

---

项目名称

W2543E

---

版本号

A01

---

设计时间

2026/4/10

---

物料名称

说明书

---

设计师

文 案

赵鹏

周佳乐

---

审核

---

批准

---

料号

04170500009400

---

材质工艺要求:

材质要求: 70g 双胶纸 骑马钉

颜色及专色: K 100

尺寸要求: 140mm\*210mm

---

变更履历:

A01-UI 的 ECO 模式 icon 变更

# T12 Pro-A

Wet and Dry Vacuum

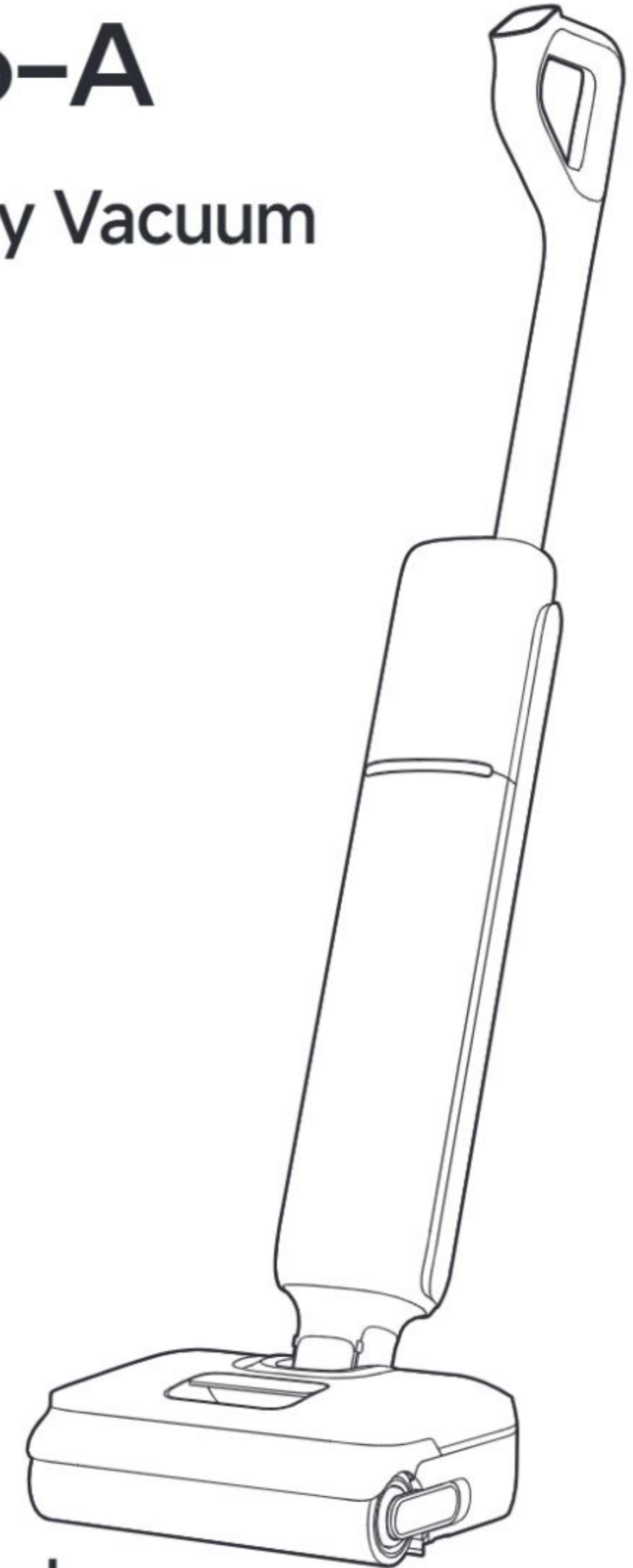

## User Manual

The illustrations in this manual are for reference only.  
Please refer to the actual product.

**DREAME**



Website: <https://global.dreame.tech.com>  
Manufactured by: Dreame Trading (Tianjin) Co.,Ltd.  
Made in China

EU-A01



# THANK YOU

## FOR PURCHASING THIS DREAME WET AND DRY VACUUM

---

The high-quality product is engineered for optimal performance.

If you have any questions on the product,  
please contact us: <https://global.dreametech.com/pages/contact-us>

---

## Contents

<b>EN</b>	User Manual	01
<b>DE</b>	Benutzerhandbuch	16
<b>FR</b>	Mode d'emploi	30
<b>IT</b>	Manuale d'uso	44
<b>ES</b>	Manual de usuario	58
<b>NL</b>	Gebruikershandleiding	72
<b>PT</b>	Manual do utilizador	86



Please scan the QR code to get the User Manual  
in multiple languages.

# Important Safety Instructions

To avoid electric shock, fire or injury caused by improper use of the appliance, please read the user manual carefully before using the appliance and keep it for future reference.

## Usage Restrictions

- This appliance is not intended for use by persons (including children) with reduced physical, sensory or mental capabilities, or lack of experience and knowledge, unless they have been given supervision or instruction concerning the use of the appliance by a person responsible for their safety. Children should be supervised to ensure that they do not play with the appliance.
- This appliance can be used by children aged from 8 years and above and persons with reduced physical, sensory or mental capabilities or lack of experience and knowledge if they have been given supervision or instruction concerning use of the appliance in a safe way and understand the hazards involved. Children shall not play with the appliance. Cleaning and user maintenance shall not be made by children without supervision.
- If the supply cord is damaged, it must be replaced by the manufacturer, its service agent or similarly qualified persons in order to avoid a hazard.
- The appliance is only to be used with the power supply unit provided with the appliance.
- Plastic film can be dangerous. To avoid the danger of suffocation, keep it away from children.
- Use indoors only, on non-carpeted floor surfaces such as vinyl, tile, sealed wood, etc. Be careful not to run over loose objects or the edges of area rugs. Stalling the brush may result in premature belt failure.
- Use only as described in this user guide. Use only manufacturer's recommended attachments.
- Do not expose the appliance to fire or excessive temperature. Exposure to fire or excessive temperature may cause an explosion.
- Do not use in extremely hot or cold environments (below 5°C/41°F or above 40°C/104°F). Please charge the appliance in temperature above 5°C/41°F and below 40°C/104°F.
- Do not immerse the appliance in liquid.
- Do not use to pick up flammable or combustible liquids, such as gasoline. Do not use in areas where flammable or combustible liquids may be present.
- Do not put any object into openings. Do not use the appliance when any opening is blocked. Keep free of dust, lint, hair, and anything that may inhibit air flow.
- Do not pick up toxic materials (chlorine bleach, ammonia, drain cleaner, etc.). Do not pick up hard or sharp objects such as glass, nails, screws, coins, etc.
- Do not use the appliance in an enclosed space filled with vapor given off by oil-based paint, paint thinner, some moth-proofing substances, flammable dust, or other explosive or toxic vapour. Do not pick up anything that is burning or smoking, such as cigarettes, matches or hot ashes.
- Do not use the appliance without filters in place.
- Keep hair, loose clothing, fingers, and all parts of the body away from openings and moving parts of the appliance and its accessories.
- Keep ground cables away from the appliance when using it. A hazard may occur if the appliance runs over a supply cord.
- Use extra care when cleaning on stairs.

# Important Safety Instructions

- Do not install, charge or use the appliance in the bathrooms or around the pools.
- Prevent unintentional starting. Ensure the switch is in the OFF-position before picking up or carrying the appliance. Carrying the appliance with your finger on the switch or turning on the appliance may result in an accident.
- Ensure that the appliance is placed on a horizontal surface. Do not use the appliance at the same position if the appliance is equipped with a brush roller and the handle is not completely upright. Do not store the appliance in a place where it may freeze.
- The plug must be removed from the socket-outlet before cleaning or maintaining the appliance. And ensure the appliance is turned off to prevent injury from the rotating brush.
- If the appliance will not be used for an extended period, unplug the power cord and store it in a dry, dust-free, and insect-proof environment.
- Do not operate the appliance without all accessories properly installed.
- Do not use an appliance that is damaged or modified. A damaged or modified appliance may exhibit unpredictable behavior resulting in fire, explosion, or risk of injury.
- Do not modify or attempt to repair the appliance except as indicated in the instructions for use and care.
- Do not use the appliance with a damaged attachment (e.g.: charging base.). If the appliance or attachment has been dropped, damaged, left outdoors, dropped into water, or is not working as it should, never attempt to operate it. Please have it repaired at an authorized service center.
- Have servicing performed by a qualified repair person using only identical replacement parts. This will ensure that the safety of the appliance is maintained.
- Make sure the appliance is turned off when being transported and kept in its original packaging if possible.
- Please use this product in accordance with the instructions in the User Manual. Users are responsible for any loss or damage that arises from improper use of this product.
- Only clean water and the officially-approved cleaning solution can be added to the clean water tank. Do not add any other liquid such as alcohol or disinfectant. The ratio of the cleaning solution to clean water can be checked on the cleaning solution bottle. Keep the cleaning solution out of reach of children.

## Battery and Charging

- For the purpose of recharging the appliance, only use the charging base provided with this appliance. Use only with HCBBI charging base.
- This appliance contains batteries that are only replaceable by skilled persons.
- Follow all charging instructions and do not charge the appliance outside of the temperature range specified in the battery as doing so increases the risk of fire.
- Charging base is equipped with drying function and only suitable for drying this appliance's brush.
- Keep the charging base cable away from heated surfaces. Do not handle the charging base plug or appliance with wet hands. To unplug, grasp the charging base plug, rather than the cable.
- Do not pull or carry charging base by cable, use cable as a handle, close door on cable, or pull cable around sharp edges or corners.
- Keep batteries out of the reach of children. Never put batteries in mouth. If swallowed, contact your physician or local poison control.
- The charging base is capable of charging the 6-cell 4000 mAh battery pack. This charging base should not be used to charge non-rechargeable batteries. Failing to do so may cause the lithium-ion battery to catch fire.

# Important Safety Instructions

## Symbols



Class II equipment



T 3.15A Time-lag miniature fuse-link where T 3.15A is the symbol for the time/current characteristic



For indoor use only



Read operator's manual



WEEE Information

We, Dreame Trading (Tianjin) Co., Ltd., hereby declares that this equipment is in compliance with the applicable Directives, European Norms, and amendments. The full text of the EU declaration of conformity is available at the following internet address: <https://global.dreame.tech.com>

For detailed e-manual, please go to <https://global.dreame.tech.com/pages/user-manuals-and-faqs>

# Product Overview

## Packing List



Handle



Charging Base

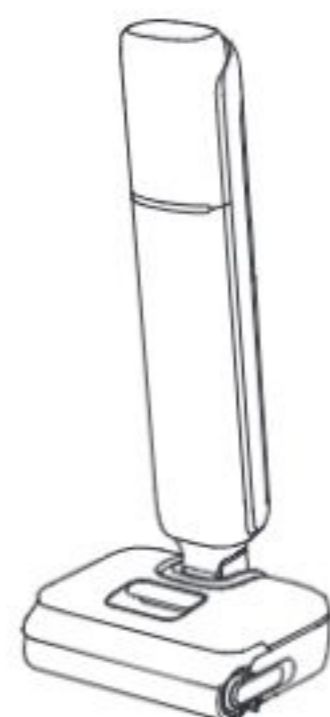

Main Body



Cleaning Brush



Cleaning Solution

# Product Overview

## Vacuum

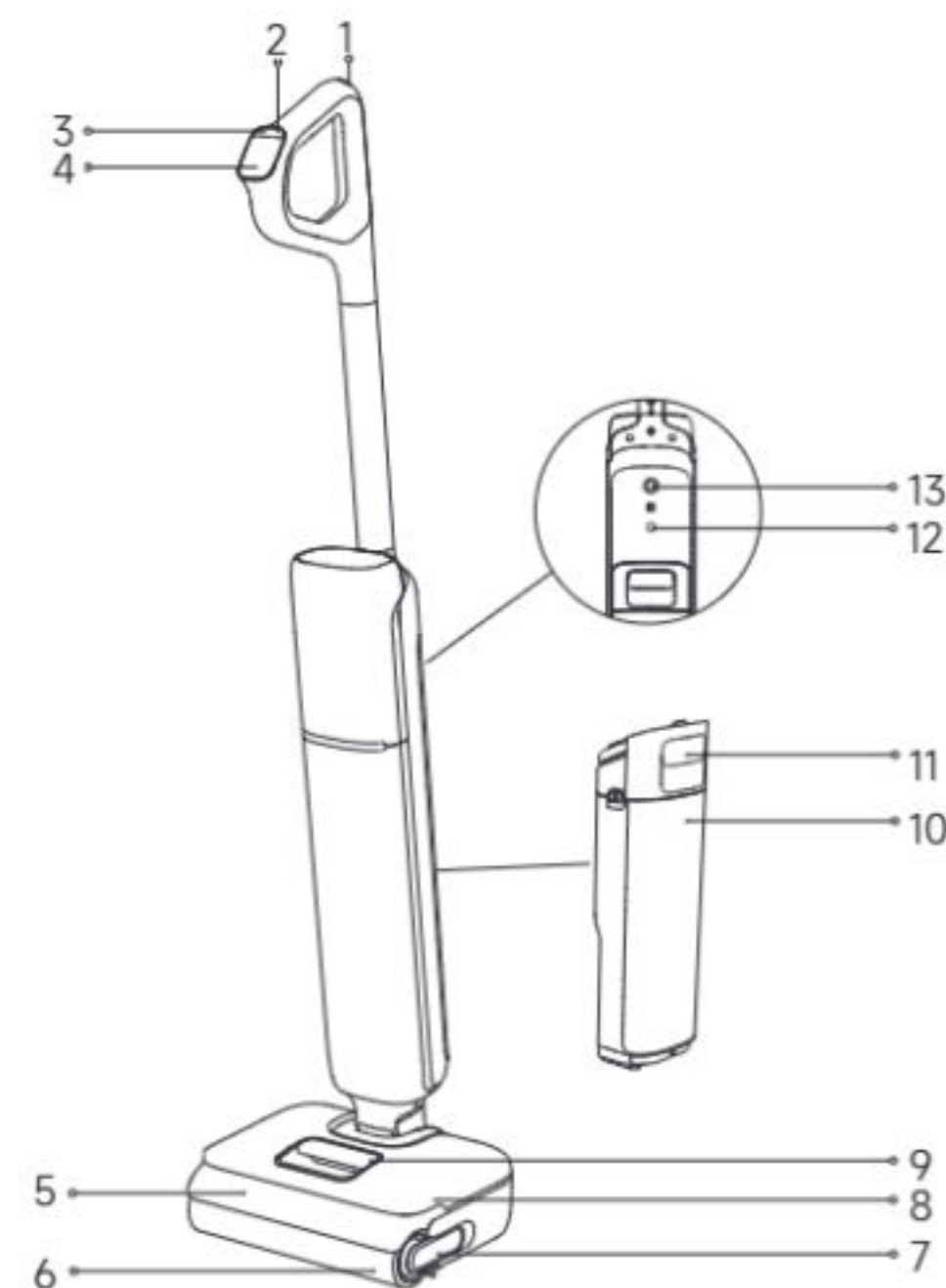

- |   |                      |    |                         |    |                        |
|---|----------------------|----|-------------------------|----|------------------------|
| 1 | Self-Cleaning Button | 6  | Roller Brush            | 11 | Used Water Tank Handle |
| 2 | Power Switch         | 7  | Roller Brush Handle     | 12 | Voice Prompt Button    |
| 3 | Mode Switch          | 8  | Clean Water Tank        | 13 | Omnidirectional Wheel  |
| 4 | Display Screen       | 9  | Clean Water Tank Handle |    |                        |
| 5 | Roller Brush Cover   | 10 | Used Water Tank         |    |                        |

## Charging Base

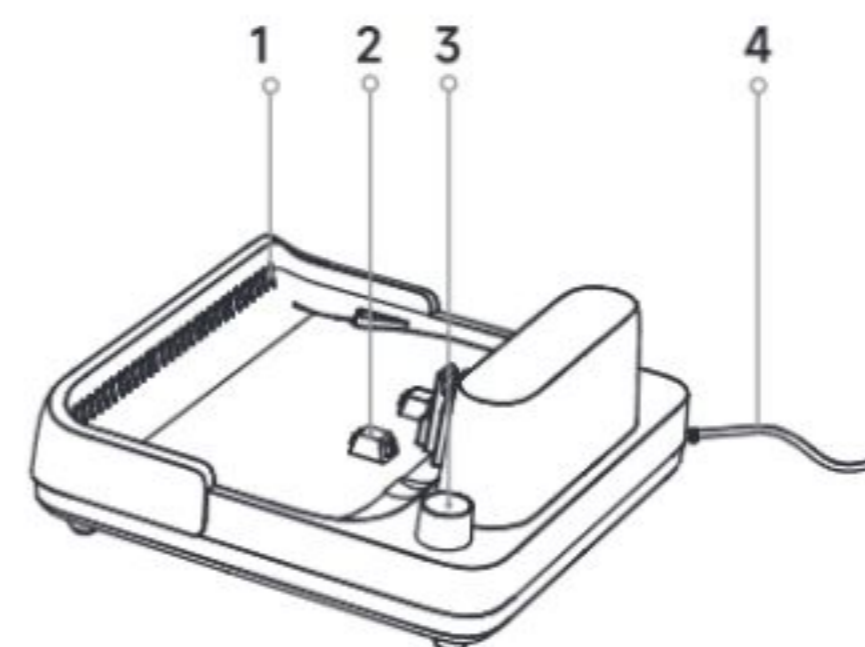

1. Air-Drying Outlet
2. Charging Contacts
3. Accessory Storage Slot
4. Power Cord

# Installation & Charging

Fully charge the appliance before first use.

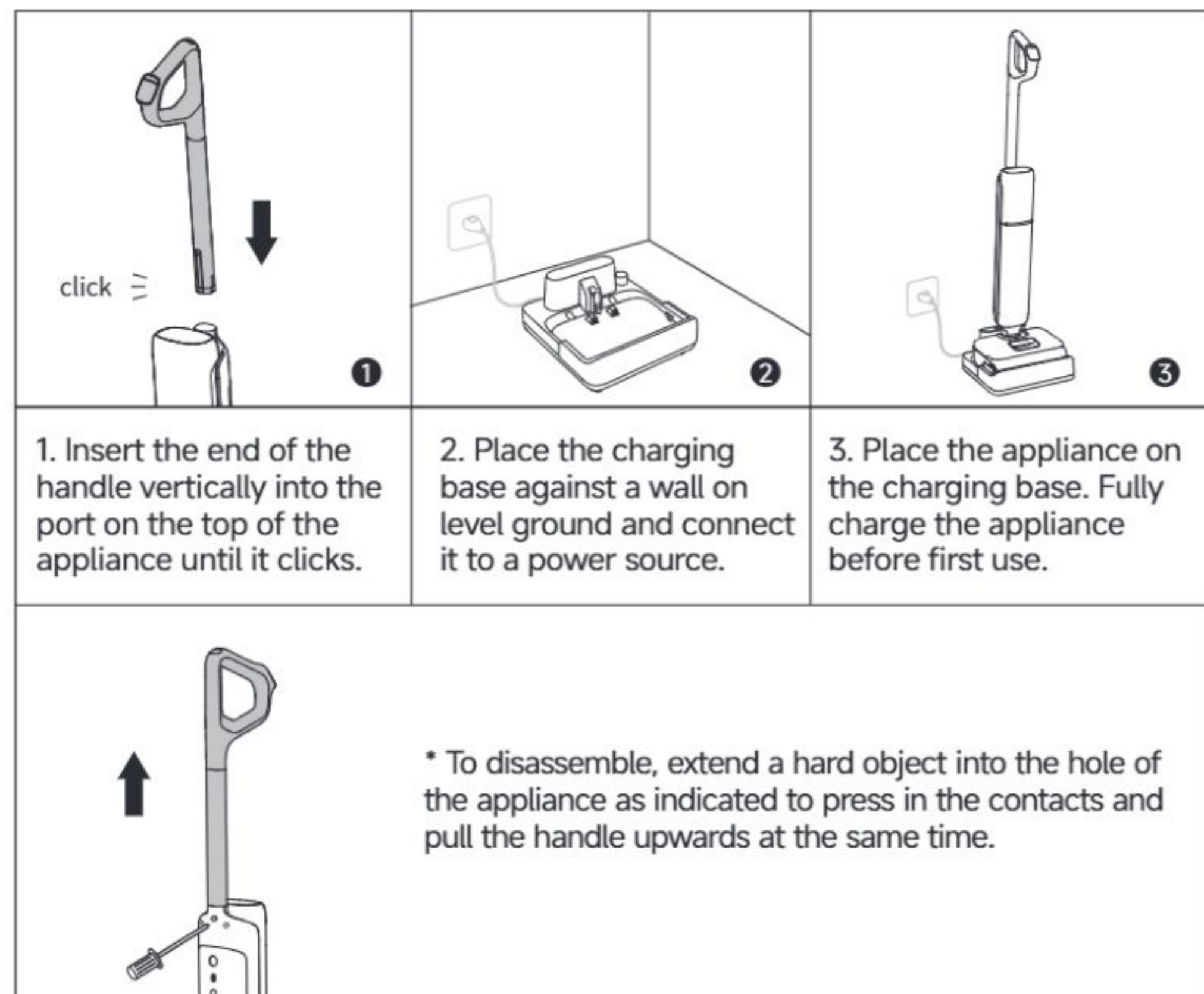

Note:

- If there is no operation within 10 minutes of being fully charged, the appliance will enter sleep mode. Please restart the appliance if you need to use it.
- To extend the battery life time, the battery keeps cooling down automatically after you have used the appliance for a long time.

# Starting Cleaning

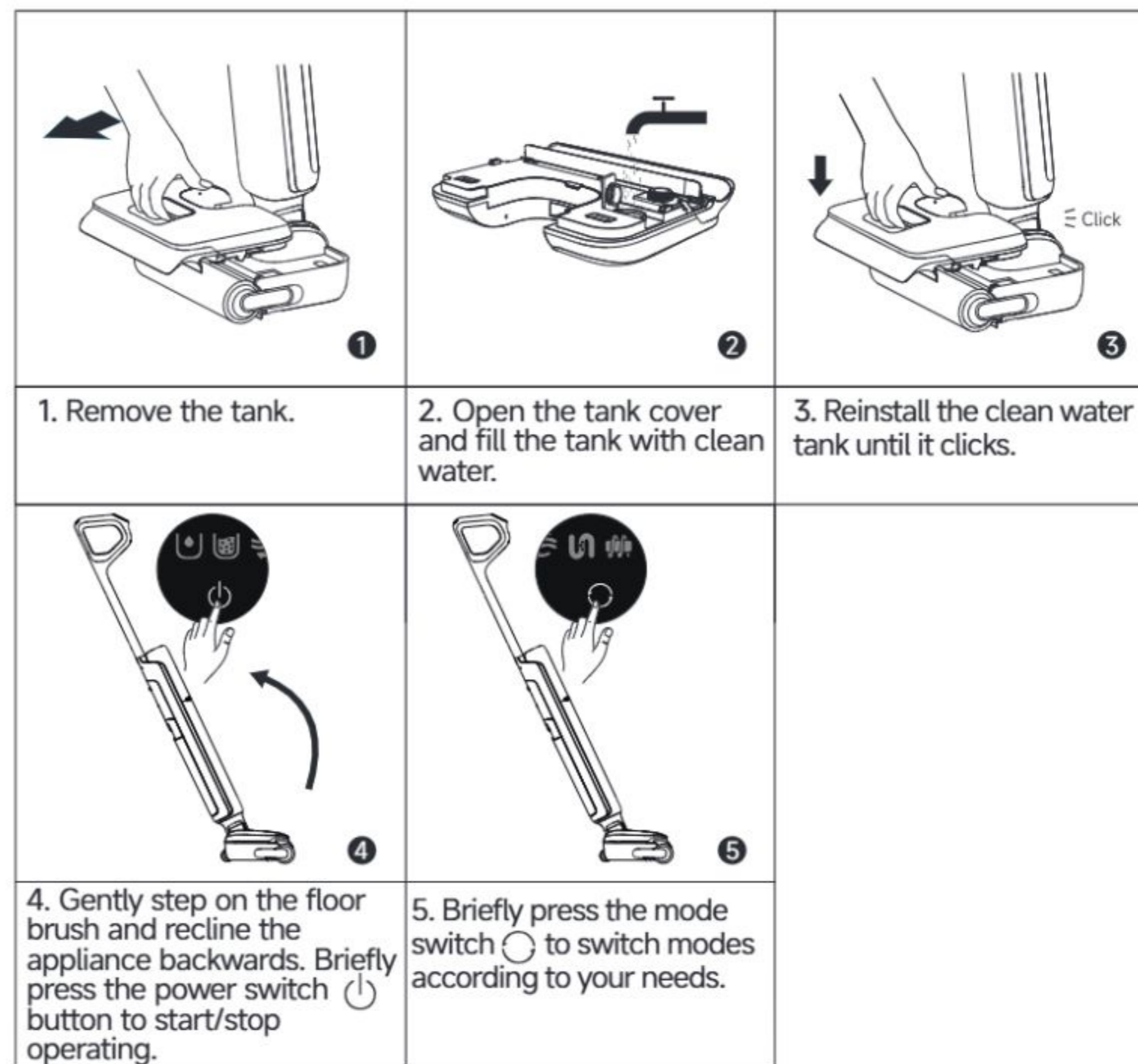



Note:

- Do not vacuum any foamy liquids.
- The appliance is suitable for cleaning floors, marble, tiles and other hard surfaces.
- When the appliance is in operation, do not lift it off the ground, move it or tilt it. Otherwise, the used water may flow into the motor.
- Do not add any liquids other than the officially-approved cleaner. The cleaner can be available on the official online store. Refer to the cleaning solution label for specific usage instructions.
- For subsequent use, the appliance will automatically enter the last used mode upon startup.

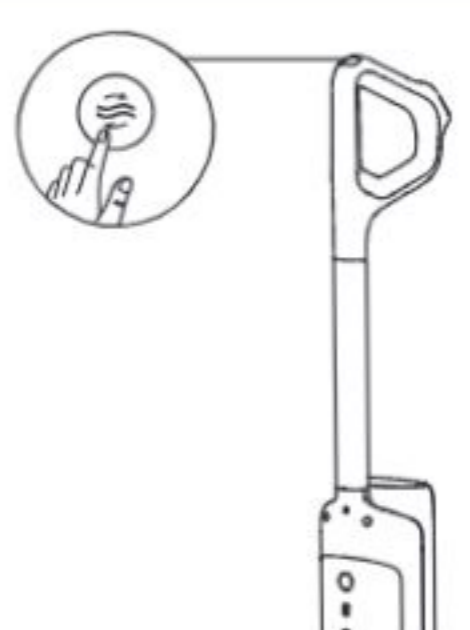
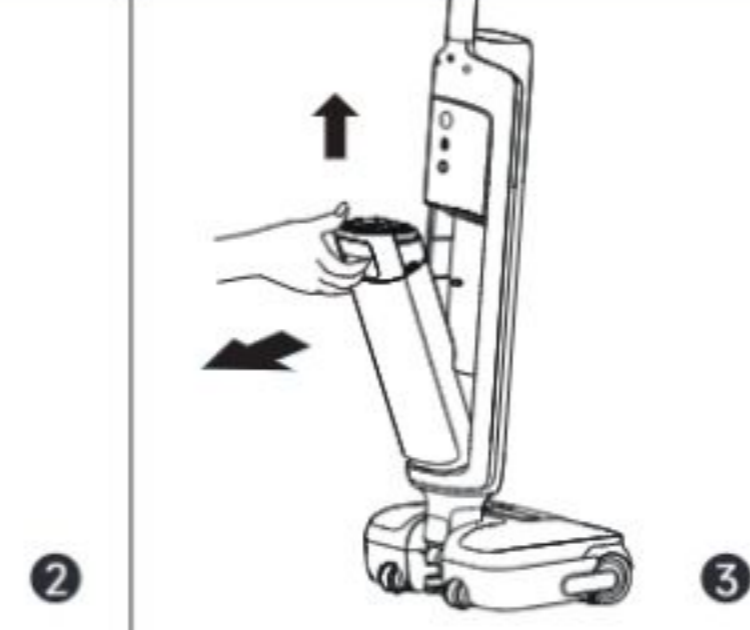

## One-Press Self-Cleaning

		
1. Place the appliance back onto the base. Ensure that the water in the clean water tank is sufficient for self-cleaning.	2. Briefly press the self-cleaning button on the top of the handle to start/stop self-cleaning (Battery level $\geq$ 20%).	3. After self-cleaning is complete, the  will light up. Empty the used water tank promptly.

	To switch from 30-minute Drying (default) to 5-minute Fast Drying, press the button again within 3 seconds.
	Press and hold for 3 seconds to enter independent 30-minute drying mode.
	In drying mode, press briefly to exit drying mode.





### Tips:



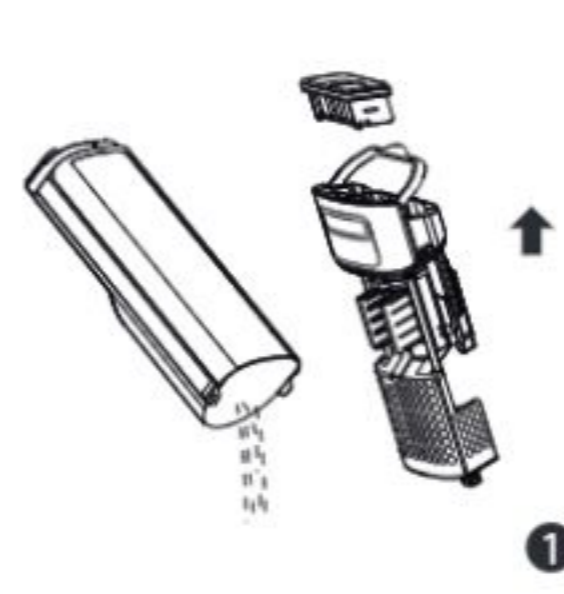

- When the battery is low, the 5-minute drying mode will switch to a combined 30-minute charge-and-dry cycle after self-cleaning.

## Care & Maintenance

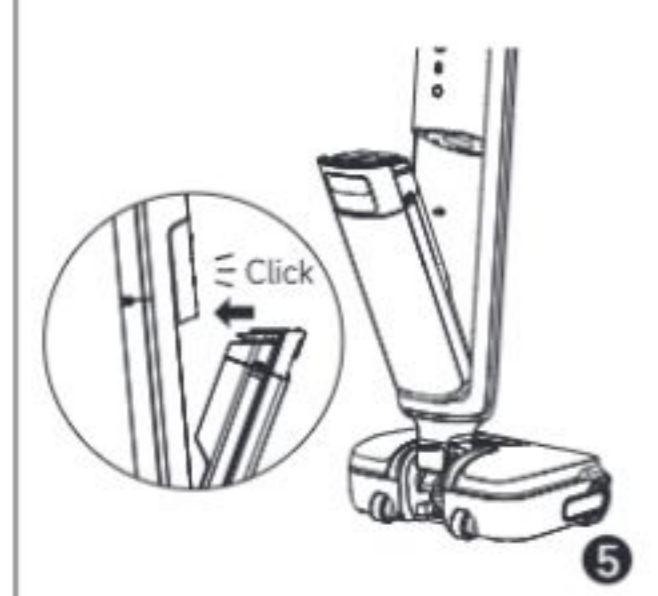
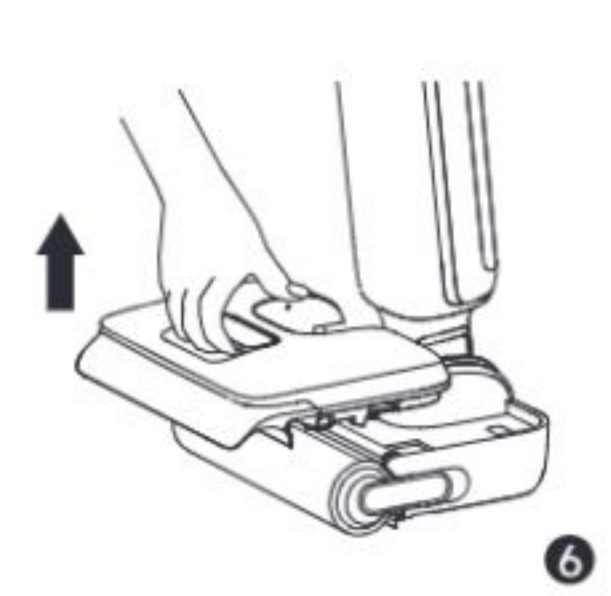
### Tips:

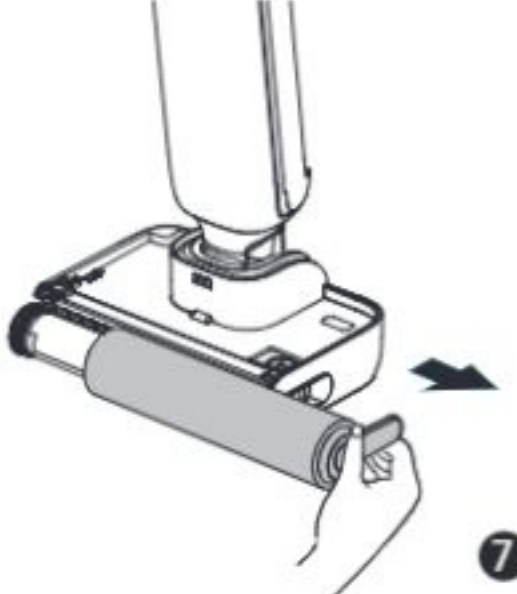
- Turn off the appliance before maintenance. Do not touch the power switch.
- Replace parts if needed. The parts must be replaced by those available from the manufacturer or its service agent.
- If the appliance is not used for an extended period, fully charge it, unplug the power plug, and store the appliance in a cool, low-humidity environment away from direct sunlight. To avoid over-discharge of the battery, charge the appliance at least once every 3 months.

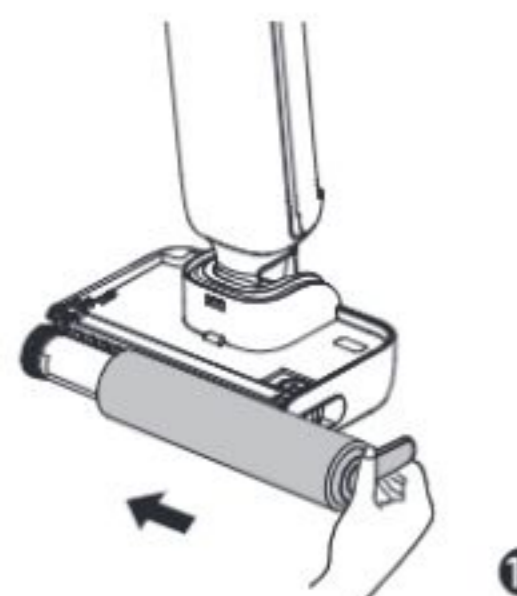
		
1. Pour dirty water out, remove the filter, and rinse tank and tank cover with clean water.	2. Gently knock off the floating dust on the filter surface. When the filter is dirty and needs washing, rinse it with water.	3. After fully drying the filter, reinstall it into the used water tank cover. Insert used water tank cover into the tank.
		
4. Gently wipe the tube with a wet cloth before use. Do not rinse the tube.	5. Insert bottom of tank into main body. Tilt tank towards main body until it clicks.	6. Remove the clean water tank.

		
7. Pull out the brush handle and remove the brush.	8. Remove hair or debris tangled on the roller brush with the provided cleaning brush. Rinse the roller brush with clean water.	9. Wipe the suction inlet with a dry cloth or wet tissue. Do not rinse the brush assembly with water.
		
10. After fully drying the roller brush, hold the roller brush handle and reinstall it.	11. Reinstall the clean water tank until you hear a click.	* Remove the roller brush handle to replace it with a new roller brush, and press it firmly into place.

## Note:

- Replacing the filter every 3 to 6 months is recommended.
- Clean as needed. Replacing the roller brush every 3 to 6 months is recommended.

## Troubleshooting

If an error occurs, the appliance will stop working. Please refer to the following table for troubleshooting. If the problem persists, please contact customer service.

Error	Possible Cause	Solution
The appliance does not work.	The appliance is out of battery or its battery level is low.	Fully charge its battery before use.
	The appliance is in the upright position.	Recline the appliance backwards.
	Blockage activated overheat protection mode.	Clear the blockage and wait until the temperature returns normal.
	The Used Water Tank is full.	Empty the Used Water Tank.
The appliance charges slowly.	The temperature of the battery is too low or too high.	Wait until the battery's temperature returns normal.
	The handle, roller brush, or Used Water Tank is not properly installed.	Ensure the handle, roller brush, or Used Water Tank are all properly in place.
The suction power of the appliance is weak.	The filter is clogged.	Cleaning the filter.
	The suction inlet or tube is blocked by a foreign object.	Clean the tube and the suction inlet.
The motor is making a strange noise.	There is too much used water in the Used Water Tank.	Empty the Used Water Tank.
	The suction inlet is blocked.	Clear any blockage in the suction inlet.
The display screen does not light up while charging.	The charging base cable is not plugged into the electrical outlet.	Make sure the charging base cable is plugged in.
	The appliance is not placed onto the charging base properly.	Make sure the appliance is placed onto the charging base properly.
No water is coming out of the appliance.	The Clean Water Tank is not properly installed in place, or the water in the Clean Water Tank is insufficient.	Reinstall or fill the Clean Water Tank.
	It takes 30 seconds to dampen the roller brush.	Turn on the appliance and check again in 30 seconds.





## Troubleshooting

The vent leaks water	A collision or a sharp pull causes water to enter the motor.	Move the appliance gently back and forth while it is turned on.
	The filter is not completely dry after being cleaned.	Dry the filter completely before use.
Self-cleaning fails	The roller brush may be jammed by large debris.	Open the roller brush cover to check and clean the roller brush.
	The appliance is not placed onto the charging base properly.	Make sure the appliance is being charged before self-cleaning.
	Self-cleaning cannot be enabled if the battery level is lower than 20%.	The self-cleaning function can only be enabled when the appliance is being charged and the battery level is more than 20%.
	The Used Water Tank is not installed in place, or the Used Water Tank is full.	Reinstall or empty the Used Water Tank.
	The Clean Water Tank is not installed in place, or the water in the Clean Water Tank is insufficient.	Reinstall or fill the Clean Water Tank.

For additional services, please contact us via <https://global.dreametech.com/pages/contact-us>  
Website: <https://global.dreametech.com>

## Error Prompts and Solutions

If the appliance is not working properly, the screen display will show an error message. Please refer to the troubleshooting table to find your solution.

Error Icon	Possible Cause	Solution
	Insufficient water.	Fill the clean water tank.
	The Used Water Tank is full.	Please clean the used water tank.
	Roller brush stuck.	Clean the roller brush.
	Blocked tube.	Refer to the Care & Maintenance section to clean the tube.
	Appliance malfunction	Restart the appliance for troubleshooting. If the problem persists, please contact customer service.

## Specifications

Wet and Dry Vacuum Floor Washer			
Model	HHR32A	Charging Time	approx. 4 hours
Rated Voltage	21.6 V $\text{---}$	Rated Power	315 W
Clean Water Tank Capacity	1000 mL	Used Water Tank Capacity	500 mL
Charging Base			
Model	HCBBI	Rated Power Input*	370 W
Rated Input	220-240 V $\sim$ 50- 60 Hz	Rated Output	27.0 V $\text{---}$ 1.6 A

\* The rated input power is the power value taken from the operating state during the self-cleaning period.

\* Power consumption in standby mode:  $\leq$  0.5W (within 15 minutes after the vacuum removed from the Charging Base)

\* Power consumption in standby mode:  $\leq$  0.5W (within 15 minutes after the appliance is fully charged)

# Battery Disposal and Removal

The built-in lithium-ion battery contains substances that are hazardous to the environment. Before disposing of the battery, make sure the battery is removed by qualified technicians and discarded at an appropriate recycling facility.

- the battery must be removed from the appliance before it is scrapped;
- the appliance must be disconnected from the supply mains when removing the battery;
- the battery is to be disposed of safely.

## Removal Guide

1. Use tools to sequentially disassemble the main unit of the appliance and the power source components.
2. Disconnect the terminal connecting the battery to the mainboard.
3. Use tools to sequentially remove the screws securing the battery bracket, then pry open the bracket with a tool and remove the battery.
4. Disassembly should be performed by the manufacturer, an authorized service provider, or qualified professionals.

## CAUTION:

- Before removing the battery, disconnect the power and run out the battery as much as possible.
- Unneeded batteries should be discarded at an appropriate recycling facility.
- Do not expose to high temperature environment to avoid risks of explosion.
- Under abusive conditions, liquid may be ejected from the battery. If contact occurs, flush with water and seek medical help.

## Warranty

1. Dreame is liable to the consumer for any lack of conformity in material or workmanship not detectable at the time of the purchase.
2. Warranty period: please refer to the customer service office for more information. If the territory where the consumer is located has different regulations, local regulations prevail.
3. The warranty will not be applicable in the following cases:
  - a) Issues due to carelessness, use, or installation that does not comply with the instructions provided by Dreame.
  - b) Tampering and/or modifications of the product by entities or individuals not expressly authorized by Dreame.
  - c) Damage due to accidental causes and/or negligence on the part of the consumer, with particular reference to external parts.
  - d) Parts subject to wear that do not have manufacturing defects.
  - e) No valid purchasing document (receipt, invoice, or other) is provided to certify the date the product was purchased.
  - f) The model and/or numbers of the product on the purchase certificate is not consistent with the model and/or numbers shown on the product.
4. For more warranty information, please refer to the official Dreame website: <https://global.dreametech.com>



### WEEE Information

All products bearing this symbol are waste electrical and electronic equipment (WEEE as in directive 2012/19/EU) which should not be mixed with unsorted household waste. Instead, you should protect human health and the environment by handing over your waste equipment to a designated collection point for the recycling of waste electrical and electronic equipment, appointed by the government or local authorities. Correct disposal and recycling will help prevent potential negative consequences to the environment and human health. Please contact the installer or local authorities for more information about the location as well as terms and conditions of such collection points.

# Wichtige Sicherheitshinweise

Lesen Sie die Bedienungsanleitung vor der Verwendung des Geräts sorgfältig durch und bewahren Sie sie zum späteren Nachschlagen auf, um Stromschläge, Brände oder Verletzungen durch unsachgemäßen Gebrauch des Geräts zu vermeiden.

## Nutzungsbeschränkungen

- Dieses Gerät ist nicht für die Verwendung durch Personen (einschließlich Kinder) mit eingeschränkten motorischen, sensorischen oder geistigen Fähigkeiten oder mangelnder Erfahrung und Wissen bestimmt, es sei denn, sie werden von einer für ihre Sicherheit verantwortlichen Person beaufsichtigt oder erhalten Anweisungen zur Verwendung des Geräts. Kinder müssen beaufsichtigt werden, um sicherzustellen, dass sie nicht mit dem Gerät spielen.
- Dieses Gerät darf von Kindern ab 8 Jahren sowie von Personen mit eingeschränkten körperlichen, sensorischen oder geistigen Fähigkeiten oder mangelnder Erfahrung und Kenntnis benutzt werden, sofern sie beaufsichtigt werden oder eine Einweisung in den sicheren Gebrauch des Geräts erhalten haben und die damit verbundenen Gefahren verstehen. Kinder dürfen nicht mit dem Gerät spielen. Kinder dürfen die Reinigung und Wartung nicht ohne Aufsicht durchführen.
- Wenn das Netzkabel beschädigt ist, muss es durch den Hersteller, seinen Kundendienst oder ähnlich qualifizierte Fachkräfte ersetzt werden, um eine Gefährdung zu vermeiden.
- Das Gerät darf nur mit dem mitgelieferten Netzteil verwendet werden.
- Kunststoffolie kann gefährlich sein. Um die Gefahr des Erstickens zu vermeiden, halten Sie sie von Kindern fern.
- Verwenden Sie das Gerät nur in Innenräumen, auf nicht mit Teppichboden versehenen Böden wie Vinyl, Fliesen, versiegeltem Holz usw. Achten Sie darauf, nicht über lose Gegenstände oder Kanten von Teppichen zu fahren. Ein Blockieren der Bürste kann zu einem vorzeitigen Ausfall des Riemens führen.
- Verwenden Sie das Gerät nur wie in dieser Bedienungsanleitung beschrieben. Verwenden Sie nur das vom Hersteller empfohlene Zubehör.
- Setzen Sie das Gerät keinem Feuer oder übermäßigen Temperaturen aus. Die Exposition gegenüber Feuer oder übermäßige Temperatur kann eine Explosion verursachen.
- Nicht in extrem heißen oder kalten Umgebungen verwenden (unter 5 °C/41 °F oder über 40 °C/104 °F). Bitte laden Sie das Gerät bei Temperaturen über 5°C/41 °F und unter 40 °C/104 °F auf.
- Tauchen Sie das Gerät nicht in Flüssigkeit.
- Dieses Gerät darf nicht verwendet werden, um brennbare oder leicht entzündliche Flüssigkeiten wie Benzin aufzunehmen. Dieses Gerät darf nicht in Bereichen verwendet werden, in denen brennbare oder leicht entzündliche Flüssigkeiten vorhanden sein können.
- Setzen Sie keine Objekte in die Öffnungen. Verwenden Sie das Gerät nicht, wenn die Öffnung blockiert ist. Halten Sie es frei von Staub, Fusseln, Haaren und allem, was den Luftstrom behindern kann.
- Nehmen Sie kein giftiges Material auf (Chlorbleiche, Ammoniak, Abflussreiniger usw.). Nehmen Sie keine harten oder scharfen Gegenstände wie Glas, Nägel, Schrauben, Münzen usw. auf.
- Verwenden Sie das Gerät nicht in geschlossenen Räumen, die mit Dämpfen von Ölfarben, Farbverdünnern, bestimmten Mottenbekämpfungsmitteln, brennbarem Staub oder anderen explosiven oder giftigen Dämpfen gefüllt sind. Nehmen Sie keine brennenden oder rauchenden Gegenstände auf, wie z. B. Zigaretten, Streichhölzer oder heiße Asche.
- Verwenden Sie es nicht ohne eingesetzte Filter.
- Halten Sie Haare, lose Kleidung, Finger und alle Körperteile von den Öffnungen und beweglichen Teilen des Geräts und seines Zubehörs fern.
- Halten Sie Erdungskabel vom Gerät fern, da eine Gefahr auftreten kann, wenn das Gerät in Betrieb über ein Netzkabel läuft.
- Gehen Sie bei der Reinigung auf Treppen besonders vorsichtig vor.

## Wichtige Sicherheitshinweise

- Das Gerät darf nicht in Badezimmern oder in der Nähe von Schwimmbecken installiert, aufgeladen oder verwendet werden.
- Verhindern Sie ein unbeabsichtigtes Starten. Vergewissern Sie sich, dass der Schalter in der AUS-Stellung ist, bevor Sie das Gerät in die Hand nehmen oder tragen. Das Tragen des Geräts mit dem Finger auf dem Schalter oder das Einschalten des Geräts kann zu Unfällen führen.
- Stellen Sie sicher, dass das Gerät auf einer horizontalen Fläche steht. Verwenden Sie das Gerät nicht an der gleichen Stelle, wenn das Gerät mit einer Rollenbürste ausgestattet ist und der Griff nicht vollständig aufrecht steht. Lagern Sie das Gerät nicht an einem Ort, an dem es einfrieren kann.
- Vor der Reinigung oder Wartung des Geräts muss der Stecker aus der Steckdose gezogen werden. Stellen Sie außerdem sicher, dass das Gerät ausgeschaltet ist, um Verletzungen durch die rotierende Bürste zu vermeiden.
- Sollten Sie das Gerät über einen längeren Zeitraum nicht benutzen, ziehen Sie bitte den Netzstecker und lagern Sie es an einem trockenen, staubfreien Ort, der vor Insekten geschützt ist.
- Betreiben Sie das Gerät nicht, wenn nicht alle Zubehörteile ordnungsgemäß installiert sind.
- Verwenden Sie kein Gerät, das beschädigt oder modifiziert ist. Beschädigte oder modifizierte Akkus können ein unvorhersehbares Verhalten zeigen, was zu Feuer, Explosion oder Verletzungsgefahr führen kann.
- Verändern Sie das Gerät nicht und versuchen Sie nicht, es zu reparieren, es sei denn, dies ist in der Gebrauchs- und Pflegeanleitung angegeben.
- Verwenden Sie das Gerät nicht mit einem beschädigten Aufsatz (z. B. Ladestation). Sollte das Gerät oder das Zubehörteil heruntergefallen sein, beschädigt worden sein, im Freien gelassen worden sein, ins Wasser gefallen sein oder nicht ordnungsgemäß funktionieren, versuchen Sie niemals, das Gerät zu benutzen. Lassen Sie das Gerät von einem autorisierten Servicecenter reparieren.
- Lassen Sie die Wartung von einer qualifizierten Reparaturkraft durchführen, die nur originale Ersatzteile verwendet. Dadurch wird sichergestellt, dass die Sicherheit des Produkts erhalten bleibt.
- Achten Sie darauf, dass das Gerät beim Transport ausgeschaltet ist und möglichst in seiner Originalverpackung aufbewahrt wird.
- Verwenden Sie dieses Gerät gemäß den Anweisungen im Benutzerhandbuch. Der Benutzer ist für alle auf Grund einer unsachgemäßen Verwendung dieses Produkts entstandenen Verluste oder Schäden verantwortlich.
- In den Frischwasserbehälter darf nur sauberes Wasser und die offiziell zugelassene Reinigungsflüssigkeit eingefüllt werden. Fügen Sie keine anderen Flüssigkeiten wie z. B. Alkohol oder Desinfektionsmittel hinzu. Das richtige Mischungsverhältnis von Reinigungsflüssigkeit und sauberem Wasser steht auf der Flasche mit der Reinigungsflüssigkeit. Bewahren Sie die Reinigungsflüssigkeit außerhalb der Reichweite von Kindern auf.

### Akku und Aufladen

- Zum Aufladen des Gerätes nur die mitgelieferte Ladestation verwenden. Nur mit HCBBI-Ladestation verwenden.
- Dieses Gerät enthält Akkus, die nur von Fachpersonal ausgetauscht werden können.
- Befolgen Sie alle Ladeanweisungen und laden Sie das Gerät nicht außerhalb des in der auf dem Akku angegebenen Temperaturbereichs auf, da dies die Brandgefahr erhöht.
- Die Ladestation ist mit einer Trocknungsfunktion ausgestattet und nur zum Trocknen der Bürste dieses Geräts geeignet.
- Halten Sie die Ladestation von beheizten Oberflächen fern. Fassen Sie den Stecker der Ladestation oder das Gerät nicht mit nassen Händen. Um den Netzstecker zu ziehen, greifen Sie nach dem Stecker der Ladestation und nicht nach dem Kabel.
- Ziehen oder tragen Sie die Ladestation nicht am Kabel. Verwenden Sie das Kabel nicht als Tragegriff, klemmen Sie es nicht in Türen ein und ziehen Sie es nicht über scharfe Kanten oder Ecken.
- Akkus außerhalb der Reichweite von Kindern aufbewahren. Nehmen Sie Akkus niemals in den Mund. Im Falle des Verschluckens wenden Sie sich an Ihren Arzt oder die örtliche Giftnotrufzentrale.

## Wichtige Sicherheitshinweise

- Die Ladestation eignet sich zum Aufladen des 6-Zellen-Akkupacks mit 4.000 mAh. Diese Ladestation sollte nicht zum Laden von nicht wiederaufladbaren Batterien verwendet werden. Bei Nichtbeachtung besteht Brandgefahr für den Lithium-Ionen-Akku.

### Symbole



Geräte der Klasse II

T 3,15 A



Feinsicherung mit Zeitverzögerung wobei „T 3,15 A“ das Symbol für die Zeit/Strom-Kennlinie ist



Nur für den Innenbereich geeignet



Bedienungsanleitung lesen



WEEE-Informationen

Alle mit diesem Symbol gekennzeichneten Produkte sind Elektroschrott und Elektrogeräte (WEEE entsprechend EU-Richtlinie 2012/19/EU) und dürfen nicht mit unsortiertem Haushaltsmüll vermischt werden. Schützen Sie stattdessen Ihre Mitmenschen und die Umwelt, indem Sie Ihre zu entsorgenden Geräte an eine dafür vorgesehene, von der Regierung oder einer lokalen Behörde eingerichtete Sammelstelle zum Recycling von Elektroschrott und Elektrogeräten bringen. Eine ordnungsgemäße Entsorgung und Recycling helfen, negative Auswirkungen auf die Gesundheit von Umwelt und Menschen zu vermeiden. Wenden Sie sich bitte an den Installateur oder lokale Behörden, um Informationen zum Standort und den allgemeinen Geschäftsbedingungen solcher Sammelstellen zu erhalten.

Wir, Dreame Trading (Tianjin) Co., Ltd., bestätigen hiermit, dass dieses Gerät mit den geltenden Verordnungen und europäischen Normen sowie etwaigen Ergänzungen in Einklang steht. Der vollständige Wortlaut der EU-Konformitätserklärung ist unter der folgenden Internetadresse abrufbar: <https://global.dreametech.com>  
Ein detailliertes elektronisches Handbuch finden Sie unter <https://global.dreametech.com/pages/user-manuals-and-faqs>

## Produktübersicht

### Lieferumfang

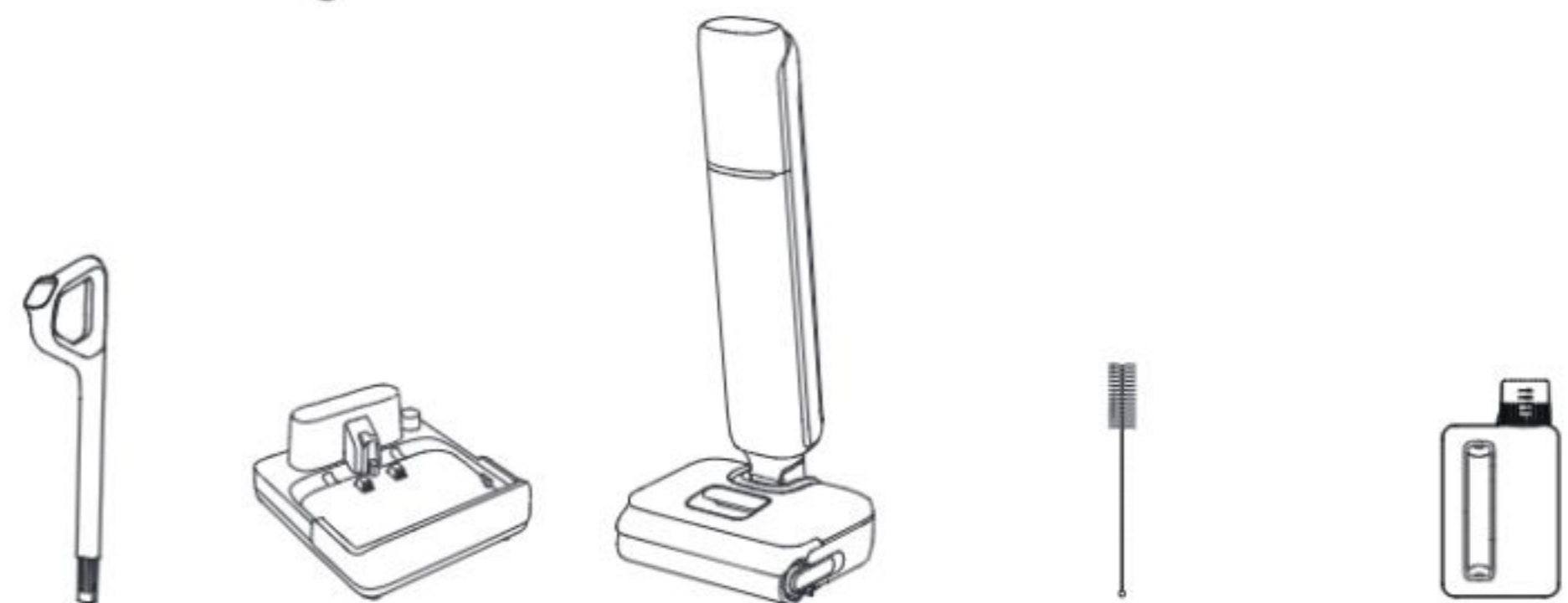

Griff

Lade-  
Station

Haupt-  
Körper

Reinigungsbürste

Reinigungslösung

# Produktübersicht

## Staubsauger

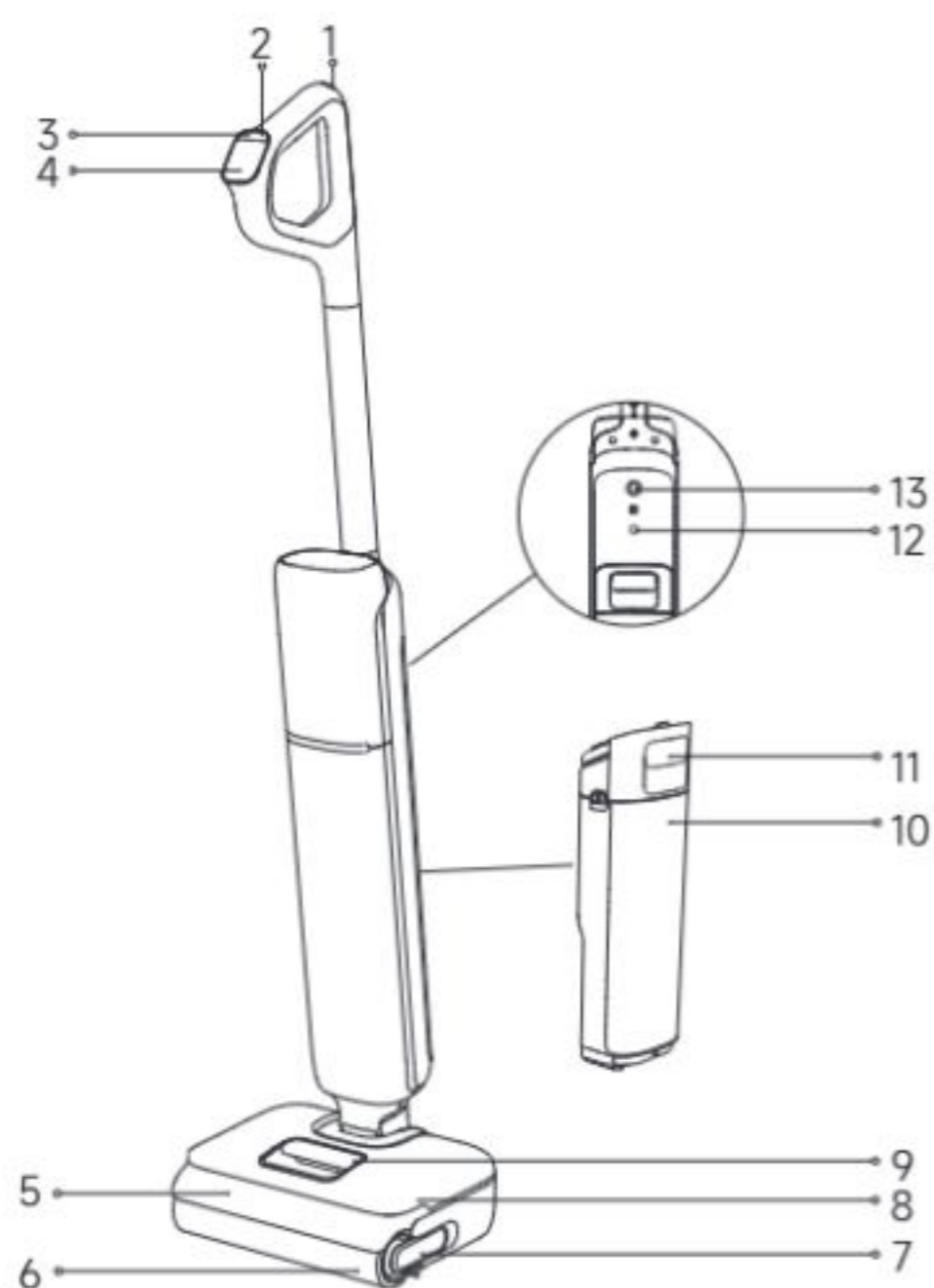

- |                              |                                  |                                    |
|------------------------------|----------------------------------|------------------------------------|
| 1  Selbstreinigungstaste     | 6 Rollenbürste                   | 11 Griff für Schmutzwasserbehälter |
| 2  Netzschalter              | 7 Griff der Rollenbürste         | 12 Taste für die Sprachansage      |
| 3  Modusschalter             | 8 Frischwasserbehälter           | 13 Omnidirektionales Rad           |
| 4 Display                    | 9 Griff für Frischwasserbehälter |                                    |
| 5 Abdeckung der Rollenbürste | 10 Schmutzwasserbehälter         |                                    |

## Ladestation

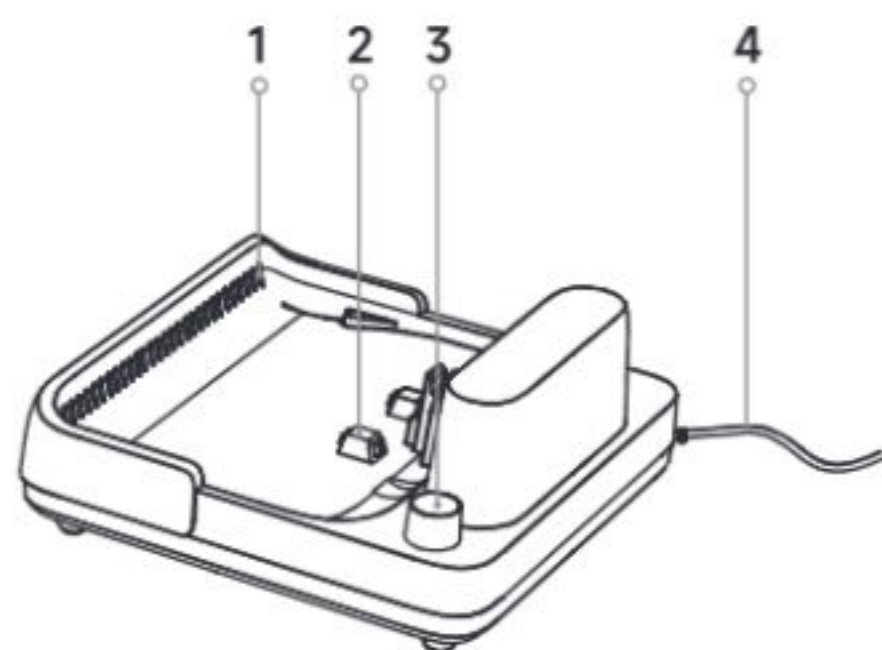

1. Trocknungsluftauslass
2. Ladkontakte
3. Zubehörsteckplatz
4. Netzkabel

# Installation und Aufladen





Laden Sie das Gerät vor dem ersten Gebrauch vollständig auf.

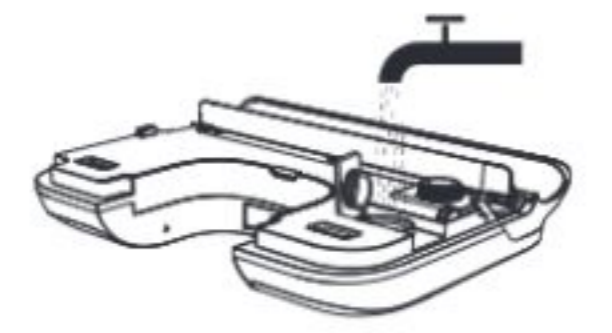

### Hinweis:

- Wenn innerhalb von 10 Minuten nach dem vollständigen Aufladen kein Betrieb erfolgt, wechselt das Gerät in den Ruhemodus. Bitte starten Sie das Gerät neu, wenn Sie es wieder benutzen möchten.
- Um die Lebensdauer des Akkus zu verlängern, kühlt sich der Akku nach längerem Gerätebetrieb automatisch ab.

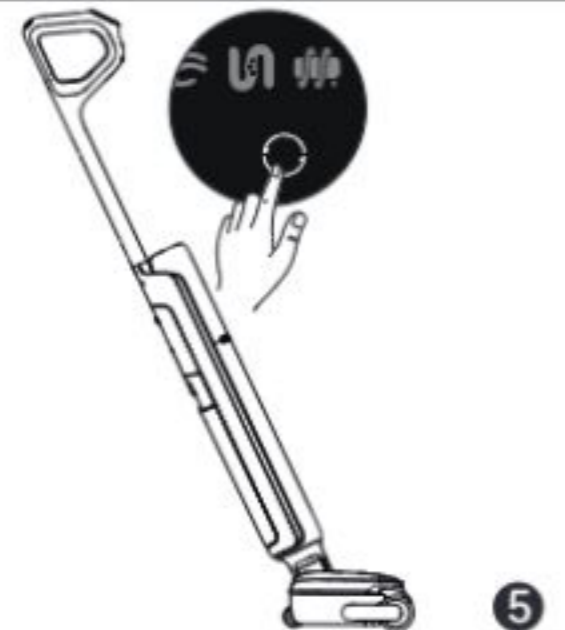
# Reinigung wird gestartet





 <p>1</p>	 <p>2</p>	 <p>3</p>
<p>1. Entfernen des Behälters.</p>	<p>2. Öffnen Sie den Behälterdeckel und füllen Sie den Behälter mit sauberem Wasser.</p>	<p>3. Setzen Sie den Frischwasserbehälter wieder ein, bis er einrastet.</p>
 <p>4</p>	 <p>5</p>	
<p>4. Treten Sie vorsichtig auf die Bodenbürste und kippen Sie das Gerät nach hinten. Drücken Sie kurz den  -Ein-/Ausschalter, um den Betrieb zu starten/stoppen.</p>	<p>5. Drücken Sie kurz den  -Modusschalter, um den Modus nach Ihren Wünschen zu wechseln.</p>	

## Hinweis:

- Verwenden Sie es nicht, um schäumende Flüssigkeiten zu saugen.
- Das Gerät eignet sich zur Reinigung von Böden, Marmor, Fliesen und anderen harten Oberflächen.
- Wenn das Gerät in Betrieb ist, heben Sie es nicht vom Boden ab, bewegen Sie es nicht und kippen Sie es nicht. Anderenfalls kann das Schmutzwasser in den Motor gelangen.
- Keine anderen Flüssigkeiten als die offiziell zugelassenen Reinigungsmittel zugeben. Der Reiniger ist im offiziellen Online-Store erhältlich. Auf dem Etikett der Reinigungslösung finden Sie spezifische Anweisungen zur Verwendung.
- Bei der weiteren Verwendung wird beim Start automatisch der zuletzt verwendete Modus aktiviert.

# Display



-  **Standardmodus**  
Mittelstarke Saugkraft und Wasserdurchfluss für die Routinereinigung.
-  **Öko-Modus**  
Hält eine mittlere Saugleistung und einen mittleren Wasserfluss aufrecht, um die Laufzeit zu verlängern.
-  **Turbomodus**  
Maximale Saugleistung und erhöhter Wasserdurchfluss für hartnäckige Verschmutzungen auf Hartböden.
-  **Saugmodus**  
Saugt eine große Menge Wasser vom Boden auf.
-  **Selbstreinigungsmodus**
-  **Trocknungsmodus**
-  **Anzeige für Selbstreinigungs- und Trocknungsvorgang / Ladeanzeige**
-  **Zu wenig Wasser im Frischwasserbehälter**
-  **Der Schmutzwasserbehälter ist voll**
-  **Blockierte Röhre**
-  **Rollenbürste ist blockiert**
-  **Gerätestörung**
-  **Akkuanzeige**
  - Dauerhaft grün: 50 % < Akkustand ≤ 100 %
  - Rot: Akkustand ≤ 20 %

\*Die Farbe der Akkuanzeige wechselt von Grün über Gelb und Orange zu Rot, wenn der Ladezustand sinkt. Bei Rot aufladen.

## Entleeren des Schmutzwasserbehälters

		
<p>1. Ziehen Sie am Griff des Schmutzwasserbehälters, um den Behälter zu entfernen.</p>	<p>2. Halten Sie die Schmutzwasserbehälter-Abdeckung fest und ziehen Sie sie heraus. Halten Sie den Filter fest und ziehen Sie ihn nach oben heraus. Entfernen Sie Verunreinigungen aus dem Filter.</p>	<p>3. Gießen Sie das Schmutzwasser aus und spülen Sie den Behälter mit sauberem Wasser aus.</p>
		
<p>4. Reinigen Sie die Innenwände des Behälters mit der mitgelieferten Reinigungsbürste.</p>	<p>5. Nach der Reinigung setzen Sie den Filter in die Schmutzwasserbehälter-Abdeckung ein, und setzen Sie die Schmutzwasserbehälter-Abdeckung wieder in den Behälter ein.</p>	<p>6. Setzen Sie den Schmutzwasserbehälter wieder ein, bis Sie ein Klickgeräusch hören.</p>

## Selbstreinigung auf Knopfdruck

		
<p>1. Setzen Sie das Gerät wieder auf die Basis. Stellen Sie sicher, dass der Wasserstand im Frischwasserbehälter für die Selbstreinigung ausreichend ist.</p>	<p>2. Drücken Sie kurz die Selbstreinigungstaste oben auf dem Griff, um die Selbstreinigung zu starten (Akkustand <math>\geq 20\%</math>).</p>	<p>3. Nach Abschluss der Selbstreinigung leuchtet  auf. Leeren Sie den Schmutzwasserbehälter umgehend.</p>

	<p>Um vom standardmäßigen 30-Minuten-Trocknen auf den 5-Minuten-Schnelltrocknungsmodus zu wechseln, drücken Sie die Taste innerhalb von 3 Sekunden erneut.</p>
	<p>Halten Sie die Taste 3 Sekunden lang gedrückt, um den separaten 30-Minuten-Trocknungsmodus zu aktivieren.</p>
	<p>Im Trocknungsmodus kurz drücken, um den Trocknungsmodus zu verlassen.</p>





### Tipps:



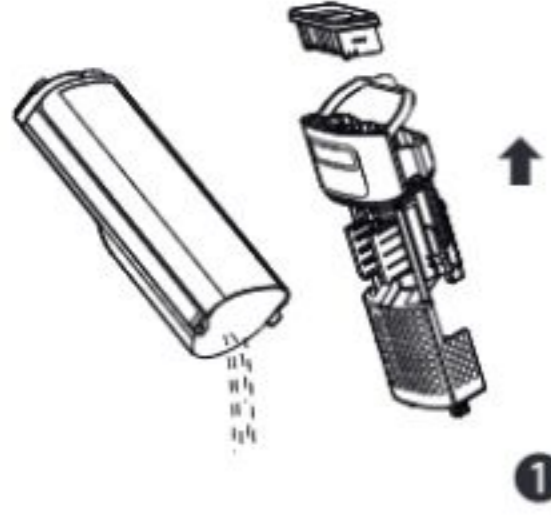

- Bei niedrigem Akkuladestand wird der 5-minütige Trocknungsmodus nach der Selbstreinigung automatisch in einen kombinierten 30-minütigen Lade- und Trocknungszyklus umgeschaltet.

# Pflege und Wartung

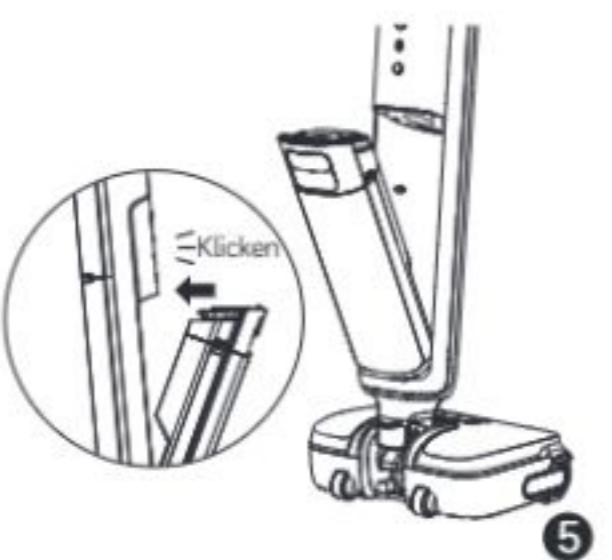
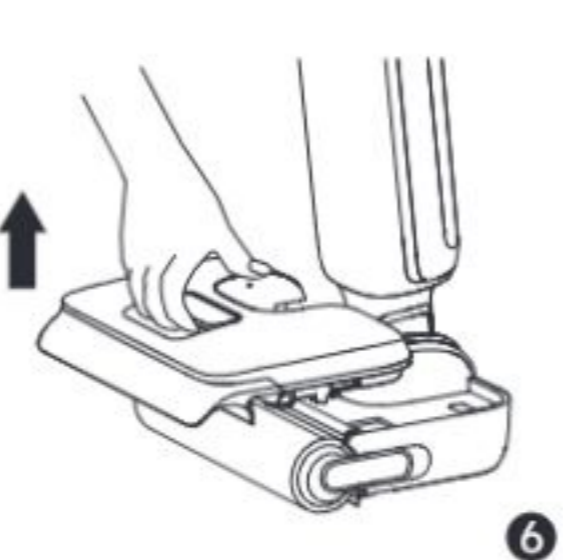
## Tipps:

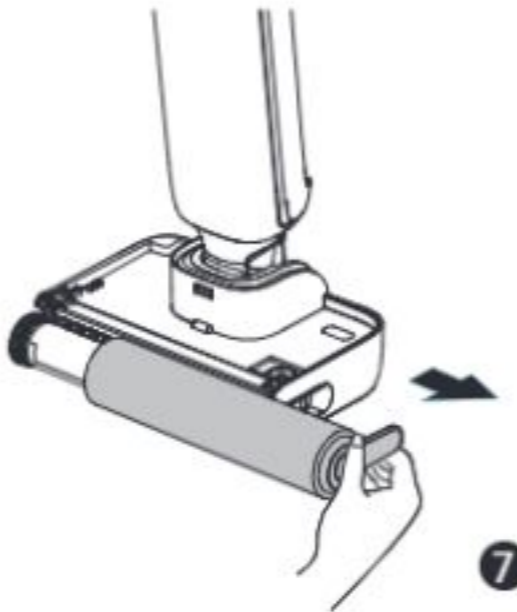
- Schalten Sie das Gerät vor der Wartung aus. Berühren Sie nicht den Ein-/Ausschalter.
- Teile müssen bei Bedarf ausgetauscht werden. Die Bauteile müssen durch vom Hersteller oder dessen Kundendienst erhältliche Ersatzteile ersetzt werden.
- Wenn das Gerät längere Zeit nicht verwendet wird, laden Sie es vollständig auf, ziehen Sie den Netzstecker ab und lagern Sie das Gerät in einer kühlen Umgebung mit geringer Luftfeuchtigkeit, fern von direkter Sonneneinstrahlung. Um das übermäßige Entladen des Akkus zu vermeiden, laden Sie das Gerät mindestens alle 3 Monate auf.

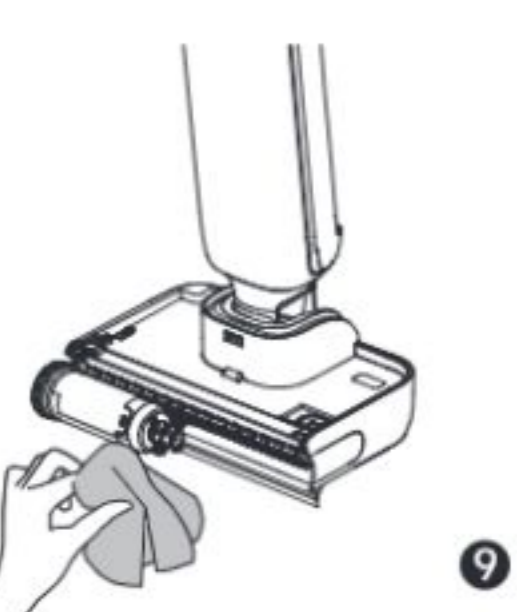
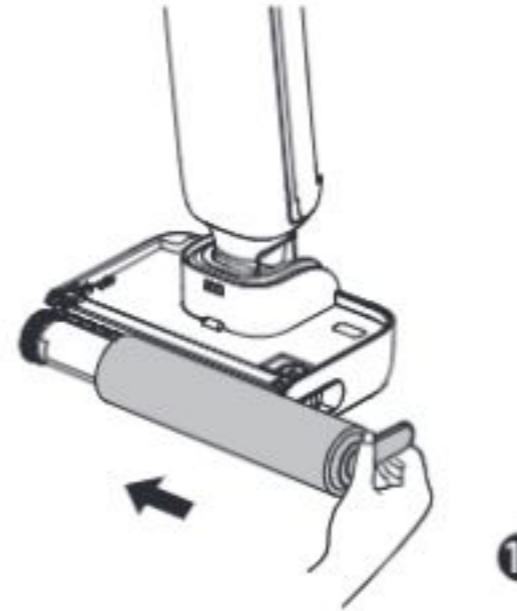
 <p>1</p>	 <p>2</p>	 <p>3</p>
<p>1. Gießen Sie das Schmutzwasser aus, entfernen Sie den Filter und spülen Sie den Wasserbehälter und die Behälterabdeckung mit sauberem Wasser aus.</p>	<p>2. Klopfen Sie den auf der Filteroberfläche befindlichen Staub vorsichtig ab. Bei Verschmutzung des Filters spülen Sie ihn mit Wasser ab.</p>	<p>3. Nach dem vollständigen Trocknen des Filters setzen Sie ihn wieder in die Abdeckung des Schmutzwasserbehälters ein. Setzen Sie die Abdeckung des Schmutzwasserbehälters in den Behälter ein.</p>
 <p>4</p>	 <p>5</p>	 <p>6</p>
<p>4. Wischen Sie den Schlauch vorsichtig vor dem Gebrauch mit einem feuchten Tuch ab. Spülen Sie das Rohr nicht aus.</p>	<p>5. Setzen Sie den Boden des Behälters in den Hauptkörper ein. Kippen Sie den Behälter in Richtung des Hauptkörpers, bis er einrastet.</p>	<p>6. Entfernen Sie den Frischwasserbehälter.</p>

 <p>7</p>	 <p>8</p>	 <p>9</p>
<p>7. Ziehen Sie den Bürstengriff heraus und entnehmen Sie die Bürste.</p>	<p>8. Entfernen Sie mit der mitgelieferten Reinigungsbürste Haare und Verschmutzungen, die sich auf der Walzenbürste verfangen haben. Spülen Sie die Walzenbürste mit sauberem Wasser aus.</p>	<p>9. Wischen Sie den Saugeinlass mit einem trockenen Tuch oder einem feuchten Lappen ab. Spülen Sie die Bürsten-Aufsätze nicht mit Wasser ab.</p>
 <p>10</p>	 <p>11</p>	
<p>10. Nach dem vollständigen Trocknen der Walzenbürste halten Sie den Walzenbürstengriff fest und setzen ihn wieder ein.</p>	<p>11. Setzen Sie den Schmutzwasserbehälter wieder ein, bis Sie ein Klicken hören.</p>	<p>* Entfernen Sie den Griff der Rollenbürste, um ihn durch eine neue Rollenbürste zu ersetzen, und drücken Sie diese fest ein.</p>

## Hinweis:

- Es wird empfohlen, den Filter alle 3 bis 6 Monate auszutauschen.
- Nach Bedarf reinigen. Es wird empfohlen, die Rollenbürste alle 3 bis 6 Monate auszutauschen.

# Fehlerbehebung

Wenn ein Fehler auftritt, wird das Gerät nicht mehr funktionieren. Bitte beachten Sie die folgende Tabelle zur Fehlerbehebung. Wenn das Problem weiterhin besteht, wenden Sie sich bitte an den Kundendienst.

Fehler	Mögliche Ursache	Lösung
Das Gerät funktioniert nicht.	Der Akku des Geräts ist leer oder der Akkustand ist niedrig.	Laden Sie den Akku vor dem Gebrauch vollständig auf.
	Das Gerät befindet sich in der aufrechten Position.	Stellen Sie das Gerät nach hinten.
	Der Überhitzungsschutzmodus wurde durch eine Verstopfung aktiviert.	Beseitigen Sie die Verstopfung und warten Sie, bis die Temperatur wieder normal ist.
	Der Schmutzwasserbehälter ist voll.	Den Schmutzwasserbehälter leeren.
	Der Griff, die Rollenbürste oder der Schmutzwasserbehälter ist nicht richtig installiert.	Vergewissern Sie sich, dass der Griff, die Rollenbürste und der Schmutzwasserbehälter richtig eingesetzt sind.
Das Gerät wird langsam aufgeladen.	Die Temperatur des Akkus ist zu niedrig oder zu hoch.	Bitte kontaktieren Sie den Kundenservice.
Die Saugleistung des Gerätes ist niedrig.	Der Filter ist verstopft.	Reinigung des Filters.
	Der Saugstutzen oder das Rohr ist durch einen Fremdkörper verstopft.	Reinigen Sie das Rohr und die Saugöffnung.
Der Motor macht ein seltsames Geräusch.	Zu viel Schmutzwasser im Schmutzwasserbehälter.	Den Schmutzwasserbehälter leeren.
	Die Hauptaugöffnung ist blockiert.	Beseitigen Sie eventuelle Verstopfungen in der Hauptaugöffnung.
Die Akkustatusanzeige leuchtet während des Ladevorgangs nicht.	Das Kabel der Ladestation ist nicht in die Steckdose eingesteckt.	Stellen Sie sicher, dass das Kabel der Ladestation eingesteckt ist.
	Das Gerät wird nicht richtig an die Ladestation angeschlossen.	Stellen Sie sicher, dass das Gerät richtig auf der Ladestation platziert ist.
Es kommt kein Wasser aus dem Gerät.	Der Frischwasserbehälter ist nicht ordnungsgemäß installiert, oder der Wasserstand im Frischwasserbehälter ist zu niedrig.	Setzen Sie den Frischwasserbehälter wieder ein oder füllen Sie ihn auf.
	Es dauert 30 Sekunden, um die Rollenbürste zu befeuchten.	Schalten Sie das Gerät ein und überprüfen Sie es in 30 Sekunden erneut.





# Fehlerbehebung

Wasseraustritt an der Oberseite des Schmutzwasserbehälters	Eine Kollision oder starkes Ziehen führt dazu, dass Wasser in den Motor gelangt.	Bewegen Sie das Gerät vorsichtig hin und her, wenn es eingeschaltet ist.
	Der Filter ist nach der Reinigung nicht vollständig trocken.	Den Filter vor Gebrauch gründlich abtrocknen.
Selbstreinigung ist fehlgeschlagen	Ein Gegenstand verklemmt sich in der Rollenbürste.	Öffnen Sie die Abdeckung der Rollenbürste, um die Rollenbürste zu überprüfen und zu reinigen.
	Das Gerät wird nicht richtig an die Ladestation angeschlossen.	Stellen Sie sicher, dass das Gerät vor der Selbstreinigung aufgeladen wird.
	Die Selbstreinigung kann nicht gestartet werden, wenn der Batteriestand weniger als 20 % beträgt.	Die Selbstreinigungsfunktion kann nur aktiviert werden, wenn das Gerät geladen ist und der Akkustand mehr als 20 % beträgt.
	Der Schmutzwasserbehälter ist nicht installiert oder ist voll.	Installieren oder leeren Sie den Schmutzwasserbehälter.
	Der Frischwasserbehälter ist nicht richtig installiert, oder der Wasserstand im Frischwasserbehälter ist zu niedrig.	Setzen Sie den Frischwasserbehälter wieder ein oder füllen Sie ihn auf.

Für weitere Serviceleistungen kontaktieren Sie uns bitte über <https://global.dreametech.com/pages/contact-us>  
Website: <https://global.dreametech.com>

# Fehlermeldungen und Lösungen

Wenn das Gerät nicht ordnungsgemäß funktioniert, wird auf dem Display eine Fehlermeldung angezeigt. Schauen Sie in der Tabelle „Fehlerbehebung“ nach, um eine Lösung zu finden.

Fehler-Symbol	Mögliche Ursache	Lösung
	Zu wenig Wasser.	Füllen Sie den Frischwasserbehälter auf.
	Der Schmutzwasserbehälter ist voll.	Bitte reinigen Sie den Schmutzwasserbehälter.
	Walzenbürste ist blockiert.	Reinigen Sie die Rollenbürste.
	Verstopfter Schlauch.	Reinigen Sie das Rohr wie im Abschnitt „Pflege und Wartung“ beschrieben.
	Gerätестörung	Zur Fehlerbehebung das Gerät neu starten. Wenn das Problem weiterhin besteht, wenden Sie sich bitte an den Kundendienst.

## Technische Daten

Nass- und Trockensauger für den Boden			
Modell	HHR32A	Ladezeit	ca. 4 Stunden
Bemessungsspannung	21,6 V $\overline{=}$	Nennleistung	315 W
Kapazität des Frischwasserbehälters	1000 mL	Kapazität des Schmutzwasserbehälters	500 mL
Ladestation			
Modell	HCBBI	Bemessungsleistungsaufnahme*	370 W
Nenneingang	220-240 V $\sim$ 50-60 Hz	Nenausgang	27,0 V $\overline{=}$ 1,6 A

\* Die Nennaufnahmeleistung ist der Leistungswert, der im Betriebszustand während der Selbstreinigungsphase gemessen wird.

\* Energieverbrauch im Stand-by-Modus:  $\leq$  0,5 W (innerhalb von 15 Minuten nach dem Entfernen des Staubsaugers von der Ladestation)

\* Leistungsaufnahme im Standby-Modus:  $\leq$  0,5 W (innerhalb von 15 Minuten nach dem vollständigen Aufladen des Geräts)

## Entsorgung und Entfernung von Batterien

Die eingebaute Lithium-Ionen-Batterie enthält umweltgefährdende Substanzen. Stellen Sie vor der Entsorgung der Batterie sicher, dass die Batterie von qualifizierten Technikern entfernt und in einer geeigneten Recyclinganlage entsorgt wird.

- der Akku muss vor dem Verschrotten aus dem Gerät entfernt werden;
- das Gerät muss beim Ausbau der Batterie vom Netz getrennt werden;
- die Batterie muss sicher entsorgt werden.

### Anleitung zum Entfernen

1. Entfernen Sie die Verschlusschraube oben auf der Rückseite des Geräts und nehmen Sie die Schraube mit einem Schraubenzieher heraus.
2. Entfernen Sie die Display-Baugruppe mit einem geeigneten Werkzeug und trennen Sie die Kabel ab.
3. Entfernen Sie alle Befestigungsschrauben des Gehäuses mit einem Schraubendreher.
4. Entfernen Sie die Schrauben an der Akku-Baugruppe und nehmen Sie anschließend die Akku-Abdeckung ab.
5. Trennen Sie die Anschlusskabel des Akkus und nehmen Sie den Akku aus der Akku-Baugruppe heraus.

### ACHTUNG:

- Bevor Sie den Akku entfernen, trennen Sie die Stromversorgung und lassen Sie den Akku komplett leer laufen.
- Nicht benötigte Batterien sollten in einer geeigneten Recyclinganlage entsorgt werden.
- Lassen Sie den Akku nicht in einer Umgebung mit extrem hohen Temperaturen, um Explosionsrisiken zu vermeiden.
- Unter missbräuchlicher Verwendung kann Flüssigkeit aus der Batterie ausgestoßen werden. Wenn Sie aus Versehen anfassen, spülen Sie mit Wasser und suchen Sie medizinische Hilfe.

## Garantie

1. Die Garantie von Dreame gilt für Material- und Verarbeitungsfehler, die zum Zeitpunkt des Kaufs nicht zu erkennen waren.
2. Garantiezeit: Bitte wenden Sie sich für weitere Informationen an die Kundendienststelle. Gelten in der Region des Endverbrauchers andere Vorschriften, so sind die lokalen Vorschriften maßgebend.
3. Die Garantie gilt nicht in den folgenden Fällen:
  - a) Fehler durch Unachtsamkeit sowie Verwendung oder Installation, die nicht den Anweisungen von Dreame entsprechen.
  - b) Eingriffe und/oder Modifikationen am Produkt, die durch nicht ausdrücklich von Dreame autorisierte Stellen oder Personen durchgeführt wurden.
  - c) Schäden, die auf zufällige Ursachen und/oder Nachlässigkeit seitens des Verbrauchers zurückzuführen sind, insbesondere an externen Teilen.
  - d) Verschleißteile, die keine Herstellungsfehler aufweisen.
  - e) Es liegt kein gültiger Kaufbeleg (Kassenzettel, Rechnung o.ä.) vor, der das Kaufdatum des Produkts bestätigt.
  - f) Das Modell und/oder die Produktnummern auf dem Kaufbeleg stimmen nicht mit dem Modell und/oder den Nummern auf dem Produkt überein.
4. Weitere Informationen zur Garantie finden Sie auf der offiziellen Dreame-Website: <https://global.dreametech.com>

## Instructions importantes de sécurité

Pour éviter tout risque d'électrocution, de départ de feu ou de blessures lié à une utilisation non conforme de l'appareil, veuillez attentivement lire le mode d'emploi avant d'utiliser l'appareil et le conserver pour toute référence ultérieure.

### Restrictions d'utilisation

- Cet appareil n'est pas destiné à être utilisé par des personnes (y compris les enfants) présentant des facultés physiques, mentales ou sensorielles réduites, ou manquant d'expérience et de connaissances, sauf si elles ont été supervisées ou ont reçu des instructions concernant l'utilisation de l'appareil par une personne responsable de leur sécurité. Les enfants doivent être surveillés pour s'assurer qu'ils ne jouent pas avec l'appareil.
- Cet appareil peut être utilisé par des enfants âgés de 8 ans et plus, et par des personnes ayant des capacités physiques, sensorielles ou mentales réduites ou un manque d'expérience et de connaissances, à condition qu'ils soient supervisés ou qu'ils aient reçu des instructions concernant l'utilisation de l'appareil en toute sécurité et qu'ils comprennent les risques encourus. Les enfants ne doivent pas jouer avec l'appareil. Les opérations de nettoyage et d'entretien par l'utilisateur ne doivent pas être effectuées par les enfants sans supervision.
- Si le cordon d'alimentation est endommagé, il doit être remplacé par le fabricant, son réparateur ou une personne possédant des qualifications équivalentes afin d'éviter tous risques.
- L'appareil ne doit être utilisé qu'avec le bloc d'alimentation fourni avec l'appareil.
- Le film plastique peut être dangereux. Pour éviter tout risque de suffocation, tenez-le à l'écart des enfants.
- N'utilisez l'appareil qu'à l'intérieur, sur des surfaces de sol non recouvertes de tapis, comme le vinyle, le carrelage, le bois scellé, etc. Veillez à ne pas rouler sur des objets non fixés ou sur les bords d'un tapis. Le fait de bloquer la brosse peut entraîner une défaillance prématurée de la courroie.
- N'utilisez que ce qui est décrit dans ce guide de l'utilisateur. N'utilisez que les accessoires recommandés par le fabricant.
- N'exposez pas l'appareil au feu ou à une température excessive. L'exposition au feu ou à une température excessive peut provoquer une explosion.
- N'utilisez pas l'appareil dans des conditions de froid ou de chaleur extrêmes (moins de 5 °C/41 °F ou plus de 40 °C/104 °F). Veuillez charger l'appareil à une température supérieure à 5 °C/41 °F et inférieure à 40 °C/104 °F.
- Ne plongez pas l'appareil dans un liquide.
- N'utilisez pas l'appareil pour aspirer des liquides combustibles ou inflammables, tels que l'essence. N'utilisez pas l'appareil dans des zones où des liquides inflammables ou combustibles peuvent être présents.
- Ne mettez aucun objet dans les ouvertures. N'utilisez pas l'appareil lorsqu'une ouverture est bloquée. Ne laissez pas la poussière, des peluches, des cheveux ou d'autres éléments entraver la circulation de l'air.
- Ne ramassez pas de produits toxiques (eau de Javel, ammoniac, déboucheur de canalisations, etc.). Ne ramassez pas d'objets durs ou pointus tels que du verre, des clous, des vis, des pièces de monnaie, etc.
- N'utilisez pas l'appareil dans un espace clos rempli de vapeurs de peinture à l'huile, de diluant pour peinture, de certaines substances antimites, de poussières inflammables ou d'autres vapeurs explosives ou toxiques. Ne ramassez rien qui brûle ou qui fume, comme des cigarettes, des allumettes ou des cendres chaudes.
- N'utilisez pas l'appareil si les filtres ne sont pas en place.
- Tenez les cheveux, les vêtements amples, les doigts et toutes les parties du corps éloignés des ouvertures et des parties mobiles de l'appareil et de ses accessoires.
- Éloignez les câbles de mise à la terre de l'appareil lorsque vous l'utilisez. Un danger peut survenir si l'appareil passe sur un cordon d'alimentation.
- Faites très attention lorsque vous nettoyez les escaliers.

## Instructions importantes de sécurité





- Évitez d'installer, de charger ou d'utiliser l'appareil dans les salles de bains ou autour des piscines.
- Empêchez tout démarrage intempestif. Assurez-vous que l'interrupteur est en position d'arrêt avant de prendre ou de transporter l'appareil. Le fait de porter l'appareil avec le doigt sur l'interrupteur ou d'allumer l'appareil peut provoquer un accident.
- Assurez-vous que l'appareil est placé sur une surface horizontale. N'utilisez pas l'appareil dans la même position si l'appareil est équipé d'une brosse rotative et que le manche n'est pas complètement vertical. Ne rangez pas l'appareil dans un endroit où il risque de geler.
- La fiche doit être débranchée de la prise avant de nettoyer ou d'entretenir l'appareil. Assurez-vous que l'appareil est éteint afin d'éviter toute blessure causée par la brosse rotative.
- Si l'appareil ne doit pas être utilisé pendant une période prolongée, débranchez le cordon d'alimentation et rangez-le dans un endroit sec, à l'abri de la poussière et des insectes.
- N'utilisez pas l'appareil si tous les accessoires ne sont pas correctement installés.
- N'utilisez pas un appareil endommagé ou modifié. Un appareil endommagé ou modifié peut avoir un comportement imprévisible et provoquer un incendie, une explosion ou un risque de blessure.
- Ne modifiez pas ou n'essayez pas de réparer l'appareil sauf comme indiqué dans les instructions d'utilisation et d'entretien.
- N'utilisez pas l'appareil avec un accessoire endommagé (par exemple : socle de recharge.). Si l'appareil ou l'accessoire est tombé, a été endommagé, est resté à l'extérieur, est tombé dans l'eau ou ne fonctionne pas comme il le devrait, n'essayez jamais de le faire fonctionner. Veuillez le faire réparer dans un centre de service agréé.
- Confiez l'entretien à un réparateur qualifié qui n'utilisera que des pièces de rechange identiques. Cela permet de garantir la sécurité de l'appareil.
- Assurez-vous que l'appareil est éteint lorsque vous le transportez et rangez-le dans son emballage d'origine si possible.
- Veuillez utiliser ce produit conformément aux instructions présentes dans le monde d'emploi. Les utilisateurs sont responsables de toute perte ou de tout dommage occasionné par une utilisation non conforme de ce produit.
- Vous pouvez uniquement verser de l'eau propre et la solution nettoyante agréée dans le réservoir d'eau propre. N'ajoutez pas un autre liquide tel que de l'alcool ou un désinfectant. Le rapport entre la solution nettoyante et l'eau propre figure sur le flacon de solution nettoyante. Gardez la solution nettoyante hors de la portée des enfants.

### Batterie et mise en charge

- Pour recharger l'appareil, utilisez uniquement le socle de recharge fourni avec cet appareil. Utilisez uniquement le socle de recharge HCBBI.
- Cet appareil contient des batteries qui ne peuvent être remplacées que par des personnes qualifiées.
- Suivez toutes les instructions de chargement et ne chargez pas l'appareil en dehors de la plage de température spécifiée dans la batterie, car cela augmente le risque de départ de feu.
- Le socle de recharge est équipé d'une fonction de séchage et ne convient que pour sécher la brosse de cet appareil.
- Éloignez le câble du socle de recharge des surfaces chauffées. Ne manipulez pas la fiche du socle de recharge ou l'appareil avec des mains mouillées. Pour débrancher, saisissez la fiche du socle de recharge plutôt que le câble.
- Ne tirez pas ou ne transportez pas le socle de recharge par le câble, n'utilisez pas le câble comme une poignée, ne fermez pas la porte sur le câble et ne tirez pas le câble autour de bords ou d'angles tranchants.
- Tenez les batteries hors de portée des enfants. Ne mettez jamais les batteries dans la bouche. En cas d'ingestion, contactez votre médecin ou le centre antipoison local.
- Le socle de recharge permet de charger la batterie 6 cellules 4000 mAh. Le socle de recharge ne doit pas être utilisé pour charger une batterie non rechargeable. Sinon, la batterie lithium-ion peut prendre feu.

# Instructions importantes de sécurité

## Symboles

-  Équipement de classe II
-  T 3,15 A Fusible miniature à temporisation où T 3,15 A est le symbole de la caractéristique temps/courant
-  Pour un usage en intérieur uniquement
-  Lire le mode d'emploi
-  Informations concernant les DEEE

Tous les produits portant ce symbole sont des déchets d'équipements électriques et électroniques (DEEE d'après la directive 2012/19/UE) qui ne doivent pas être mélangés avec les ordures ménagères non triées. Vous devez protéger la santé humaine et l'environnement en déposant votre équipement usagé dans un point de collecte prévu à cet effet pour le recyclage des déchets d'équipements électriques et électroniques, désigné par le gouvernement et les autorités locales. Des procédures d'élimination et de recyclage adéquates permettent d'éviter les effets nocifs sur l'environnement et la santé humaine. Veuillez contacter l'installateur ou les autorités locales pour plus d'informations sur le site, ainsi que les modalités et conditions des points de collecte de ce type.

Nous, Dreame Trading (Tianjin) Co., Ltd., déclarons par la présente que cet équipement est conforme aux directives, normes européennes et amendements applicables. L'intégralité du texte de la déclaration UE de conformité est disponible à l'adresse Internet suivante : <https://global.dreame.tech.com>

Pour obtenir un manuel électronique détaillé, rendez-vous sur le site <https://global.dreame.tech.com/pages/user-manuals-and-faqs>

# Présentation du produit

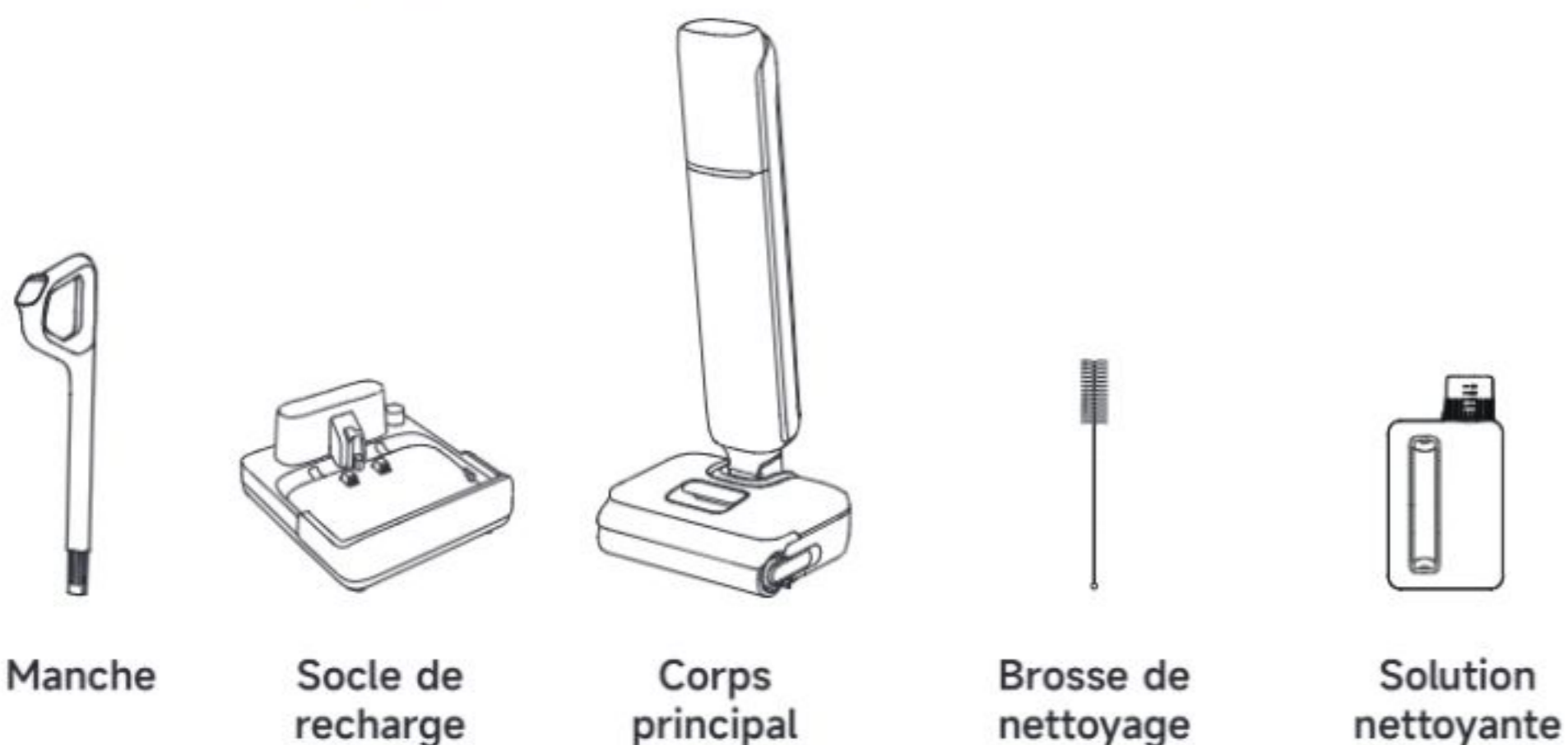

## Contenu de la livraison

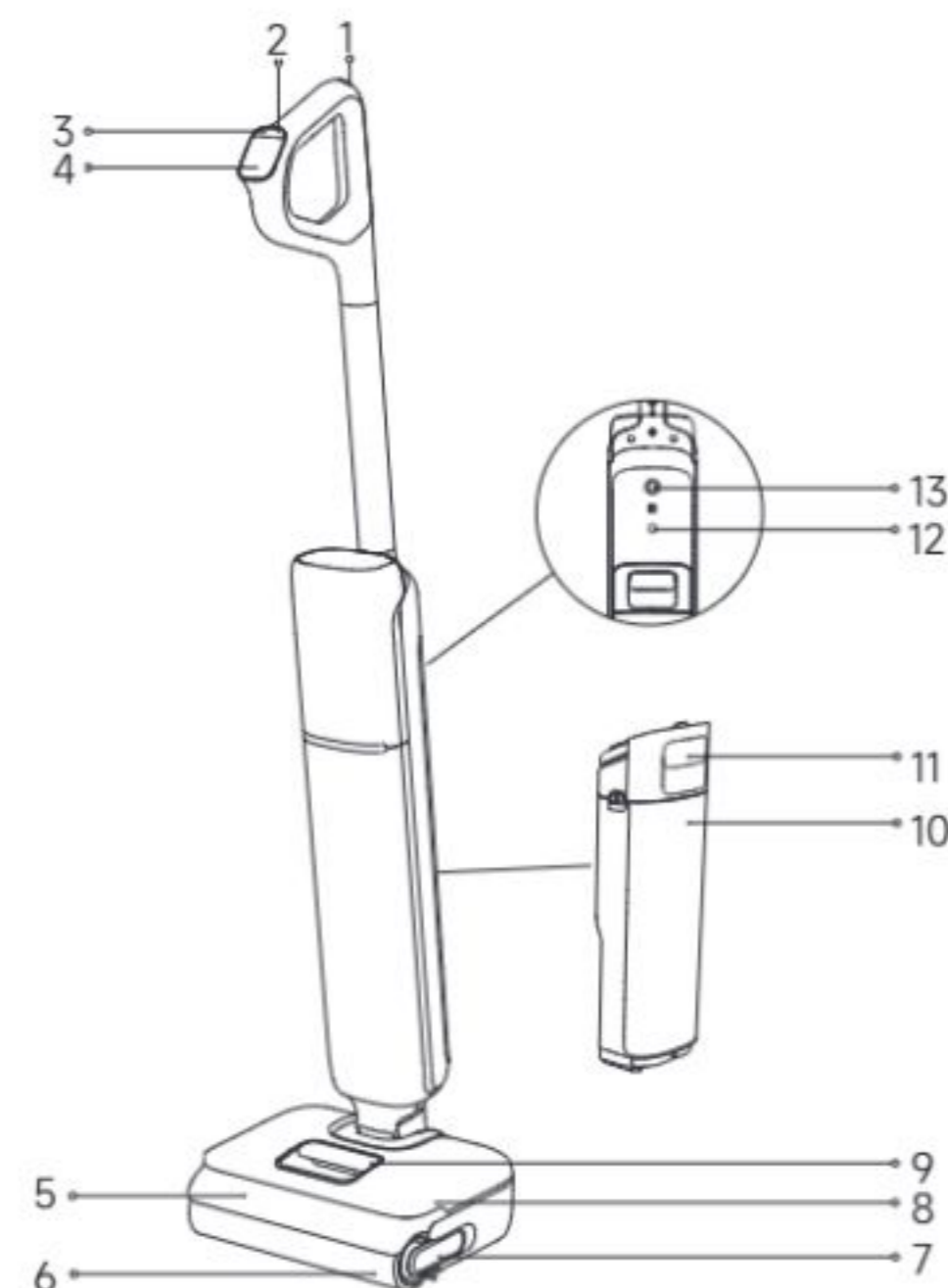

# Présentation du produit

## Aspirateur



- |   |                                     |                                    |
|---|-------------------------------------|------------------------------------|
| 1  Bouton de nettoyage automatique | 6 Brosse rotative                   | 11 Poignée du réservoir d'eau sale |
| 2  Interrupteur d'alimentation     | 7 Poignée de la brosse rotative     | 12 Bouton de commande vocale       |
| 3  Commutateur de mode             | 8 Réservoir d'eau propre            | 13 Roue omnidirectionnelle         |
| 4 Écran d'affichage   | 9 Poignée du réservoir d'eau propre |                                    |
| 5 Couvercle de la brosse rotative   | 10 Réservoir d'eau sale             |                                    |

## Socle de recharge

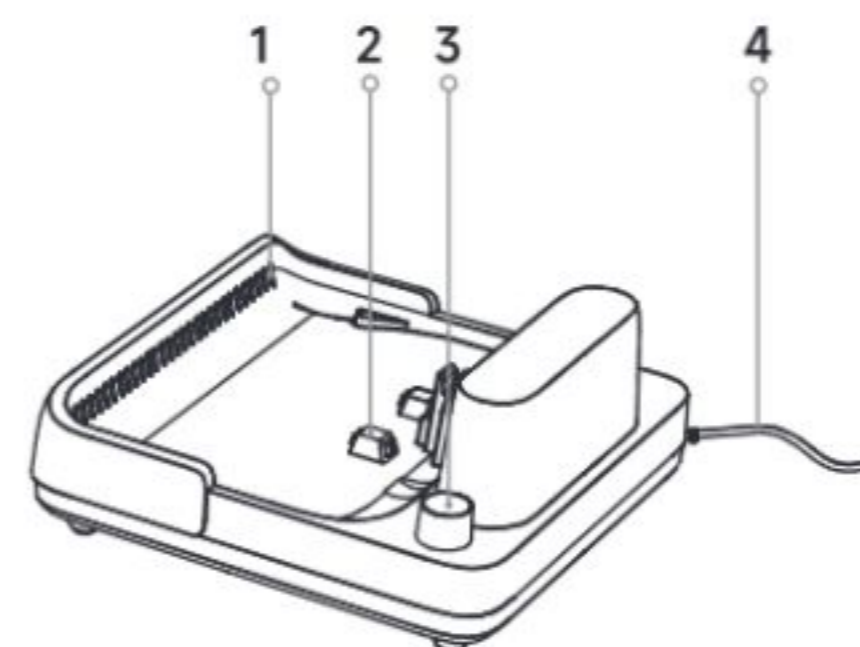

1. Sortie de séchage à l'air
2. Contacts de charge
3. Emplacement de rangement d'accessoire
4. Cordon d'alimentation

# Installation et chargement

Chargez complètement l'appareil avant la première utilisation.

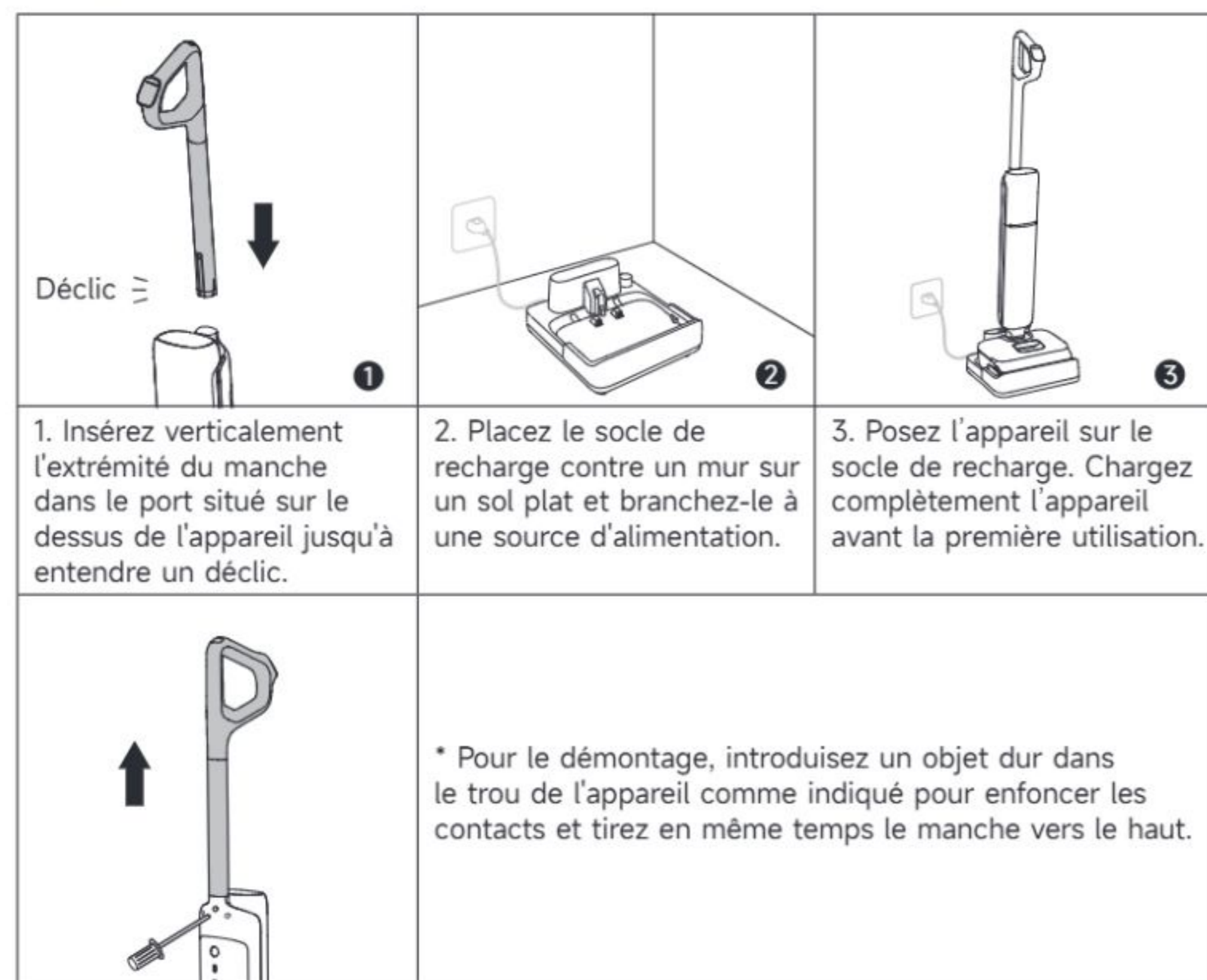

Remarque :

- Si l'appareil reste inutilisé pendant 10 minutes après la charge complète, il passe en mode veille. Veuillez redémarrer l'appareil pour l'utiliser.
- La batterie se refroidit automatiquement après une utilisation prolongée afin de prolonger sa durée de vie.

# Démarrage du nettoyage

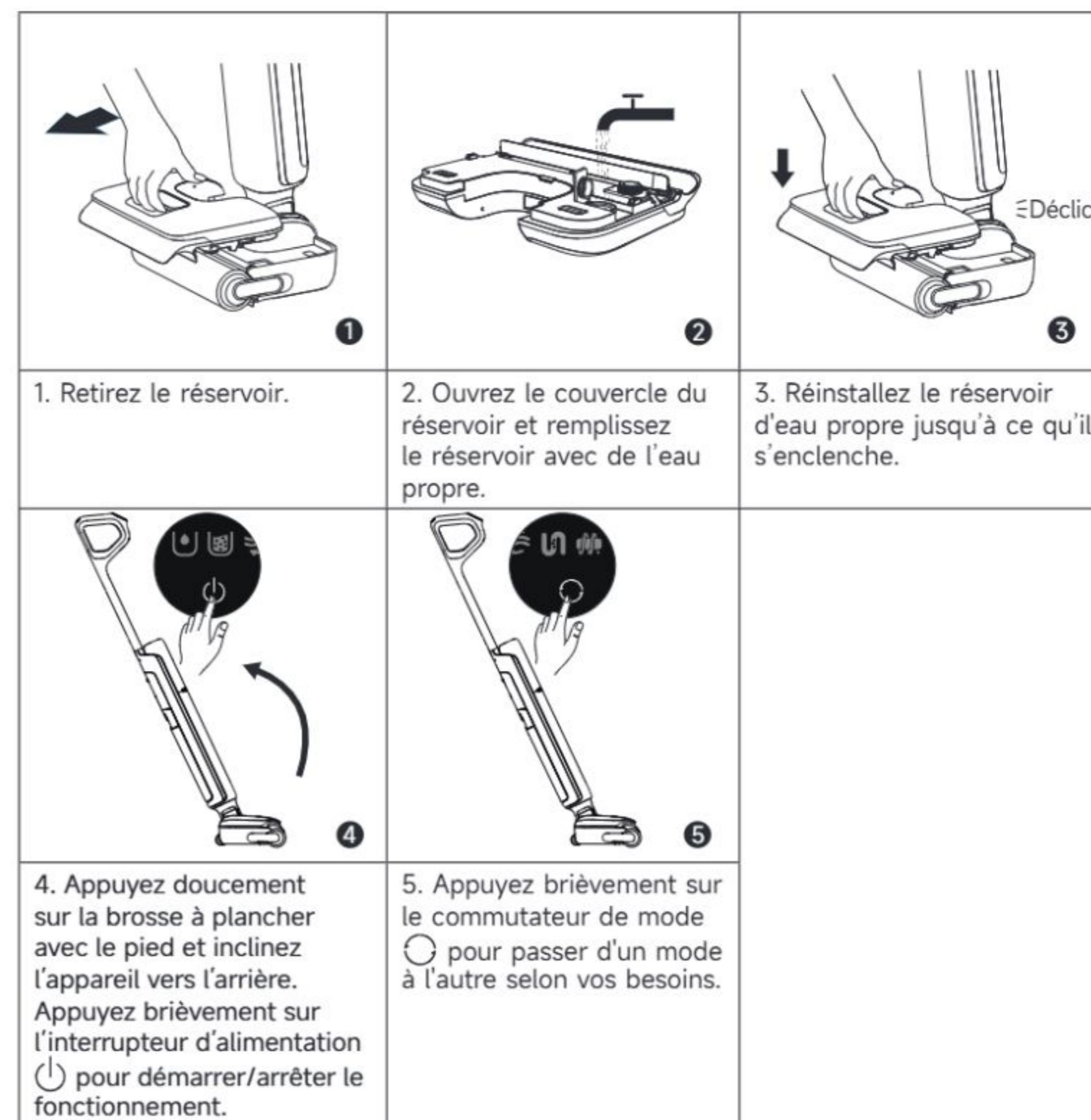













Remarque :

- N'aspirez pas des liquides mousseux.
- L'appareil est adapté au nettoyage des sols, du marbre, des carreaux et autres surfaces dures.
- Pendant le fonctionnement de l'appareil, évitez de le soulever du sol, de le déplacer ou de l'incliner. L'eau sale risque alors de s'écouler dans le moteur.
- N'ajoutez pas de liquide autre que le nettoyant officiellement approuvé. Le nettoyant est disponible sur la boutique en ligne officielle. Reportez-vous à l'étiquette de la solution nettoyante pour connaître les instructions d'utilisation spécifiques.
- Pour les utilisations ultérieures, l'appareil se met automatiquement dans le dernier mode utilisé au moment du démarrage.

## Écran d'affichage









- 
**Mode Standard**  
 Puissance d'aspiration et débit d'eau moyens pour le nettoyage de routine.
- 
**Mode Éco**  
 Maintient une aspiration et un débit d'eau modérés pour prolonger l'autonomie.
- 
**Mode Turbo**  
 Puissance d'aspiration maximale et débit d'eau accru pour les taches tenaces sur les sols durs.
- 
**Mode Aspiration**  
 Aspire une grande quantité d'eau sur le sol.
- 
**Mode Nettoyage automatique**
- 
**Mode Séchage**
- 
**Niveau d'eau insuffisant dans le réservoir d'eau propre**
- 
**Le réservoir d'eau sale est plein**
- 
**Tube bouché**
- 
**Brosse rotative bloquée**
- 
**Dysfonctionnement de l'appareil**
- 
**Voyant de batterie**
  - Vert fixe : 50 % < Niveau de batterie ≤ 100 %
  - Rouge : Niveau de batterie ≤ 20 %



\*La couleur du voyant de batterie passe du vert au jaune, puis à l'orange et enfin au rouge à mesure que la charge diminue. Rechargez l'appareil lorsqu'il est rouge.

  
 Voyant de charge/voyant de progression  
 séchage/nettoyage automatique

## Vidange du réservoir d'eau sale

		
<p>1. Tirez sur la poignée du réservoir d'eau sale pour retirer le réservoir.</p>	<p>2. Tenez le couvercle du réservoir d'eau sale et retirez-le. Tenez le filtre et tirez-le vers le haut pour le retirer. Éliminez les débris du filtre.</p>	<p>3. Videz l'eau sale et rincez le réservoir avec de l'eau propre.</p>
		
<p>4. Utilisez la brosse de nettoyage fournie pour nettoyer les parois intérieures du réservoir.</p>	<p>5. Après le nettoyage, insérez le filtre dans le couvercle du réservoir d'eau sale, et insérez le couvercle du réservoir d'eau sale dans le réservoir.</p>	<p>6. Réinstallez le réservoir d'eau sale jusqu'à ce que vous entendiez un déclic.</p>

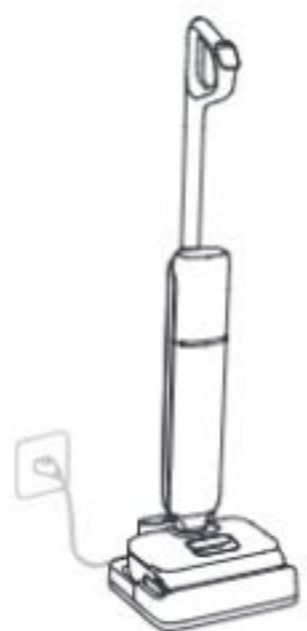
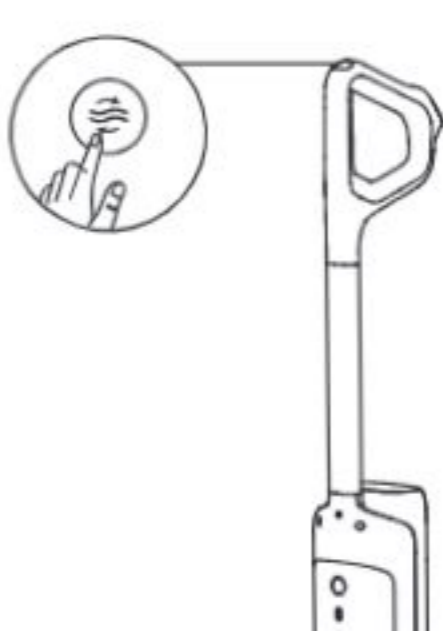
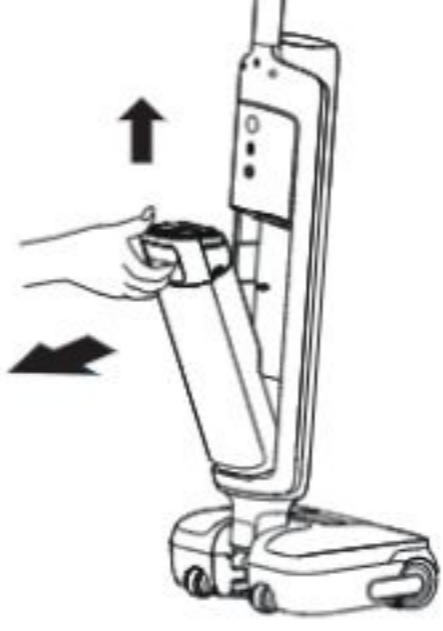
## Nettoyage automatique à une pression

		
1. Reposez l'appareil sur la base. Assurez-vous qu'il y a suffisamment d'eau dans le réservoir d'eau propre pour le nettoyage automatique.	2. Appuyez brièvement sur le bouton de nettoyage automatique sur le dessus du manche pour démarrer/arrêter le nettoyage automatique (niveau de batterie $\geq 20\%$ ).	3. Une fois le nettoyage automatique terminé,  s'allume. Videz rapidement le réservoir d'eau sale.

	Pour modifier la sélection de séchage 30 minutes (réglage par défaut) à séchage rapide de 5 minutes, appuyez à nouveau sur le bouton pendant 3 secondes.
	Appuyez et maintenez enfoncé pendant 3 secondes pour activer le mode de séchage indépendant de 30 minutes.
	En mode séchage, appuyez brièvement pour quitter le mode séchage.





### Conseils:



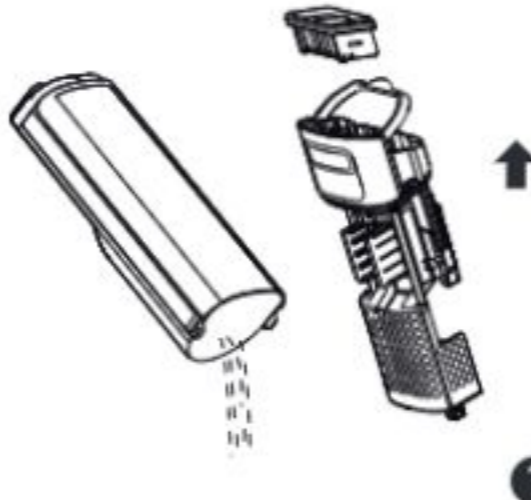

- Lorsque la batterie est faible, le mode de séchage de 5 minutes passe à un cycle combiné de charge et de séchage de 30 minutes après l'autonettoyage.

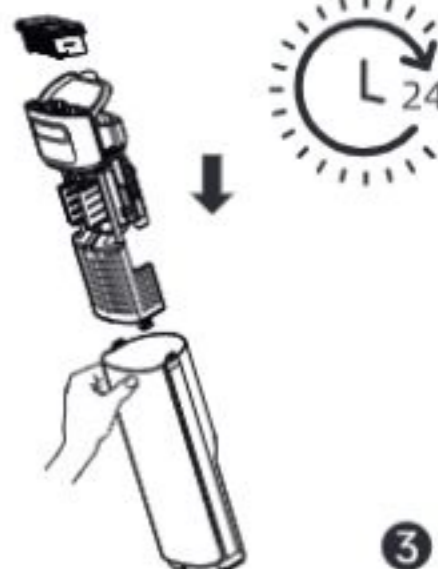
## Entretien et maintenance

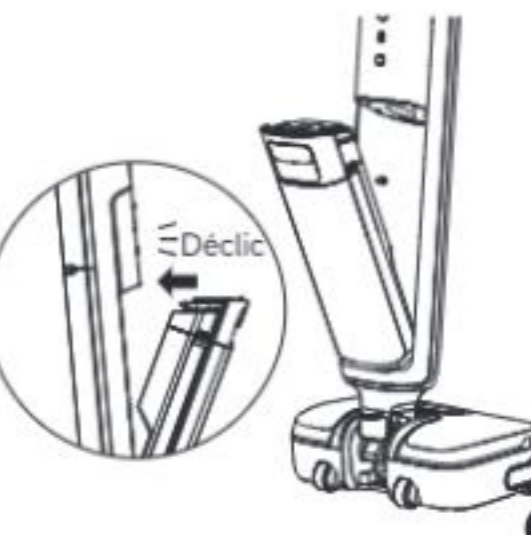
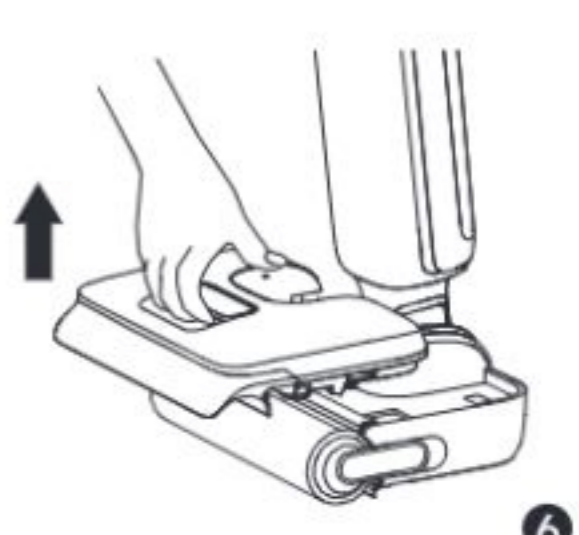
### Conseils:

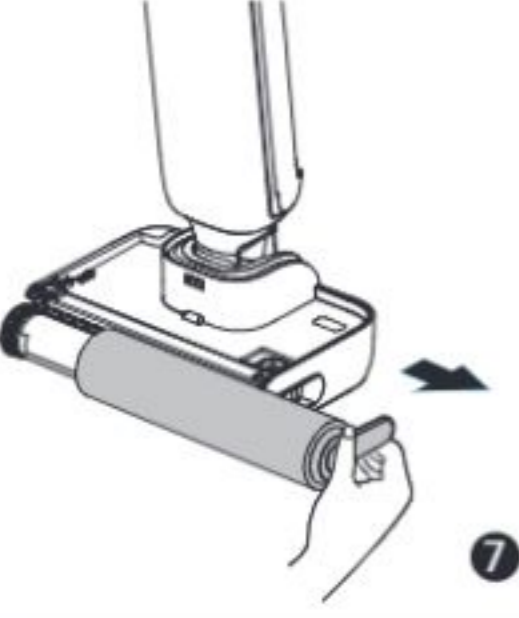
- Éteignez l'appareil avant l'entretien. Ne touchez pas l'interrupteur d'alimentation.
- Remplacez les pièces si nécessaire. Les pièces doivent être remplacées par celles disponibles auprès du fabricant ou de son réparateur.
- Si l'appareil n'est pas utilisé pendant une longue période, chargez-le complètement, débranchez la fiche d'alimentation et rangez l'appareil dans un endroit frais, à faible humidité et à l'abri de la lumière du soleil. Pour éviter une décharge excessive de la batterie, rechargez l'appareil au moins une fois tous les 3 mois.

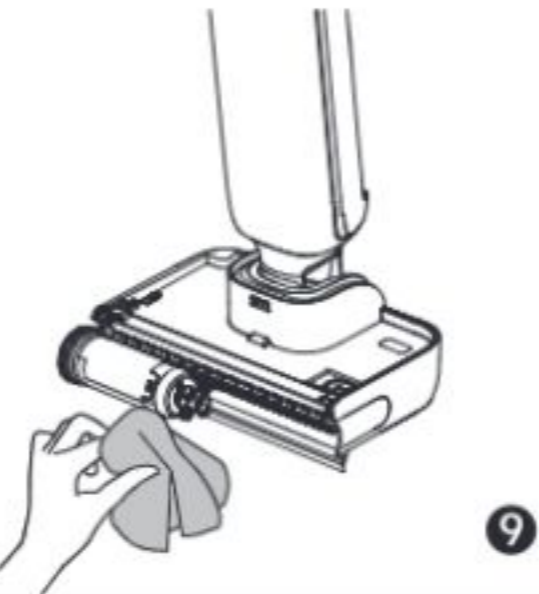
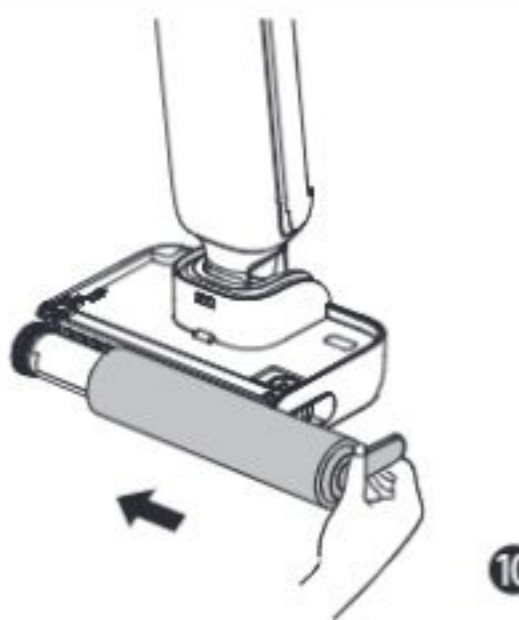
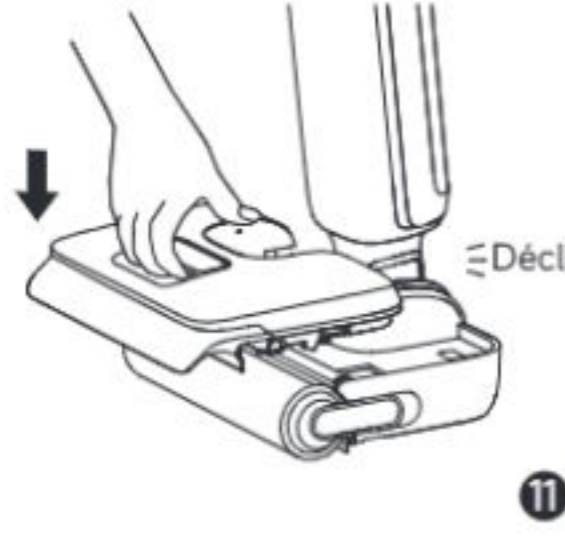
		
1. Videz l'eau sale, retirez le filtre et rincez le réservoir et le couvercle du réservoir avec de l'eau propre.	2. Éliminez délicatement la poussière flottant sur la surface du filtre. Si le filtre est sale et doit être nettoyé, rincez-le à l'eau propre.	3. Après avoir complètement séché le filtre, réinstallez-le dans le couvercle du réservoir d'eau sale. Insérez le couvercle du réservoir d'eau sale dans le réservoir.
		
4. Essuyez délicatement le tube avec un chiffon humide avant de l'utiliser. Ne rincez pas le tube.	5. Insérez le bas du réservoir dans le corps principal. Inclinez le réservoir vers le corps principal jusqu'à ce qu'il s'enclenche.	6. Retirez le réservoir d'eau propre.

		
7. Retirez la poignée de la brosse et retirez la brosse.	8. Éliminez les cheveux ou les débris qui s'emmêlent sur la brosse rotative à l'aide de la brosse de nettoyage prévue à cet effet. Rincez la brosse rotative avec de l'eau propre.	9. Essuyez l'orifice d'aspiration avec un chiffon sec ou humide. Ne rincez pas l'unité de la brosse avec de l'eau.
		
10. Après avoir complètement séché la brosse rotative, tenez la poignée de la brosse rotative et remettez-la en place.	11. Réinstallez le réservoir d'eau propre jusqu'à ce que vous entendiez un déclic.	* Retirez la poignée de la brosse rotative pour la remplacer par une nouvelle brosse rotative, et appuyez fermement pour la mettre en place.

## Remarque :

- Il est recommandé de remplacer le filtre tous les 3 à 6 mois.
- Nettoyez si nécessaire. Il est recommandé de remplacer la brosse rotative tous les 3 à 6 mois.



Points de collecte sur [www.quefairemesdechets.fr](http://www.quefairemesdechets.fr)  
Privilégiez la réparation ou le don de votre appareil !

## Dépannage

En cas d'erreur, l'appareil s'arrête de fonctionner. Veuillez vous référer au tableau suivant pour le dépannage. Si le problème persiste, contactez le service à la clientèle.

Erreur	Cause possible	Solution
L'appareil ne fonctionne pas.	L'appareil n'a plus de batterie ou son niveau de batterie est faible.	Chargez complètement sa batterie avant de l'utiliser.
	L'appareil est en position verticale.	Inclinez l'appareil vers l'arrière.
	Mode de protection contre la surchauffe activé par blocage.	Éliminez l'obstruction et attendez que la température redevienne normale.
	Le réservoir d'eau sale est plein.	Videz le réservoir d'eau sale.
L'appareil se charge lentement.	Le manche, la brosse rotative ou le réservoir d'eau sale n'est pas correctement installé.	Assurez-vous que le manche, la brosse rotative et le réservoir d'eau sale sont tous bien en place.
	La température de la batterie est trop basse ou trop élevée.	Attendez que la température de la batterie redevienne normale.
La puissance d'aspiration de l'appareil est faible.	Le filtre est bouché.	Nettoyez le filtre.
	L'orifice d'aspiration ou le tube est bloqué par un corps étranger.	Nettoyez le tube et l'orifice d'aspiration.
Le robot fait un bruit étrange.	Il y a trop d'eau sale dans le réservoir d'eau sale.	Videz le réservoir d'eau sale.
	L'orifice d'aspiration est bloqué.	Éliminez tout blocage dans l'orifice d'aspiration.
L'écran d'affichage ne s'allume pas lors de la charge.	Le câble du socle de recharge n'est pas inséré correctement dans la prise électrique.	Assurez-vous que le câble du socle de recharge est bien inséré.
	L'appareil n'est pas placé correctement sur le socle de recharge.	Assurez-vous que l'appareil est placé correctement sur le socle de recharge.
Aucune eau ne sort de l'appareil.	Le réservoir d'eau propre n'est pas correctement installé ou le niveau d'eau dans le réservoir d'eau propre est insuffisant.	Réinstallez ou remplissez le réservoir d'eau propre.
	Il faut 30 secondes pour humidifier la brosse rotative.	Allumez l'appareil et vérifiez de nouveau dans 30 secondes.

## Dépannage





Fuite d'eau par l'orifice	Un choc ou une traction brutale provoque l'entrée d'eau dans le moteur.	Déplacez doucement l'appareil de l'avant vers l'arrière pendant qu'il est en marche.
	Le filtre n'est pas complètement sec après avoir été nettoyé.	Séchez complètement le filtre avant de l'utiliser.
Échec du nettoyage automatique	La brosse rotative est peut-être bloquée par de gros débris.	Ouvrez le couvercle de la brosse rotative pour vérifier et nettoyer la brosse rotative.
	L'appareil n'est pas placé correctement sur le socle de recharge.	Assurez-vous que l'appareil est chargé avant de procéder au nettoyage automatique.
	Le nettoyage automatique ne peut pas être activé si le niveau de la batterie est inférieur à 20 %.	La fonction de nettoyage automatique ne peut être activée que lorsque l'appareil est en charge et que le niveau de la batterie est supérieur à 20 %.
	Le réservoir d'eau sale n'est pas installé en place ou le réservoir d'eau sale est plein.	Réinstallez ou videz le réservoir d'eau sale.
	Le réservoir d'eau propre n'est pas correctement installé ou le niveau d'eau dans le réservoir d'eau propre est insuffisant.	Réinstallez ou remplissez le réservoir d'eau propre.

Pour obtenir des services supplémentaires, veuillez nous contacter via <https://global.dreametech.com/pages/contact-us>

Site Web : <https://global.dreametech.com>

## Messages d'erreur et solutions

Si l'appareil ne fonctionne pas correctement, l'écran affichera un message d'erreur. Veuillez vous référer au tableau de dépannage pour corriger le problème.

Icône d'erreur	Cause possible	Solution
	Niveau d'eau insuffisant.	Remplissez le réservoir d'eau propre.
	Le réservoir d'eau sale est plein.	Veuillez nettoyer le réservoir d'eau sale.
	Brosse rotative bloquée.	Nettoyez la brosse rotative.
	Tube bouché.	Reportez-vous à la section Entretien et maintenance pour nettoyer le tube.
	Dysfonctionnement de l'appareil	Redémarrez l'appareil pour le dépannage. Si le problème persiste, contactez le service à la clientèle.

## Caractéristiques techniques

Aspirateur eau et poussière laveur de sol			
Modèle	HHR32A	Temps de charge	Environ 4 h
Tension nominale	21,6 V $\text{---}$	Puissance nominale	315 W
Capacité du réservoir d'eau propre	1000 mL	Capacité du réservoir d'eau sale	500 mL
Socle de recharge			
Modèle	HCBBI	Entrée de puissance nominale*	370 W
Entrée nominale	220-240 V $\sim$ 50-60 Hz	Sortie nominale	27,0 V $\text{---}$ 1,6 A

\* La puissance d'entrée nominale est la valeur de puissance relevée en état de fonctionnement pendant la période de nettoyage automatique.

\* Consommation électrique en mode veille :  $\leq 0,5$  W (dans les 15 minutes suivant le retrait de l'aspirateur du socle de recharge)

\* Consommation électrique en mode veille :  $\leq 0,5$  W (dans les 15 minutes suivant la charge complète de l'appareil)

## Retrait et élimination de la batterie

La batterie lithium-ion intégrée contient des substances dangereuses pour l'environnement. Avant d'éliminer la batterie, assurez-vous qu'elle est enlevée par un technicien qualifié et déposée dans un centre de recyclage approprié.

- la batterie doit être retirée de l'appareil avant d'être mise au rebut ;
- l'appareil doit être déconnecté du réseau électrique lors du retrait de la batterie ;
- la batterie doit être mise au rebut en toute sécurité.

### Guide de retrait

1. Retirez le bouchon vissé en haut à l'arrière de l'appareil et retirez la vis à l'aide d'un tournevis.
2. Utilisez un outil approprié pour retirer l'écran et débrancher les câbles.
3. Utilisez un tournevis pour retirer toutes les vis de fixation du boîtier.
4. Retirez les vis de l'assemblage de la batterie, puis retirez le couvercle de la batterie.
5. Débranchez les câbles de connexion de la batterie et retirez la batterie de l'assemblage de la batterie.

### ATTENTION :

- Avant d'enlever la batterie, débranchez l'appareil et déchargez au maximum la batterie.
- Les batteries non utilisées doivent être mises au rebut dans un centre de recyclage approprié.
- N'exposez pas la batterie à un environnement à haute température pour éviter les risques d'explosion.
- En cas de mauvaise manipulation, du liquide peut s'échapper de la batterie. En cas de contact, rincez à l'eau et consultez un médecin.

## Garantie

1. Dreame est responsable envers le consommateur de tout défaut de conformité de matériau ou de fabrication non détectable au moment de l'achat.
2. Période de garantie : veuillez contacter le bureau de service après-vente pour obtenir plus d'informations. Si le territoire où se situe le client est soumis à des réglementations différentes, les réglementations locales prévalent.
3. La garantie ne s'applique pas dans les cas suivants :
  - a) Problèmes dus à la négligence, à l'utilisation ou à l'installation non conforme aux instructions fournies par Dreame.
  - b) Altération et/ou modification du produit par des entités ou des personnes non expressément autorisées par Dreame.
  - c) Dommages dus à des causes accidentelles et/ou à une négligence de la part du consommateur, en particulier en ce qui concerne les parties extérieures.
  - d) Pièces d'usure qui ne présentent pas de défaut de fabrication.
  - e) Absence de document d'achat valide (reçu, facture ou autre) fourni pour certifier la date d'achat du produit.
  - f) Modèle et/ou numéros du produit figurant sur le certificat d'achat ne correspondant pas au modèle et/ou aux numéros figurant sur le produit.
4. Pour plus d'informations sur la garantie, veuillez consulter le site officiel de Dreame : <https://global.dreametech.com>

## Istruzioni importanti per la sicurezza

Per evitare scosse elettriche, incendi o lesioni causate da un uso improprio dell'apparecchio, leggere attentamente il manuale d'uso prima di utilizzare l'apparecchio e conservarlo per riferimenti futuri.

### Restrizioni di utilizzo

- Questo apparecchio non è destinato all'uso da parte di persone (compresi i bambini) con ridotte capacità fisiche, sensoriali o mentali, o con mancanza di esperienza e conoscenza, a meno che non abbiano ricevuto supervisione o istruzioni sull'uso dell'apparecchio da parte di una persona responsabile della loro sicurezza. I bambini devono essere supervisionati per garantire che non giochino con l'apparecchio.
- Questo apparecchio può essere utilizzato da bambini a partire dagli 8 anni di età e da persone con ridotte capacità fisiche, sensoriali o mentali o con mancanza di esperienza e conoscenza, a condizione che abbiano ricevuto supervisione o istruzioni sull'uso dell'apparecchio in modo sicuro e che comprendano i pericoli connessi. I bambini non devono giocare con l'apparecchio. La pulizia e la manutenzione da parte dell'utente non devono essere eseguite da bambini senza supervisione.
- Se il cavo di alimentazione è danneggiato, deve essere sostituito dal produttore, dal suo agente di assistenza o da persone analogamente qualificate, al fine di evitare pericoli.
- L'apparecchio deve essere utilizzato solo con l'alimentatore fornito in dotazione.
- La pellicola di plastica può essere pericolosa. Per evitare il pericolo di soffocamento, tenerla lontana dalla portata dei bambini.
- Utilizzare solo in ambienti interni, su superfici senza moquette come vinile, piastrelle, legno sigillato, ecc. Prestare attenzione a non passare su oggetti sparsi o sui bordi dei tappeti. Il blocco della spazzola può causare la rottura prematura della cinghia.
- Utilizzare solo come descritto in questa guida per l'utente. Utilizzare solo gli accessori consigliati dal produttore.
- Non esporre l'apparecchio a fiamme o a temperature eccessive. L'esposizione al fuoco o ad una temperatura eccessiva può provocare un'esplosione.
- Non usare in ambienti estremamente caldi o freddi (sotto 5 °C/41 °F o sopra 40 °C/104 °F). Si prega di ricaricare l'apparecchio a temperature superiori a 5 °C e inferiori a 40 °C.
- Non immergere l'apparecchio in liquidi.
- Non utilizzare per raccogliere liquidi infiammabili o combustibili, come la benzina. Non usare in aree dove possono essere presenti liquidi infiammabili o combustibili.
- Non inserire alcun oggetto nelle aperture. Non utilizzare l'apparecchio quando una qualsiasi apertura è ostruita. Tenere lontano da polvere, lanugine, capelli e tutto ciò che può ostacolare il flusso d'aria.
- Non raccogliere materiale tossico (candeggina, ammoniaca, detergente per scarichi, ecc.). Non raccogliere oggetti duri o taglienti come vetro, chiodi, viti, monete, ecc.
- Non utilizzare l'apparecchio in uno spazio chiuso pieno di vapori emessi da vernici a base di olio, diluenti per vernici, alcune sostanze antitarre, polvere infiammabile o altri vapori esplosivi o tossici. Non raccogliere nulla che stia bruciando o fumando, come sigarette, fiammiferi o cenere calda.
- Non utilizzarlo senza filtri in posizione.
- Tenere i capelli, i vestiti larghi, le dita e tutte le parti del corpo lontani dalle aperture e dalle parti in movimento dell'apparecchio e dei suoi accessori.
- Durante l'utilizzo, tenere i cavi di messa a terra lontani dall'apparecchio durante l'uso. Un pericolo potrebbe verificarsi se l'apparecchio passa su un cavo di alimentazione.
- Prestare particolare attenzione durante la pulizia delle scale.

## Istruzioni importanti per la sicurezza

- Non installare, caricare o utilizzare l'apparecchio nei bagni o intorno alle piscine.
- Prevenire l'avviamento involontario. Assicurarsi che l'interruttore sia in posizione OFF prima di sollevare o trasportare l'apparecchio. Trasportare l'apparecchio con il dito sull'interruttore o accenderlo può causare incidenti.
- Assicurarsi che l'apparecchio sia posizionato su una superficie orizzontale. Non utilizzare l'apparecchio nella stessa posizione se è dotato di spazzola a rullo e il manico non è completamente in posizione verticale. Non riporre l'elettrodomestico in un luogo in cui potrebbe gelare.
- La spina deve essere rimossa dalla presa di corrente prima di procedere alla pulizia o alla manutenzione dell'apparecchio. Assicurarsi che l'apparecchio sia spento per evitare lesioni causate dalla spazzola rotante.
- Se l'apparecchio non viene utilizzato per un periodo prolungato, scollegare il cavo di alimentazione e conservarlo in un ambiente asciutto, privo di polvere e al riparo dagli insetti.
- Non utilizzare l'apparecchio senza tutti gli accessori correttamente installati.
- Non utilizzare un apparecchio danneggiato o modificato. Un apparecchio danneggiato o modificato può presentare un comportamento imprevedibile con conseguente rischio di incendio, esplosione o lesioni.
- Non modificare o tentare di riparare l'apparecchio salvo quanto indicato nelle istruzioni per l'uso e la cura.
- Non utilizzare l'apparecchio con un accessorio danneggiato (ad es. base di ricarica). Se l'apparecchio o l'accessorio è caduto, è stato danneggiato, è stato lasciato all'aperto, è caduto in acqua o non funziona come dovrebbe, non tentare mai di metterlo in funzione. Si prega di farlo riparare presso un centro di assistenza autorizzato.
- Far eseguire la manutenzione da un tecnico qualificato utilizzando solo parti di ricambio identiche. Ciò garantirà il mantenimento della sicurezza del prodotto.
- Assicurarsi che l'apparecchio sia spento durante il trasporto e, se possibile, conservarlo nell'imballaggio originale.
- Utilizzare questo prodotto in conformità alle istruzioni contenute nel manuale d'uso. Gli utenti sono responsabili di eventuali perdite o danni derivanti dall'uso improprio di questo prodotto.
- Nel serbatoio dell'acqua pulita è possibile aggiungere solo acqua pulita e la soluzione detergente ufficialmente approvata. Non aggiungere altri liquidi come alcol o disinfettanti. Il rapporto tra la soluzione detergente e l'acqua pulita può essere controllato sul flacone della soluzione detergente. Tenere la soluzione detergente fuori dalla portata dei bambini.





### Batteria e Ricarica

- Per ricaricare l'apparecchio, utilizzare esclusivamente la base di ricarica fornita con l'apparecchio. Utilizzare solo con la base di ricarica HCBBI.
- Questo apparecchio contiene batterie che possono essere sostituite solo da personale specializzato.
- Seguire tutte le istruzioni per la ricarica e non ricaricare l'apparecchio al di fuori dell'intervallo di temperatura specificato nella batteria, poiché ciò aumenta il rischio di incendio.
- La base di ricarica è dotata di funzione di asciugatura ed è adatta solo per asciugare la spazzola di questo apparecchio.
- Tenere la base di ricarica lontano da superfici riscaldate. Non maneggiare la spina della base di ricarica o l'apparecchio con le mani bagnate. Per staccare la spina, afferrare la spina della base di ricarica, e non il cavo.
- Non tirare o trasportare la base di ricarica tramite il cavo, usare il cavo come maniglia, chiudere la porta sul cavo o tirare il cavo attorno a spigoli vivi o angoli.

## Istruzioni importanti per la sicurezza

- Tenere le batterie fuori dalla portata dei bambini. Non mettere mai le batterie in bocca. In caso di ingestione, contattare il medico o il centro antiveneni locale.
- La base di ricarica è in grado di caricare il gruppo batteria a 6 celle da 4000 mAh. Questa base di ricarica non deve essere utilizzata per caricare batterie non ricaricabili. In caso contrario, la batteria agli ioni di litio potrebbe prendere fuoco.

### Simboli

	Apparecchiature di classe II
	Fusibile in miniatura temporizzato dove T 3.15A è il simbolo della caratteristica tempo/corrente
	Solo per uso interno
	Leggere il manuale d'uso
	Informazioni RAEE

Tutti i prodotti contrassegnati da questo simbolo sono rifiuti di apparecchiature elettriche ed elettroniche (RAEE come da direttiva 2012/19/UE) che non devono essere mescolati con i rifiuti domestici indifferenziati. Per proteggere la salute umana e l'ambiente, invece, è necessario consegnare i rifiuti di apparecchiature a un punto di raccolta designato per il riciclaggio dei rifiuti di apparecchiature elettriche ed elettroniche, nominato dal governo o dalle autorità locali. Lo smaltimento e il riciclo corretti aiutano a prevenire potenziali conseguenze negative per l'ambiente e la salute umana. Per ulteriori informazioni sull'ubicazione e sui termini e le condizioni di tali punti di raccolta, contattare l'installatore o le autorità locali.

Con la presente, Dreame Trading (Tianjin) Co., Ltd., dichiara che questo apparecchio è conforme alle direttive applicabili e alle norme europee, nonché ai relativi emendamenti. Il testo completo della dichiarazione di conformità dell'UE è disponibile al seguente indirizzo internet: <https://global.dreametech.com>  
Per un manuale elettronico dettagliato, visitare il sito <https://global.dreametech.com/pages/user-manuals-and-faqs>

## Introduzione al Prodotto

### Contenuto della confezione

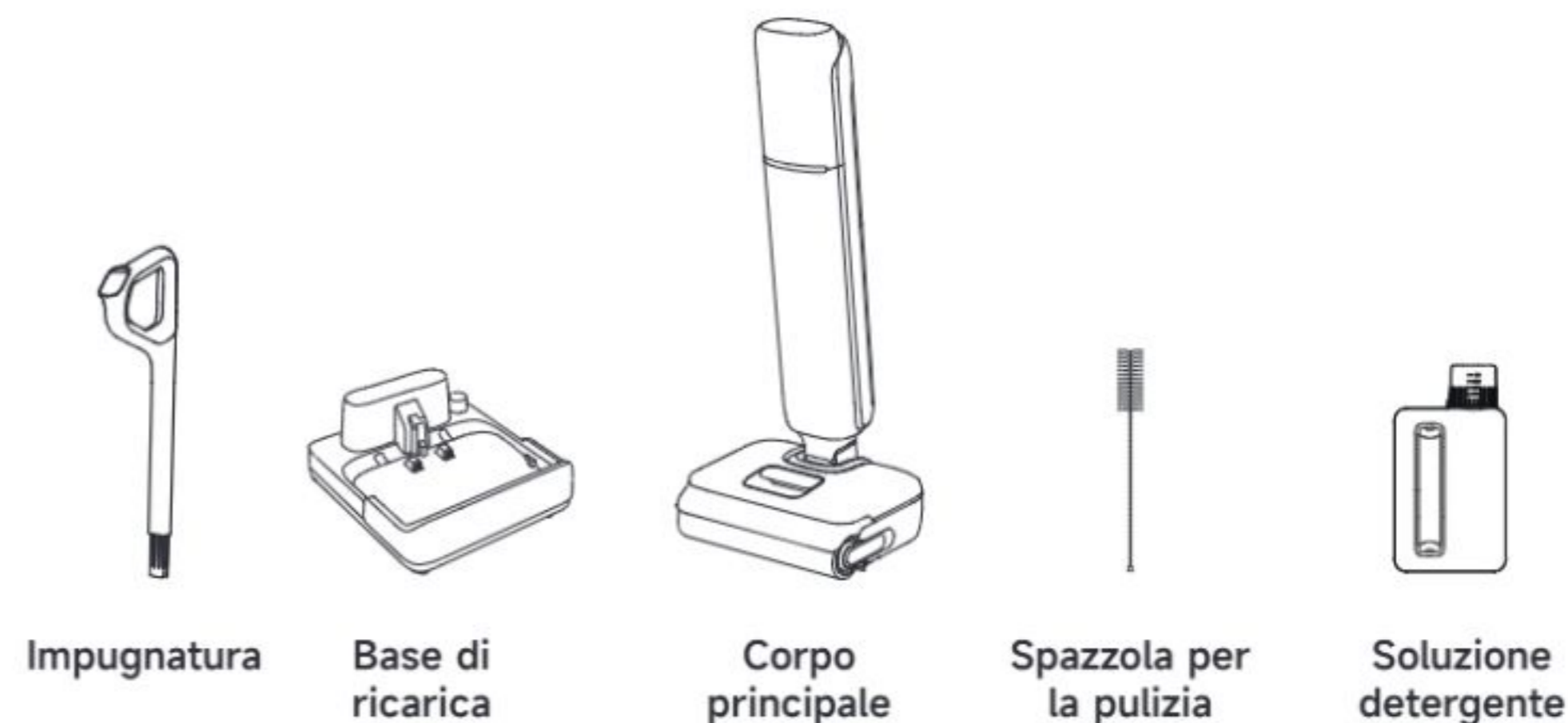

# Introduzione al Prodotto

## Aspirapolvere

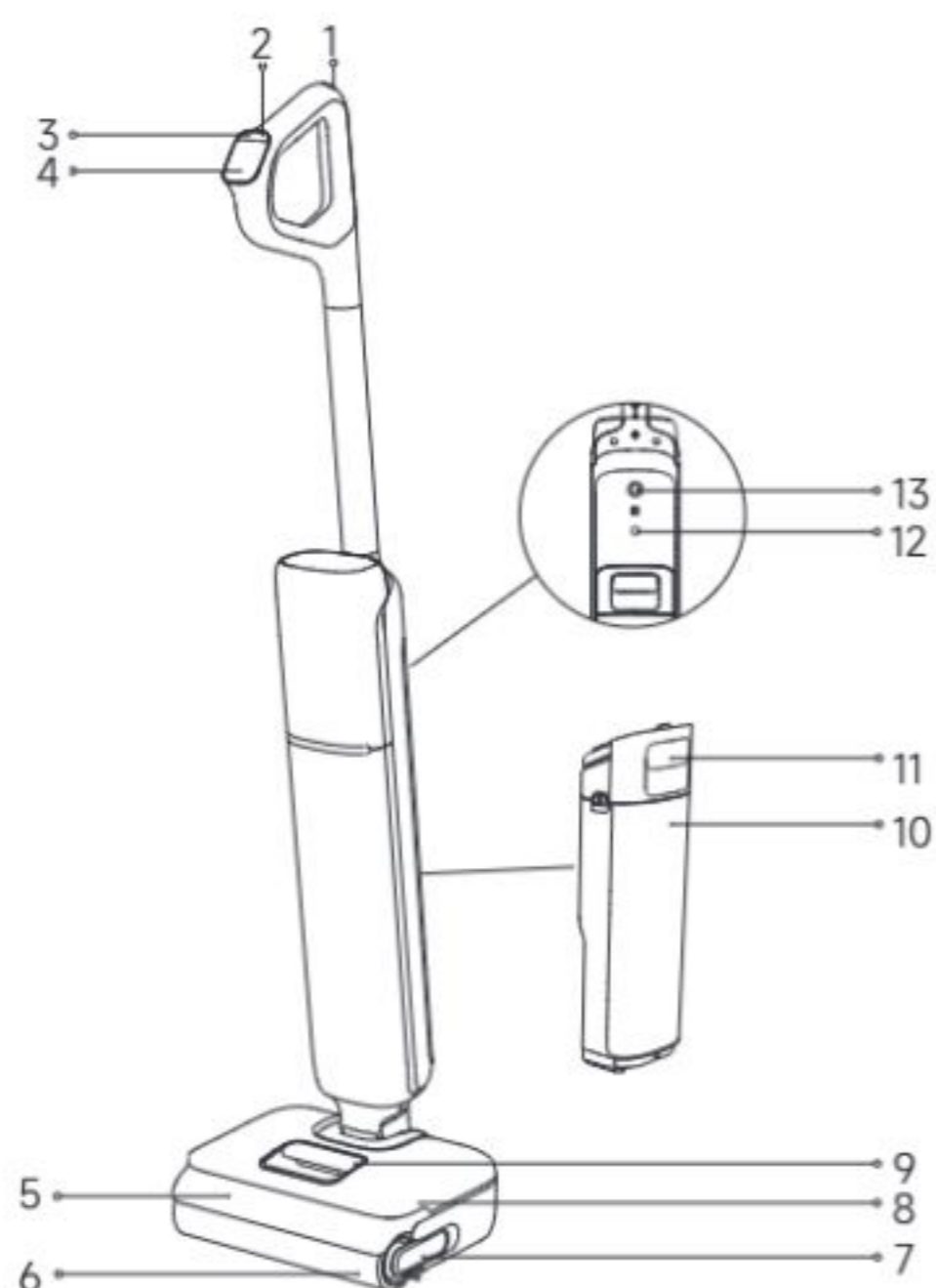

- |                                    |  |   |
|------------------------------------|--|---|
| 1  Pulsante di Autopulizia         | 6 Spazzola a rullo                         | 11 Maniglia del serbatoio dell'acqua sporca |
| 2  Interruttore di alimentazione   | 7 Maniglia della spazzola a rullo          | 12 Pulsante Vocale                          |
| 3  Interruttore di Modalità        | 8 Serbatoio dell'acqua pulita              | 13 Ruota omnidirezionale                    |
| 4 Schermo di visualizzazione       | 9 Maniglia del serbatoio dell'acqua pulita |   |
| 5 Coperchio della spazzola a rullo | 10 Serbatoio dell'acqua sporca             |   |

## Base di ricarica

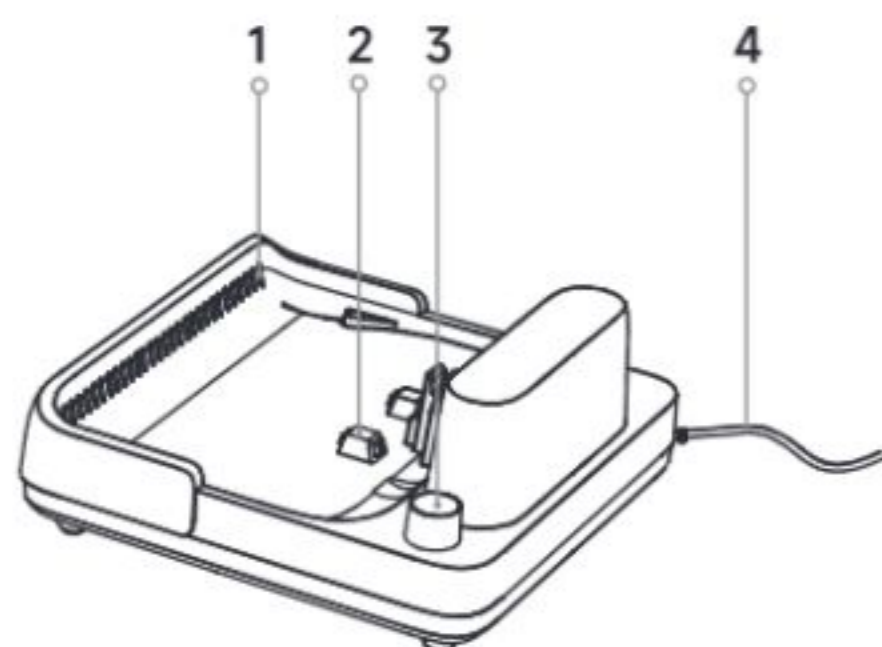

1. Uscita dell'asciugatura con aria
2. Contatti di ricarica
3. Vano per lo stoccaggio degli accessori
4. Cavo di alimentazione

# Installazione e ricarica







Caricare completamente l'apparecchio prima del primo utilizzo.

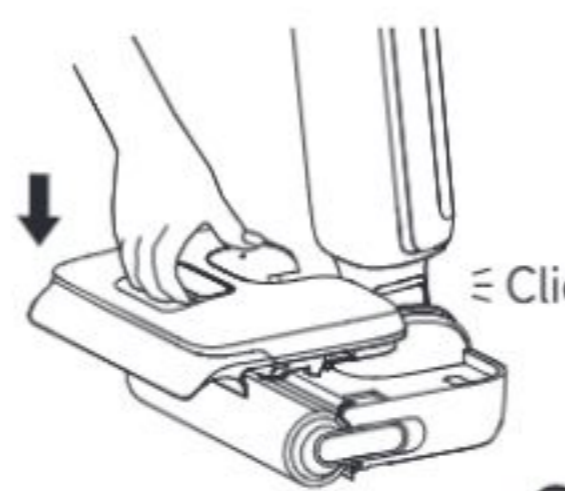

### Nota:

- Se non si verificano operazioni entro 10 minuti dalla ricarica completa, l'apparecchio entra in modalità di riposo. Riavviare l'apparecchio se è necessario utilizzarlo.
- Per prolungare la durata della batteria, questa si raffredda automaticamente dopo un uso prolungato dell'apparecchio.

## Avvio della pulizia

 <p>1</p>	 <p>2</p>	 <p>3</p>
<p>1. Rimuovere il serbatoio.</p>	<p>2. Aprire il coperchio del serbatoio e riempirlo con acqua pulita.</p>	<p>3. Rimontare il serbatoio dell'acqua pulita finché non scatta in posizione.</p>
 <p>4</p>	 <p>5</p>	
<p>4. Salire delicatamente sulla spazzola e reclinare l'apparecchio all'indietro. Premere brevemente l'interruttore di alimentazione  per avviare/arrestare il funzionamento.</p>	<p>5. Premere brevemente il commutatore di modalità  per cambiare modalità in base alle proprie esigenze.</p>	

### Nota:

- Non usare per aspirare liquidi schiumosi.
- L'apparecchio è adatto per la pulizia di pavimenti, marmo, piastrelle e altre superfici dure.
- Quando l'apparecchio è in funzione, non sollevarlo da terra, né muoverlo o inclinarlo. In caso contrario, l'acqua sporca potrebbe penetrare nel motore.
- Non aggiungere altri liquidi oltre al detergente ufficialmente approvato. Il detergente può essere acquistato online sul sito ufficiale del negozio. Per istruzioni specifiche sull'uso, fare riferimento all'etichetta della soluzione detergente.
- Per gli utilizzi successivi, all'avvio l'apparecchio entrerà automaticamente nella modalità utilizzata per ultima.







## Schermo di visualizzazione



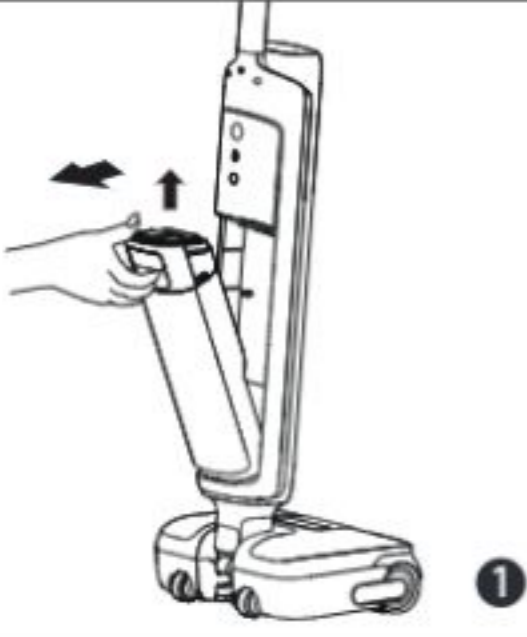

- 
**Modalità standard**  
 Potenza di aspirazione e flusso d'acqua medi per la pulizia ordinaria.
- 
**Modalità Eco**  
 Mantiene un livello moderato di aspirazione e flusso d'acqua per prolungare il tempo di funzionamento.
- 
**Modalità Turbo**  
 Massima potenza di aspirazione e maggiore flusso d'acqua per macchie ostinate su pavimenti duri.
- 
**Modalità aspirazione**  
 Aspira una grande quantità di acqua dal pavimento.
- 
**Modalità di Autopulizia**
- 
**Modalità di Asciugatura**
- 
**Indicatore di avanzamento dell'autopulizia e dell'asciugatura / Indicatore di carica**
- 
**Acqua insufficiente nel serbatoio dell'acqua pulita**
- 
**Il serbatoio dell'acqua sporca è pieno**
- 
**Tubo bloccato**
- 
**Spazzola a rullo bloccata**
- 
**Malfunzionamento dell'apparecchio**
- Indicatore batteria**
  - Verde fisso: 50% < Livello batteria ≤ 100%
  - Rosso: Livello batteria ≤ 20%

\* L'indicatore della batteria cambia colore da verde a giallo, arancione e rosso man mano che la carica diminuisce. Ricaricare quando è rosso.

## Svuotamento del serbatoio dell'acqua sporca

		
<p>1. Tirare verso l'alto la maniglia del serbatoio dell'acqua sporca per rimuoverlo.</p>	<p>2. Trattenere il coperchio del serbatoio dell'acqua sporca ed estrarlo. Tenere il filtro e tirarlo verso l'alto per rimuoverlo. Rimuovere i detriti dal filtro.</p>	<p>3. Versare l'acqua sporca e sciacquare il serbatoio con acqua pulita.</p>
		
<p>4. Utilizzare la spazzola di pulizia in dotazione per pulire le pareti interne del serbatoio.</p>	<p>5. Dopo la pulizia, inserire il filtro nel coperchio del serbatoio dell'acqua sporca e inserire il coperchio nel serbatoio.</p>	<p>6. Rimontare il serbatoio dell'acqua sporca finché non si sente un clic.</p>

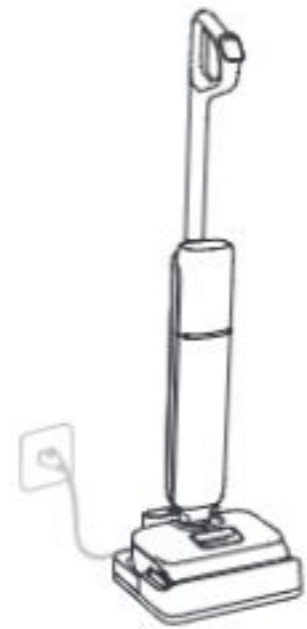
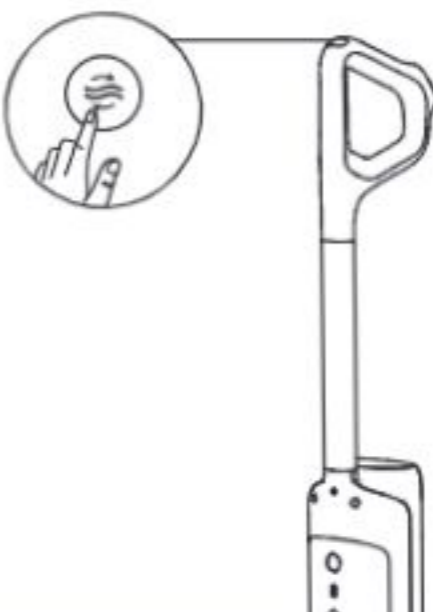
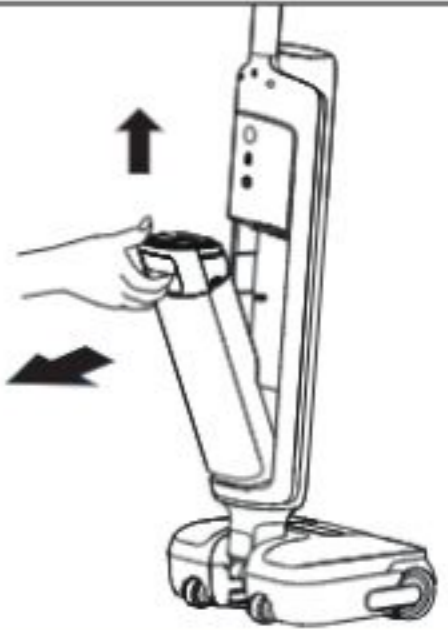
## Autopulizia con una semplice pressione

		
<p>1. Riposizionare l'apparecchio sulla base. Assicurarsi che l'acqua nel serbatoio dell'acqua pulita sia sufficiente per l'autopulizia.</p>	<p>2. Premere brevemente il pulsante di autopulizia sulla parte superiore della maniglia per avviare/interrompere la pulizia automatica (livello batteria <math>\geq 20\%</math>).</p>	<p>3. Al termine dell'autopulizia,  si accende. Svuotare prontamente il serbatoio dell'acqua sporca.</p>
	<p>Per passare dall'asciugatura di 30 minuti (impostazione predefinita) all'asciugatura rapida di 5 minuti, premere nuovamente il pulsante entro 3 secondi.</p> <p>Tenere premuto per 3 secondi per entrare in modalità di asciugatura indipendente da 30 minuti.</p> <p>In modalità di asciugatura, premere brevemente per uscire dalla modalità.</p>	





### Suggerimenti:



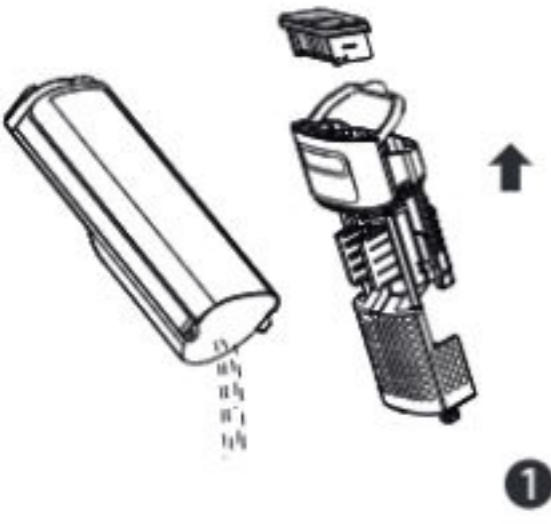

- Quando la batteria è scarica, la modalità di asciugatura in 5 minuti passa a un ciclo combinato di ricarica e asciugatura di 30 minuti dopo l'auto-pulizia.

# Cura e manutenzione

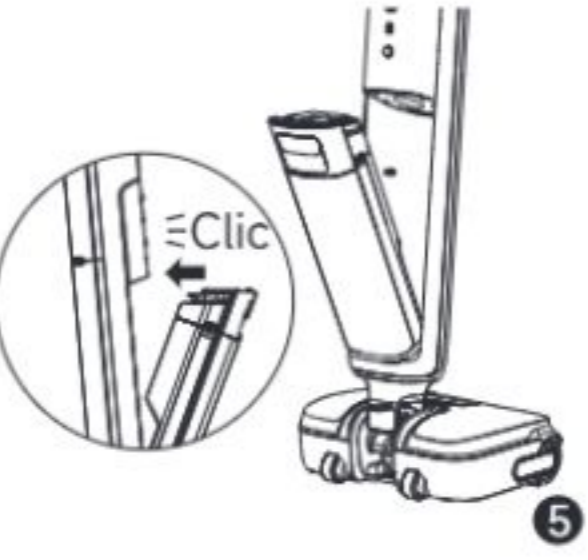
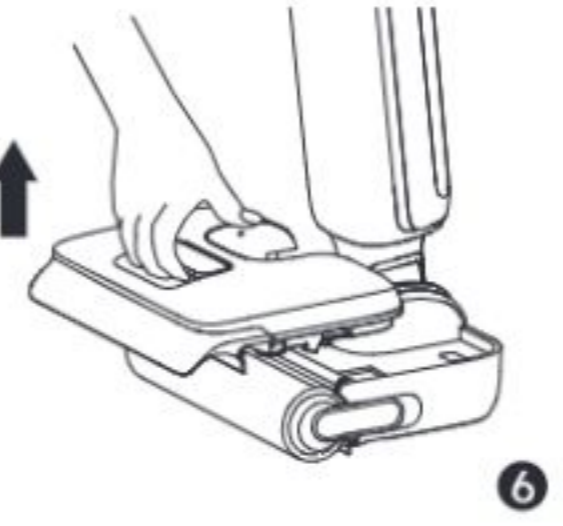
## Suggerimenti:

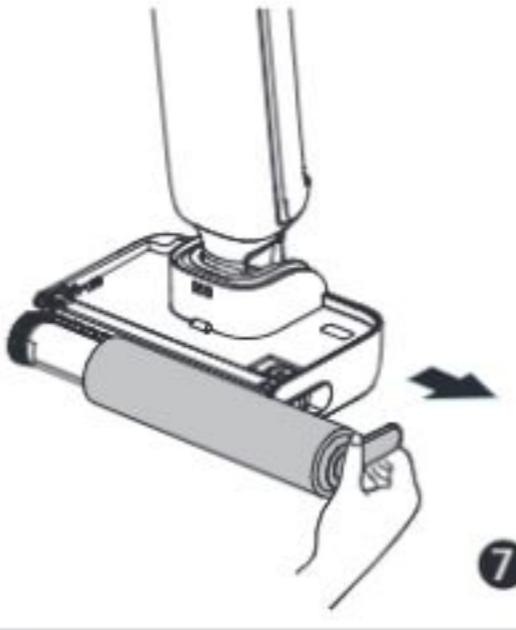
- Spegnere l'apparecchio prima di effettuare la manutenzione. Non toccare l'interruttore di alimentazione.
- Sostituire le parti se necessario. Le parti devono essere sostituite con quelle disponibili presso il produttore o il suo agente di assistenza.
- Se l'apparecchio non viene utilizzato per un periodo prolungato, caricarlo completamente, scollegare la spina e conservare l'apparecchio in un ambiente fresco e poco umido, lontano dalla luce solare diretta. Per evitare una scarica eccessiva della batteria, caricare l'apparecchio almeno una volta ogni 3 mesi.

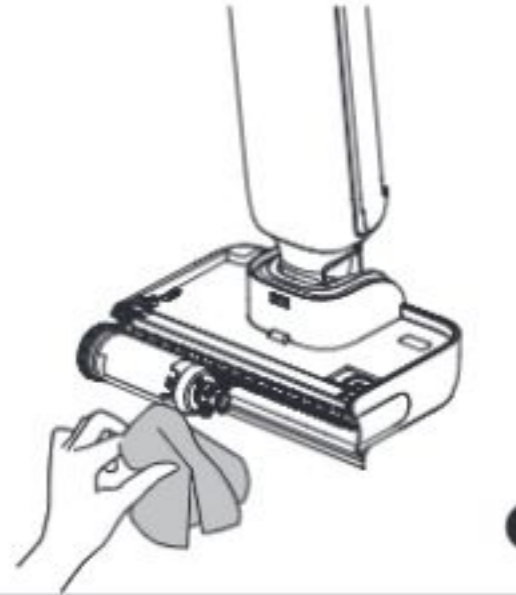
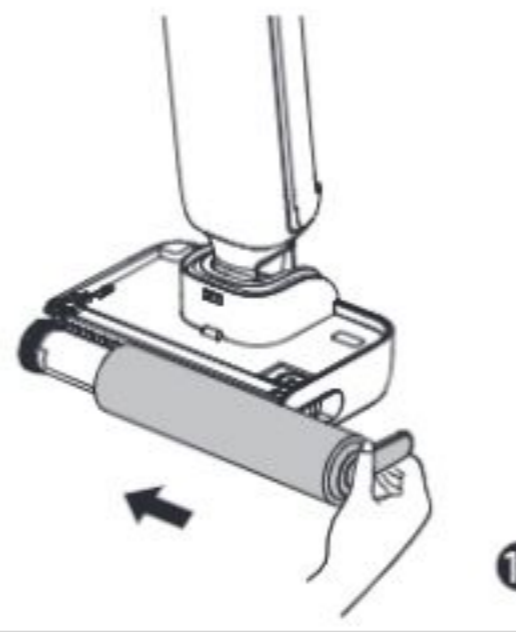
		
1. Versare l'acqua sporca, rimuovere il filtro e sciacquare il serbatoio e il coperchio con acqua pulita.	2. Eliminare delicatamente la polvere posata sulla superficie del filtro. Quando il filtro è sporco e occorre lavarlo, sciacquarlo con acqua.	3. Dopo aver asciugato completamente il filtro, rimontarlo nel coperchio del serbatoio dell'acqua sporca. Inserire il coperchio del serbatoio dell'acqua sporca nel serbatoio.
		
4. Pulire delicatamente il tubo con un panno umido prima dell'uso. Non sciacquare il tubo.	5. Inserire il fondo del serbatoio nel corpo principale. Inclinare il serbatoio verso il corpo principale finché non scatta.	6. Rimuovere il serbatoio dell'acqua pulita.

		
7. Tirare la maniglia e rimuovere la spazzola.	8. Rimuovere i capelli e i detriti incastrati nella spazzola a rullo con la spazzola di pulizia in dotazione. Sciacquare la spazzola a rullo con acqua pulita.	9. Pulire la bocca di aspirazione con un panno asciutto o un fazzoletto di carta bagnato. Non sciacquare il gruppo spazzola con acqua.
		
10. Dopo aver asciugato completamente la spazzola a rullo, afferrare l'impugnatura della spazzola e rimontarla.	11. Rimontare il serbatoio dell'acqua pulita fino a sentire uno scatto.	* Rimuovere l'impugnatura della spazzola a rullo per sostituirla con una nuova, quindi premere con forza per fissarla in posizione.

## Nota:

- Si consiglia di sostituire il filtro ogni 3-6 mesi.
- Pulire secondo necessità. Si consiglia di sostituire la spazzola a rullo ogni 3-6 mesi.

Scatola	Manuale	Borsa	Pellicola	Pellicola	Maniglia
PAP 20	PAP 22	CPE 7	PET 1	PP 5	PE 4/PP 5
Carta			Plastica		
<b>RACCOLTA DIFFERENZIATA</b>					
Verifica le disposizioni del tuo Comune. Separa le componenti e conferiscile in modo corretto.					

## Risoluzione dei problemi

Se si verifica un errore, l'apparecchio smette di funzionare. Per trovare la soluzione, consultare la tabella seguente. Se il problema persiste, contattare il servizio clienti.

Errore	Possibile causa	Soluzione
L'apparecchio non funziona.	La batteria dell'apparecchio è scarica o il livello della stessa è basso.	Ricarica completamente la batteria prima dell'uso.
	L'apparecchio è in posizione verticale.	Reclina l'apparecchio all'indietro.
	Un blocco ha attivato la modalità di protezione dal surriscaldamento.	Eliminare il blocco e attendere che la temperatura ritorni normale.
	Il serbatoio dell'acqua sporca è pieno.	Svuotare il serbatoio dell'acqua sporca.
	L'impugnatura, la spazzola a rullo o il serbatoio dell'acqua sporca non sono installati correttamente.	Assicurarsi che l'impugnatura, la spazzola a rullo e il serbatoio dell'acqua sporca siano entrambi correttamente in posizione.
L'apparecchio si ricarica lentamente.	La temperatura della batteria è troppo bassa o troppo alta.	Attendi finché la temperatura della batteria non torna normale.
La potenza di aspirazione dell'apparecchio è debole.	Il filtro è ostruito.	Pulire il filtro
	La bocca o il tubo di aspirazione sono bloccati da un oggetto estraneo.	Pulire il tubo e la bocca di aspirazione.
Il motore fa uno strano rumore.	C'è troppa acqua nel serbatoio dell'acqua sporca.	Svuotare il serbatoio dell'acqua sporca.
	La bocca di aspirazione è bloccata.	Eliminare qualsiasi blocco nella bocca di aspirazione principale.
Lo schermo di visualizzazione non si accende durante la carica.	Il cavo della base di ricarica non è inserito correttamente nella presa elettrica.	Assicurarsi che il cavo della base di ricarica sia inserito nella presa.
	L'apparecchio non è posizionato correttamente sulla base di ricarica.	Assicurati che l'apparecchio sia posizionato correttamente sulla base di ricarica.
Non esce acqua dall'apparecchio.	Il serbatoio dell'acqua pulita non è installato correttamente oppure l'acqua nel serbatoio dell'acqua pulita è insufficiente.	Rimontare o riempire il serbatoio dell'acqua pulita.
	Ci vogliono 30 secondi per inumidire la spazzola a rullo.	Accendere l'apparecchio e ricontrollare in 30 secondi.





## Risoluzione dei problemi

Lo sfiato perde acqua	Una collisione o una forte trazione provoca l'ingresso di acqua nel motore.	Spostare delicatamente avanti e indietro quando l'aspirapolvere è acceso.
	Il filtro non è completamente asciutto dopo essere stato pulito.	Asciuga completamente il filtro prima dell'uso.
Autopulizia non riuscita	La spazzola a rullo può essere bloccata da detriti di grandi dimensioni.	Aprire il coperchio della spazzola a rullo per controllare e pulire la spazzola.
	L'apparecchio non è posizionato correttamente sulla base di ricarica.	Assicurarsi che l'apparecchio sia in ricarica prima dell'autopulizia.
	L'autopulizia non può essere avviata se il livello della batteria è inferiore al 20%.	La funzione di autopulizia può essere attivata solo quando l'apparecchio è in carica e il livello della batteria è superiore al 20%.
	Il serbatoio dell'acqua sporca non è installato in sede o è pieno.	Rimontare o svuotare il serbatoio dell'acqua sporca.
	Il serbatoio dell'acqua pulita non è installato in posizione, oppure l'acqua nel serbatoio dell'acqua pulita è insufficiente.	Rimontare o riempire il serbatoio dell'acqua pulita.

Per servizi aggiuntivi, è possibile contattarci tramite <https://global.dreametech.com/pages/contact-us>  
Sito Web: <https://global.dreametech.com>

## Messaggi di errore e soluzioni

Se l'apparecchio non funziona correttamente, il display visualizza un messaggio di errore. Per trovare la soluzione, consultare la tabella sottostante.

Icona errore	Possibile causa	Soluzione
	Acqua insufficiente.	Riempire il serbatoio dell'acqua pulita.
	Il serbatoio dell'acqua sporca è pieno.	Pulire il serbatoio dell'acqua sporca.
	Spazzola a rullo bloccata.	Pulire la spazzola a rullo.
	Tubo bloccato.	Per la pulizia del tubo consultare la sezione Cura e manutenzione.
	Malfunzionamento dell'apparecchio	Riavviare l'apparecchio per la risoluzione dei problemi. Se il problema persiste, contattare il servizio clienti.

## Specifiche

Lavapavimenti con aspirazione a umido e a secco			
Modello	HHR32A	Tempo di ricarica	circa 4 ore
Tensione nominale	21,6 V $\text{---}$	Potenza nominale	315 W
Capacità del serbatoio dell'acqua pulita	1000 mL	Capacità del serbatoio dell'acqua sporca	500 mL
Base di ricarica			
Modello	HCBBI	Potenza nominale in ingresso*	370 W
Ingresso nominale	220-240 V $\sim$ 50-60 Hz	Uscita nominale	27,0 V $\text{---}$ 1,6 A

\* La potenza nominale in ingresso è il valore di potenza rilevato dallo stato operativo durante il periodo di autopulizia.

\* Consumo energetico in modalità standby:  $\leq 0,5$  W (entro 15 minuti dalla rimozione dell'aspirapolvere dalla stazione di ricarica).

\* Consumo energetico in modalità standby:  $\leq 0,5$  W (entro 15 minuti dalla carica completa dell'apparecchio).

## Smaltimento e rimozione della batteria

La batteria agli ioni di litio incorporata contiene sostanze pericolose per l'ambiente. Prima di smaltire la batteria, assicurarsi che venga rimossa da tecnici qualificati e smaltita presso un centro di riciclo appropriato.

- la batteria deve essere rimossa dall'apparecchio prima che sia rottamata;
- l'apparecchio deve essere scollegato dalla rete di alimentazione al momento della rimozione della batteria;
- la batteria deve essere smaltita in modo sicuro.

### Guida alla Rimozione

1. Togliere il tappo a vite nella parte superiore del retro dell'apparecchio e rimuovere la vite con un cacciavite.
2. Utilizzare un utensile adeguato per rimuovere il gruppo del display e scollegare i cavi.
3. Con un cacciavite, rimuovere tutte le viti di fissaggio dal corpo.
4. Rimuovere le viti sul gruppo batteria e quindi rimuovere il coperchio della batteria.
5. Scollegare i cavi di collegamento del gruppo batteria e rimuovere la batteria dal gruppo stesso.

### ATTENZIONE:

- Prima di rimuovere la batteria, scollegare l'alimentazione ed esaurire la batteria il più possibile.
- Le batterie non necessarie devono essere smaltite presso un centro di riciclo appropriato.
- Non esporre ad ambienti ad alta temperatura per evitare rischi di esplosione.
- In caso di condizioni difficili, è possibile che il liquido venga espulso dalla batteria. In caso di contatto, sciacquare con acqua e consultare un medico.

## Garanzia

1. Dreame è responsabile nei confronti del consumatore per qualsiasi difetto di conformità nel materiale o nella lavorazione non rilevabile al momento dell'acquisto.
2. Periodo di garanzia: rivolgersi all'ufficio assistenza clienti per ulteriori informazioni. Se il territorio in cui si trova il consumatore ha normative diverse, prevalgono le normative locali.
3. La garanzia non viene applicata nei casi seguenti:
  - a) Problemi dovuti a negligenza, uso improprio o installazione non conforme alle istruzioni fornite da Dreame.
  - b) Manomissione e/o modifica del prodotto da parte di entità o individui non espressamente autorizzati da Dreame.
  - c) Danni dovuti a cause accidentali e/o a negligenza da parte del consumatore, con particolare riferimento a parti esterne.
  - d) Parti soggette a usura che non presentano difetti di fabbricazione.
  - e) Non è stato fornito alcun documento di acquisto valido (scontrino, fattura o altro) che attesti la data di acquisto del prodotto.
  - f) Il modello e/o i numeri del prodotto riportati sul certificato di acquisto non corrispondono al modello e/o ai numeri riportati sul prodotto.
4. Per ulteriori informazioni sulla garanzia, consultare il sito web ufficiale di Dreame: <https://global.dreametech.com>

## Instrucciones de seguridad importantes

Para evitar una descarga eléctrica, incendios o lesiones provocados por un uso indebido del aparato, debe leer el manual de usuario cuidadosamente antes de usar el aparato y guardarlo para consultas futuras.

### Restricciones de uso

- Este aparato no está pensado para ser utilizado por personas (incluidos niños) con capacidades físicas, sensoriales o mentales reducidas, o falta de experiencia y conocimiento, a menos que reciban supervisión o instrucciones sobre el uso del aparato por una persona responsable de su seguridad. Los niños deben ser supervisados para asegurarse de que no jueguen con el aparato.
- Este aparato puede ser utilizado por niños a partir de 8 años y por personas con capacidades físicas, sensoriales o mentales reducidas o con falta de experiencia y conocimientos, siempre que hayan recibido supervisión o instrucciones sobre el uso seguro del aparato y comprendan los riesgos que conlleva. Los niños no deben jugar con el aparato. La limpieza y el mantenimiento por parte del usuario no deben ser realizados por niños sin supervisión.
- Si el cable de alimentación está dañado, debe ser sustituido por el fabricante, su agente de servicio o personas con cualificación similar para evitar peligros.
- El aparato solamente debe utilizarse con la unidad de alimentación eléctrica proporcionada con el aparato.
- La película plástica puede suponer peligro. Para evitar asfixia, manténgalo alejado de los niños.
- Utilícelo únicamente en interiores y sobre suelos sin alfombras, como por ejemplo vinilo, baldosas, madera sellada, etc. Tenga cuidado de no pasar por encima de objetos sueltos o bordes de tapetes. Un cepillo atrapado puede provocar un fallo prematuro de la correa.
- Utilícelo únicamente como se describe en este manual de usuario. Utilice únicamente los accesorios recomendados por el fabricante.
- No exponga el aparato al fuego o temperaturas altas. La exposición al fuego o temperaturas altas puede provocar una explosión.
- No lo utilice en entornos extremadamente calientes o fríos (por debajo de 5 °C/41 °F o por encima de 40 °C/104 °F). Cargue el aparato a una temperatura superior a 5 °C/41 °F e inferior a 40 °C/104 °F.
- No sumerja el aparato en líquido.
- No lo use para recoger líquidos inflamables o combustibles, como gasolina. No lo use en áreas donde pueda haber líquidos inflamables o combustibles.
- No coloque ningún objeto en las aberturas. No utilice el aparato cuando alguna abertura esté bloqueada. Manténgalo libre de polvo, pelusa, cabello y cualquier cosa que pueda impedir el flujo de aire.
- No recoja materiales tóxicos (blanqueador con cloro, amoníaco, líquido limpiador de desagües, etc.). No recoja objetos duros o afilados como vidrio, clavos, tornillos, piezas metálicas, etc.
- No utilice el aparato en un espacio cerrado lleno de vapor emitido por pintura a base de aceite, disolvente de pintura, sustancias a prueba de polillas, polvo inflamable u otros vapores explosivos o tóxicos. No recoja ningún objeto que se esté quemando o humeando, como cigarrillos, fósforos o cenizas calientes.
- No lo use sin los filtros instalados correctamente.
- Mantenga el cabello, la ropa suelta, los dedos y todas las partes de su cuerpo alejados de las aberturas y las partes móviles del aparato y sus accesorios.
- Mantenga los cables de conexión a tierra alejados del aparato durante el uso. Ya que puede producirse peligro si el aparato atropella un cable de alimentación.
- Tenga especial cuidado al limpiar escaleras.

## Instrucciones de seguridad importantes

- No instale, cargue ni utilice el aparato en los baños o alrededor de las piscinas.
- Evite el encendido involuntario. Asegúrese de que el interruptor esté en la posición de apagado antes de levantar o transportar el aparato. Transportar el aparato con el dedo puesto en el interruptor o con el interruptor encendido puede provocar accidentes.
- Asegúrese de que el aparato esté colocado sobre una superficie horizontal. No utilice el aparato en la misma posición si el aparato está equipado con un cepillo de rodillo y el mango no está en posición completamente vertical. No guarde el aparato en un lugar donde pueda congelarse.
- Antes de limpiar o realizar el mantenimiento en el aparato hay que retirar el enchufe de la toma de corriente. Asegúrese de que el aparato esté apagado para evitar lesiones causadas por el cepillo de rodillo.
- Si no va a utilizar el aparato durante un periodo prolongado, desenchufe el cable de alimentación y guárdelo en un entorno seco, libre de polvo y a prueba de insectos.
- No utilice el aparato sin todos los accesorios correctamente instalados.
- No utilice electrodomésticos que estén dañados o modificados. Un aparato dañado o modificado puede mostrar un comportamiento imprevisible que resulte en fuego, explosión o riesgo de lesiones.
- No modifique ni intente reparar el aparato salvo que se indique en las instrucciones de uso y cuidado.
- No utilice el aparato con un accesorio dañado (por ejemplo, la base de carga). Si el aparato o el accesorio se han caído al suelo, dañado, dejado en el exterior, han caído al agua o no funcionan, no intente utilizarlos. Haga que lo reparen en un centro de servicio autorizado.
- Haga realizar la reparación por personal cualificado en reparaciones utilizando únicamente piezas de repuesto. Esto asegurará que se mantenga la seguridad del producto.
- Asegúrese de que el aparato esté apagado cuando vaya a ser transportado y manténgalo en su embalaje original si es posible.
- Use este producto según las instrucciones del Manual de Usuario. Los usuarios son responsables de cualquier pérdida o daño que puedan producirse por el uso indebido de este producto.
- Únicamente agua limpia y la solución de limpieza oficialmente aprobada pueden añadirse al depósito de agua limpia. No añada otros líquidos tales como alcohol o desinfectante. La proporción de solución de limpieza y agua limpia puede comprobarse en la botella de solución de limpieza. Mantenga la solución de limpieza fuera del alcance de los niños.

### Batería y Carga

- Para recargar el aparato, utilice únicamente la base de carga suministrada con el aparato. Utilícelo únicamente con la base de carga HCBBI.
- Este aparato cuenta con baterías que únicamente pueden ser sustituidas por personas cualificadas.
- Siga todas las instrucciones de carga y no cargue el aparato fuera del intervalo de temperatura especificado en la batería, ya que hacerlo aumenta el riesgo de incendio.
- La base de carga cuenta con una función de secado y solo es adecuada para secar el cepillo de este aparato.
- Mantenga el cable de la base de carga alejado de superficies calientes. No manipule el enchufe de la base de carga ni el aparato con las manos mojadas. Para desenchufarlo, sujete el enchufe de la base de carga en lugar del cable.
- No tire del cable ni transporte la base de carga colgando por el cable, no utilice el cable como asa, no cierre la puerta sobre el cable ni tire del cable por bordes o esquinas afiladas.
- Mantenga las baterías fuera del alcance de los niños. No se meta nunca las baterías en la boca. Si se ingiere, comuníquese con su médico o el centro de control de toxicología local.

## Instrucciones de seguridad importantes

- La base de carga es capaz de cargar la batería de 6 celdas y 4000 mAh. Esta base de carga no se debe usar para cargar baterías no recargables. En caso contrario, puede incendiarse la batería de iones de litio.

### Símbolos



Equipo de Clase II

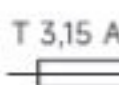

Fusible miniatura de retardo, donde T 3,15 A es el símbolo de la característica de tiempo/corriente.



Solo para uso en interiores



Lea el manual del operador



Información RAEE

Todos los productos que llevan este símbolo son residuos de aparatos eléctricos y electrónicos (RAEE según la directiva 2012/19/UE) que no deben mezclarse con residuos domésticos sin clasificar. En cambio, debe proteger la salud humana y el medio ambiente entregando sus residuos de aparatos a un punto de recogida designado para el reciclaje de basura de aparatos eléctricos y electrónicos, nombrado por el gobierno o las autoridades locales. La correcta eliminación y reciclaje ayudarán a evitar posibles consecuencias negativas para el medio ambiente y la salud humana. Contacte con el instalador o las autoridades locales para más información acerca de la ubicación así como términos y condiciones de tales puntos de recogida.

Nosotros, Dreame Trading (Tianjin) Co., Ltd., por la presente, declaramos que el equipo cumple con las Directivas y Normas Europeas aplicables y sus modificaciones. El texto completo de la declaración de conformidad de la UE está disponible en la siguiente dirección web: <https://global.dreame.tech.com>  
Para un manual electrónico detallado, vaya a <https://global.dreame.tech.com/pages/user-manuals-and-faqs>

## Descripción general del producto

### Lista de embalaje



Mango



Base de carga

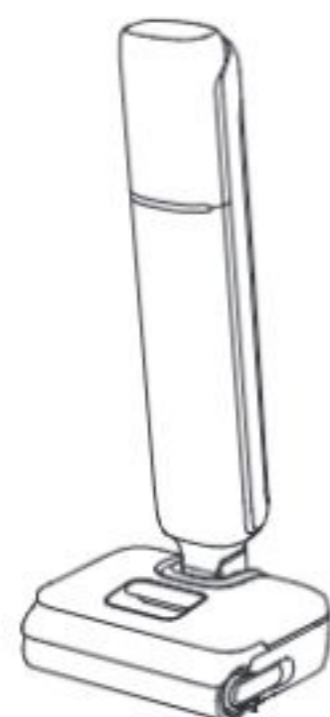

Cuerpo principal



Cepillo de limpieza



Solución de limpieza

## Descripción general del producto

### Aspiradora

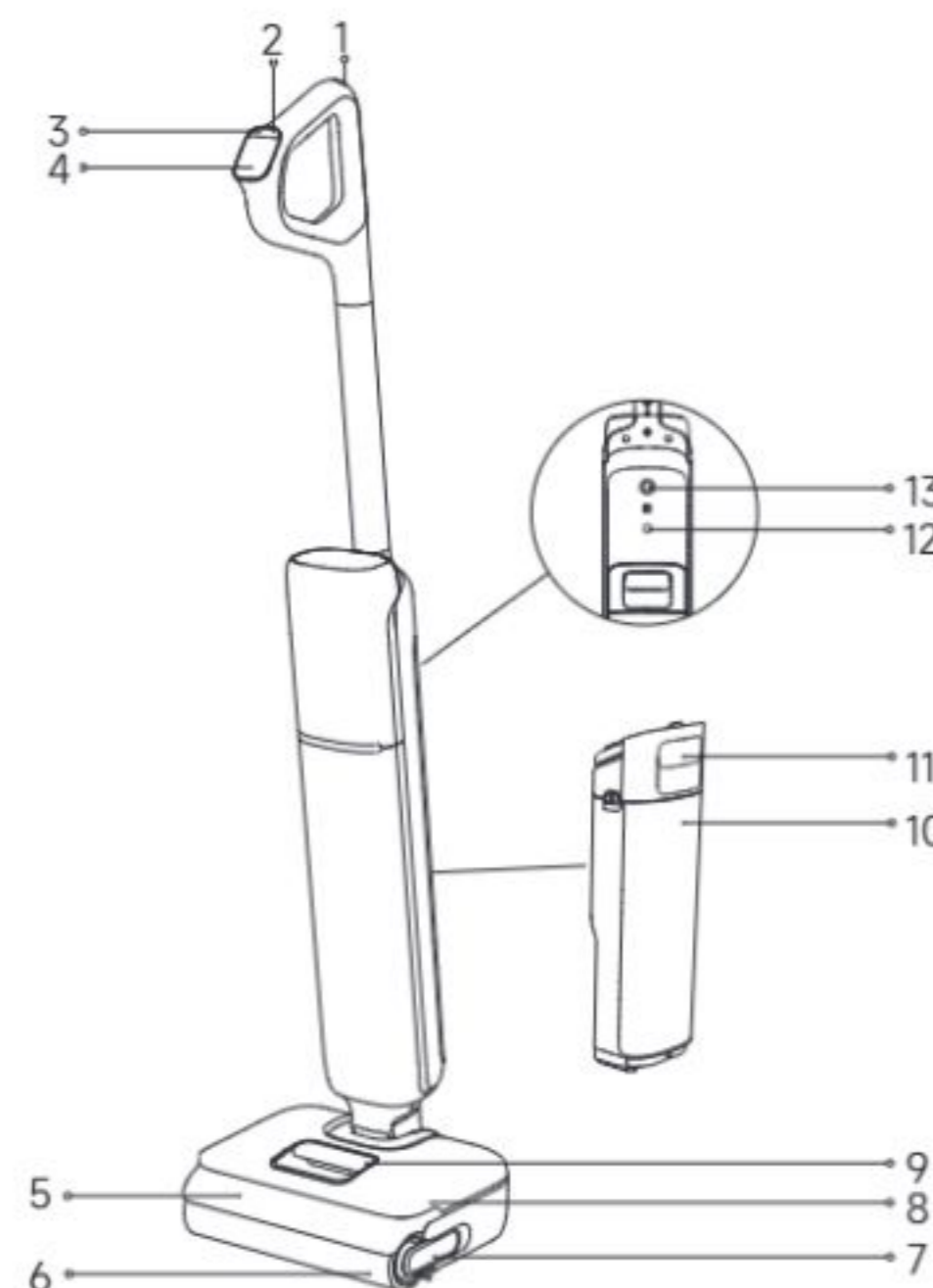

- |   |                             |    |                                   |    |   |
|---|-----------------------------|----|-----------------------------------|----|---|
| 1 | Botón de autolimpieza       | 6  | Cepillo de rodillo                | 11 | Mango de la tapa del depósito de agua usada |
| 2 | Interruptor de encendido    | 7  | Mango del cepillo de rodillo      | 12 | Botón de indicación de voz                  |
| 3 | Interruptor de modo         | 8  | Depósito de agua limpia           | 13 | Rueda omnidireccional                       |
| 4 | Pantalla de visualización   | 9  | Mango del depósito de agua limpia |    |   |
| 5 | Tapa del cepillo de rodillo | 10 | Depósito de agua usada            |    |   |

### Base de carga

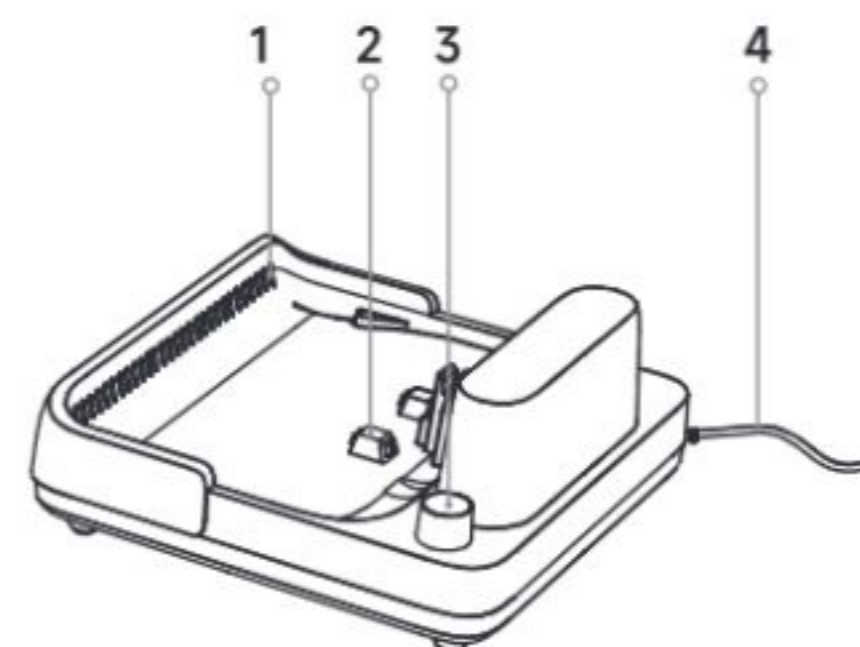

- Salida de secado al aire
- Contactos de carga
- Ranura de almacenamiento para accesorios
- Cable de alimentación

# Instalación y carga







Cargue completamente el aparato antes del primer uso.

		
<p>1. Inserte el extremo del mango verticalmente en la conexión en la parte superior del aparato hasta que encaje.</p>	<p>2. Coloque la base de carga contra la pared en un suelo nivelado y conéctela a la fuente de alimentación.</p>	<p>3. Coloque el aparato en la base de carga. Cargue completamente el aparato antes del primer uso.</p>
	<p>* Para el desmontaje, introduzca un objeto duro en el agujero del aparato como se indica para presionar los contactos y tire del mango hacia arriba al mismo tiempo.</p>	

## Nota:

- Si no se realiza ninguna operación durante 10 minutos después de haberse cargado completamente, el aparato pasará al modo de reposo. Reinicie el aparato si necesita usarlo.
- Para prolongar la vida útil de la batería, la batería continúa enfriándose automáticamente después de usar el aparato durante mucho tiempo.

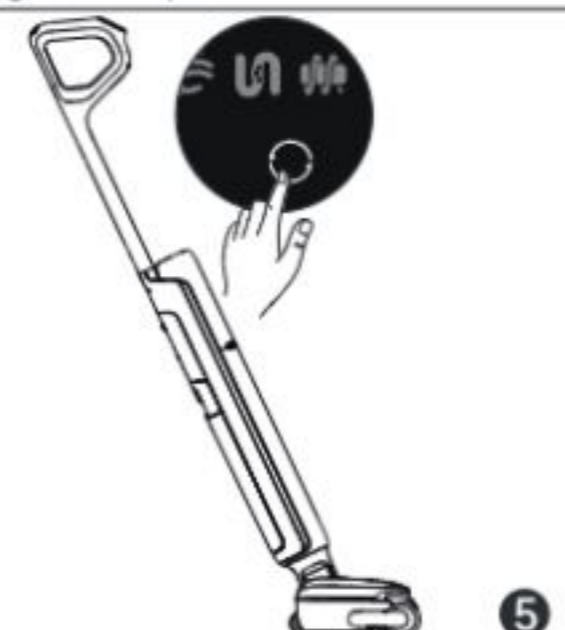
# Empezar a limpiar

		
<p>1. Retire el depósito.</p>	<p>2. Abra la tapa del depósito y llene el depósito con agua limpia.</p>	<p>3. Vuelva a instalar el depósito de agua limpia hasta que encaje.</p>
		
<p>4. Pise suavemente el cepillo para suelos recline el aparato hacia atrás. Pulse brevemente el botón del interruptor de encendido  para iniciar/detener el funcionamiento.</p>	<p>5. Pulse brevemente el interruptor de modo  para cambiar de modo según sus necesidades.</p>	

## Nota:

- No lo use para aspirar líquidos espumosos.
- El aparato es adecuado para limpiar suelos, mármol, baldosas y otras superficies duras.
- Cuando el aparato esté en funcionamiento, no lo levante del suelo, no lo mueva ni lo incline. De lo contrario, el agua usada puede entrar en el motor.
- No añada ningún otro líquido que no sea el limpiador de suelos oficialmente aprobado. El limpiador puede estar disponible en la tienda en línea oficial. Consulte en la etiqueta de la solución de limpieza las instrucciones para usos específicos.
- Para su uso posterior, el aparato accederá automáticamente al último modo utilizado al encenderse.

## Pantalla de visualización



### Modo Estándar

Potencia de succión media y flujo de agua para limpieza rutinaria.



### Modo Eco

Mantiene un nivel moderado de succión y flujo de agua para prolongar el tiempo de funcionamiento.



### Modo Turbo

Máxima potencia de succión y mayor caudal de agua para manchas difíciles en suelos duros.



### Modo Succión

Aspira una gran cantidad de agua del suelo.



### Modo de autolimpieza



### Modo Dring



Indicador de progreso de autolimpieza y secado / Indicador de carga



No hay agua suficiente en el depósito de agua limpia



El depósito de agua usada está lleno



Tubo bloqueado



Cepillo de rodillo atascado



Avería del aparato



### Indicador de batería





- Verde fijo: 50 % < Nivel de batería ≤ 100 %
- Rojo: Nivel de batería ≤ 20 %

\*El color del indicador de batería cambia de verde a amarillo, naranja y rojo a medida que disminuye la carga. Recargue cuando esté en rojo.

## Vaciado del depósito de agua usada

<p>1. Tire del asa del depósito de agua usada para retirar el depósito.</p>	<p>2. Sostenga la cubierta del depósito de agua usada y extraiga. Sostenga el filtro y tire hasta retirarlo. Retire los restos del filtro.</p>	<p>3. Vacíe el agua sucia y enjuague el depósito con agua limpia.</p>
<p>4. Use el cepillo de limpieza suministrado para limpiar las paredes interiores del depósito.</p>	<p>5. Después de la limpieza, inserte el filtro en la cubierta del depósito de agua usada, e inserte la cubierta del depósito de agua usada en el depósito.</p>	<p>6. Vuelva a instalar el depósito de agua usada hasta que oiga un clic.</p>

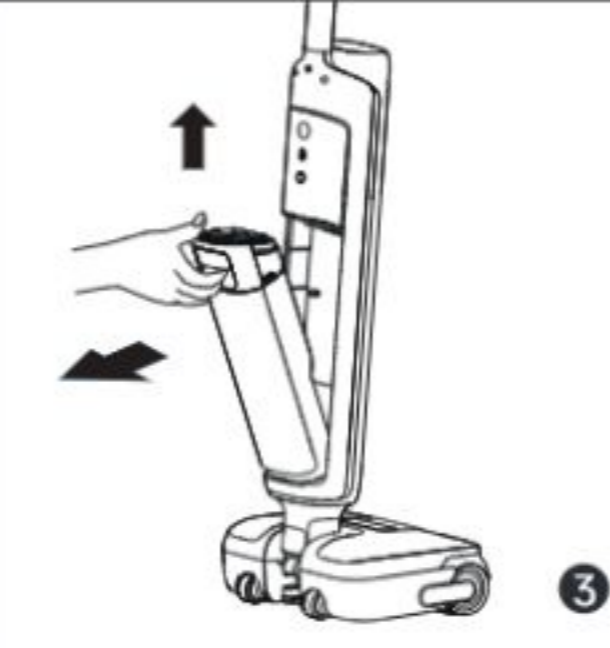
## Autolimpieza con una pulsación

		
1. Vuelva a colocar el aparato en la base. Asegúrese de que el agua del depósito de agua limpia sea suficiente para la autolimpieza.	2. Pulse brevemente el botón de autolimpieza situado en la parte superior del mango para iniciar/ detener la autolimpieza (nivel de batería $\geq 20\%$ ).	3. Una vez completada la autolimpieza, se iluminará  . Vacíe el depósito de agua usada lo antes posible.

	Para cambiar de secado de 30 minutos (predeterminado) a secado rápido de 5 minutos, vuelva a pulsar el botón en un plazo de 3 segundos.
	Mantener pulsado durante 3 segundos para entrar en el modo de secado independiente de 30 minutos.
	En el modo de secado, pulsar brevemente para salir de este.

### Consejos:





- Cuando la batería está baja, el modo de secado de 5 minutos cambiará a un ciclo combinado de carga y secado de 30 minutos después de la autolimpieza.

## Mantenimiento y cuidados

### Consejos:

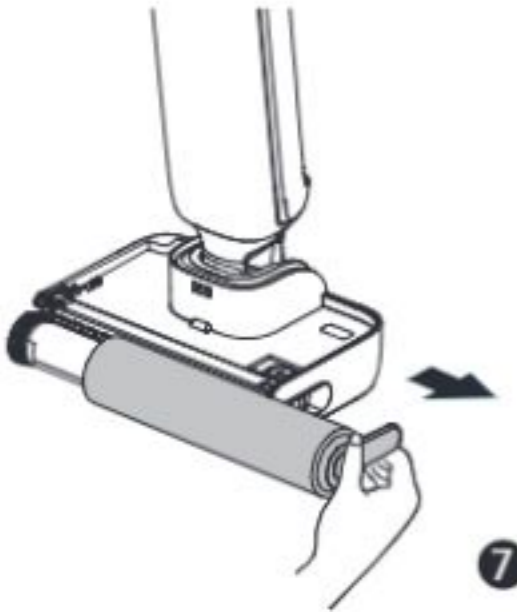
- Apague el aparato antes del mantenimiento. No toque el interruptor de encendido.
- Sustituya las piezas si es necesario. Las piezas deben ser sustituidas por aquellas suministradas por el fabricante o su agente de servicio.
- Si el aparato no se utiliza durante un periodo prolongado, cárguelo por completo, desconecte el enchufe de alimentación y guárdelo en un lugar fresco con poca humedad y alejado de la luz solar directa. Para evitar que la batería se descargue demasiado, cargue la batería al menos una vez cada 3 meses.

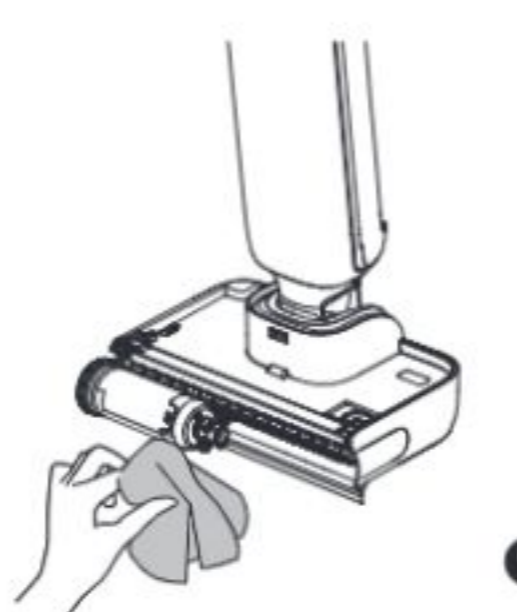
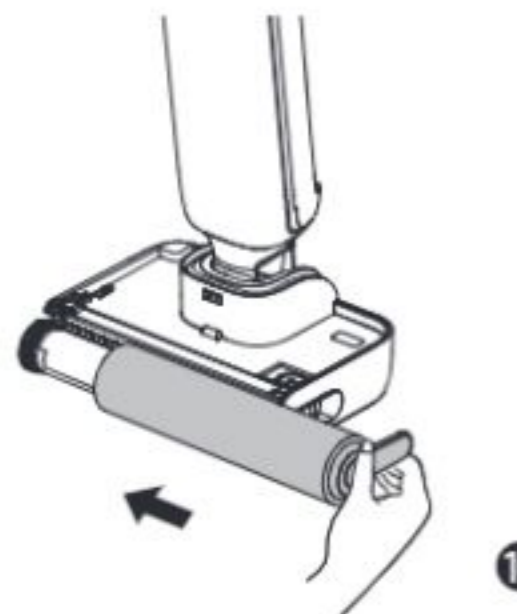
		
1. Vacíe el agua sucia, retire el filtro, y enjuague el depósito y la cubierta del depósito con agua limpia.	2. Sacuda suavemente el polvo flotante en la superficie del filtro. Cuando el filtro esté sucio y necesite lavarse, enjuáguelo con agua.	3. Después de secar completamente el filtro, vuelva a instalarlo en la tapa del depósito de agua usada. Coloque la tapa del depósito de agua usada en el depósito.
		
4. Limpie con cuidado el tubo con un paño húmedo antes del uso. No enjuague el tubo.	5. Introduzca la parte inferior del depósito en el cuerpo principal. Inclíne el depósito hacia el cuerpo principal hasta que encaje.	6. Retire el depósito de agua limpia.

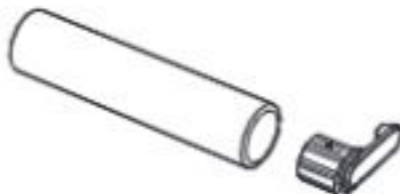
		
<p>7. Tire del mango del cepillo y retire el cepillo.</p>	<p>8. Retire el pelo o los residuos enredados en el cepillo de rodillo con el cepillo de limpieza suministrado. Enjuague el cepillo de rodillo con agua limpia.</p>	<p>9. Limpie la entrada de succión con un paño seco o una toallita húmeda. No enjuague el conjunto de cepillo con agua.</p>
		
<p>10. Después de secar completamente el cepillo de rodillo, sostenga el asa del cepillo de rodillo y vuelva a instalarlo.</p>	<p>11. Vuelva a instalar el depósito de agua limpia hasta que escuche un chasquido.</p>	<p>* Retire el mango del cepillo de rodillo para sustituirlo por uno nuevo y presione firmemente hasta que encaje en su sitio.</p>

**Nota:**

- Se recomienda cambiar el filtro cada 3 a 6 meses.
- Limpie según sea necesario. Se recomienda sustituir el cepillo de rodillo cada 3 a 6 meses.

## Resolución de problemas

Si se produce un error, el aparato dejará de funcionar. Consulte la siguiente tabla para resolver problemas. Si el problema persiste, contacte con el servicio al cliente.

Error	Posible causa	Solución
El aparato no funciona.	El aparato no tiene batería o su nivel de batería es bajo.	Cargue completamente la batería antes de usar.
	El aparato está en posición vertical.	Recline el aparato hacia atrás.
	Modo de protección contra sobrecalentamiento por obstrucción activado.	Elimine la obstrucción y espere hasta que la temperatura vuelva a la normalidad.
	El depósito de agua usada está lleno.	Vacíe el depósito de agua usada.
El aparato carga lentamente.	La temperatura de la batería está demasiado baja o demasiado alta.	Comuníquese con el servicio de atención al cliente.
La potencia de succión del aparato es débil.	El filtro está obstruido.	Limpie el filtro.
	La entrada de succión o el tubo están bloqueados por un objeto extraño.	Limpie el tubo y la entrada de succión.
El motor hace un ruido extraño.	Hay demasiada agua usada en el depósito de agua usada.	Vacíe el depósito de agua usada.
	La boquilla de succión principal está bloqueada.	Elimine cualquier obstrucción en la boquilla de succión principal.
La pantalla de visualización no se enciende durante la carga.	El cable de la base de carga no está enchufado a la toma de corriente.	Asegúrese de que el cable de la base de carga esté enchufado.
	El aparato no está colocado correctamente en la base de carga.	Asegúrese de que el aparato esté colocado en la base de carga correctamente.
No sale agua del aparato.	El depósito de agua limpia no está bien instalado, o no hay suficiente agua en el depósito de agua limpia.	Vuelva a instalar o llene el depósito de agua limpia.
	Se tarda 30 segundos en humedecer el cepillo de rodillo.	Encienda el aparato y compruébelo de nuevo en 30 segundos.





## Resolución de problemas

El respiradero tiene una fuga de agua.	Una colisión o un tirón brusco hacen que entre agua en el motor.	Muévalo suavemente al usar el aspirador.
	El filtro no se ha secado completamente después de limpiarlo.	Seque completamente el filtro antes de usarlo.
La autolimpieza falla.	El cepillo de rodillo puede estar atascado por partículas grandes.	Abra la cubierta del cepillo de rodillo para comprobar y limpiar el cepillo giratorio.
	El aparato no está colocado correctamente en la base de carga.	Asegúrese de que el aparato se está cargando antes de la autolimpieza.
	La autolimpieza no se puede activar si el nivel de la batería es inferior al 20 %.	La función de autolimpieza solo se puede activar cuando el aparato se está cargando y el nivel de la batería es superior al 20 %.
	El depósito de agua usada no está instalado correctamente o está lleno.	Vuelva a instalar o vacíe el depósito de agua usada.
	El depósito de agua limpia no está instalado en su lugar, o no hay suficiente agua en el depósito de agua limpia.	Vuelva a instalar o llene el depósito de agua limpia.

Para servicios adicionales, contacte con nosotros a través de <https://global.dreametech.com/pages/contact-us>  
Sitio web: <https://global.dreametech.com>

## Mensajes de Error y Soluciones

Si el aparato no funciona bien, la pantalla mostrará un mensaje de error. Consulte la tabla de resolución de problemas para encontrar una solución.

Icono de error	Posible causa	Solución
	Agua insuficiente.	Llene el depósito de agua limpia.
	El depósito de agua usada está lleno.	Limpie el depósito de agua usada.
	Cepillo de rodillo atascado.	Limpie el cepillo de rodillo.
	Tubo bloqueado.	Consulte la sección Mantenimiento y Cuidados para limpiar el tubo.
	Avería del aparato.	Reinicie el aparato para la solución de problemas. Si el problema persiste, contacte con el servicio al cliente.

## Especificaciones

Limpiador de suelos con aspirador en seco y húmedo			
Modelo	HHR32A	Tiempo de carga	aprox. 4 horas
Tensión nominal	21,6 V ===	Potencia nominal	315 W
Capacidad del depósito de agua limpia	1000 mL	Capacidad del depósito de agua usada	500 ml
Base de carga			
Modelo	HCBBI	Potencia nominal de entrada*	370 W
Entrada nominal	220-240 V ~ 50-60 Hz	Salida nominal	27,0 V === 1,6 A

\* La potencia de entrada nominal es el valor de potencia tomado del estado de funcionamiento durante el período de autolimpieza.

\* Consumo energético en modo de reposo: ≤ 0,5 W (en los 15 minutos siguientes a la retirada de la aspiradora de la base de carga)

\* Consumo eléctrico en modo de espera: ≤ 0,5 W (en los 15 minutos siguientes a la carga completa del aparato)

## Eliminación y retirada de la batería

La batería de iones de litio integrada contiene sustancias que son peligrosas para el medio ambiente. Antes de eliminar la batería, asegúrese de que la batería sea retirada por técnicos cualificados y desechada en instalaciones de reciclaje apropiadas.

- se debe quitar la batería del aparato antes de desecharlo;
- el aparato debe estar desconectado de la red de alimentación cuando se quita la batería;
- la batería debe desecharse de forma segura.

### Guía de extracción

1. Quite el tapón roscado en la parte superior de la parte trasera del aparato y retire el tornillo con un destornillador.
2. Use una herramienta adecuada para retirar el conjunto de pantalla y desconectar los cables.
3. Utilice un destornillador para retirar los tornillos de fijación del cuerpo.
4. Retire los tornillos del conjunto de paquete de baterías y quite la tapa de la batería.
5. Desconecte los cables de conexión del paquete de baterías y retire la batería del conjunto de paquete de baterías.

### PRECAUCIÓN:

- Antes de retirar la batería, desconecte la alimentación y agote la batería al máximo.
- Las baterías innecesarias deben desecharse en instalaciones de reciclaje apropiadas.
- No la exponga a ambientes de alta temperatura para evitar riesgos de explosión.
- En condiciones abusivas, el líquido puede ser expulsado de la batería. Si ocurre un contacto, enjuague con agua y busque ayuda médica.

## Garantía

1. Dreame es responsable frente al consumidor por cualquier falta de conformidad en material o mano de obra no detectables en el momento de la compra.
2. Periodo de garantía: para obtener más información contacte con la oficina de atención al cliente. Si el territorio en el que se encuentra el cliente tiene reglamentos diferentes, prevalecen los reglamentos locales.
3. La garantía no será aplicable en los siguientes casos:
  - a) Cuestiones debidas a descuido, uso o instalación por no cumplir las instrucciones proporcionadas por Dreame.
  - b) Sabotaje y/o modificaciones del producto por entidades o individuos no explícitamente autorizados por Dreame.
  - c) Daños debidos a causas accidentales y/o negligencia por parte del consumidor, con particular referencia a piezas externas.
  - d) Piezas sujetas a desgaste que no tengan defectos de fabricación.
  - e) No se proporciona un documento de compra válido (recibo, factura, u otro) para certificar la fecha en la que se compró el producto.
  - f) El modelo y/o los números del producto en el certificado de compra no coinciden con el modelo y/o los números mostrados en el producto.
4. Para más información sobre la garantía, consultar el sitio web oficial de Dreame: <https://global.dreametech.com>

## Belangrijke veiligheidsinstructies

Om elektrische schokken, brand of letsel door verkeerd gebruik van het apparaat te voorkomen, dient u de gebruikershandleiding zorgvuldig te lezen voordat u het apparaat gebruikt en te bewaren voor toekomstig gebruik.

### Gebruiksbeperkingen

- Dit product is niet bestemd voor gebruik door personen (inclusief kinderen) met beperkte fysieke, zintuiglijke of mentale capaciteiten of met beperkte ervaring of kennis, tenzij ze onder toezicht staan of instructies hebben gekregen De over het gebruik van het product van een persoon die verantwoordelijk is voor hun veiligheid. Kinderen moeten onder toezicht staan om ervoor te zorgen dat ze niet met het product spelen.
- Dit apparaat mag worden gebruikt door kinderen vanaf 8 jaar en personen met beperkte fysieke, zintuiglijke of geestelijke vermogens of met gebrek aan ervaring en kennis, mits zij onder toezicht staan of instructie hebben gekregen over het veilige gebruik van het toestel en de gevaren begrijpen die ermee gepaard gaan. Kinderen mogen niet met dit apparaat spelen. Schoonmaken en gebruikersonderhoud mogen niet zonder toezicht door kinderen worden uitgevoerd.
- Als het netsnoer beschadigd is, moet het door de fabrikant, zijn serviceagent of gelijk gekwalificeerde personen worden vervangen om gevaar te voorkomen.
- Het apparaat mag alleen worden gebruikt met de voedingseenheid die bij het apparaat wordt geleverd.
- Plastic folie kan gevaarlijk zijn. Houd het uit de buurt van kinderen om verstikkingsgevaar te voorkomen.
- Alleen binnenshuis gebruiken, op vloeren zonder vloerbedekking, zoals vinyl, tegels, verzegeld hout, enz. Zorg ervoor dat u niet over losse voorwerpen of de randen van vloerkleden stofzuigt. Het blokkeren van de borstel kan leiden tot voortijdige uitval van de aandrijfriem.
- Gebruik het apparaat alleen zoals beschreven in deze handleiding. Gebruik alleen de door de fabrikant aanbevolen hulpstukken.
- Stel het apparaat niet bloot aan vuur of te hoge temperaturen. Blootstelling aan vuur of een te hoge temperatuur kan een explosie veroorzaken.
- Gebruik niet in extreem warme of koude omgevingen (lager dan 5 °C/41°F of hoger dan 40 °C/104°F). Laad het apparaat op bij temperaturen hoger dan 5 °C/41 °F en lager dan 40 °C/104 °F.
- Dompel het apparaat niet onder in vloeistof.
- Gebruik het niet om ontvlambare of brandbare vloeistoffen, zoals benzine, op te zuigen. Gebruik het niet op plaatsen waar ontvlambare of brandbare vloeistoffen aanwezig kunnen zijn.
- Steek geen voorwerpen in de openingen. Gebruik het apparaat niet wanneer er een opening geblokkeerd is. Houd vrij van stof, pluizen, haar en alles wat de luchtstroom kan belemmeren.
- Zuig geen giftig materiaal op (chloorbleekmiddel, ammoniak, afvoerreiniger, enz.). Zuig geen harde of scherpe voorwerpen op zoals glas, spijkers, schroeven, munten, enz.
- Gebruik het apparaat niet in een gesloten ruimte met verfdampen op oliebasis, verfverdunner, sommige motwerende stoffen, brandbaar stof of andere explosieve of giftige dampen. Zuig niets op dat brandt of rookt, zoals sigaretten, lucifers of hete as.
- Gebruik het apparaat niet zonder dat er filters zijn geplaatst.
- Houd haar, losse kleding, vingers en alle lichaamsdelen uit de buurt van openingen en bewegende delen van het apparaat en de accessoires ervan.
- Houd grondkabels uit de buurt van het apparaat wanneer u het gebruikt. Er kan gevaar ontstaan als het apparaat over een netsnoer loopt.
- Wees extra voorzichtig bij het schoonmaken op trappen.

## Belangrijke veiligheidsinstructies

- Installeer, gebruik en laad het apparaat niet op in badkamers of in de buurt van zwembaden.
- Voorkom onbedoeld starten. Zorg ervoor dat de schakelaar in de UIT-stand staat voordat u het apparaat oppakt of draagt. Als u het apparaat draagt met uw vinger op de schakelaar of als u het apparaat inschakelt, kan dit tot een ongeluk leiden.
- Zorg ervoor dat het apparaat op een horizontaal oppervlak wordt geplaatst. Gebruik het apparaat niet in dezelfde positie als het apparaat uitgerust is met een rolborstel en het handvat niet volledig rechtop staat. Bewaar het apparaat niet op een plaats waar het kan vriezen.
- De stekker moet uit het stopcontact worden gehaald alvorens het apparaat schoon te maken of te onderhouden. Zorg ervoor dat het apparaat is uitgeschakeld om letsel door de roterende borstel te voorkomen.
- Als het apparaat gedurende langere tijd niet wordt gebruikt, haal dan de stekker uit het stopcontact en bewaar het in een droge, stofvrije en insectenvrije omgeving.
- Gebruik het apparaat niet als niet alle accessoires correct zijn geïnstalleerd.
- Gebruik geen apparaat dat beschadigd of aangepast is. Een beschadigd of aangepast apparaat kan onvoorspelbaar reageren, wat kan leiden tot brand, explosie of risico op letsel.
- Pas het apparaat niet aan en probeer het apparaat niet te repareren, behalve zoals aangegeven in de instructies voor gebruik en onderhoud.
- Gebruik het apparaat niet met een beschadigd hulpstuk (bijv. oplaadstation). Probeer het apparaat of hulpstuk nooit te bedienen als het is gevallen, beschadigd is, buiten is achtergelaten, in het water is gevallen of niet naar behoren werkt. Laat het repareren bij een erkend servicecentrum.
- Laat het onderhoud uitvoeren door een gekwalificeerde monteur en gebruik uitsluitend gelijkwaardige vervangingsonderdelen. Dit zorgt ervoor dat de veiligheid van het apparaat behouden blijft.
- Zorg ervoor dat het apparaat tijdens het vervoer is uitgeschakeld en indien mogelijk in de originele verpakking wordt bewaard.
- Gebruik dit product volgens de instructies in de gebruikershandleiding. Gebruikers zijn verantwoordelijk voor verlies of schade als gevolg van onjuist gebruik van dit product.
- Alleen schoon water en het officieel goedgekeurde reinigingsmiddel mogen aan de schoonwatertank worden toegevoegd. Voeg geen andere vloeistof toe, zoals alcohol of ontsmettingsmiddel. De verhouding tussen de reinigingsmiddel en schoon water kan worden gecontroleerd op de fles met reinigingsmiddel. Houd het reinigingsmiddel buiten het bereik van kinderen.

### Batterij en opladen

- Gebruik voor het opladen van het apparaat alleen het oplaadstation dat bij dit apparaat is meegeleverd. Gebruik alleen met het HCBBI-oplaadstation.
- Dit apparaat bevat batterijen die alleen door vakmensen kunnen worden vervangen.
- Volg alle oplaadinstructies en laad het apparaat niet op buiten het temperatuurbereik dat op de batterij is aangegeven, omdat dit het risico op brand verhoogt.
- Het oplaadstation is uitgerust met een droogfunctie en alleen geschikt voor het drogen van de borstel van dit apparaat.
- Houd de kabel van het oplaadstation uit de buurt van warme oppervlakken. Raak de stekker van het oplaadstation niet aan met natte handen. Om de stekker uit het stopcontact te halen, pakt u de stekker van het oplaadstation vast in plaats van de kabel.
- Trek of draag het oplaadstation niet aan de kabel, gebruik de kabel niet als handvat, sluit de deur niet met de kabel er tussen en trek de kabel niet rond scherpe randen of hoeken.

## Belangrijke veiligheidsinstructies

- Houd batterijen buiten het bereik van kinderen. Stop batterijen nooit in de mond. Indien ingeslikt, neem contact op met uw arts of de plaatselijke gifdienst.
- Het oplaadstation kan de 6-cellige 4000 mAh batterij opladen. Dit oplaadstation mag niet worden gebruikt om niet-oplaadbare batterijen op te laden. Anders kan de lithium-ionbatterij in brand vliegen.

### Symbolen

-  Klasse II-apparaat
-  T 3.15A Miniaturzekering met tijdvertraging, waarbij T 3.15A het symbool is voor de tijd-stroomkarakteristiek
-  Alleen voor gebruik binnenshuis
-  Lees de gebruikershandleiding
-  AEEA-informatie

Alle producten met dit symbool zijn afgedankte elektrische en elektronische apparatuur (AEEA zoals in richtlijn 2012/19/EU) die niet samengevoegd mogen worden met ongesorteerd huishoudelijk afval. In plaats daarvan moet u de volksgezondheid en het milieu beschermen door uw afgedankte apparatuur in te leveren bij een door de overheid of de plaatselijke autoriteiten aangewezen inzamelpunt voor het recyclen van afgedankte elektrische en elektronische apparatuur. Een correcte verwijdering en recycling zal mogelijke negatieve gevolgen voor het milieu en de volksgezondheid helpen voorkomen. Neem contact op met de installateur of de plaatselijke autoriteiten voor meer informatie over de locatie en de voorwaarden van dergelijke inzamelpunten.

Wij van Dreame Trading (Tianjin) Co., Ltd. verklaren hierbij, dat dit apparaat in overeenstemming is met de betreffende Richtlijnen, Europese Normen en herzieningen hieraan. De volledige tekst van de EU-conformiteitsverklaring is beschikbaar op het volgende internetadres: <https://global.dreametech.com>  
Voor een gedetailleerde e-handleiding gaat u naar <https://global.dreametech.com/pages/user-manuals-and-faqs>

## Productoverzicht

### Verpakkingslijst

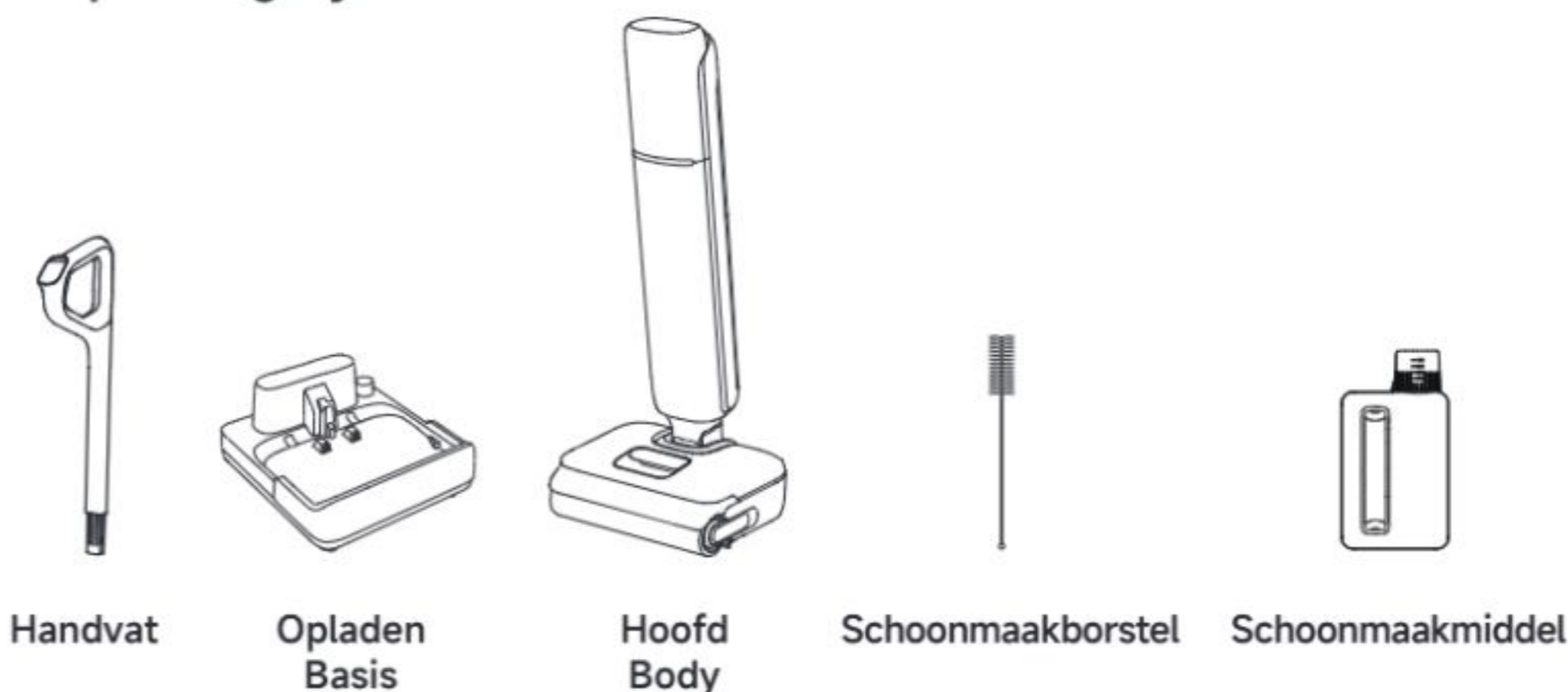

# Productoverzicht

## Stofzuiger

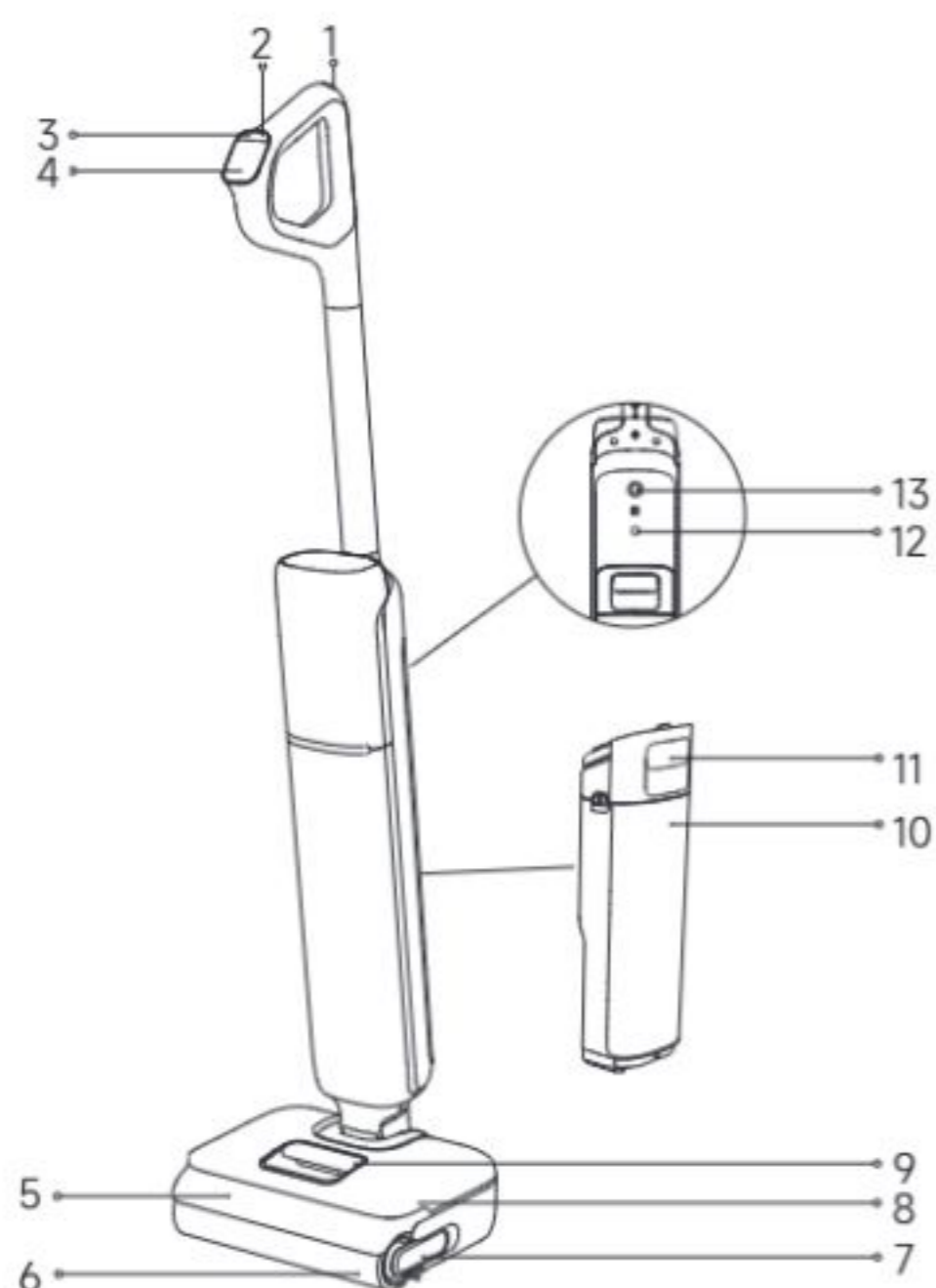

- |   |                          |    |                             |    |                                  |
|---|--------------------------|----|-----------------------------|----|----------------------------------|
| 1 | Zelfreinigingsknop       | 6  | Rollerborstel               | 11 | Handvat van vuilwatertank        |
| 2 | Aan/Uit-schakelaar       | 7  | Rollerborstelhendel         | 12 | Knop voor gesproken aanwijzingen |
| 3 | Modusschakelaar          | 8  | Schoonwatertank             | 13 | Rondomlopend wiel                |
| 4 | Weergavescherm           | 9  | Handvat van schoonwatertank |    |                                  |
| 5 | Deksel van rollerborstel | 10 | Vuilwatertank               |    |                                  |

## Oplaadstation

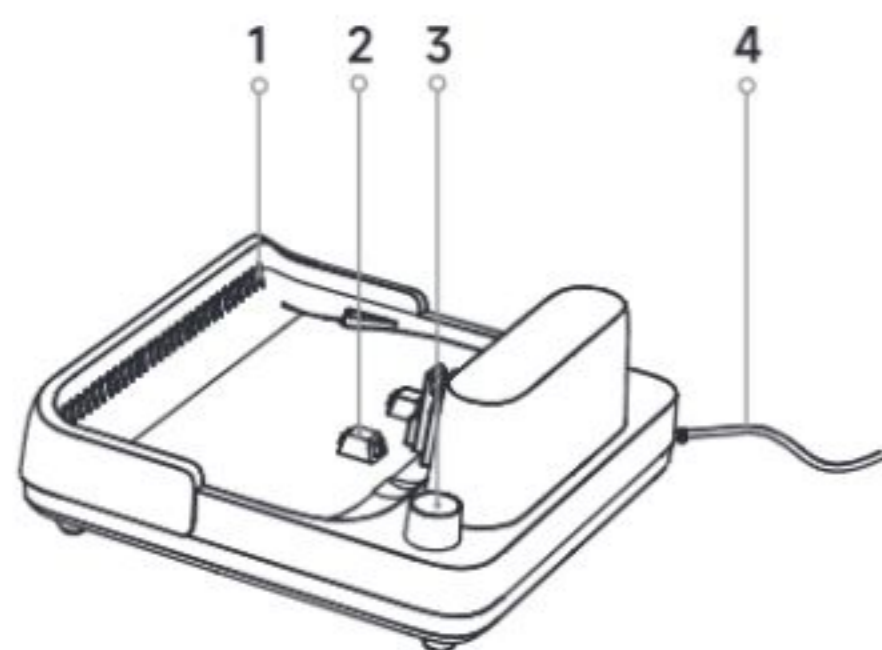

1. Uitlaat voor luchtdroging
2. Oplaadcontacten
3. Opberggleuf voor accessoires
4. Netsnoer

# Installatie en opladen



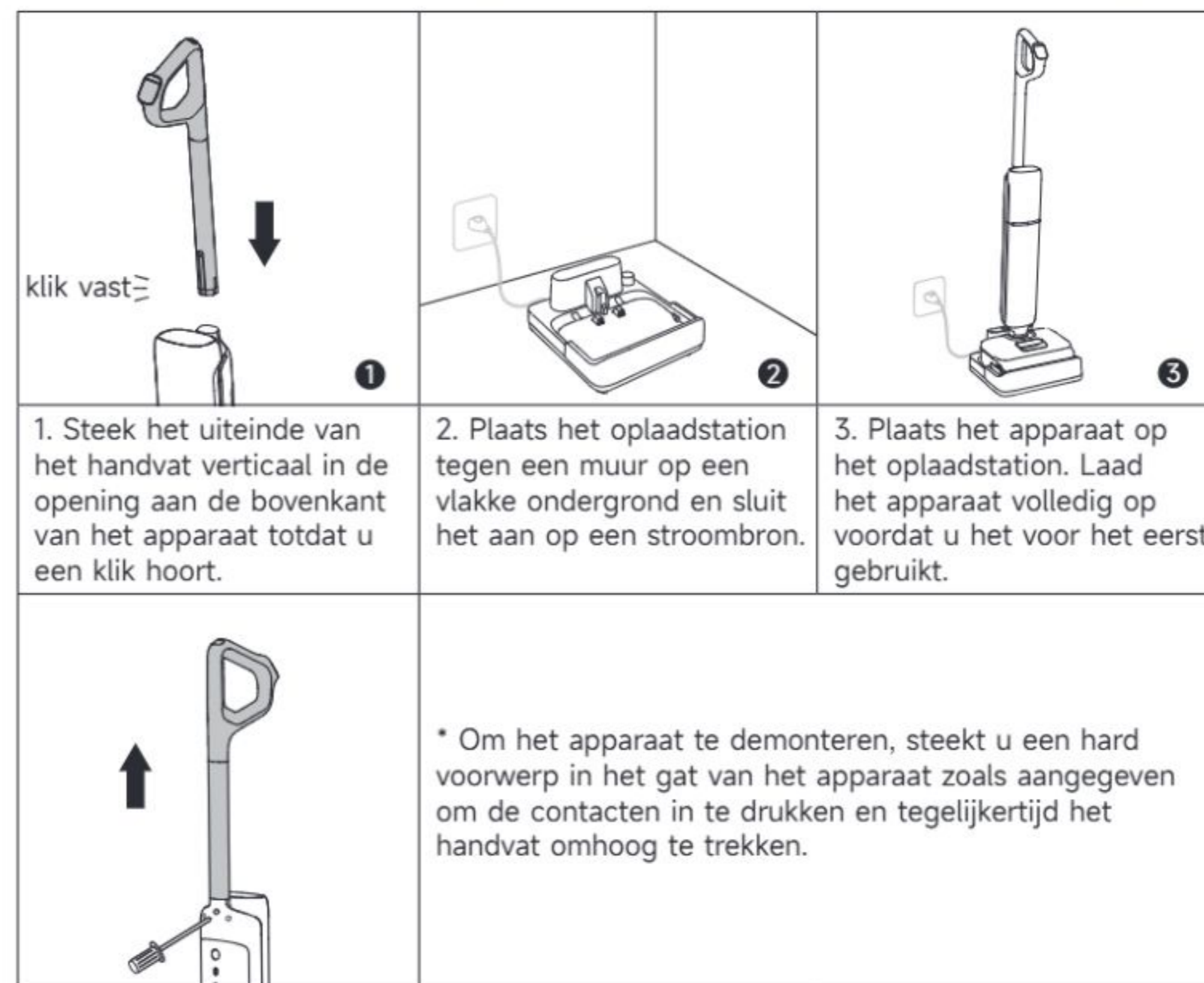

Laad het apparaat volledig op voordat u het voor het eerst gebruikt.

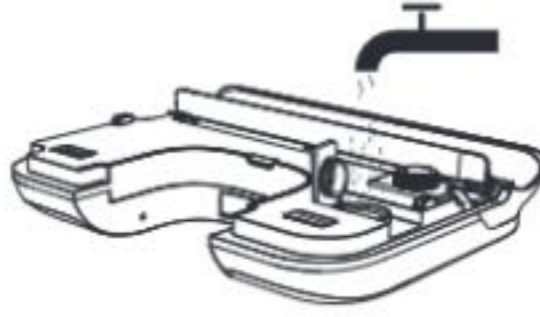

### Opmerking:

- Als er binnen 10 minuten na volledig opladen geen bediening plaatsvindt, gaat het apparaat in de slaapstand. Start het apparaat opnieuw als u het moet gebruiken.
- Om de levensduur van de batterij te verlengen, koelt de batterij automatisch af nadat u het apparaat lange tijd heeft gebruikt.

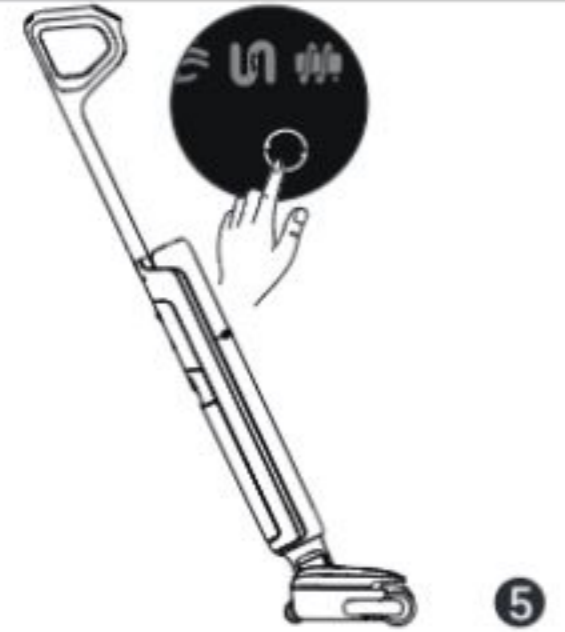
## Beginnen met reinigen













		
1. Verwijder de tank.	2. Open het tankdeksel en vul de tank met schoon water.	3. Plaats de schoonwatertank terug totdat deze vastklikt.
		
4. Ga voorzichtig op de vloerborstel staan en kantel het apparaat naar achteren. Druk op de Aan/Uit-schakelaar  om de werking te starten/stoppen.	5. Druk kort op de modusschakelaar  om naar behoefte van modus te wisselen.	

### Opmerking:







- Zuig geen schuimende vloeistoffen op.
- Het apparaat is geschikt voor het reinigen van vloeren, marmer, tegels en andere harde oppervlakken.
- Til het apparaat tijdens gebruik niet van de grond, verplaats het niet en kantel het niet. Anders kan het vuile water in de motor stromen.
- Voeg geen andere vloeistoffen toe dan de officieel goedgekeurde reiniger. De reiniger is verkrijgbaar in de officiële online winkel. Raadpleeg het etiket van het schoonmaakmiddel voor specifieke gebruiksinstructies.
- Bij later gebruik zal het apparaat bij het opstarten automatisch de laatst gebruikte modus activeren.

## Weergavescherm

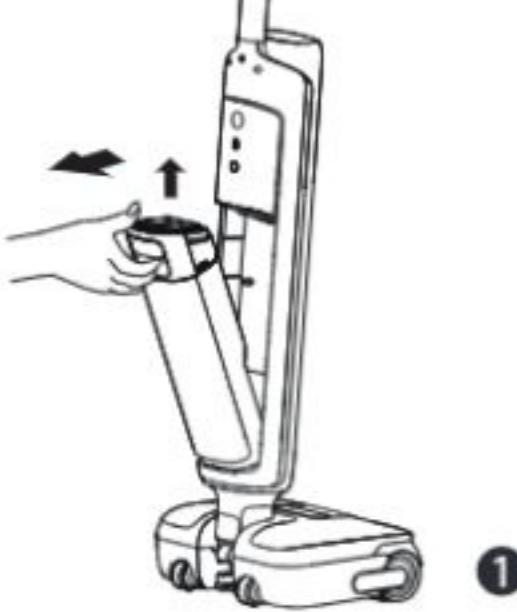



-  **Standaardmodus**  
Gemiddelde zuigkracht en waterstroom voor routinematige reiniging.
  -  **Eco-modus**  
Handhaaft een gemiddelde zuigkracht en waterstroom om de looptijd te verlengen.
  -  **Turbomodus**  
Maximale zuigkracht en verhoogde waterstroom voor hardnekkige vlekken op harde vloeren.
  -  **Zuigmodus**  
Zuig een grote hoeveelheid water van de vloer op.
  -  **Zelfreinigingsmodus**
  -  **Droogmodus**
  -  **Onvoldoende water in de schoonwatertank**
  -  **De vuilwatertank is vol**
  -  **Verstopte buis**
  -  **De rolborstel zit vast**
  -  **Apparaatstoring**
  -  **Batterij-indicator**
    - Continu groen: 50% < Batterijniveau ≤ 100%
    - Rood: Batterijniveau ≤ 20%
- \*De kleur van de batterij-indicator verandert van groen naar geel, oranje en rood naarmate de lading afneemt. Opladen wanneer rood.
-   
**Zelfreinigings- en droogvoortgangsindicator/Oplaadindicator**

## De vuilwatertank leegmaken

		
<p>1. Trek de hendel van de vuilwatertank omhoog om de tank te verwijderen.</p>	<p>2. Houd het deksel van de vuilwatertank vast en trek het eruit. Houd het filter vast en trek het omhoog om het te verwijderen. Verwijder het vuil uit het filter.</p>	<p>3. Giet het vuile water eruit en spoel de tank met schoon water.</p>
		
<p>4. Gebruik de meegeleverde schoonmaakborstel om de binnenwanden van de tank schoon te maken.</p>	<p>5. Plaats na het reinigen het filter in het deksel van de vuilwatertank en plaats het deksel van de vuilwatertank in de tank.</p>	<p>6. Plaats de vuilwatertank terug totdat u een klik hoort.</p>

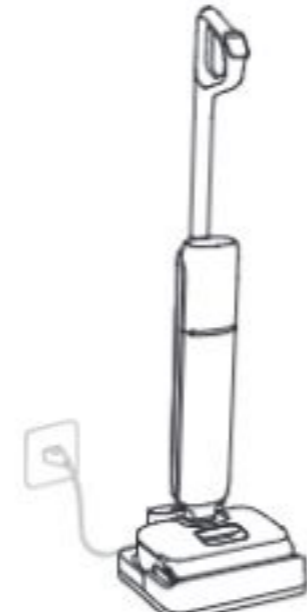
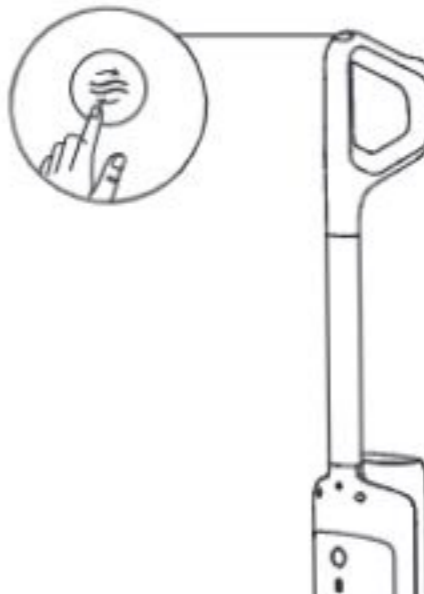
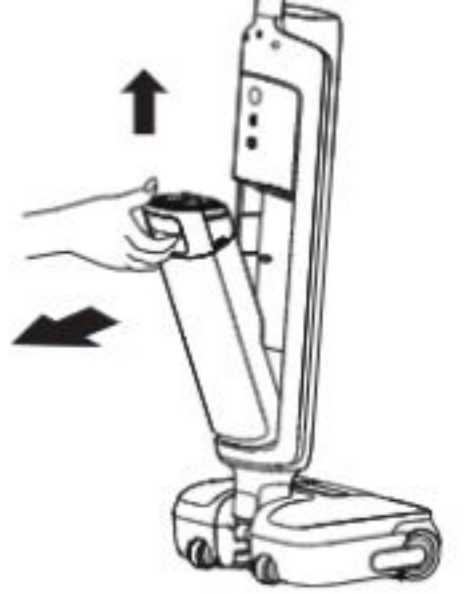
## Zelfreinigend met één druk op de knop

		
<p>1. Plaats het apparaat terug op het oplaadstation. Zorg dat het water in de schoonwatertank voldoende is voor zelfreiniging.</p>	<p>2. Druk kort op de zelfreinigingsknop bovenop het handvat om de zelfreiniging te starten/stoppen (batterijniveau <math>\geq</math> 20%).</p>	<p>3. Nadat de zelfreiniging is voltooid, gaat  branden. Maak de vuilwatertank onmiddellijk leeg.</p>

	<p>Om over te schakelen van 30 minuten drogen (standaard) naar 5 minuten snel drogen, drukt u binnen 3 seconden nogmaals op de knop.</p>
	<p>Houd 3 seconden ingedrukt om naar de onafhankelijke 30 minuten droogmodus te gaan.</p>
	<p>In de droogmodus kort indrukken om de droogmodus te verlaten.</p>





### Tips:



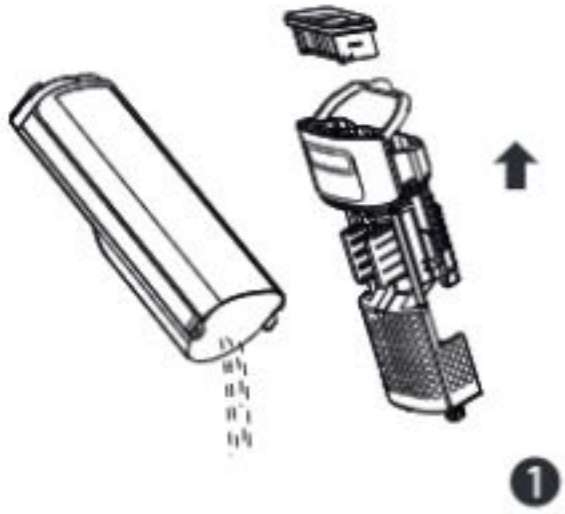

- Wanneer de accu bijna leeg is, schakelt de droogmodus van 5 minuten na zelfreiniging over naar een gecombineerde oplaad- en droogcyclus van 30 minuten.

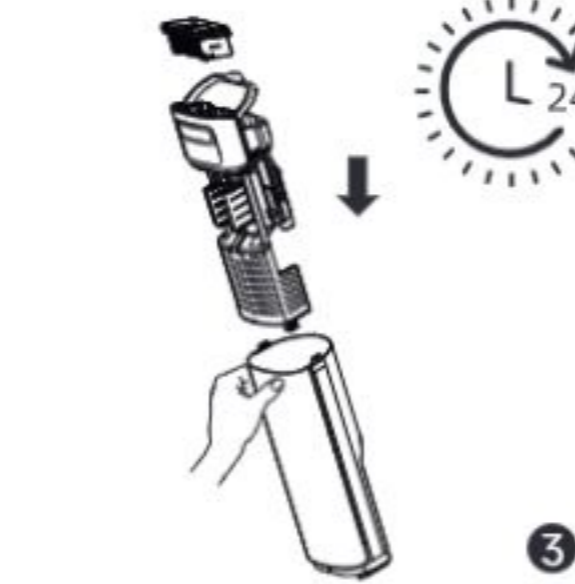
# Zorg en onderhoud

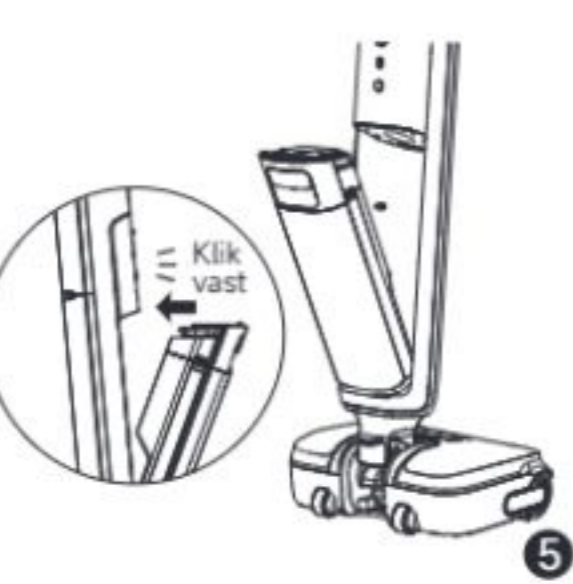
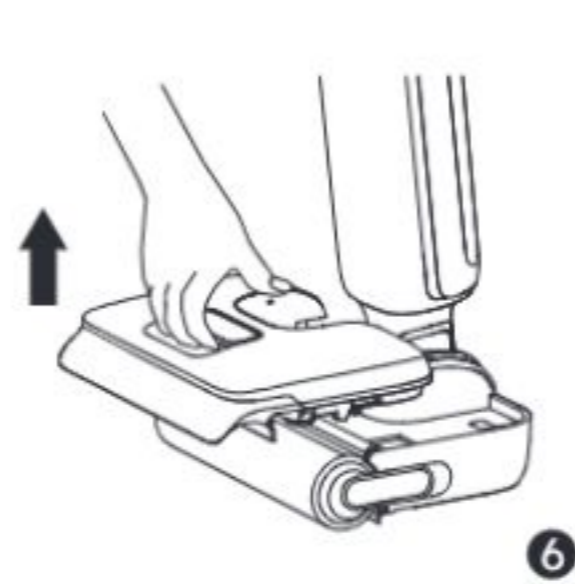
## Tips:

- Schakel het apparaat uit vóór het onderhoud. Raak de Aan/Uit-schakelaar niet aan.
- Vervang onderdelen indien nodig. De onderdelen moeten worden vervangen door onderdelen die bij de fabrikant of diens serviceagent verkrijgbaar zijn.
- Als het apparaat voor langere tijd niet wordt gebruikt, laad deze dan volledig op, haal de stekker uit het stopcontact en bewaar het apparaat in een koele, vochtarme omgeving uit de buurt van direct zonlicht. Om overontlading van de batterij te voorkomen dient u het apparaat ten minste eenmaal per 3 maanden op te laden.

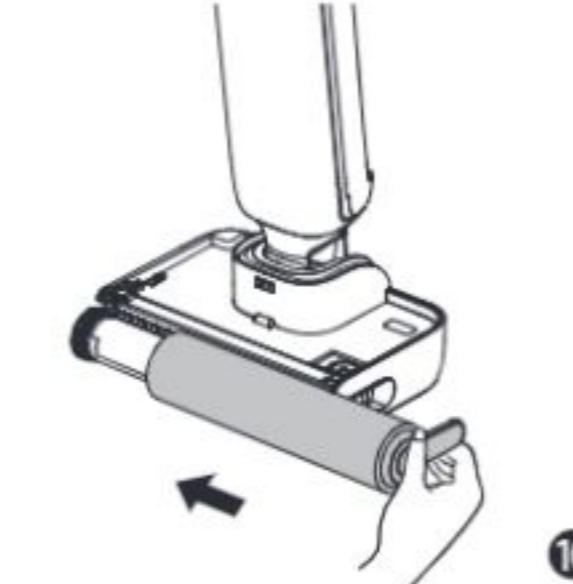
		
<p>1. Giet het vuile water eruit, verwijder het filter en spoel de tank en het tankdeksel met schoon water.</p>	<p>2. Klop voorzichtig het zwevende stof van het oppervlak. Wanneer het filter vuil is, spoel het dan met water af.</p>	<p>3. Nadat het filter volledig gedroogd is, installeert u het weer in het deksel van de vuilwatertank. Plaats het deksel van de vuilwatertank in de tank.</p>
		
<p>4. Veeg de buis voor gebruik voorzichtig af met een natte doek. Spoel de buis niet af.</p>	<p>5. Plaats de bodem van de tank in de hoofdbehuizing. Kantel de tank in de richting van de hoofdbehuizing totdat deze vastklikt.</p>	<p>6. Verwijder de schoonwatertank.</p>

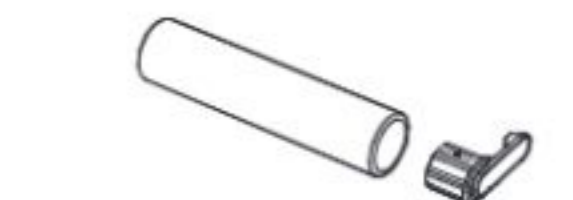
		
<p>7. Trek de borstelhendel eruit en verwijder de borstel.</p>	<p>8. Verwijder haren of vuil die in de borstelrol verward zijn geraakt met de meegeleverde schoonmaakborstel. Spoel de rolborstel af met schoon water.</p>	<p>9. Veeg de aanzuigopening met een droge of natte doek schoon. Spoel de borstelconstructie niet met water af.</p>
		
<p>10. Nadat de borstelrol volledig gedroogd is, houdt u de borstelrolhendel vast en installeert u deze opnieuw.</p>	<p>11. Plaats de schoonwatertank terug totdat u een klik hoort.</p>	<p>* Verwijder de hendel van de borstelrol om deze te vervangen door een nieuwe borstelrol en druk deze stevig op zijn plaats.</p>

## Opmerking:

- Het wordt aanbevolen om het filter elke 3 tot 6 maanden te vervangen.
- Maak schoon als dat nodig is. Het wordt aanbevolen om de rolborstel elke 3 tot 6 maanden te vervangen.

## Problemen oplossen

Als er een fout optreedt, stopt het apparaat met werken. Raadpleeg de volgende tabel voor het oplossen van problemen. Als het probleem aanhoudt, neem dan contact op met de klantenservice.

Fout	Mogelijke oorzaak	Oplossing
Het apparaat werkt niet.	De batterij van het apparaat is leeg of het batterijniveau is laag.	Laad de batterij vóór gebruik volledig op.
	Het apparaat staat rechtop.	Kantel het apparaat achterover.
	Een verstopping activeerde de oververhittingsbeveiligingsmodus.	Verwijder de verstopping en wacht tot de temperatuur weer normaal is.
	De vuilwatertank is vol.	Maak de vuilwatertank leeg.
	Het handvat, de rolborstel of de vuilwatertank is niet goed geïnstalleerd.	Controleer of het handvat, de rolborstel of de vuilwatertank allemaal goed op hun plaats zitten.
Het apparaat laadt langzaam op.	De temperatuur van de batterij is te laag of te hoog.	Wacht tot de temperatuur van de batterij weer normaal is.
De zuigkracht van het apparaat is zwak.	Het filter is verstopt.	Maak het filter schoon.
	De aanzuigopening of -buis is geblokkeerd door een vreemd voorwerp.	Reinig de buis en de aanzuigopening.
De motor maakt een raar geluid.	Er zit te veel vuil water in de vuilwatertank.	Maak de vuilwatertank leeg.
	De aanzuigopening is geblokkeerd.	Verwijder eventuele verstoppingen in de aanzuigopening.
Het scherm licht niet op tijdens het opladen.	De stekker van het oplaadstation zit niet goed in het stopcontact.	Zorg ervoor dat de stekker van het oplaadstation goed aangesloten is.
	Het apparaat is niet goed op het oplaadstation geplaatst.	Zorg ervoor dat het apparaat correct op het oplaadstation is geplaatst.
Er komt geen water uit het apparaat.	De schoonwatertank is niet goed op zijn plaats geïnstalleerd of er zit onvoldoende water in de schoonwatertank.	Installeer opnieuw of vul de schoonwatertank.
	Het duurt 30 seconden om de rolborstel te bevochtigen.	Zet het apparaat aan en controleer het over 30 seconden opnieuw.

## Problemen oplossen

De ventilatieopening lekt water	Een botsing of een stevige ruk veroorzaakt het binnendringen van water in de motor.	Beweeg het apparaat voorzichtig heen en weer terwijl het is ingeschakeld.
	Het filter is niet helemaal droog na het reinigen.	Droog vóór gebruik het filter volledig af.
Zelfreiniging werkt niet	De rolborstel kan vastgelopen zijn door grote vuildeeltjes.	Verwijder de afdekking van de rolborstel om de rolborstel te controleren en schoon te maken.
	Het apparaat is niet goed op het oplaadstation geplaatst.	Zorg ervoor dat het apparaat wordt opgeladen vóór de zelfreiniging.
	De zelfreiniging kan niet worden ingeschakeld als het batterijniveau lager dan 20% is.	De zelfreinigingsfunctie kan alleen worden ingeschakeld wanneer het apparaat wordt opgeladen en het batterijniveau meer dan 20% bedraagt.
	De vuilwatertank is niet op zijn plaats geïnstalleerd, of de vuilwatertank is vol.	Installeer opnieuw of leeg de vuilwatertank.
	De schoonwatertank is niet op zijn plaats geïnstalleerd of er zit onvoldoende water in de schoonwatertank.	Installeer opnieuw of vul de schoonwatertank.

Neem voor extra service contact met ons op via <https://global.dreametech.com/pages/contact-us>  
Website: <https://global.dreametech.com>

## Foutmeldingen en oplossingen

Als het apparaat niet goed werkt, verschijnt op het scherm een foutmelding. Raadpleeg de probleemoplossingstabel om een oplossing te vinden.

Foutpictogram	Mogelijke oorzaak	Oplossing
	Onvoldoende water.	Vul de schoonwatertank.
	De vuilwatertank is vol.	Maak de vuilwatertank schoon.
	Rolborstel zit vast.	Maak de rolborstel schoon.
	Verstopte buis.	Raadpleeg het hoofdstuk Verzorging en onderhoud om de buis te reinigen.
	Apparaatstoring	Start het apparaat opnieuw op om problemen op te lossen. Als het probleem aanhoudt, neem dan contact op met de klantenservice.

## Specificaties

Nat- en droogzuiger voor vloeren			
Model	HHR32A	Oplaadtijd	ongeveer 4 uur
Nominale spanning	21,6 V $\text{---}$	Nominaal vermogen	315 W
Capaciteit van schoonwatertank	1000 ml	Capaciteit van vuilwatertank	500 ml
Oplaadstation			
Model	HCBB1	Nominaal ingangsvermogen*	370 W
Nominale ingang	220-240 V $\sim$ 50-60 Hz	Nominale uitgang	27,0 V $\text{---}$ 1,6 A

\* Het nominale ingangsvermogen is het vermogen dat wordt gemeten tijdens de zelfreinigingsperiode in bedrijfstoestand.

\* Opgenomen vermogen in stand-bymodus:  $\leq 0,5$  W (binnen 15 minuten nadat de stofzuiger uit het oplaadstation is verwijderd)

\* Opgenomen vermogen in stand-bymodus:  $\leq 0,5$  W (binnen 15 minuten nadat het apparaat volledig is opgeladen)

## Verwijdering en afvoer van batterijen

De ingebouwde lithium-ionbatterij bevat stoffen die gevaarlijk zijn voor het milieu. Voordat u de batterij weggooit, moet u ervoor zorgen dat de batterij door gekwalificeerde technici wordt verwijderd en bij een geschikt recyclingbedrijf wordt ingeleverd.

- de batterij moet uit het apparaat worden verwijderd voordat het wordt weggegooid;
- het apparaat moet van het lichtnet worden losgekoppeld wanneer de batterij wordt verwijderd;
- de batterij moet op veilige wijze worden afgevoerd.

### Verwijderingsgids

1. Verwijder de schroefplug bovenaan de achterkant van het apparaat en verwijder de schroef met een schroevendraaier.
2. Gebruik het juiste gereedschap om het scherm te verwijderen en de kabels los te koppelen.
3. Gebruik een schroevendraaier om alle bevestigingsschroeven uit de behuizing te verwijderen.
4. Verwijder de schroeven van de batterij en verwijder vervolgens het batterijdeksel.
5. Maak de aansluitdraden van het batterijpakket los en verwijder de batterij uit het batterijpakket.

### VOORZICHTIG:

- Voordat u de batterij verwijdert, moet u de stroom uitschakelen en de batterij zoveel mogelijk leeg laten lopen.
- Niet-gebruikte batterijen moeten worden afgevoerd naar een geschikt recyclingbedrijf.
- Stel niet bloot aan een omgeving met hoge temperaturen om explosiegevaar te voorkomen.
- Onder extreme omstandigheden kan er vloeistof uit de batterij lekken. Bij aanraking, spoel met water en zoek medische hulp.

## Garantie

1. Dreame is ten opzichte van de consument aansprakelijk voor elk gebrek aan overeenstemming in materiaal of vakmanschap dat op het moment van aankoop niet kon worden geconstateerd.
2. Garantieperiode: raadpleeg de klantenservice voor meer informatie. Indien op het grondgebied waar de consument zich bevindt andere voorschriften gelden, prevaleren de plaatselijke voorschriften.
3. De garantie zal niet van toepassing zijn in de volgende gevallen:
  - a) Problemen door onachtzaamheid, gebruik of installatie die niet voldoen aan de instructies die door Dreame zijn verstrekt.
  - b) Knoeien en/of wijzigen van het product door entiteiten of personen die niet uitdrukkelijk door Dreame zijn geautoriseerd.
  - c) Schade als gevolg van toevallige oorzaken en/of nalatigheid van de consument, in het bijzonder met betrekking tot externe onderdelen.
  - d) Onderdelen die onderhevig zijn aan slijtage en geen productiefouten hebben.
  - e) Er geen geldig aankoopdocument (bon, factuur of ander document) is dat de datum waarop het product is aangekocht, certificeert.
  - f) Het model en/of de nummers van het product op het aankoopcertificaat komen niet overeen met het model en/of de nummers die op het product zijn vermeld.
4. Voor meer informatie over de garantie verwijzen we u naar de officiële website van Dreame: <https://global.dreametech.com>

## Instruções de segurança importantes

Para evitar choques elétricos, incêndios ou ferimentos causados pela utilização incorreta do aparelho, leia atentamente o manual do utilizador antes da utilização e guarde-o para referência futura.

### Restrições de utilização

- Este aparelho não se destina a ser utilizado por pessoas (incluindo crianças) com capacidades físicas, sensoriais ou mentais reduzidas, ou com falta de experiência e conhecimentos, a menos que tenham recebido supervisão ou instruções relativas à utilização do aparelho por uma pessoa responsável pela sua segurança. As crianças devem ser vigiadas para garantir que não brincam com o aparelho.
- Este aparelho pode ser utilizado por crianças a partir dos 8 anos e por pessoas com capacidades físicas, sensoriais ou mentais reduzidas ou com falta de experiência e conhecimentos, desde que tenham recebido supervisão ou instruções sobre a utilização do aparelho de forma segura e compreendam os perigos envolvidos. As crianças não devem brincar com este aparelho. A limpeza e a manutenção pelo utilizador não devem ser efetuadas por crianças sem supervisão.
- Se o cabo de alimentação estiver danificado, deve ser substituído pelo fabricante, pelo seu agente de assistência ou por pessoas com qualificações semelhantes, de modo a evitar riscos.
- O aparelho só deve ser utilizado com a unidade de alimentação fornecida com o mesmo.
- As películas de plástico podem ser perigosas. Para evitar o perigo de asfixia, mantenha-as afastadas das crianças.
- Utilize apenas em interiores, em superfícies de pavimento não alcatifadas, como vinil, azulejo, madeira impermeabilizada, etc. Tenha cuidado para não passar por cima de objetos soltos ou das extremidades de tapetes. O bloqueio da escova pode resultar numa falha prematura da correia.
- Utilize apenas como descrito neste manual do utilizador. Utilize apenas os acessórios recomendados pelo fabricante.
- Não exponha o aparelho ao fogo ou a temperaturas excessivas. A exposição ao fogo ou a temperaturas excessivas pode provocar uma explosão.
- Não utilize em ambientes extremamente quentes ou frios (abaixo de 5 °C/41 °F ou acima de 40 °C/104 °F). Carregue o aparelho a uma temperatura superior a 5 °C/41 °F e inferior a 40 °C/104 °F.
- Não mergulhe o aparelho em líquido.
- Não utilize para recolher líquidos inflamáveis ou combustíveis, como gasolina. Não utilize em áreas onde possam estar presentes líquidos inflamáveis ou combustíveis.
- Não coloque nenhum objeto nas aberturas. Não utilize o aparelho quando qualquer das suas aberturas estiver bloqueada. Mantenha-o livre de pó, algodão, cabelos e tudo o que possa inibir o fluxo de ar.
- Não apanhe materiais tóxicos (lixívia com cloro, amoníaco, desentupidor de canos, etc.). Não apanhe objetos duros ou afiados, como vidros, pregos, parafusos, moedas, etc.
- Não utilize o aparelho num espaço fechado cheio de vapores libertados por tintas à base de óleo, diluente, algumas substâncias à prova de traça, poeiras inflamáveis ou outros vapores explosivos ou tóxicos. Não apanhe nada que esteja a arder ou a fumar, como cigarros, fósforos ou cinzas quentes.
- Não utilize o aparelho sem os filtros colocados.
- Mantenha o cabelo, a roupa larga, os dedos e todas as partes do corpo afastados das aberturas e das peças móveis do aparelho e dos seus acessórios.
- Mantenha os cabos que estão no chão afastados do aparelho durante a sua utilização. Pode ocorrer um perigo se o aparelho passar por cima de um cabo de alimentação.
- Tenha muito cuidado ao limpar escadas.

## Instruções de segurança importantes

- Não instale, nem carregue ou utilize o aparelho nas casas de banho ou à volta das piscinas.
- Evite um arranque involuntário. Certifique-se de que o interruptor está na posição OFF (Desligado) antes de pegar ou transportar o aparelho. Transportar o aparelho com o dedo no interruptor ou ligar o aparelho durante o transporte, pode provocar um acidente.
- Certifique-se de que o aparelho é colocado numa superfície horizontal. Não utilize o aparelho na mesma posição se este estiver equipado com um rolo de escova e se a pega não estiver completamente na vertical. Não guarde o aparelho num local onde possa congelar.
- A ficha deve ser removida da tomada antes da limpeza ou manutenção do aparelho. E certifique-se de que o aparelho está desligado para evitar ferimentos provocados pela escova rotativa.
- Se o aparelho não for utilizado durante um longo período de tempo, desligue o cabo de alimentação e guarde-o num ambiente seco, sem pó e à prova de insetos.
- Não utilize o produto sem que todos os acessórios estejam corretamente instalados.
- Não utilize um aparelho que esteja danificado ou que tenha sido modificado. Um aparelho danificado ou modificado pode apresentar um comportamento imprevisível, resultando em incêndio, explosão ou risco de ferimentos.
- Não modifique nem tente reparar o aparelho, exceto conforme indicado nas instruções de utilização e de cuidados a ter com o mesmo.
- Não utilize o aparelho com um acessório danificado (por exemplo: base de carregamento). Se o aparelho ou acessório tiver caído, se tiver sido danificado, deixado ao ar livre, se tiver caído na água ou não estiver a funcionar como deveria, nunca o tente utilizar. Mande-o reparar num centro de assistência autorizado.
- Mande efetuar a manutenção por um técnico qualificado, utilizando apenas peças de substituição idênticas. Desta forma, garante a segurança do aparelho.
- Certifique-se de que o aparelho está desligado ao ser transportado e que é mantido na sua embalagem original, se possível.
- Utilize este produto de acordo com as instruções do Manual do Utilizador. Os utilizadores são responsáveis por qualquer perda ou dano que resulte do uso indevido deste produto.
- No depósito de água limpa só pode ser adicionada água limpa e a solução de limpeza oficialmente aprovada. Não adicione qualquer outro líquido, tal como álcool ou desinfetante. A relação entre a solução de limpeza e a água limpa pode ser verificada no frasco da solução de limpeza. Mantenha a solução de limpeza fora do alcance das crianças.





### Bateria e carregamento

- Para recarregar o aparelho, utilize apenas a base de carregamento fornecida com o mesmo. Utilize apenas com a base de carregamento HCBBI.
- Este aparelho contém baterias que só podem ser substituídas por pessoas qualificadas.
- Siga todas as instruções de carregamento e não carregue o aparelho fora do intervalo de temperatura especificado na bateria, uma vez que isso aumenta o risco de incêndio.
- A base de carregamento está equipada com uma função de secagem que só é adequada para secar a escova deste aparelho.
- Mantenha o cabo da base de carregamento afastado de superfícies aquecidas. Não pegue na ficha da base de carregamento ou no aparelho com as mãos molhadas. Para desligar, agarre na ficha da base de carregamento e não no cabo.
- Não puxe nem transporte a base de carregamento pelo cabo, não utilize o cabo como pega, não feche a porta sobre ele nem o puxe à volta de esquinas ou cantos afiados.

## Instruções de segurança importantes

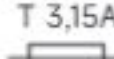
- Mantenha as baterias fora do alcance das crianças. Nunca ponha as baterias na boca. Em caso de ingestão, contacte o seu médico ou a unidade de controlo de envenenamento local.
- A base de carregamento é capaz de carregar a bateria de 6 células de 4000 mAh. Esta base de carregamento não deve ser utilizada para carregar baterias não recarregáveis. Se não o fizer, pode provocar um incêndio na bateria de iões de lítio.

### Símbolos

-  Equipamento de Classe II
-  Elo fusível miniatura com desfasamento temporal em que T 3,15A é o símbolo da característica tempo/corrente
-  Apenas para utilização no interior
-  Leia o manual do operador
-  Informação sobre o REEE

Todos os produtos com este símbolo são resíduos de equipamentos elétricos e eletrónicos (REEE, como especificado na Diretiva 2012/19/UE) que não devem ser misturados com resíduos domésticos não selecionados. Em vez disso, deve proteger a saúde humana e o ambiente, entregando os seus resíduos de equipamentos elétricos e eletrónicos, designado pelo governo ou pelas autoridades locais. A eliminação e reciclagem corretas ajudarão a prevenir potenciais consequências negativas para o ambiente e a saúde humana. Por favor, contacte o instalador ou as autoridades locais para mais informações sobre o local, bem como sobre os termos e condições desses pontos de recolha.

Nós, a Dreame Trading (Tianjin) Co., Ltd., declaramos que este equipamento está em conformidade com as Diretivas, Normas Europeias e alterações aplicáveis. O texto completo da declaração de conformidade da UE está disponível no seguinte endereço de Internet: <https://global.dreame.tech.com>

Para obter o manual eletrónico pormenorizado, consulte <https://global.dreame.tech.com/pages/user-manuals-and-faqs>

## Visão geral do produto

### Lista da Embalagem



Pega



A carregar  
Base

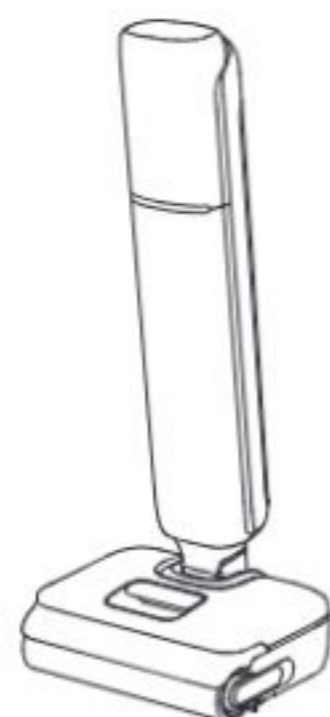

Principal  
Corpo



Escova de  
limpeza





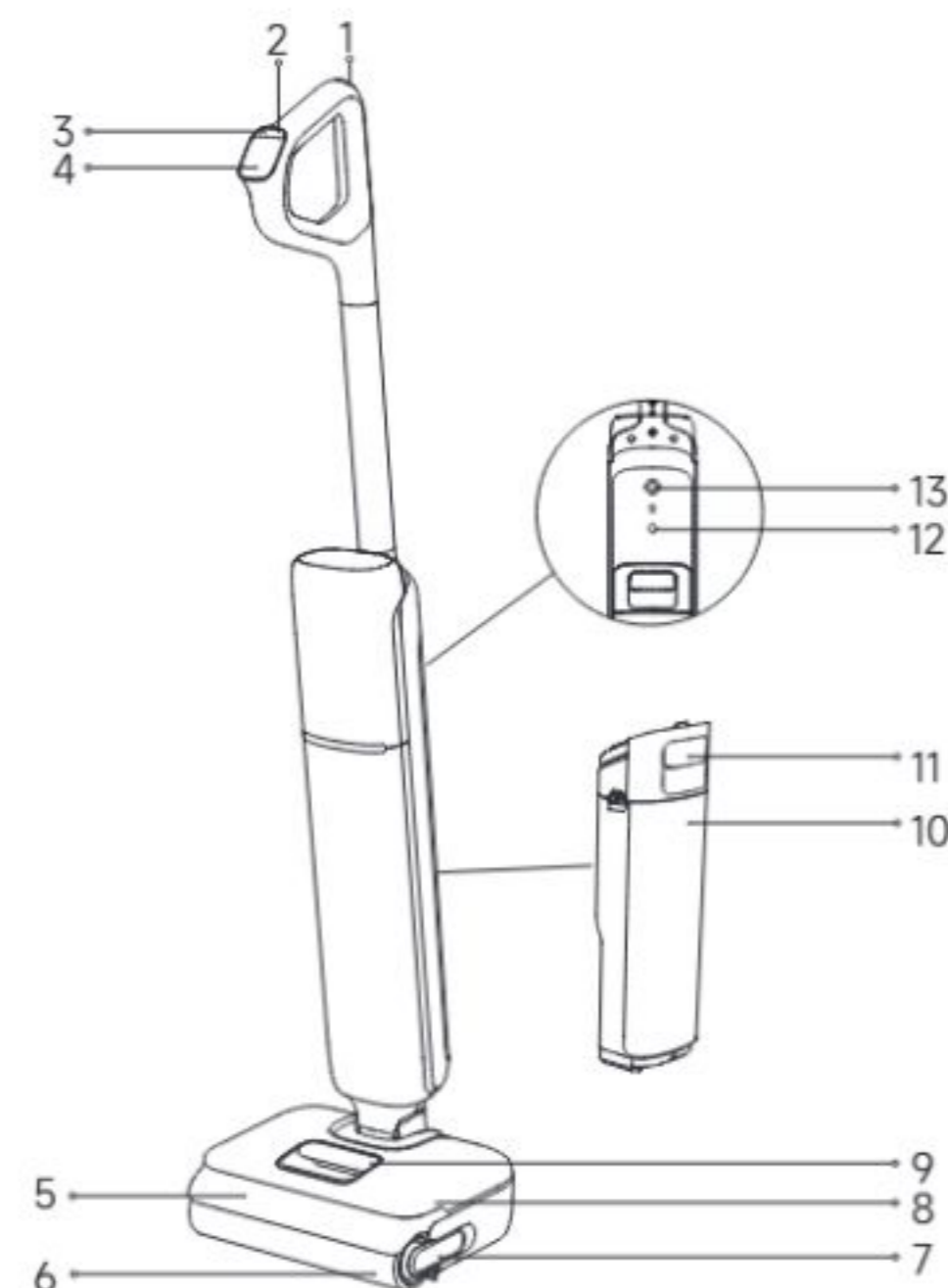

Solução de  
limpeza

## Visão geral do produto

### Aspirar



- |   |                                  |                                   |
|---|----------------------------------|-----------------------------------|
| 1  Botão de limpeza automática | 6 Escova rotativa                | 11 Pega do depósito de água usada |
| 2  Interruptor de alimentação  | 7 Cabo da escova rotativa        | 12 Botão do aviso por voz         |
| 3  Interruptor de modo         | 8 Depósito de água limpa         | 13 Roda omnidirecional            |
| 4  Visor                       | 9 Pega do depósito de água limpa |                                   |
| 5 Cobertura da escova rotativa  | 10 Depósito de água usada        |                                   |

### Base de carregamento

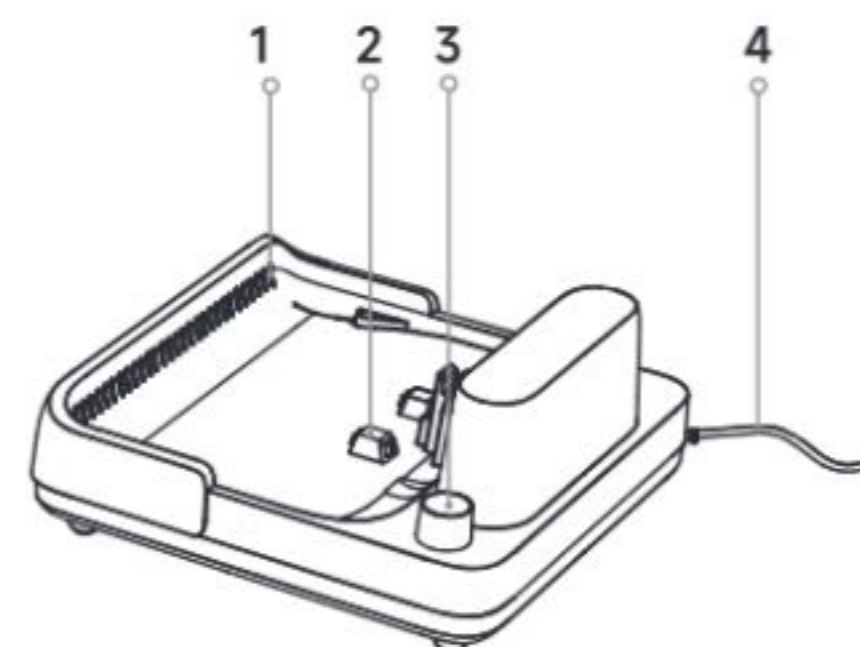

1. Saída do ar de secagem
2. Contactos para carregamento
3. Ranhura de armazenamento de acessórios
4. Cabo de alimentação

# Instalação e carregamento







Carregue totalmente o aparelho antes da primeira utilização.

		
<p>1. Introduza a extremidade do cabo verticalmente no orifício situado na parte superior do aparelho até ouvir um estalido.</p>	<p>2. Coloque a base de carregamento contra uma parede num terreno plano e ligue-a a uma fonte de alimentação.</p>	<p>3. Coloque o aparelho sobre a base de carregamento. Carregue totalmente o aparelho antes da primeira utilização.</p>
	<p>* Para desmontar, introduza um objeto duro no orifício do aparelho, como indicado, para pressionar os contactos e puxe a pega para cima ao mesmo tempo.</p>	

## Nota:

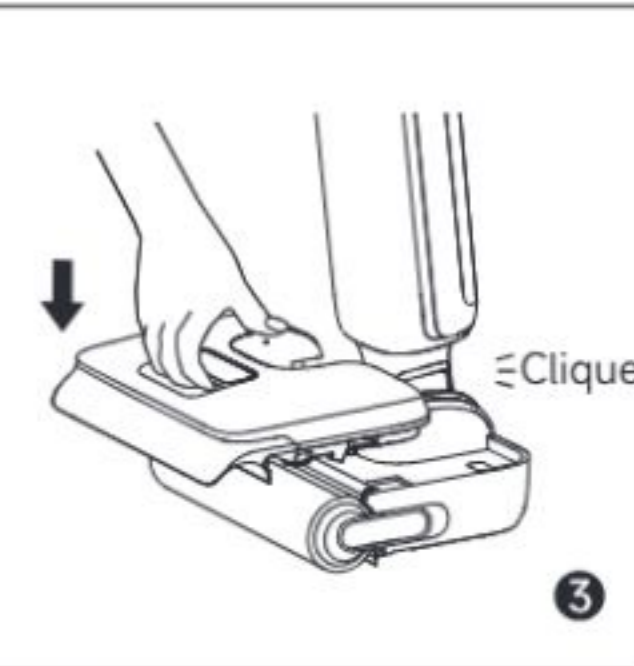
- Se não ocorrer qualquer operação durante 10 minutos após o carregamento completo, o aparelho entrará no modo de suspensão. Reinicie o aparelho se precisar de o utilizar.
- Para prolongar a vida útil da bateria, esta arrefece automaticamente depois de ter utilizado o aparelho durante um longo período de tempo.

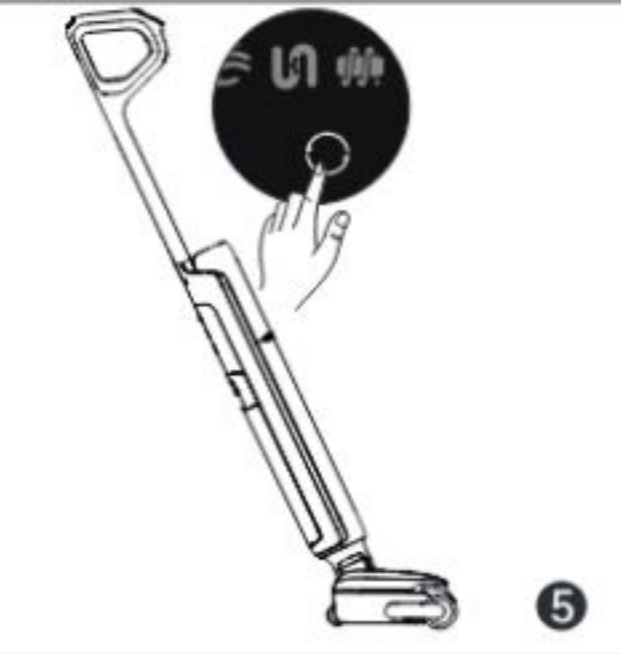
# Iniciar a limpeza

		
<p>1. Remova o depósito.</p>	<p>2. Abra a cobertura do depósito e encha-o com água limpa.</p>	<p>3. Reinstale o depósito de água limpa até ouvir um estalido.</p>
		
<p>4. Pise suavemente a escova de chão e recline o aparelho para trás. Prima brevemente o botão do interruptor de alimentação  para iniciar/parar o funcionamento.</p>	<p>5. Prima brevemente o interruptor de modo  para mudar de modo de acordo com as suas necessidades.</p>	

## Nota:

- Não aspire líquidos com espuma.
- O aparelho é adequado para a limpeza de pavimentos, mármore, azulejos e outras superfícies duras.
- Quando o aparelho estiver em funcionamento, não o levante do chão, não o desloque nem o incline. Caso contrário, a água usada pode escorrer para o motor.
- Não adicione qualquer outro líquido para além do produto de limpeza oficialmente aprovado. O produto de limpeza pode ser adquirido na loja online oficial. Consulte o rótulo da solução de limpeza para obter instruções de utilização específicas.
- Para utilizações subsequentes, o aparelho entrará automaticamente no último modo utilizado aquando do arranque.

**Modo padrão**

Potência de sucção e caudal de água médios para a limpeza de rotina.

**Modo eco**

Mantém a sucção moderada e o fluxo de água para prolongar o tempo de funcionamento.

**Modo Turbo**

Máxima potência de sucção e maior caudal de água para manchas persistentes em pavimentos duros.

**Modo de aspiração**

Aspira uma grande quantidade de água do chão.

**Modo de limpeza automática****Modo de secagem**

Limpeza automática e progresso da secagem  
Indicador / Indicador de carregamento

**Água insuficiente no depósito de água limpa****O depósito de água usada está cheio****Tubo obstruído****A escova rotativa está presa****Mau funcionamento do aparelho****Indicador da bateria**



- Verde fixo: 50% < Nível da bateria ≤ 100%
- Vermelho: Nível da bateria ≤ 20%

\*A cor do indicador da bateria passa de verde para amarelo, laranja e vermelho à medida que a carga diminui. Recarregue quando estiver vermelho.

## Esvaziar o depósito de água usada

<p>1. Prima o botão de libertação do depósito de água usada para retirar o depósito.</p>	<p>2. Segure a tampa do depósito de água usada e puxe-a para fora. Segure o filtro e puxe-o para cima para o retirar. Retire os detritos do filtro.</p>	<p>3. Deite fora a água suja e lave o depósito com água limpa.</p>
<p>4. Use a escova de limpeza fornecida para limpar as paredes internas do depósito.</p>	<p>5. Após a limpeza, insira o filtro na tampa do depósito de água usada e insira a tampa do depósito de água usada no reservatório.</p>	<p>6. Reinstale o depósito de água usada até ouvir um clique.</p>

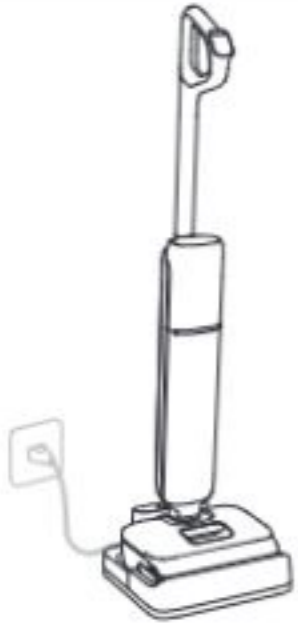
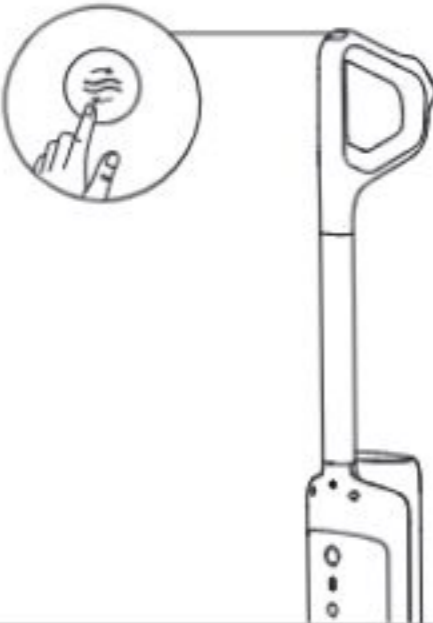
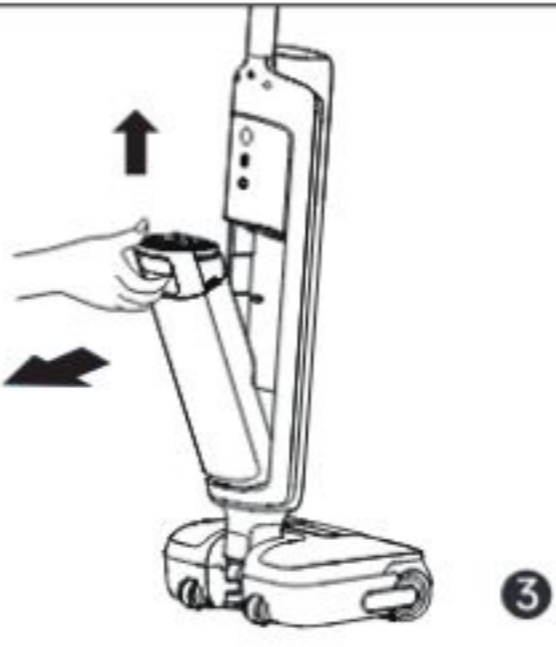
## Limpeza automática com um só toque

		
<p>1. Volte a colocar o aparelho na base. Certifique-se de que a água no depósito de água limpa é suficiente para a limpeza automática.</p>	<p>2. Prima brevemente o botão de limpeza automática na parte superior da pega para iniciar/parar a limpeza automática (Nível da bateria <math>\geq</math> 20%).</p>	<p>3. Quando a limpeza automática estiver concluída,  acende-se. Esvazie imediatamente o depósito de água usada.</p>

	<p>Para mudar de 30 minutos de secagem (predefinição) para 5 minutos de secagem rápida, prima novamente o botão no espaço de 3 segundos.</p>
	<p>Prima sem soltar durante 3 segundos para entrar no modo de secagem independente de 30 min.</p>
	<p>No modo de secagem, prima brevemente para sair do modo de secagem.</p>





### Sugestões:



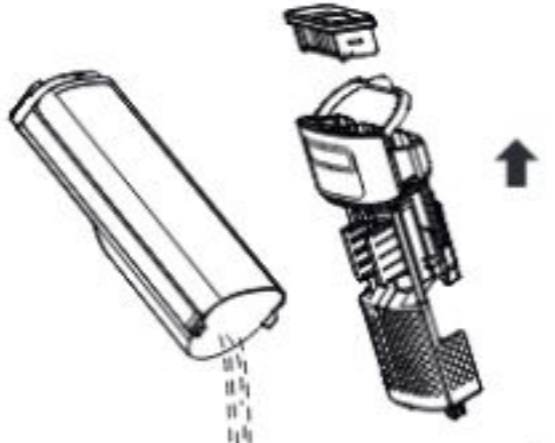

- Quando a bateria está fraca, o modo de secagem de 5 minutos muda para um ciclo combinado de 30 minutos de carga e secagem após a autolimpeza.

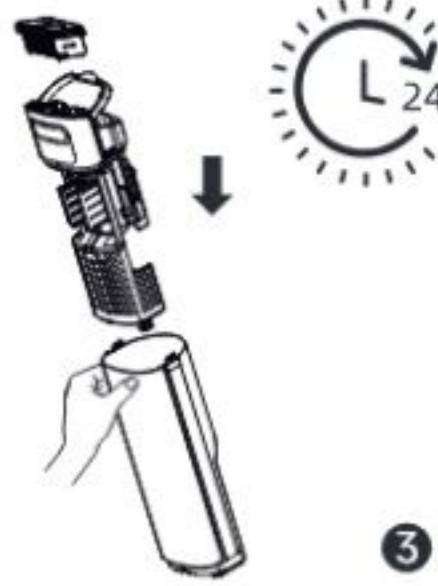
## Cuidados e manutenção

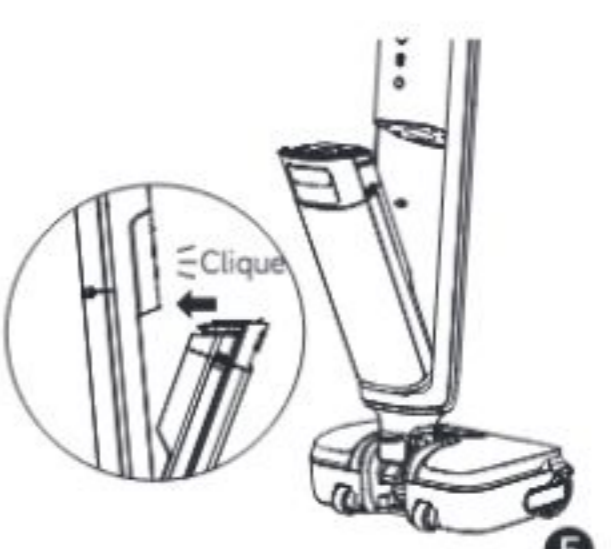
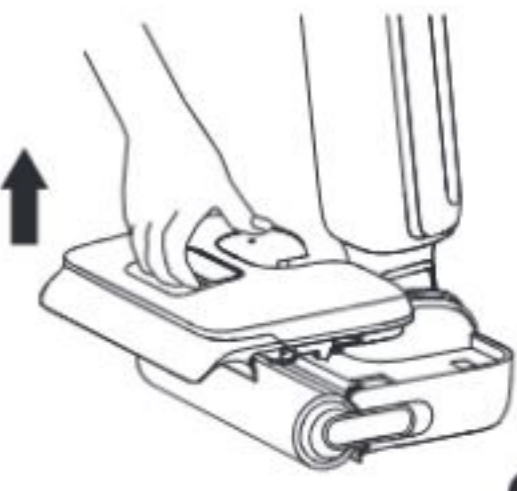
### Sugestões:

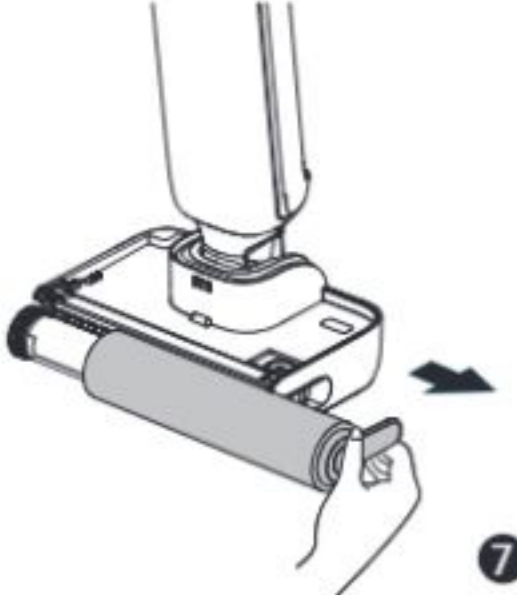
- Desligue o aparelho antes da manutenção. Não toque no interruptor de alimentação.
- Substitua as peças, se necessário. As peças devem ser substituídas pelas que se encontram disponíveis no fabricante ou no seu agente de assistência.
- Se o aparelho não for utilizado durante um longo período de tempo, carregue-o completamente, desligue a ficha de alimentação e guarde-o num ambiente fresco e com pouca humidade, longe da luz solar direta. Para evitar a descarga excessiva da bateria, carregue o aparelho pelo menos uma vez a cada 3 meses.

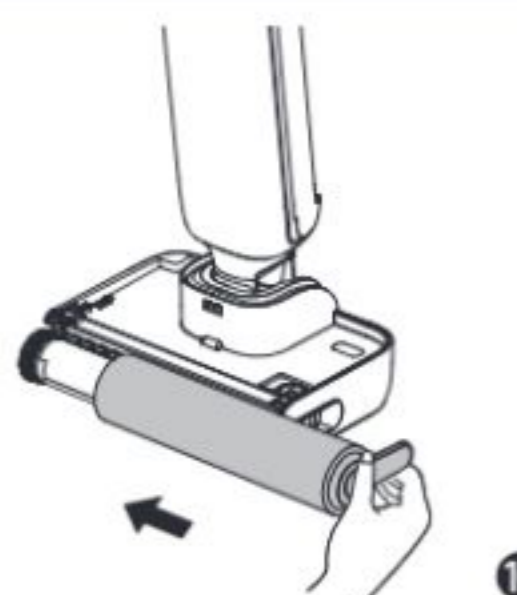
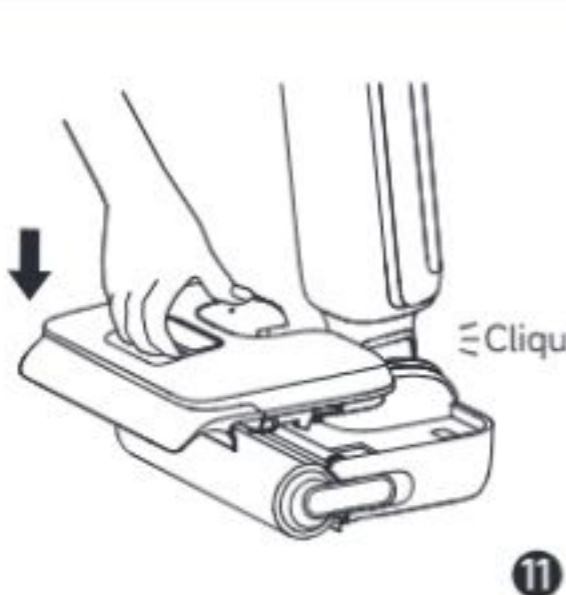
		
<p>1. Deite fora a água suja, retire o filtro e enxague o reservatório e a tampa do reservatório com água limpa.</p>	<p>2. Remova com cuidado o pó flutuante na superfície do filtro. Quando o filtro estiver sujo e precisar de ser lavado, passe-o por água.</p>	<p>3. Depois de secar completamente o filtro, volte a instalá-lo na tampa do depósito de água usada. Introduza a tampa do depósito de água usada no mesmo.</p>
		
<p>4. Limpe suavemente o tubo com um pano húmido antes de o utilizar. Não lave o tubo.</p>	<p>5. Introduza o fundo do depósito no corpo principal. Incline o depósito na direção do corpo principal até ouvir um estalido.</p>	<p>6. Retire o depósito de água limpa.</p>

		
7. Puxe o cabo da escova para fora e retire a escova.	8. Remova quaisquer cabelos ou detritos presos na escova rotativa com a escova de limpeza fornecida. Lave a escova rotativa com água limpa.	9. Limpe a entrada de sucção com um pano seco ou um lenço de papel húmido. Não lave o conjunto da escova com água.
		
10. Depois de secar completamente a escova rotativa, segure a pega da mesma e volte a instalá-la.	11. Volte a instalar o depósito de água limpa até ouvir um clique.	* Retire a pega da escova rotativa para a substituir por uma nova escova de rolos e pressione-a firmemente no lugar.

## Nota:

- Recomenda-se a substituição do filtro a cada 3 a 6 meses.
- Limpe conforme for necessário. Recomenda-se a substituição da escova rotativa a cada 3 a 6 meses.

## Resolução de problemas

Se ocorrer um erro, o aparelho deixará de funcionar. Consulte a tabela seguinte para a resolução de problemas. Se o problema persistir, contacte o serviço de apoio ao cliente.

Erro	Possível causa	Solução
O aparelho não funciona.	O aparelho está sem bateria ou o nível da bateria está baixo.	Carregue totalmente a bateria antes de utilizar.
	O aparelho está na posição vertical.	Recline o aparelho para trás.
	Modo de proteção contra sobreaquecimento ativado por bloqueio.	Elimine o entupimento e aguarde até que a temperatura volte ao normal.
	O depósito de água usada está cheio.	Esvazie o depósito de água usada.
O carregamento do aparelho é lento.	A pega, a escova rotativa ou o depósito de água usada não estão corretamente instalados.	Certifique-se de que a pega, a escova rotativa ou o depósito de água usada estão todos corretamente colocados.
	A temperatura da bateria é demasiado baixa ou demasiado alta.	Aguarde até que a temperatura da bateria volte ao normal.
O potência de sucção do aparelho é fraco.	O filtro está entupido.	Limpar o filtro.
	A entrada ou o tubo de aspiração está bloqueado por um objeto estranho.	Limpe o tubo e a entrada de aspiração.
O motor está a fazer um ruído estranho.	Há demasiada água suja no depósito de água usada.	Esvazie o depósito de água usada.
	A entrada de aspiração está bloqueada.	Elimine qualquer obstrução na entrada de aspiração.
O ecrã de visualização não se acende durante o carregamento.	O cabo da base de carregamento não está ligado à tomada elétrica.	Certifique-se de que o cabo da base de carregamento está ligado à tomada.
	O aparelho não está corretamente colocado na base de carregamento.	Certifique-se de que o aparelho está corretamente colocado na base de carregamento.
Não sai água do aparelho.	O depósito de água limpa não está corretamente instalado no seu lugar, ou a água nele contida é insuficiente.	Reinstale ou encha o depósito de água limpa.
	São necessários 30 segundos para humedecer a escova rotativa.	Ligue o aparelho e verifique novamente após 30 segundos.





## Resolução de problemas

O respiradouro tem uma fuga de água	Uma colisão ou um puxão brusco provoca a entrada de água no motor.	Mova o aparelho suavemente para a frente e para trás enquanto está ligado.
	O filtro não ficou completamente seco depois de ter sido limpo.	Seque completamente o filtro antes de o utilizar.
A limpeza automática falha	A escova rotativa pode estar bloqueada por detritos de grandes dimensões.	Retire a cobertura da escova rotativa para verificar e limpar a mesma.
	O aparelho não está corretamente colocado na base de carregamento.	Certifique-se de que o aparelho está a ser carregado antes de efetuar a limpeza automática.
	A limpeza automática não pode ser ativada se o nível da bateria for inferior a 20%.	A função de limpeza automática só pode ser ativada quando o aparelho está a ser carregado e o nível da bateria é superior a 20%.
	O depósito de água usada não está instalado no lugar ou está cheio.	Volte a instalar ou esvazie o depósito de água usada.
	O depósito de água limpa não está instalado no seu lugar, ou a água nele contida é insuficiente.	Reinstale ou encha o depósito de água limpa.

Para serviços adicionais, contacte-nos através de <https://global.dreametech.com/pages/contact-us>  
Site: <https://global.dreametech.com>

## Avisos de erro e soluções

Se o aparelho não estiver a funcionar corretamente, o ecrã apresenta uma mensagem de erro. Consulte a tabela de resolução de problemas para encontrar a sua solução.

Ícone de erro	Possível causa	Solução
	Água insuficiente.	Encha o depósito de água limpa.
	O depósito de água usada está cheio.	Limpe o depósito de água usada.
	A escova rotativa está presa.	Limpe a escova rotativa.
	Tubo obstruído.	Consulte a secção Cuidados & Manutenção para limpar o tubo.
	Mau funcionamento do aparelho	Reinicie o aparelho para resolução de problemas. Se o problema persistir, contacte o serviço de apoio ao cliente.

## Especificações

Aspirador húmido e seco com lavagem de pavimentos			
Modelo	HHR32A	Tempo de carregamento	aproximadamente 4 horas
Tensão Nominal	21,6 V ===	Potência nominal	315 W
Capacidade do depósito de água limpa	1000 mL	Capacidade do depósito de água usada	500 mL
Base de carregamento			
Modelo	HCBBI	Entrada de potência nominal*	370 W
Entrada nominal	220-240 V ~ 50 - 60 Hz	Saída nominal	27,0 V === 1,6 A

\* A potência nominal de entrada é o valor de potência retirado do estado de funcionamento durante o período de limpeza automática.

\* Consumo de energia em modo de espera:  $\leq 0,5$  W (no espaço de 15 minutos após o aspirador ter sido retirado da base de carregamento)

\* Consumo de energia no modo de espera:  $\leq 0,5$  W (no espaço de 15 minutos após o aparelho estar totalmente carregado)

# Descarte e remoção da bateria

A bateria de íons de lítio incorporada contém substâncias que são perigosas para o ambiente. Antes de descartar a bateria, certifique-se de que a bateria é removida por técnicos qualificados e descartada numa instalação de reciclagem apropriada.

- a bateria tem de ser removida do aparelho antes de este ser desmantelado;
- o aparelho deve ser desligado da rede de alimentação ao retirar a bateria;
- a bateria deve ser descartada de forma segura.

## Guia de remoção

1. Retire o tampão roscado na parte superior da parte de trás do aparelho e retire o parafuso com uma chave de fendas.
2. Utilize uma ferramenta adequada para retirar o conjunto do ecrã e desligar os cabos.
3. Com uma chave de fendas, retire todos os parafusos de fixação do corpo.
4. Retire os parafusos do conjunto da bateria e, em seguida, retire a tampa da bateria.
5. Desligue os cabos de ligação do conjunto de baterias e retire o conjunto da bateria.

## CUIDADO:

- Antes de remover a bateria, desligue a alimentação e descarregue a bateria o mais possível.
- As baterias que já não são necessárias devem ser descartadas numa instalação de reciclagem apropriada.
- Não exponha a ambientes com altas temperaturas para evitar riscos de explosão.
- Em condições de uso abusivo, pode ser ejetado líquido da bateria. Se ocorrer contacto, enxague com água e procure ajuda médica.

## Garantia

1. A Dreame é responsável perante o consumidor por qualquer falta de conformidade no material ou na mão-de-obra não detetável no momento da compra.
2. Período de garantia: para mais informações, consulte o Serviço de Assistência ao cliente. Se o território onde o consumidor está localizado tiver uma regulamentação diferente, prevalece a regulamentação local.
3. A garantia não será aplicável nos seguintes casos:
  - a) Problemas devidos a descuido, uso ou instalação que não cumpra as instruções fornecidas pela Dreame.
  - b) Alteração e/ou modificação do produto por entidades ou indivíduos não expressamente autorizados pela Dreame.
  - c) Danos devidos a causas acidentais e/ou negligência da parte do consumidor, com especial referência a partes externas.
  - d) Peças sujeitas a desgaste que não apresentem defeitos de fabrico.
  - e) Se não houver nenhum documento de compra válido (recibo, fatura ou outro) a ser fornecido para certificar a data em que o produto foi adquirido.
  - f) O modelo e/ou os números do produto no certificado de compra não são consistentes com o modelo e/ou os números apresentados no produto.
4. Para mais informações sobre garantia, consulte por favor o site oficial da Dreame: <https://global.dreametech.com>