

# Lave-vaisselle

---

## Manuel d'utilisation

Séries DW60B\*8\*\*\*\* / DW60B\*7\*\*\*\*

---



**SAMSUNG**



# Préparation

## Connexion à SmartThings (modèle avec connexion Wi-Fi uniquement)

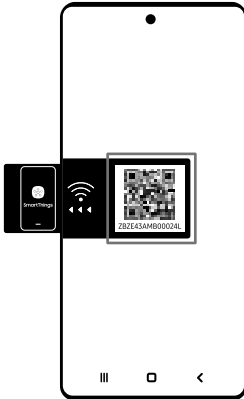

1. Lancez une application de lecteur de code QR et scannez l'image du code QR figurant sur l'appareil.
2. Essayez de connecter l'appareil à l'application SmartThings.

## Enregistrement de l'appareil / Lecture du manuel / Raccordement aux services

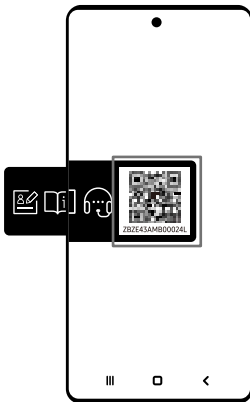

Lancez une application de lecteur de code QR et scannez l'image du code QR figurant sur l'appareil.

### REMARQUE

- Nous fournissons des manuels en ligne auxquels vous pouvez accéder depuis votre téléphone ou sur notre site Web. Notre objectif est ainsi de contribuer à réduire l'utilisation de manuels au format papier, afin de soutenir les efforts de préservation de la planète.



# Table des matières

<b>Consignes de sécurité</b>	<b>5</b>
Ce que vous devez savoir sur les consignes de sécurité	5
Symboles importants de sécurité	5
Instructions concernant le label DEEE	6
Règles de sécurité importantes	7
Consignes lors de l'utilisation de votre lave-vaisselle	9
Consignes concernant la protection des enfants	10
Consignes d'installation de votre lave-vaisselle	10
<b>Installation</b>	<b>13</b>
Pièces incluses	13
Exigences d'installation	17
Installation encastrable sous l'évier (pour le modèle non encastrable)	19
Installation étape par étape	20
Dimension d'encastrement	21
Plinthe	30
SmartThings (modèles applicables uniquement)	32
Annonce de logiciel open source	35
<b>Avant de commencer</b>	<b>36</b>
Vue d'ensemble du lave-vaisselle	36
Éléments non adaptés au lave-vaisselle	37
Utilisation de base des paniers	38
Compartment à détergent	42
Réservoir de produit de rinçage	44
Réservoir de sel	45
Réglages	46
Réglages (sauf les modèles DW60BB89*)	49
<b>Opérations</b>	<b>52</b>
Panneau de commande (pour les modèles DW60BB89*)	52
Panneau de commande (sauf les modèles DW60BB89*)	53
Description des cycles	54
Étapes simples pour commencer	56
<b>Entretien</b>	<b>57</b>
Nettoyage	57
Nettoyage de la pompe de vidange	61
Entretien sur le long terme	61

---

<b>Dépannage</b>	<b>62</b>
Points de contrôle	62
Codes d'erreur	65
<b>Tableau des cycles</b>	<b>66</b>
<b>Annexe</b>	<b>70</b>
Transport/déplacement	70
Protection contre le gel	70
Mise au rebut du lave-vaisselle et préservation de l'environnement	70
Conseils pour économiser de l'électricité et de l'eau	71
Informations EPREL	71
Caractéristiques techniques	72
<b>Pour le test standard</b>	<b>73</b>

# Consignes de sécurité

Félicitations pour l'acquisition de votre nouveau lave-vaisselle Samsung. Ce manuel contient des informations importantes concernant l'installation, l'utilisation et l'entretien de votre appareil. Veuillez le lire attentivement afin de profiter pleinement des nombreux avantages et fonctions qu'offre votre lave-vaisselle.

## Ce que vous devez savoir sur les consignes de sécurité

Veuillez lire attentivement ce manuel pour vous assurer d'utiliser efficacement et en sécurité les fonctions importantes de votre nouvel appareil et conservez-le en lieu sûr à proximité de l'appareil afin de pouvoir vous y reporter ultérieurement. Utilisez cet appareil uniquement pour l'usage auquel il est destiné (tel que décrit dans ce manuel).

Les avertissements et les consignes de sécurité importantes contenus dans ce manuel ne sont pas exhaustifs. Il est de votre responsabilité de faire appel à votre bon sens et de faire preuve de prudence et de minutie lors de l'installation, de l'entretien et de l'utilisation du lave-vaisselle.

Ces consignes d'utilisation couvrant plusieurs modèles, les caractéristiques de votre lave-vaisselle peuvent différer légèrement de celles décrites dans ce manuel et certains symboles d'avertissement peuvent ne pas s'appliquer. Pour toute question ou inquiétude, contactez votre centre de dépannage le plus proche ou recherchez de l'aide et des informations en ligne sur [www.samsung.com](http://www.samsung.com).

## Symboles importants de sécurité

Signification des icônes et des symboles utilisés dans ce manuel :

### **AVERTISSEMENT**

Les situations ou manipulations dangereuses pouvant entraîner de **graves blessures, la mort ou des dommages matériels**.

### **ATTENTION**

Situations ou manipulations dangereuses pouvant entraîner des **blessures ou des dommages matériels**.

### **REMARQUE**

Indique la présence d'un risque de blessure ou de dommage matériel.

Ces symboles d'avertissement visent à éviter que vous ou quelqu'un de votre entourage ne se blesse. Veuillez vous y conformer.

Conservez ces instructions en lieu sûr et assurez-vous que les nouveaux utilisateurs sont familiers avec le contenu. Transmettez-les à tout nouveau propriétaire.



# Consignes de sécurité



Les bons gestes de mise au rebut de ce produit (Déchets d'équipements électriques et électroniques)

(Applicable aux pays disposant de systèmes de collecte séparés)

Ce symbole sur le produit, ses accessoires ou sa documentation indique que ni le produit, ni ses accessoires électroniques usagés (chargeur, casque audio, câble USB, etc.) ne peuvent être jetés avec les autres déchets ménagers. La mise au rebut incontrôlée des déchets présentant des risques environnementaux et de santé publique, veuillez séparer vos produits et accessoires usagés des autres déchets. Vous favoriserez ainsi le recyclage de la matière qui les compose dans le cadre d'un développement durable.

Les particuliers sont invités à contacter le magasin leur ayant vendu le produit ou à se renseigner auprès des autorités locales pour connaître les procédures et les points de collecte de ces produits en vue de leur recyclage.

Les entreprises et particuliers sont invités à contacter leurs fournisseurs et à consulter les conditions de leur contrat de vente. Ce produit et ses accessoires ne peuvent être jetés avec les autres déchets.

Pour plus d'informations sur les engagements de Samsung en matière d'environnement et les obligations légales spécifiques à l'appareil (par ex. REACH, DEEE, batteries), consultez notre page relative au développement durable sur [Samsung.com](http://Samsung.com).



Séparez les éléments avant de trier



Points de collecte sur [www.quefairedemesdechets.fr](http://www.quefairedemesdechets.fr)  
Privilégiez la réparation ou le don de votre appareil !



---

## Règles de sécurité importantes

---

Afin de réduire les risques d'incendie, d'électrocution ou de blessures lors de l'utilisation de l'appareil, respectez les règles de sécurité de base suivantes :

1. Cet appareil ne doit pas être utilisé par des personnes (y compris les enfants) inexpérimentées ou dont les capacités physiques, sensorielles ou mentales sont réduites, sauf si celles-ci sont sous la surveillance ou ont reçu les instructions d'utilisation appropriées de la personne responsable de leur sécurité.
2. Cet appareil peut être utilisé par des enfants âgés de 8 ans et plus et des personnes ayant des capacités physiques, sensorielles ou mentales réduites ou un manque d'expérience et de connaissances, si elles sont sous surveillance ou si elles ont reçu des instructions concernant l'utilisation de l'appareil en toute sécurité et comprennent les dangers impliqués. Les enfants ne doivent pas jouer avec l'appareil. Le nettoyage et l'entretien par l'utilisateur ne doivent pas être effectués par des enfants sans surveillance.
3. Les enfants doivent être sous la surveillance d'un adulte pour veiller à ce qu'ils ne jouent pas avec l'appareil.
4. Si le cordon d'alimentation de l'appareil est endommagé, il devra être remplacé par le fabricant, son réparateur agréé ou par toute personne qualifiée afin d'éviter tout danger.
5. Les jeux de flexibles neufs fournis avec l'appareil doivent être utilisés lors de l'installation et les anciens ne doivent pas être réutilisés.

## Consignes de sécurité

---

6. Dans le cas d'appareils comportant des orifices de ventilation à leur base, ces orifices ne doivent pas être obstrués par un tapis.
7. Les enfants âgés de moins de 3 ans doivent être tenus à l'écart de l'appareil ou faire l'objet d'une surveillance permanente.
8. **ATTENTION** : afin d'éviter tout danger dû au réarmement du disjoncteur thermique par inadvertance, cet appareil ne doit pas être alimenté via un dispositif de commutation externe, tel qu'une minuterie, ni être connecté à un circuit qui est régulièrement mis sous et hors tension par le fournisseur d'électricité.
9. **AVERTISSEMENT** : les couteaux et autres ustensiles pointus doivent être chargés dans le panier pointes vers le bas, ou placés à l'horizontale.

Cet appareil est uniquement destiné à une utilisation domestique ou similaire, par exemple :

- espace cuisine réservé au personnel de magasins, bureaux ou autres environnements professionnels ;
- fermes ;
- par les clients d'hôtels, motels et autres lieux résidentiels ;
- lieux de type « chambres d'hôtes ».

## Consignes lors de l'utilisation de votre lave-vaisselle

Ce lave-vaisselle n'est pas conçu pour un usage commercial. Il est destiné à un usage domestique ou similaire dans un environnement résidentiel ou professionnel tel que :

- Magasins
- Bureaux et salles d'exposition

et par les résidents dans des établissements tel que :

- Hôtels et pensions de famille.

Il doit être uniquement utilisé comme appareil tel que spécifié dans ce manuel d'utilisation, pour nettoyer la vaisselle et les couverts. Tout autre usage n'est pas pris en charge par le fabricant et peut se révéler dangereux.

Le fabricant ne peut être tenu responsable des dommages résultant d'une utilisation ou d'un fonctionnement incorrect(e) ou inapproprié(e).

N'utilisez pas de solvants dans le lave-vaisselle. Risque d'explosion.

N'inhalez ni n'ingérez jamais de détergent pour lave-vaisselle. Les détergents pour lave-vaisselle contiennent des ingrédients irritants et corrosifs susceptibles de provoquer des brûlures dans le nez, la bouche et la gorge en cas d'ingestion, voire une asphyxie. Consultez immédiatement un médecin si vous avez avalé ou inhalé du détergent.

Évitez de laisser la porte de l'appareil ouverte si cela n'est pas nécessaire afin d'éviter de trébucher dessus.

Ne vous asseyez pas et ne prenez jamais appui sur la porte ouverte. Le lave-vaisselle pourrait basculer et être endommagé, et vous pourriez être blessé.

N'utilisez que des détergents et produits de rinçage formulés pour les lave-vaisselle. N'utilisez pas de liquide-vaisselle.

N'utilisez pas d'agent de nettoyage acide et fort.

Ne remplissez pas le réservoir de produit de rinçage avec de la poudre ou du détergent liquide. Le réservoir serait gravement endommagé.

Le remplissage accidentel du réservoir de sel avec du détergent pour lave-vaisselle liquide ou en poudre endommagera l'adoucisseur d'eau. Assurez-vous d'utiliser le paquet de sel pour lave-vaisselle recommandé avant de remplir le réservoir de sel.

Utilisez uniquement du sel régénérant à gros grain spécial lave-vaisselle : les autres types de sels sont en effet susceptibles de contenir des additifs non solubles pouvant entraver le bon fonctionnement de l'adoucisseur.

Dans un appareil équipé d'un panier à couverts (en fonction du modèle), les couverts sont nettoyés et séchés plus efficacement s'ils sont placés manches vers le bas. Cependant, pour éviter le risque de blessure, placez les couteaux et les fourchettes etc. avec les manches vers le haut.

Les éléments en plastique qui ne supportent pas le lavage à l'eau chaude, tels que les récipients en plastique jetables ou les couverts et la vaisselle en plastique, ne conviennent pas. Ils risqueraient de fondre ou de se déformer.



# Consignes de sécurité

---

Sur les modèles équipés de la fonction **Départ différé**, assurez-vous que le réservoir est sec avant d'ajouter du détergent. Essayez-le si nécessaire. Le détergent peut s'agglomérer s'il est versé dans un réservoir humide et peut ne pas être complètement dispersé.

Les couteaux et autres ustensiles pointus doivent être chargés dans le panier pointes vers le bas, ou placés à l'horizontale.

## Consignes concernant la protection des enfants

---

Cet appareil n'est pas un jouet ! Pour éviter le risque de blessure, gardez les enfants éloignés et ne leur permettez pas de jouer dans ou autour du lave-vaisselle ni d'utiliser les commandes. Ils ne comprendront pas les dangers potentiels que représente l'appareil. Ils doivent être surveillés pendant que vous travaillez dans la cuisine. Les enfants courent également le risque de s'enfermer eux-mêmes en jouant dans le lave-vaisselle.

Cet appareil peut être utilisé par des enfants âgés de 8 ans et plus et des personnes ayant des capacités physiques, sensorielles ou mentales réduites ou un manque d'expérience et de connaissances, si elles sont sous surveillance ou si elles ont reçu des instructions concernant l'utilisation de l'appareil en toute sécurité et comprennent les dangers impliqués. Les enfants ne doivent pas jouer avec l'appareil. Le nettoyage et l'entretien par l'utilisateur ne doivent pas être effectués par des enfants sans surveillance.

Les enfants plus âgés peuvent utiliser le lave-vaisselle uniquement lorsque son fonctionnement leur a été clairement expliqué et qu'ils sont capables de l'utiliser en toute sécurité, parce qu'au fait des dangers encourus suite à une mauvaise utilisation.

**GARDEZ LES DÉTERGENTS HORS DE PORTÉE DES ENFANTS !**

Les détergents pour lave-vaisselle contiennent des ingrédients irritants et corrosifs susceptibles de provoquer des brûlures au niveau du nez, de la bouche et de la gorge en cas d'ingestion, voire une asphyxie.

Les enfants ne doivent pas s'approcher du lave-vaisselle lorsqu'il est ouvert. Il peut subsister du détergent dans le compartiment.

Consultez immédiatement un médecin si votre enfant a ingéré ou inhalé du détergent.

## Consignes d'installation de votre lave-vaisselle

---

Avant d'installer l'appareil, vérifiez l'absence de dommages externes visibles. En aucune circonstance vous devez utiliser un appareil endommagé. Un appareil endommagé peut être dangereux.

Le lave-vaisselle doit être branché uniquement à une prise d'alimentation électrique connectée correctement. La prise électrique doit être facilement accessible lorsque le lave-vaisselle est installé afin de pouvoir débrancher ce dernier de l'alimentation électrique à tout moment. (Reportez-vous à la section « **Vue d'ensemble du lave-vaisselle** » en page 36.)

Le lave-vaisselle ne doit pas être installé devant une prise électrique afin d'éviter tout risque de surchauffe ou d'incendie si le lave-vaisselle venait à être poussé dessus.



Le lave-vaisselle ne doit pas être installé sous une table de cuisson. Les températures rayonnantes élevées qui sont parfois générées par une table de cuisson peuvent endommager le lave-vaisselle. Pour la même raison, il ne doit pas être installé à proximité de foyers ouverts ou autres appareils qui diffusent de la chaleur, tels que des radiateurs etc.

Ne raccordez pas le lave-vaisselle à la prise murale tant qu'il n'a pas été complètement installé et que tous les réglages des ressorts de la porte ne sont pas effectués.

Avant de raccorder l'appareil, vérifiez que les données de connexion figurant sur la plaque signalétique (tension et puissance connectée) correspondent à celles de la prise murale. En cas de doute, consultez un électricien qualifié.

La sécurité électrique de cet appareil ne peut être garantie que lorsque la continuité est établie entre l'appareil lui-même et un système de mise à la terre efficace. Il est très important que les exigences en matière de sécurité de base soient respectées et régulièrement testées. En cas de doute concernant le système électrique du lieu d'installation, ce système doit être vérifié par un électricien qualifié.

Le fabricant ne peut être tenu responsable des conséquences d'une mise à la terre non appropriée (une électrocution par exemple).

Ne connectez pas l'appareil à la prise murale en utilisant une multiprise ou une rallonge. Ceci ne garantit pas la sécurité requise de l'appareil (danger de surchauffe par exemple).

Cet appareil peut être placé dans des installations mobiles telles que des bateaux uniquement si une évaluation des risques de l'installation a été effectuée par un ingénieur convenablement qualifié.

Le corps en plastique du raccordement d'eau contient un composant électrique. Le corps ne doit pas être immergé dans l'eau.

Le flexible de l'Aqua-Stop contient des fils électriques. Ne coupez jamais le flexible d'arrivée d'eau, même s'il est trop long.

L'installation, l'entretien et les réparations doivent être uniquement effectués par une personne qualifiée et compétente dans le strict respect des réglementations de sécurité locales et nationales en vigueur. Les réparations et autres travaux effectués par des personnes non qualifiées peuvent être dangereux. Le fabricant ne peut être tenu responsable pour des travaux non autorisés.

Le système intégré d'étanchéité à l'eau procure une protection contre les dommages provoqués par l'eau, lorsque les conditions suivantes sont remplies :

- Le lave-vaisselle est correctement installé et raccordé.
- Le lave-vaisselle est correctement entretenu et les pièces sont remplacées si cela est nécessaire.
- Le robinet d'arrêt / robinet d'arrivée est fermé lorsque l'appareil n'est pas utilisé pendant une longue période (pendant les vacances par exemple).
- Le système d'étanchéité à l'eau fonctionnera même si l'appareil est arrêté. Cependant, l'appareil doit rester connecté à l'électricité.

Un appareil endommagé peut être dangereux. Si le lave-vaisselle est endommagé, débranchez-le de la prise murale et appelez votre fournisseur ou le service de dépannage.

Des réparations non autorisées peuvent provoquer des dangers imprévisibles pour l'utilisateur, dont le fabricant ne peut être tenu responsable. Les réparations doivent uniquement être effectuées par un technicien qualifié.

Les composants défectueux doivent être uniquement remplacés par des pièces de rechange d'origine. Seules ces pièces lorsqu'elles sont montées peuvent garantir la sécurité de l'appareil.



# Consignes de sécurité

Mettez toujours le lave-vaisselle hors tension lors de l'entretien (coupez l'alimentation électrique et débranchez-le de la prise).

Si le câble de connexion est endommagé, il doit être remplacé par un câble spécial, disponible auprès du fabricant. Pour des raisons de sécurité, il doit être uniquement monté par le service de dépannage ou par un technicien de service autorisé.

Dans les pays où certaines zones peuvent être infestées par des blattes ou autres vermines, veillez à toujours garder l'appareil et ses alentours dans un bon état de propreté. Tout dommage provoqué par les blattes ou autres vermines n'est pas couvert par la garantie.

Dans le cas d'un défaut ou lors du nettoyage, l'appareil n'est complètement isolé de l'alimentation électrique que lorsque :

- celle-ci est coupée à la prise murale et la fiche retirée, ou
- celle-ci est coupée au niveau du secteur, ou
- le fusible du secteur est déconnecté, ou bien encore
- le fusible vissé est retiré (dans les pays où cela est applicable).

N'apportez à l'appareil aucune autre modification que celles autorisées par le fabricant.

N'ouvrez jamais le carter/corps de l'appareil. Manipuler les connexions ou les composants électriques et les parties mécaniques est très dangereux et peut provoquer des défauts fonctionnels ou une électrocution.

Lorsque l'appareil est sous garantie, les réparations doivent uniquement être effectuées par un technicien de service autorisé par le fabricant. Dans le cas contraire la garantie devient non valide.

Lors de l'installation de l'appareil, assurez-vous de la présence d'un espace suffisant au-dessus, à gauche, à droite et à l'arrière de l'appareil afin d'assurer une ventilation appropriée. S'il n'y a pas suffisamment de place entre l'appareil et l'évier, vous risquez d'endommager l'évier ou de permettre la formation de moisissures.

Assurez-vous que le niveau de dureté de l'eau du lave-vaisselle est correct pour votre région. (Reportez-vous à la section « Réservoir de sel » en page 45.)

Veillez consulter le site [www.samsung.com/support](http://www.samsung.com/support) pour plus d'informations sur le matériel et la réparation.



# Installation

## Pièces incluses

Assurez-vous que toutes les pièces sont présentes dans l'emballage de l'appareil. Si vous avez une question concernant le lave-vaisselle ou les pièces, contactez un centre d'assistance clientèle Samsung local ou le magasin où vous avez acheté l'appareil. Le lave-vaisselle peut avoir une apparence différente en fonction du modèle et du pays.

### ⚠ ATTENTION

Après déballage du lave-vaisselle, tenez les emballages hors de portée des enfants pour des raisons de sécurité.

## Kit d'installation (fourni)

Modèles FBI (complètement encastrables, DW60B\*8\*\*B\*\* / DW60B\*7\*\*B\*\*)



Équerres supérieures  
(x2)



Fixations du panneau  
personnalisé (x2)



Vis Ø4 x 12 (x8)



Vis Ø4 x 16 (x2)



Vis Ø4 x 43 (x6)

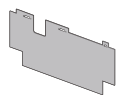

Jupe en caoutchouc



Autocollant de  
protection

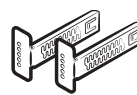

Équerres de la plaque  
de protection (x2)



Bouchons en plastique  
(x4)



Clapet antiretour  
(Modèles applicables  
uniquement)

# Installation

Modèles FBI (complètement encastrables, coulissants, DW60B\*8\*\*1\*\*)



Équerres supérieures  
(x2)



Vis Ø4 x 16 (x12)



Vis Ø4 x 12 (x8)



Fixations du panneau  
personnalisé - Haut (x2)



Fixations du panneau  
personnalisé - Bas (x2)

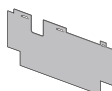

Jupe en caoutchouc



Autocollant de  
protection

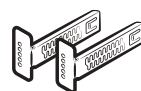

Équerres de la plaque  
de protection (x2)



Bouchons en plastique  
(x4)



Sous-pied



Clapet antiretour  
(Modèles applicables  
uniquement)

Modèles SBI (semi-encastrables, DW60B\*7\*\*S\*\*)



Équerres supérieures  
(x2)



Fixations du panneau  
personnalisé (x2)



Autocollant de  
protection



Entretoises en bois  
(x4)



Vis Ø4 x 16 (x2)



Vis Ø4 x 43 (x4)



Vis Ø4 x 12 (x8)

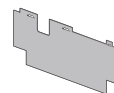

Jupe en caoutchouc  
(Modèles applicables  
uniquement)



Bouchons en plastique  
(x4)

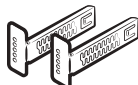

Équerres de la plaque  
de protection (x2)



Clapet antiretour  
(Modèles applicables  
uniquement)

Modèles BU (sous plan de travail, DW60B\*8\*\*U\*\* / DW60BG7\*\*U\*\*)



Équerres supérieures  
(x2)



Vis Ø4 x 12 (x8)



Autocollant de  
protection

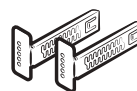

Équerres de la plaque  
de protection (x2)



Bouchons en plastique  
(x4)



2 vis (pour la porte  
sur mesure)

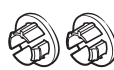

2 bouchons en  
plastique (pour la  
porte sur mesure)



Clapet antiretour  
(Modèles applicables  
uniquement)

Kit d'installation (non fourni)



Collier de serrage

# Installation

## Outils requis (non fournis)



Lunettes de sécurité



Gants



Lampe de poche



Clé (22 mm) pour le pied avant



Tournevis Torx T20



Pinces



Pince coupante

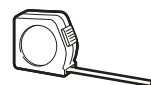

Ruban à mesurer



Crayon



Tournevis cruciforme



Tournevis à tête plate

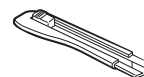

Couteau



Niveau



Scie-cloche  
(80 à 100 mm)



## Exigences d'installation

Afin d'éviter tout risque d'incendie, d'électrocution ou de blessure, tout le câblage et le système de mise à la terre doivent être effectués par un technicien qualifié.

### Alimentation électrique

- Un circuit de dérivation individuel 220 à 240 V~, 50 Hz, dédié au lave-vaisselle
- Une prise de courant avec une intensité admissible maximale de 16 A (maximum 11 A pour le lave-vaisselle)

#### **AVERTISSEMENT**

- N'utilisez pas de rallonge.
- Utilisez uniquement la fiche d'alimentation qui est fournie avec le lave-vaisselle.
- Une fois l'installation terminée, vérifiez si la fiche d'alimentation n'est pas pliée ou endommagée.

### Mise à la terre

Pour une mise à la terre permanente, le lave-vaisselle doit être correctement relié à la terre sur un système de câblage permanent ou métallique mis à la terre. Le conducteur de mise à la terre doit suivre les conducteurs du circuit puis être relié à la borne ou au fil de mise à la terre sur le lave-vaisselle.

#### **AVERTISSEMENT**

- Ne branchez pas le câble de mise à la terre sur des canalisations ou des conduites de gaz ou d'eau chaude. Des conducteurs de mise à la terre mal connectés peuvent causer une électrocution.
- Ne modifiez pas la fiche d'alimentation du lave-vaisselle. Si la fiche d'alimentation ne rentre pas dans la prise, faites installer une prise appropriée par un électricien qualifié.

### Alimentation en eau

- Le tuyau d'arrivée d'eau doit supporter une pression d'arrivée d'eau comprise entre 0,05 et 0,8 MPa.
- La température de l'eau doit être inférieure à 60 °C.
- Un robinet d'arrêt / robinet d'arrivée avec un filetage mâle de 3/4" doit être installé sur le raccordement au système d'alimentation en eau.

### Pour réduire le risque de fuites :

- Assurez-vous que les robinets d'eau sont facilement accessibles.
- Fermez le robinet d'arrivée d'eau lorsque le lave-vaisselle n'est pas utilisé.
- Vérifiez régulièrement l'absence de fuites au niveau des raccords du tuyau d'eau.
- Pour arrêter toute fuite, rétablissez l'étanchéité des joints et des raccords du tuyau d'eau à l'aide de ruban adhésif en téflon ou d'un composé d'étanchéité.

### Aqua Stop

L'Aqua Stop est un composant électrique qui est conçu pour prévenir les fuites d'eau. L'Aqua Stop est fixé sur le tuyau d'eau et coupe automatiquement le débit d'eau dans l'éventualité d'un endommagement du tuyau.

#### **ATTENTION**

- Manipulez l'Aqua Stop avec soin.
- Ne nouez et ne vrillez pas le tuyau d'eau qui est relié à l'Aqua Stop. Si l'Aqua Stop est endommagé, fermez les robinets d'eau et débranchez la fiche d'alimentation immédiatement. Ensuite, contactez un centre d'assistance clientèle Samsung local ou un technicien qualifié.





# Installation

## Évacuation

Si vous utilisez un système d'évacuation dédié uniquement au lave-vaisselle, raccordez le tuyau d'évacuation à un système d'évacuation qui se trouve à une hauteur comprise entre 30 et 70 cm du sol. Raccordez le tuyau d'évacuation à un système d'évacuation qui se trouve à plus de 80 cm au-dessus du sol peut entraîner le reflux de l'eau évacuée.

## Sol

Pour des raisons de sécurité, le lave-vaisselle doit être installé sur un sol stable et solide. Les sols en bois peuvent nécessiter un renforcement pour diminuer les vibrations. Évitez de l'installer sur de la moquette ou des dalles souples. La moquette et les dalles souples constituent des facteurs de vibrations qui peuvent déplacer lentement votre lave-vaisselle lorsqu'il fonctionne.

### **AVERTISSEMENT**

N'installez le lave-vaisselle sur une structure mal soutenue.

- Assurez-vous que le lave-vaisselle est de niveau en utilisant les pieds à hauteur réglable.
- Une fois l'appareil mis de niveau, vérifiez si la porte s'ouvre et se ferme correctement.

## Température ambiante

N'installez pas le lave-vaisselle dans une zone exposée à des températures glaciales. Le lave-vaisselle contiendra toujours un peu d'eau résiduelle dans le robinet d'eau, la pompe à eau et le tuyau d'eau. Si l'eau gèle dans le lave-vaisselle ou dans les tuyaux, elle risque d'endommager l'appareil et ses composants.

## Cycle d'essai

Après avoir installé le lave-vaisselle, lancez un cycle Express pour vous assurer que le lave-vaisselle est correctement installé.





---

## Installation encastrable sous l'évier (pour le modèle non encastrable)

Vous pouvez installer le lave-vaisselle sous l'évier. Pour cela, respectez les instructions suivantes.

### AVERTISSEMENT

Samsung Electronics ne sera pas tenue responsable en cas de panne ou d'endommagement de l'appareil pouvant découler de l'installation du modèle non encastrable sous l'évier.

## Préparation

---

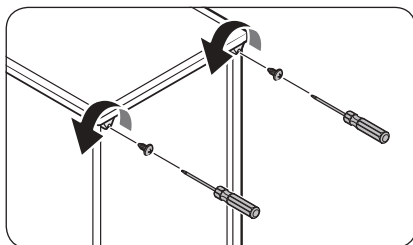

1. Retirez les 2 vis des coins supérieurs à l'arrière du lave-vaisselle.

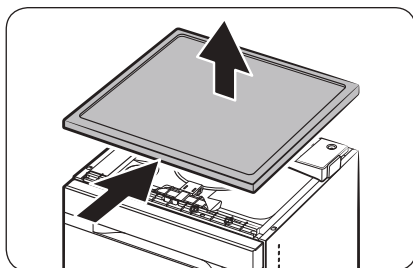

2. Glissez le plan de travail du lave-vaisselle vers l'arrière et soulevez-le pour le retirer.
3. Reportez-vous à la section suivante et installez le lave-vaisselle sous l'évier.



# Installation

## Installation étape par étape

La procédure d'installation peut différer selon les modèles.

### ÉTAPE 1 Choisir un emplacement

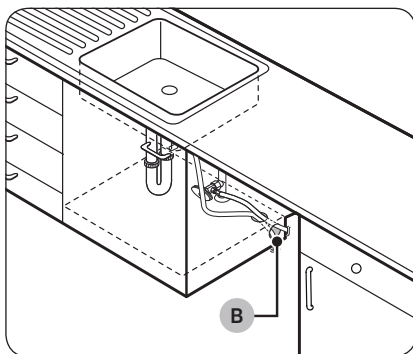
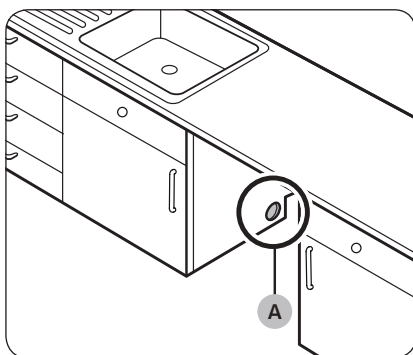

Choisissez un emplacement répondant aux conditions suivantes.

- Le sol de la pièce choisie doit pouvoir supporter le poids du lave-vaisselle.
- Choisissez un endroit situé près d'un évier, à proximité d'une arrivée d'eau, d'un système d'évacuation et d'une prise électrique.
- Vous devez pouvoir charger la vaisselle facilement.
- Choisissez un emplacement qui vous permette d'ouvrir facilement la porte du lave-vaisselle et assurez-vous qu'il y ait un espace suffisant entre l'appareil et les parois du meuble.
- La paroi arrière ne doit pas être obstruée.

#### Installation dans un nouvel emplacement

Si vous installez le lave-vaisselle à un autre endroit, suivez ces instructions avant d'installer le lave-vaisselle.

1. À l'aide d'une scie-cloche, effectuez un trou sur le côté du meuble qui porte l'évier (A).
2. Si la base à l'intérieur du meuble de l'évier est surélevée par rapport au sol de la cuisine et se trouve plus haute que les raccords du lave-vaisselle, effectuez un trou dans la base à l'intérieur du meuble et sur le côté de ce dernier (B).

#### REMARQUE

- Si vous remplacez un vieux lave-vaisselle, vérifiez que les raccords existants sont compatibles avec le nouveau lave-vaisselle et remplacez-les si nécessaire.
- Effectuez un trou du côté opposé du meuble si nécessaire selon l'emplacement de la prise électrique.

## Dimension d'encastrement

Il se peut qu'il y ait une différence en fonction du modèle.

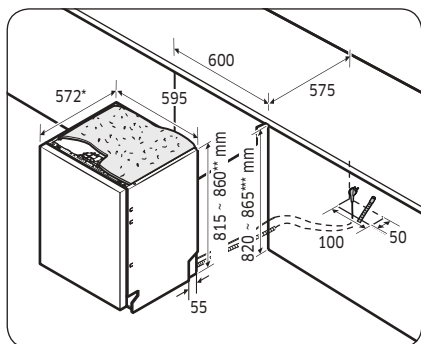

- \* 552 pour le modèle complètement encastrable
- \*\* 895 pour le modèle à porte coulissante
- \*\*\* 900 pour le modèle à porte coulissante

### REMARQUE (pour un modèle non encastrable)

Vérifiez si la distance entre le sol et le dessous du plan de travail est supérieure à 860 mm. Si tel est le cas, insérez le sous-pied inclus dans le kit d'installation. Pour plus de détails, reportez-vous à la section suivante. Si la distance est inférieure à 860 mm, passez à l'ÉTAPE 2.



# Installation

## ÉTAPE 2 Vérification de l'arrivée d'eau

- La pression de l'arrivée d'eau doit être comprise entre 0,05 et 0,8 MPa.
- Assurez-vous que la température de l'eau ne dépasse pas 60 °C. Une eau dépassant 60 °C peut entraîner un dysfonctionnement du lave-vaisselle.
- Assurez-vous d'avoir fermé la vanne d'arrivée d'eau avant de raccorder le tuyau d'arrivée d'eau au lave-vaisselle.

## ÉTAPE 3 Disposer les tuyaux

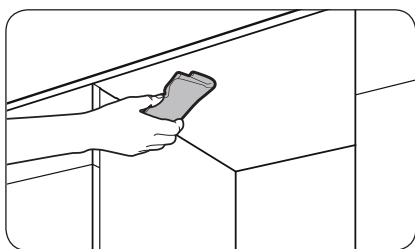

1. Nettoyez le dessous du plan de travail.

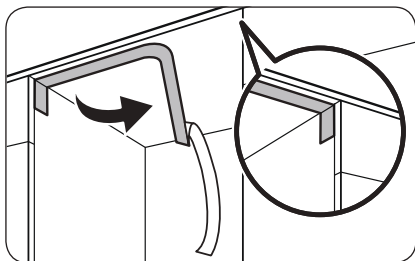

2. Apposez l'autocollant de protection comme indiqué.

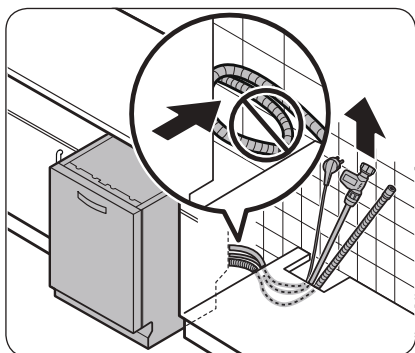

3. Faites passer la fiche d'alimentation, le tuyau d'eau et le tuyau d'évacuation dans le trou de l'évier.

### ⚠ ATTENTION

- Veillez à ne pas nouer ou marcher sur la fiche d'alimentation ou les tuyaux.
- Ne retirez pas le papier marron présent au dos du lave-vaisselle. Le papier sert à garder la face arrière qui sera contre le mur dans un bon état de propreté.





## ÉTAPE 4 Installation du panneau personnalisé

### Modèles BU (sur mesure, DW60BB8\*\*\*\*\*)

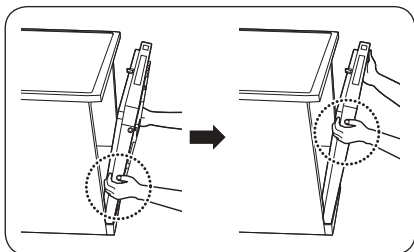
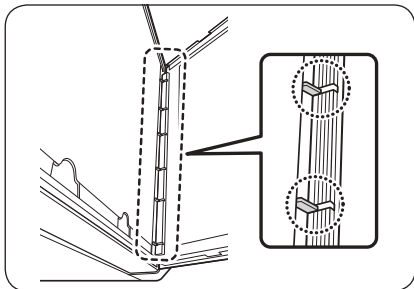
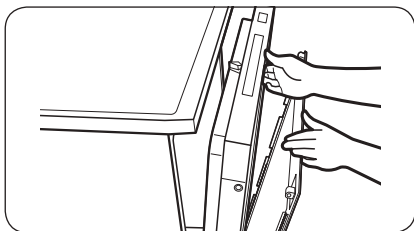

1. Ouvrez la porte et insérez le panneau personnalisé à l'avant, au bas de la porte. Assurez-vous que les nervures du panneau entrent dans les trous correspondants (6 au total) de la porte.
2. Tout en maintenant la porte et le panneau personnalisé à deux mains, appuyez uniformément sur le panneau du bas vers le haut pour bien l'insérer dans le lave-vaisselle.



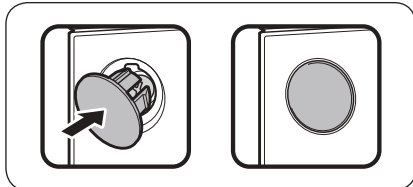
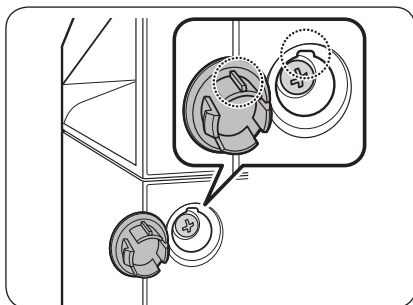
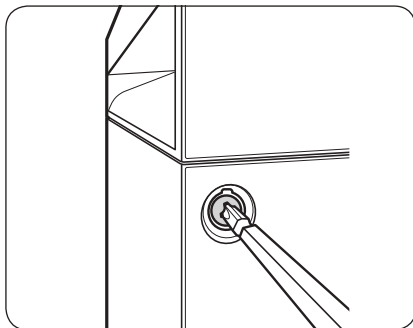
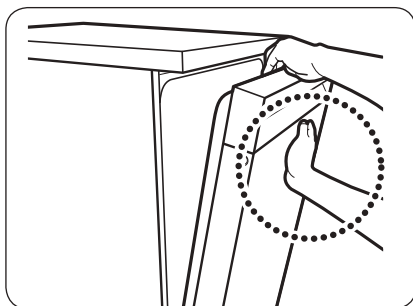

3. Lorsque les deux côtés du panneau sont bien en place, appuyez au centre et en haut du panneau personnalisé pour le fixer en haut de la porte.

**REMARQUE**

- Assurez-vous que le panneau personnalisé s'intègre correctement au lave-vaisselle.
- Si l'espace entre le lave-vaisselle et le panneau personnalisé est inférieur à 2 mm, l'installation est correcte. Pour 2 mm ou plus, retirez le panneau personnalisé et réessayez.

4. Déballez les bouchons et les vis (deux de chaque) inclus dans l'emballage de l'appareil.

5. Serrez les vis de chaque côté du lave-vaisselle.

**REMARQUE**

Lorsque vous serrez les vis de chaque côté, vérifiez l'espace entre chaque côté car la porte personnalisée est susceptible de pencher d'un côté ou de l'autre.

6. Insérez les bouchons de chaque côté. Assurez-vous que la nervure du bouchon entre dans le trou du lave-vaisselle dans le bon sens.

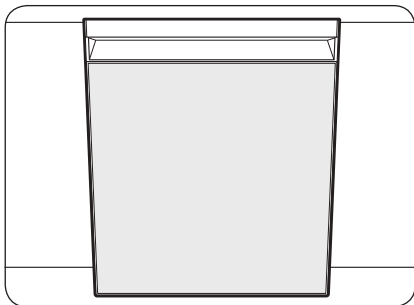

7. Cela termine le montage du panneau personnalisé.

## ÉTAPE 5 Mettre le lave-vaisselle de niveau

### Pour les modèles encastrables

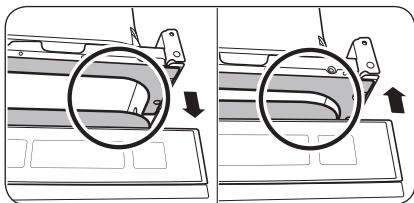
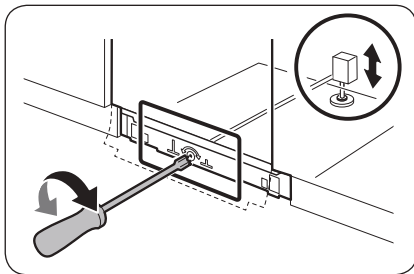
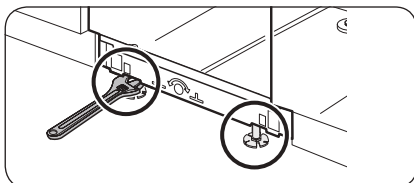

Vous pouvez ajuster la hauteur du lave-vaisselle pour le mettre de niveau. Veuillez noter que dans ces étapes, le lave-vaisselle n'est actuellement inséré qu'à moitié.

1. Utilisez le niveau pour vérifier si le lave-vaisselle est de niveau.
2. Pour ajuster la hauteur à l'avant, utilisez une clé de 22 mm.
  - Pour abaisser le lave-vaisselle, tournez le pied dans le sens anti-horaire.
  - Pour relever le lave-vaisselle, tournez le pied dans le sens horaire.
3. Pour ajuster la hauteur à l'arrière, insérez le tournevis Torx T20 sous le lave-vaisselle, au centre.
  - Pour abaisser le lave-vaisselle, tournez le tournevis dans le sens horaire.
  - Pour relever le lave-vaisselle, tournez le tournevis dans le sens anti-horaire.
4. Une fois l'appareil mis de niveau, vérifiez si la porte s'ouvre et se ferme correctement.



# Installation

## Pour les modèles non encastrables

Vous pouvez régler la hauteur du lave-vaisselle jusqu'à 45 mm à l'aide des pieds de mise à niveau.

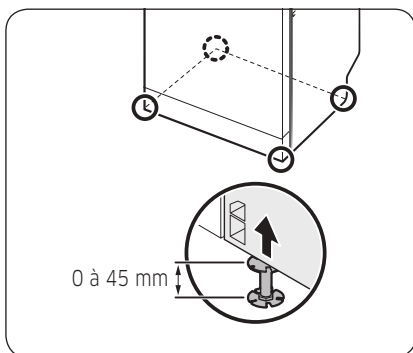

1. Tout en soulevant légèrement l'avant ou l'arrière (ou les deux à tour de rôle) du lave-vaisselle, tournez les pieds de mise à niveau pour régler la hauteur.
2. Une fois cette étape terminée, utilisez le niveleur pour confirmer que le lave-vaisselle est de niveau.
3. Insérez le lave-vaisselle sous l'évier et veillez à laisser un écart d'au moins 4 mm entre le haut du lave-vaisselle et le bas de l'évier.

### **⚠ ATTENTION**

Ne fixez pas le cordon d'alimentation du lave-vaisselle à l'aide d'un collier de serrage en métal.

## ÉTAPE 6 Fixation de la garniture

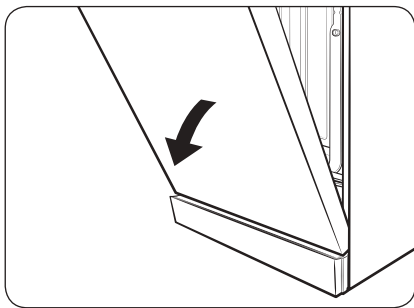

1. Ouvrez la porte à moitié.

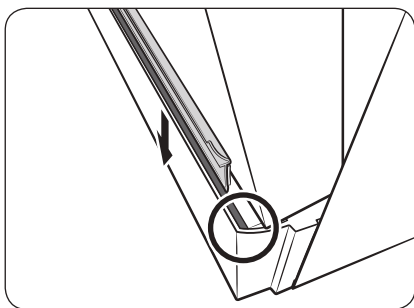

2. Retirez la bande adhésive à l'arrière de la garniture. Puis, insérez la garniture dans la rainure située dans la partie inférieure du lave-vaisselle.

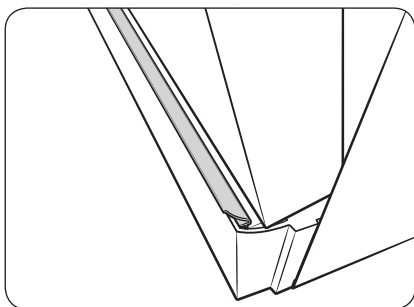

3. Voici à quoi ressemble la garniture après sa fixation.

# Installation

## ÉTAPE 7 Stabiliser le lave-vaisselle

Vous pouvez percer les trous latéraux pour fixer le lave-vaisselle aux parois latérales du meuble.

### Aux parois latérales

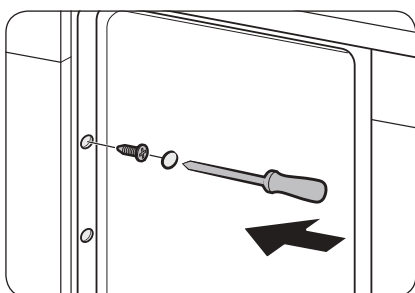
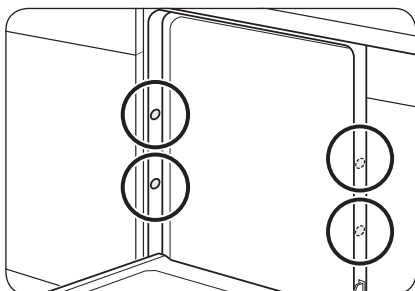

### ⚠ ATTENTION

Si le bouchon en plastique n'est pas fixé, cela peut entraîner une fuite d'eau puis causer un incendie ou une électrocution.

1. Serrez les 4 vis (Ø4 X 12) sur les 4 emplacements (comme indiqué sur l'illustration).
2. Insérez les bouchons en plastique fournis sur les 4 emplacements où les vis sont serrées.
3. Raccordez le tuyau d'eau, mais n'ouvrez pas le robinet d'eau tant que l'installation n'est pas terminée.

## ÉTAPE 8 Raccorder le tuyau d'évacuation

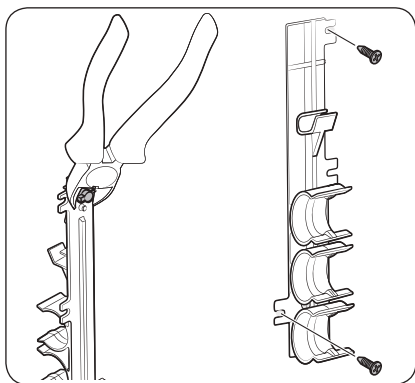

1. Détachez le porte-tuyau du lave-vaisselle, puis coupez la partie saillante du porte-tuyau comme indiqué.
2. Fixez le porte-tuyau à un mur en serrant les 2 vis (Ø4 X 12).

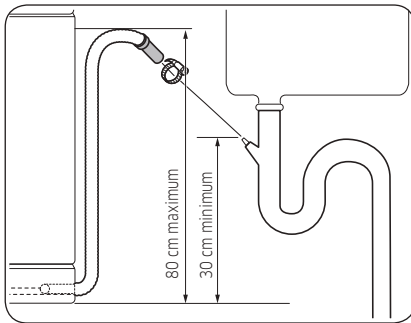
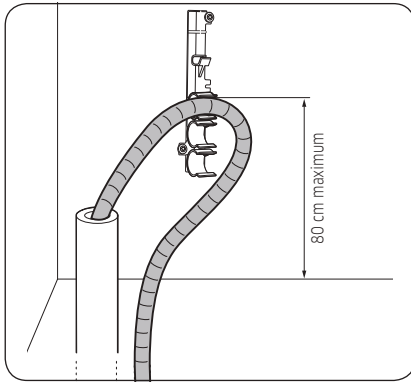

3. Insérez le tuyau d'évacuation dans le porte-tuyau de sorte que le tuyau d'évacuation soit placé entre 30 et 80 cm de la partie inférieure.

4. Raccordez le tuyau d'évacuation à la sortie d'évacuation.

**⚠ ATTENTION**

- Installez correctement le système d'évacuation de sorte que le tuyau d'évacuation ne ressorte pas de la sortie d'évacuation pendant le processus de vidange.
- Assurez-vous que le tuyau d'évacuation, le tuyau d'arrivée d'eau et le cordon d'alimentation ne sont pas emmêlés ou pliés.

## ÉTAPE 9 Vérification finale

1. Retirez la mousse, l'emballage papier et les pièces inutiles de l'intérieur du lave-vaisselle.
2. Allumez le disjoncteur.
3. Ouvrez ensuite la vanne d'arrivée d'eau pour alimenter le lave-vaisselle en eau.
4. Branchez le lave-vaisselle puis allumez-le. Ensuite, sélectionnez et lancez le cycle Express.
5. Assurez-vous que le lave-vaisselle s'allume normalement et qu'il n'y a aucune fuite d'eau pendant son fonctionnement. Vérifiez l'absence de fuites au niveau des deux extrémités du tuyau d'arrivée d'eau et du raccordement du tuyau d'évacuation.

# Installation

## Plinthe

Vous pouvez fixer la plinthe selon le modèle et les conditions d'installation.

### Plinthe

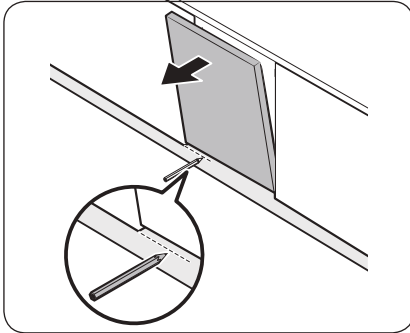

1. Placez la plinthe au-dessous du lave-vaisselle.
2. Ouvrez la porte du lave-vaisselle et tracez une ligne de référence sur la plinthe à l'endroit où elle entre en contact avec la porte.

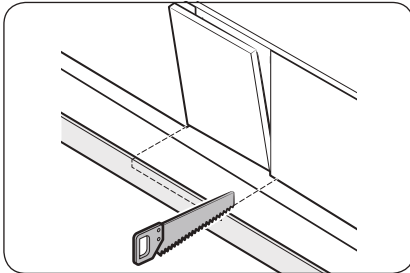

3. Suivez la ligne de référence et découpez la plinthe à l'aide d'une scie.

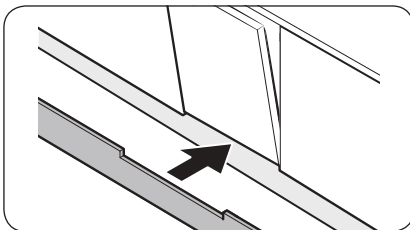

4. Fixez la plinthe au-dessous du lave-vaisselle. Vérifiez que la plinthe n'entre pas en contact avec la porte du lave-vaisselle.



## Plinthe prédécoupée (sauf pour un modèle non encastrable)

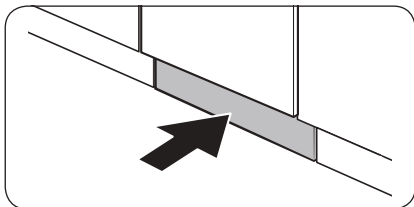
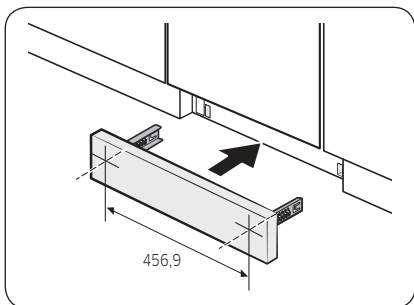
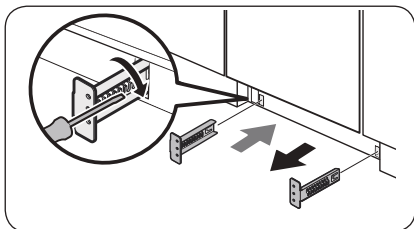

1. Insérez les équerres fournies au-dessous du lave-vaisselle. Tournez-les pour les mettre en position.
  - Reportez-vous à l'illustration sur la gauche pour connaître le bon ordre de fixation et le bon emplacement des équerres.

2. Insérez d'abord la plinthe prédécoupée dans les équerres, puis serrez les vis pour fixer la plinthe en place. Reportez-vous à l'illustration sur la gauche et assurez-vous que les équerres sont positionnées au bon endroit.

### **ATTENTION**

Vérifiez que la plinthe ne gêne pas l'ouverture et la fermeture de la porte du lave-vaisselle.

3. Poussez la plinthe avec les équerres dans l'espace au-dessous du lave-vaisselle, comme indiqué.





# Installation

## SmartThings (modèles applicables uniquement)

### Connexion Wi-Fi

Sur votre téléphone, accédez aux paramètres et connectez-vous au réseau Wi-Fi de votre domicile.

### Téléchargement

Sur un marché d'applications (Google Play Store, Apple App Store, Samsung Galaxy Apps), recherchez l'application SmartThings avec le mot-clé de recherche « SmartThings ». Téléchargez et installez l'application sur votre appareil.

#### REMARQUE

- L'application SmartThings est conçue pour Android 8.0 ou version ultérieure, iOS 13.0 ou version ultérieure.
- Pour améliorer les performances, l'application SmartThings est susceptible d'être modifiée sans préavis ou de ne plus être prise en charge selon la politique du fabricant.

### Connexion

Vous devez commencer par vous connecter à SmartThings avec votre compte Samsung. Pour créer un nouveau compte Samsung, suivez les instructions de l'application. Il n'est pas nécessaire d'avoir une application séparée pour créer votre compte.

#### REMARQUE

Si vous disposez d'un compte Samsung, utilisez ce compte pour vous connecter. Un utilisateur de téléphone Samsung enregistré se connecte automatiquement.

### Pour enregistrer votre appareil sur SmartThings

1. Assurez-vous que votre téléphone est connecté à un réseau sans fil.
2. Ouvrez l'application **SmartThings** sur votre téléphone. Les utilisateurs iPhone doivent saisir les identifiants de connexion à chaque fois qu'ils accèdent à l'application.
3. Lorsque le message « Nouvel appareil détecté. » s'affiche, sélectionnez **Ajouter**.
4. Si aucun message ne s'affiche, sélectionnez + et sélectionnez votre lave-vaisselle dans la liste des appareils disponibles. Si votre lave-vaisselle ne figure pas dans la liste, sélectionnez **Type d'appareil** > **Modèle spécifique d'appareil**, puis ajoutez votre appareil manuellement.
5. Suivez les instructions affichées à l'écran pour terminer le processus de connexion de votre lave-vaisselle. Appuyez sur **SmartControl** pendant plus de 5 secondes jusqu'à ce que le message « AP » (Point d'accès) apparaisse à l'écran. Votre lave-vaisselle sera enregistré avec l'application.
6. Une fois le processus terminé, votre lave-vaisselle s'affiche dans la liste des appareils sur votre application SmartThings.
7. Appuyez doucement sur l'icône du lave-vaisselle pour ouvrir la page relative au lave-vaisselle.
8. Lorsque la connexion au réseau est établie, l'icône Wi-Fi s'allume sur votre lave-vaisselle.





## Application du lave-vaisselle

Commande intégrée : vous pouvez surveiller et contrôler votre lave-vaisselle sur place et à distance.

- Sélectionnez l'icône du lave-vaisselle sur SmartThings. La page du lave-vaisselle apparaît.
- Vérifiez l'état de fonctionnement ou la notification concernant votre lave-vaisselle et modifiez des options ou des réglages si nécessaire.

### REMARQUE

- Cet appareil est conçu pour une utilisation domestique uniquement (classe B) et peut être utilisé dans toutes les zones résidentielles.
- Cet appareil est susceptible de provoquer des interférences sans fil et ni le fabricant, ni l'installateur ne peuvent fournir de mesure de sécurité de quelque type que ce soit.
- Les méthodes de chiffrement recommandées sont WPA/TKP et WPA2/AES. Les protocoles Wi-Fi nouvellement développés ou les protocoles Wi-Fi non approuvés ne sont pas pris en charge.
- La sensibilité de la réception d'un réseau sans fil peut être affectée par les environnements sans fil existants.
- Si votre fournisseur Internet a enregistré l'adresse MAC de votre PC ou du module modem pour une utilisation permanente, le lave-vaisselle Samsung ne pourra pas se connecter à Internet. Si tel est le cas, contactez votre fournisseur Internet.
- Le pare-feu Internet est susceptible d'interrompre votre connexion Internet. Si cela se produit, contactez votre fournisseur Internet.
- Si la défaillance Internet se poursuit malgré les mesures de votre fournisseur Internet, contactez un détaillant ou un centre d'assistance Samsung local.
- Pour l'installation des routeurs câblés et sans fil, reportez-vous au manuel d'utilisation du routeur que vous utilisez.
- Le lave-vaisselle Samsung prend en charge les protocoles Wi-Fi 2,4 GHz.
- Le lave-vaisselle Samsung prend en charge les protocoles IEEE802.11 b/g/n (2,4 GHz), Soft-AP. (IEEE802.11n est recommandé)
- Un routeur câblé/sans fil non approuvé peut ne pas parvenir à se connecter au lave-vaisselle Samsung.
- L'application SmartThings est disponible sur les appareils avec Android OS 8.0 ou version ultérieure et les appareils iOS avec iOS 13 ou version ultérieure. L'application est optimisée pour les téléphones Samsung (séries Galaxy S et Note).
- Certaines fonctions de l'application peuvent fonctionner différemment sur les appareils de tiers.
- L'application peut être modifiée sans préavis afin d'en améliorer les performances.
- De plus, les mises à jour de l'application ou des fonctions de l'application peuvent s'arrêter pour des raisons d'accessibilité et de sécurité, même si les mises à jour sont actuellement prises en charge sur votre système d'exploitation.
- Votre appareil utilise une fréquence non harmonisée et est destiné à une utilisation dans tous les pays européens. Le WLAN peut être utilisé dans l'UE sans limitation en intérieur, mais il ne peut pas être utilisé en extérieur en France.
- Vous pouvez facilement installer l'application SmartThings ou utiliser l'appareil avec votre téléphone en scannant le code QR figurant sur l'étiquette apposée sur votre appareil.





# Installation

- Par la présente, Samsung Electronics déclare que l'appareil de type équipement radiotéléphonique est conforme à la Directive 2014/53/UE. L'intégralité du contenu de la déclaration de conformité de l'UE est disponible sur l'adresse Internet suivante : La Déclaration de conformité officielle est accessible sur le site <http://www.samsung.com> ; allez dans Assistance > Rechercher dans l'assistance et saisissez le nom du modèle.
- La consommation électrique totale en mode Veille est de 2,0 W, où tous les ports réseau restent activés.
  - Données déterminées conformément à la norme EN 50564 et au Règlement (CE) n° 1275/2008

Wi-Fi	
Plage de fréquences	Puissance de l'émetteur (maximale)
2 412 MHz à 2 472 MHz	20 dBm

## SmartThings

Catégorie	Point de contrôle	Description
Surveillance	État du lavage	Vous pouvez vérifier le cycle actuel et ses options, ainsi que le temps de cycle restant.
	SmartControl	L'état de la fonction SmartControl est affiché pour le lave-vaisselle.
	Contrôleur d'énergie	Utilisez-le pour surveiller l'état de votre consommation d'énergie.
Commandes	Départ/Pause/Annuler	Sélectionnez un programme et les options nécessaires, puis sélectionnez Départ/Pause/Annuler pour démarrer une opération, l'arrêter temporairement ou annuler l'opération en cours.
	Mes favoris	Ajoutez les cycles et options fréquemment utilisés à Mes favoris pour une utilisation ultérieure.
	Départ différé	Réglez la fonction Départ différé pour démarrer le cycle à une heure prévue (jusqu'à 24 heures).
Notification	Fin du programme	Vous indique que le cycle actuel est terminé.
	Détergent	Vous indique si le lave-linge manque de sel ou de liquide de rinçage.



---

## Annonce de logiciel open source

---

Le logiciel inclus dans cet appareil contient un logiciel Open Source.

L'URL suivante [http://opensource.samsung.com/opensource/SMART\\_TP1\\_0/seq/0](http://opensource.samsung.com/opensource/SMART_TP1_0/seq/0) conduit aux informations relatives à la licence open source de ce produit.



# Avant de commencer

Veillez à bien respecter ces instructions afin d'installer correctement le lave-vaisselle et de prévenir tout accident lors du lavage de la vaisselle.

## Vue d'ensemble du lave-vaisselle

Avant de commencer

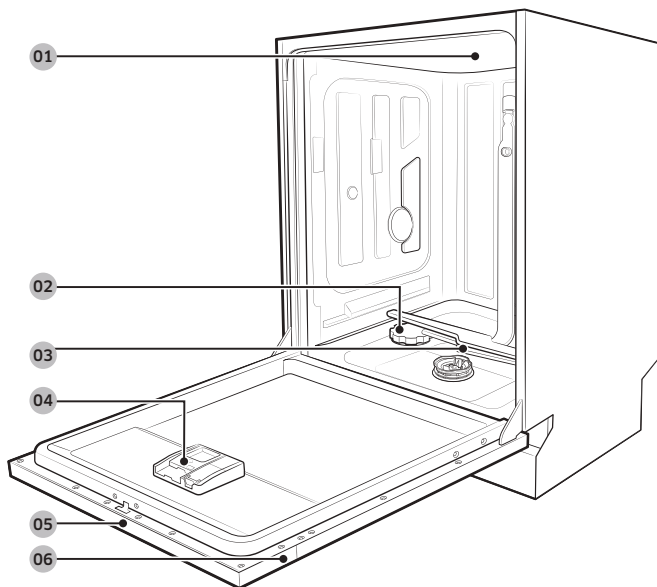

01 Gicleur supérieur

02 Réservoir de sel

03 Gicleur inférieur

04 Réservoir

05 Panneau de commande

06 Porte

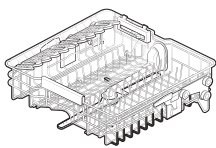

Panier supérieur

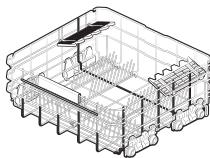

Panier inférieur

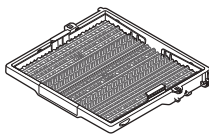

Porte-couverts  
(modèles applicables  
uniquement)

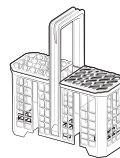

Panier à couverts  
(modèles applicables  
uniquement)



### **ATTENTION**

- Ne lavez pas d'éléments couverts de cendre, sable, cire, graisse de lubrification ou peinture. Ces matériaux vont endommager le lave-vaisselle. La cendre ne se dissout pas et se répandra dans le lave-vaisselle.
- Retirez les résidus alimentaires tels que les arêtes, les pépins, etc. et autres éléments résiduels tels que les cure-dents, nappes en papier, etc. du lave-vaisselle. Les résidus alimentaires et autres éléments résiduels peuvent générer du bruit, entraîner le dysfonctionnement du lave-vaisselle et endommager votre vaisselle et votre lave-vaisselle.

## Éléments non adaptés au lave-vaisselle

### **AVERTISSEMENT**

Lavez uniquement les éléments en verre, en porcelaine et les couverts pour lesquels le fabricant indique qu'ils peuvent passer au lave-vaisselle. Ne lavez pas d'éléments en aluminium (filtres à graisse par exemple). Le lave-vaisselle peut endommager les éléments en aluminium, et dans certains cas extrêmes, provoquer une grave réaction chimique.

**Les éléments suivants ne sont pas adaptés au lave-vaisselle.**

- Les éléments en cuivre, laiton, étain, ivoire et aluminium ou comportant un adhésif
- Plastiques qui ne résistent pas à la chaleur
- Éléments faits à la main, antiquités, vases de valeur et verrerie décorative
- Les poteries et éléments en céramique vitrifiée
- Vaisselle et couverts en bois ou éléments comportant des parties en bois
- Verrerie délicate ou verrerie contenant du cristal au plomb. Des marbrures peuvent se produire sur la verrerie après de nombreux lavages.

### **REMARQUE**

L'argenterie ayant été en contact avec des aliments contenant du soufre peut se décolorer. Le soufre est notamment présent dans les jaunes d'œufs, oignons, mayonnaise, moutarde, poisson, poisson en saumure et marinades.



# Avant de commencer

## Utilisation de base des paniers

### Ajustement de la hauteur

Vous pouvez régler la hauteur du panier supérieur de manière à pouvoir placer des plats de plus grande taille dans le panier inférieur. Selon la hauteur du panier supérieur, le panier inférieur peut accueillir des assiettes de 30 cm de diamètre et le panier supérieur, des assiettes de 18 cm de diamètre (avec porte-couverts) ou de 25 cm de diamètre (sans porte-couverts).

#### ⚠ ATTENTION

- Réglez la hauteur du panier supérieur avant d'y charger la vaisselle. Dans le cas contraire, vous risquez d'endommager la vaisselle.
- Veillez à tenir les deux poignées lors de l'ajustement, autrement, la porte du lave-vaisselle risque de ne pas se fermer correctement.

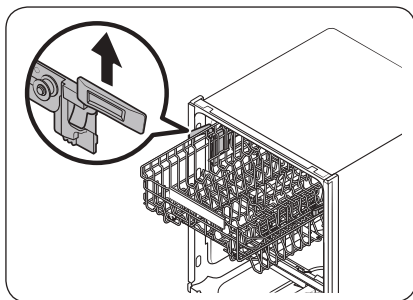

- Pour soulever le panier supérieur, tirez-le vers le haut. La poignée réglable se ferme et le panier supérieur se soulève.
- Pour abaisser le panier supérieur, tenez les deux poignées réglables des côtés gauche et droit du panier supérieur, puis exercez une pression homogène vers le bas.

### Retrait du panier supérieur

#### ⚠ ATTENTION

- N'utilisez pas le lave-vaisselle sans le panier supérieur. Autrement, le lave-vaisselle risque de produire du bruit et de ne pas fonctionner correctement.
- Le panier supérieur étant amovible, insérez-le de façon appropriée afin que le lave-vaisselle fonctionne normalement.

Tirez complètement le panier supérieur vers l'avant, puis soulevez-le délicatement pour le retirer. Reportez-vous aux figures suivantes.

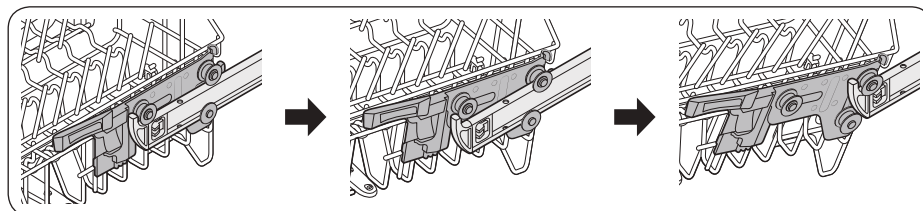



## Chargement de la vaisselle

### Panier inférieur

Il est recommandé de placer les éléments encombrants qui sont difficiles à nettoyer dans le panier inférieur (comme les casseroles, poêles, couvercles, vaisselle de table et saladiers).

Il est préférable de placer les plats et les couvercles sur le côté des paniers afin d'éviter de bloquer la rotation du bras gicleur supérieur. Les casseroles et récipients, etc. doivent toujours être placés à l'envers.

Les casseroles profondes doivent être inclinées pour permettre à l'eau de s'écouler.

Le panier inférieur est doté de tiges rabattables pour vous permettre de charger facilement des éléments plus volumineux.

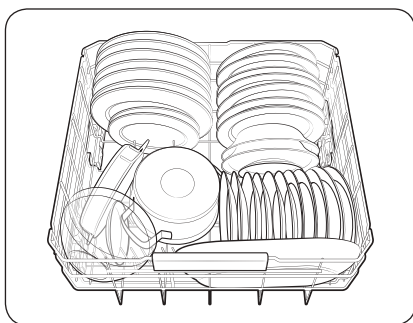

Modèles DW60B\*8\*\*\*\* / DW60B\*75\*\*\*\*

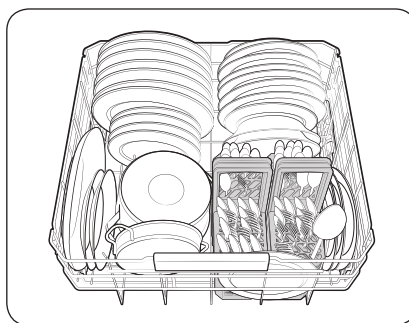

Modèles DW60B\*73\*\*\*\*

Avant de commencer

### REMARQUE

Les objets longs, couverts de service, couverts à salade et gros couteaux doivent être placés sur la grille de sorte qu'ils n'entravent pas la rotation des gicleurs.

### Utilisation des tiges rabattables

Pour un meilleur chargement des casseroles et des poêles, les tiges peuvent être rabattues comme indiqué sur la figure.

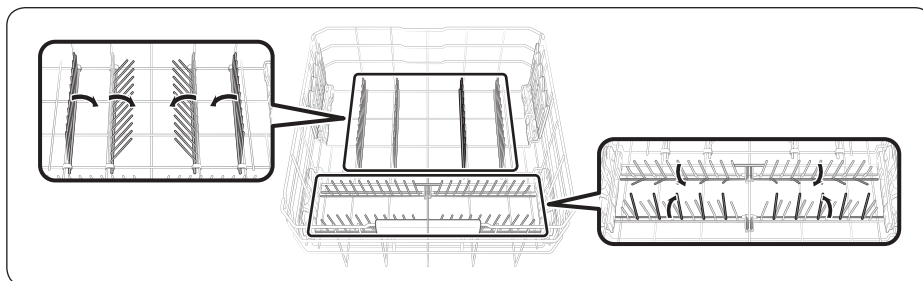

# Avant de commencer

## Panier supérieur

Le panier supérieur est conçu pour contenir de la vaisselle plus fragile et plus légère, telle que les verres, les tasses à café ou à thé et les soucoupes, les assiettes et les petits bols (tant qu'ils ne sont pas trop sales). Positionnez les plats et les ustensiles de manière à ce qu'ils ne soient pas déplacés sous l'action du jet d'eau. Placez toujours les verres, les tasses et les bols à l'envers.

Avant de commencer

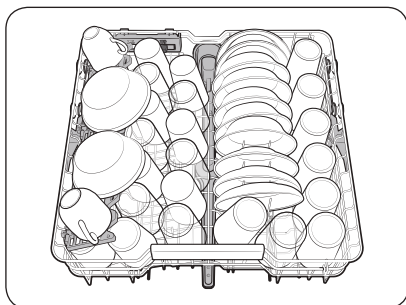

Modèles DW60B\*8\*\*\*\* / DW60B\*75\*\*\*\*

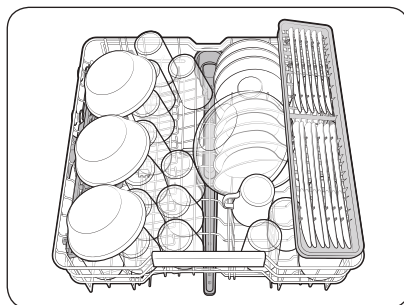

Modèles DW60B\*73\*\*\*\*

## Lignes de guidage

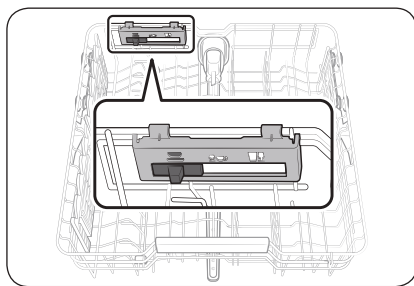

Panier supérieur

Vous pouvez charger les assiettes de différentes manières sur le panier central en modifiant les lignes de guidage. Si le bouton de guidage est déplacé vers la droite, vous pouvez charger des verres à vin standard. Si le bouton de guidage est au centre, vous pouvez charger des verres à vin plus petits ou des verres à cognac. Si le bouton de guidage est à gauche, vous pouvez charger des bols et des assiettes.

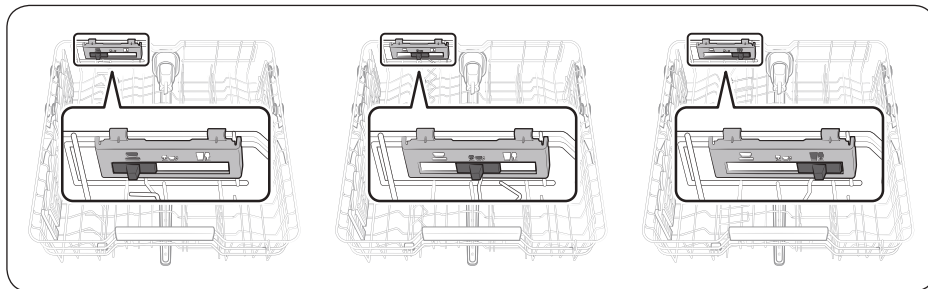



### Porte-couverts (modèles DW60B\*8\*\*\*\* / DW60B\*75\*\*\*\*)

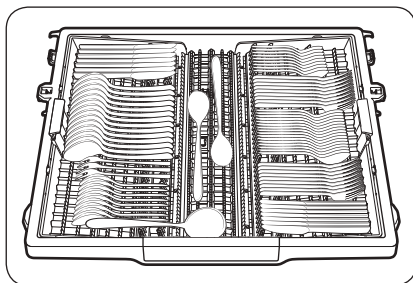

Ce porte-couverts est mieux adapté pour la vaisselle plate ou les ustensiles de cuisson et de service. Utilisez le porte-couverts pour disposer les ustensiles ou la vaisselle plate.

#### REMARQUE

Le porte-couverts peut être retiré si vous avez besoin de plus d'espace sur le panier supérieur pour laver des éléments plus grands.

### Tiroir porte-couverts (uniquement pour les modèles DW60B\*89\*\*\*\* / DW60B\*85\*\*\*\*)

Vous pouvez déplacer facilement le tiroir à couverts dans le porte-couverts. Les tiroirs peuvent monter et descendre.

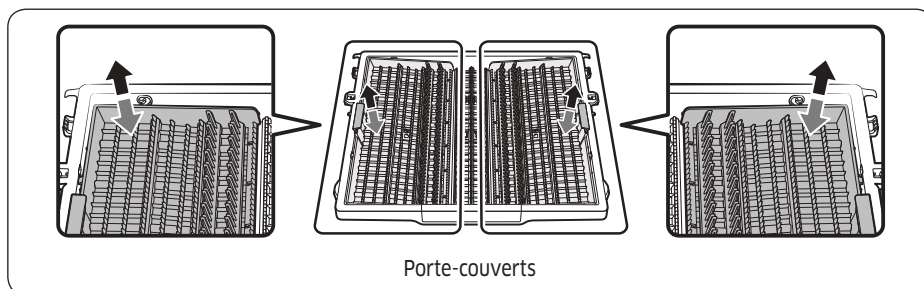

### Utilisation du porte-verres

Le porte-verres est spécialement conçu pour les verres à pied. Glissez les verres à pied dans les encoches du porte-verres prévues à cet effet. Repliez le porte-verres si vous ne souhaitez pas vous en servir au cours d'un lavage.

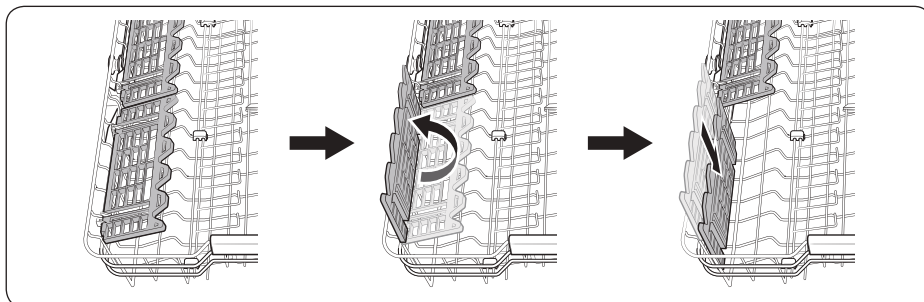

# Avant de commencer

## Compartiment à détergent

Appliquez le détergent tel que recommandé pour le cycle sélectionné afin de bénéficier des meilleures performances de l'appareil.

### ⚠ AVERTISSEMENT

- Ne mettez pas de détergent pour lave-vaisselle dans votre bouche. Évitez de respirer les vapeurs de détergent. Le détergent pour lave-vaisselle contient des produits chimiques corrosifs et irritants qui peuvent induire les problèmes respiratoires. Si vous avez ingéré du détergent ou inhalé des vapeurs de détergent, consultez immédiatement un médecin.
- Gardez le détergent pour lave-vaisselle hors de portée des enfants.

### ⚠ ATTENTION

Utilisez du détergent pour lave-vaisselle uniquement. Les autres types de détergent produisent trop de mousse, ce qui diminue les performances du lave-vaisselle ou provoque son dysfonctionnement.

## Remplissage avec du détergent

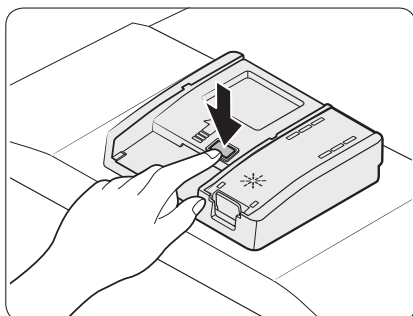

1. Ouvrez le couvercle du réservoir de détergent en appuyant sur le loquet de déverrouillage du réservoir vers la droite.

### 📖 REMARQUE

Le couvercle est toujours ouvert à la fin d'un cycle.

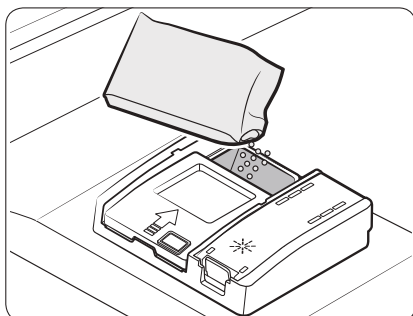

2. Ajoutez la quantité recommandée de détergent dans le compartiment de détergent de lavage principal.

### 📖 REMARQUE

Il n'y a aucun bouton séparé spécifique à l'utilisation de détergents en tablette.

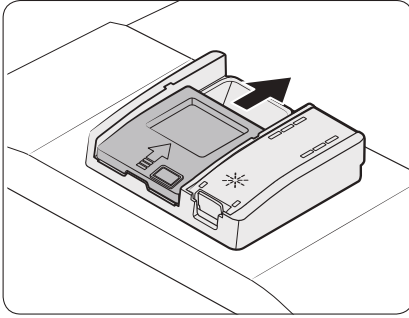

3. Fermez le couvercle en le glissant vers le haut.

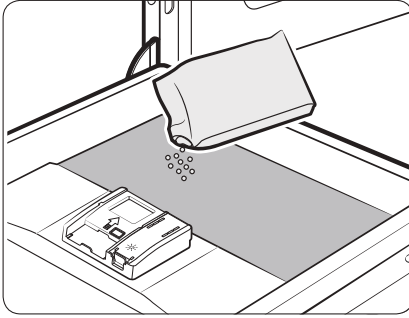

4. Si la vaisselle est très sale, ajoutez une petite quantité de détergent sur la porte pour obtenir de meilleurs résultats de lavage.

**REMARQUE**

Cette petite quantité supplémentaire de détergent s'activera lors du processus de prélavage.

Le couvercle s'ouvrira automatiquement pour déverser le détergent dans l'appareil au cours du lavage.

# Avant de commencer

## Réservoir de produit de rinçage

Le produit de rinçage améliore les performances de séchage du lave-vaisselle. Lorsque le voyant Remplissage de produit de rinçage s'allume sur le panneau de commande, remplissez le réservoir de produit de rinçage. Utilisez uniquement du produit de rinçage sous forme liquide.

L'utilisation de produit de rinçage en poudre risque de boucher l'ouverture du réservoir et de provoquer un dysfonctionnement du lave-vaisselle.

### ⚠ ATTENTION

- N'appliquez aucun type de détergent dans le réservoir de produit de rinçage.
- Ne remplissez pas trop le réservoir. Un excès de produit de rinçage peut déborder au cours d'un cycle.

### Remplissage avec du produit de rinçage

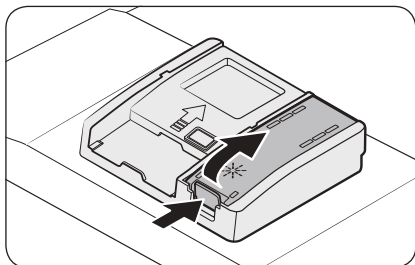

1. Ouvrez le bouchon du réservoir de produit de rinçage.

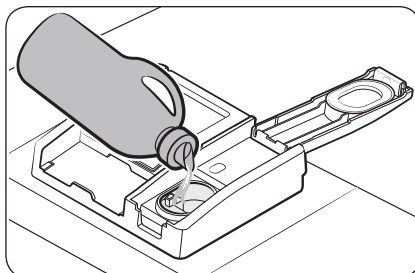

2. Remplissez le réservoir avec du produit de rinçage.

### ⚠ ATTENTION

Ne remplissez pas le réservoir au-dessus de l'indicateur de niveau plein. Un excès de produit de rinçage peut déborder au cours du cycle de lavage.

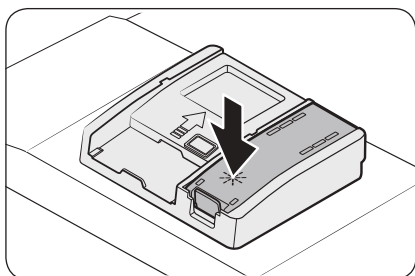

3. Fermez le bouchon du réservoir de produit de rinçage.

## Réservoir de sel

### ⚠ ATTENTION

- Utilisez uniquement du sel adapté au lave-vaisselle. N'utilisez aucun autre type de sel ou de produit de lavage. Cela peut endommager le réservoir de sel et le système d'adoucissement de l'eau.
- Pour éviter toute corrosion due à une quantité excessive de sel ou d'eau salée, remplissez toujours le réservoir de sel avant le démarrage d'un cycle de lavage.

### Remplissage du réservoir de sel

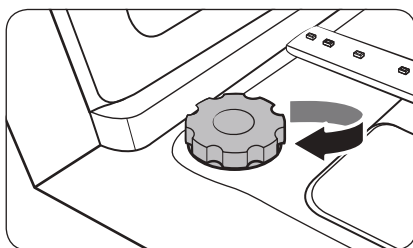
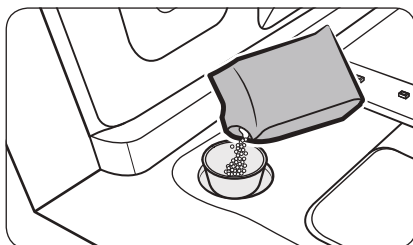
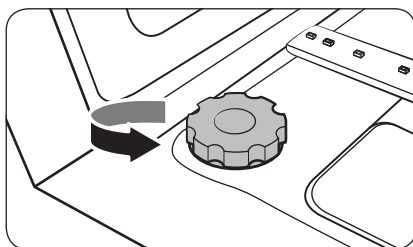

1. Ouvrez la porte.
2. Tournez le bouchon dans le sens antihoraire pour l'ouvrir.

### 📖 REMARQUE

Lorsque vous ouvrez le bouchon du réservoir d'adoucisseur, l'eau propre stockée pendant environ une minute est susceptible de s'écouler. Ajoutez du sel pour arrêter l'écoulement de l'eau.

3. Remplissez le réservoir de sel avec de l'eau (nécessaire uniquement lors de la première utilisation du lave-vaisselle).
4. Ajoutez du sel pour lave-vaisselle.

### ⚠ ATTENTION

- La capacité maximale est d'environ 1 kg. Ne dépassez pas la capacité maximale.
- Une trop grande quantité peut nuire aux performances du lave-vaisselle.

5. Tournez le bouchon dans le sens horaire pour le fermer.

### 📖 REMARQUE

- Pour nettoyer le sel en excès ou l'eau salée du lave-vaisselle, lancez le cycle Express.
- Selon la taille des grains de sel, cela peut prendre un certain moment pour que le sel se dissolve et que le voyant de sel (  ) s'éteigne.

### Indicateur de sel

Le voyant (  ) s'allume si le niveau de sel est insuffisant pour les prochains cycles.

# Avant de commencer

## Réglages

Vous pouvez modifier les réglages en fonction de vos préférences. Pour modifier les réglages, appuyez sur le bouton **Option**. Puis, vous pouvez naviguer dans les sous-menus affichés à l'aide des boutons Gauche/Droite.

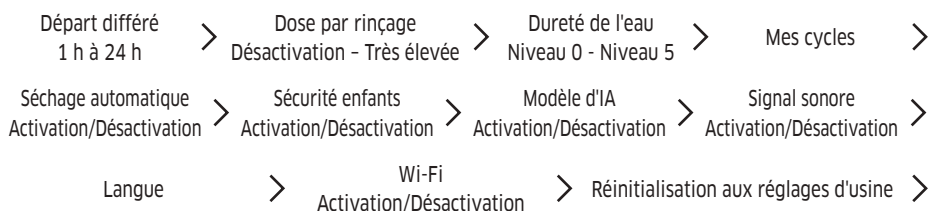

### Départ différé

- Recherchez l'option **Départ différé** à l'aide des boutons **Gauche/Droite** et sélectionnez-la à l'aide du bouton **DÉPART**.
- Appuyez sur les boutons **Gauche/Droite** pour modifier la durée par paliers d'une heure.
- Appuyez sur **DÉPART**, puis fermez la porte.

### Dose par rinçage

- Recherchez l'option **Dose par rinçage**.
- Sélectionnez un réglage pour Dose par rinçage entre Très faible et Très élevée (par défaut : Moyen)

### Modèle d'IA

Pratique pour utiliser les cycles que vous utilisez fréquemment. Vous pouvez régler votre lave-vaisselle de manière à ce qu'il mémorise les cycles et paramètres fréquemment utilisés, et les afficher dans l'ordre de leur fréquence d'utilisation.

- En mode **Réglages**, appuyez sur les boutons **Gauche/Droite** pour sélectionner l'option **Modèle d'IA**.
- Sélectionnez **Activation** ou **Désactivation**, puis appuyez sur le bouton **DÉPART** pour terminer le réglage.
  - Le réglage par défaut est **Activation**.
  - Réglez cette fonction sur **Désactivation** si vous ne souhaitez pas utiliser cette fonction.
- Lorsque vous désactivez la fonction, toutes les données enregistrées se réinitialisent.

## Dureté de l'eau

- Recherchez l'option **Dureté de l'eau**.
- Sélectionnez un niveau de dureté de l'eau de Niveau 0 à Niveau 5 (par défaut : Niveau 4)

### REMARQUE

Si le niveau de dureté de l'eau de votre région est de 0, vous n'avez pas besoin d'utiliser de sel pour lave-vaisselle. Toutefois, vous devez régler le niveau de dureté de l'eau du lave-vaisselle sur 0.

#### Niveau de dureté de l'eau

Niveau	Dureté de l'eau				Programme d'adoucissement/ lavage de régénération (programme ÉCO)	Injection de sel
	°dH	°TH	mmol/l	Plage		
0	<6	<10	<1,0	Aucun recyclage	Non	Non
1	6 à 14	10 à 25	1 à 2,5	1/8	Oui	Oui
2	14 à 23	25 à 40	2,5 à 4,0	1/5	Oui	Oui
3	23 à 31	40 à 55	4,0 à 5,5	1/3	Oui	Oui
4	31 à 40	55 à 70	5,5 à 7,0	1/2	Oui	Oui
5	>40	>70	>7,0	1/1	Oui	Oui

Il est recommandé d'utiliser une eau douce pour obtenir de meilleurs résultats. L'eau dure contient des impuretés qui peuvent réduire les performances de lavage. Il vous sera nécessaire d'adoucir l'eau si sa dureté est supérieure à 1,0 mmol/l (6 °d - échelle allemande).

- Pour adoucir l'eau, vous avez besoin de sel pour lave-vaisselle et devez régler le niveau de dureté de l'eau en fonction de celle de votre région. Pour en savoir plus sur le niveau de dureté de l'eau de votre région, contactez votre service des eaux local.
- Si le niveau de dureté de l'eau fluctue, réglez le lave-vaisselle sur la mesure la plus élevée. Par exemple, si la dureté de l'eau est comprise entre 6,7 mmol/l et 9,0 mmol/l, réglez le lave-vaisselle sur 9,0 mmol/l.
- Le niveau de dureté de l'eau du lave-vaisselle par défaut est réglé sur 4 (5,5 à 7,0 mmol/l). Si ce réglage correspond au niveau de dureté de l'eau de votre région, il n'est pas nécessaire de le changer.
- La régénération se fera durant la phase de séchage, avec 2,3 à 2,7 L d'eau supplémentaires utilisés et 22 à 27 minutes nécessaires pour le cycle. L'énergie consommée peut augmenter, mais pas trop toutefois.

# Avant de commencer

## Séchage automatique

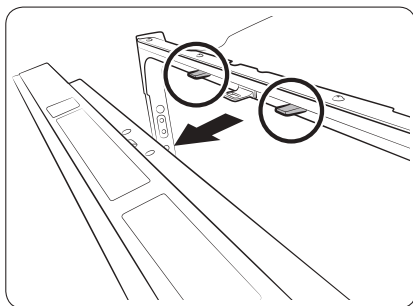

Pour améliorer les performances de séchage, la porte s'ouvre automatiquement pendant le processus de séchage. « 0 » s'affiche lorsque le programme en cours est terminé.

Recherchez l'option **Séchage automatique**. Puis, vous pouvez sélectionner **Activation** ou **Désactivation** pour la fonction **Séchage automatique**.

### REMARQUE

- Une fois que la porte a été ouverte en mode **Séchage automatique**, elle ne peut pas être fermée manuellement pendant les 2 prochaines minutes.
- La désactivation du mode **Séchage automatique** peut affecter les résultats de séchage. Activez **Séchage automatique** pour de meilleurs résultats.

## Sécurité enfants

Pour éviter que des enfants ne jouent avec le lave-vaisselle, la fonction **Sécurité enfants** verrouille toutes les commandes des boutons, à l'exception de **Marche/Arrêt**.

- Recherchez la fonction **Sécurité enfants**.
- Vous pouvez sélectionner **Activation** ou **Désactivation** pour la fonction **Sécurité enfants**.
- La fonction **Sécurité enfants** reste active après le redémarrage du lave-vaisselle. Pour annuler la fonction **Sécurité enfants**, vous devez d'abord la désactiver.

## Signal sonore

Recherchez la fonction **Signal sonore**. Puis, vous pouvez sélectionner **Activation** ou **Désactivation** pour la fonction **Signal sonore**.

## Wi-Fi

Recherchez la fonction **Wi-Fi**. Puis, vous pouvez sélectionner **Activation** ou **Désactivation** pour la fonction **Wi-Fi**.

## Réinitialisation aux réglages d'usine

Toutes les options modifiées peuvent être initialisées à l'aide de l'option **Réinitialisation aux réglages d'usine**.

- Recherchez la fonction **Réinitialisation aux réglages d'usine**. Vous pouvez alors choisir de réinitialiser ou non toutes les options.

## Réglages (sauf les modèles DW60BB89\*)

Vous pouvez modifier les réglages Signal sonore, Luminosité, Dose par rinçage, Adoucisseur d'eau et Porte automatique en fonction de vos préférences. Pour modifier les réglages, maintenez les boutons **Hygiène Plus** et **Départ différé** simultanément enfoncés pendant 3 secondes.

Appuyez sur **Hygiène Plus** pour naviguer dans les sous-menus, puis appuyez sur **Départ différé** pour confirmer vos modifications.

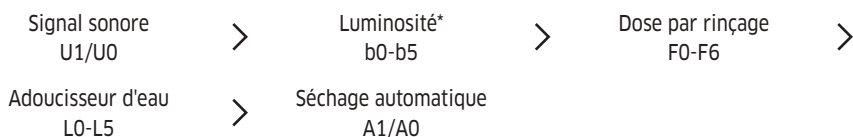

\* modèles applicables uniquement

Une fois le réglage terminé, appuyez sur le bouton **Marche/Arrêt** ou **Hygiène Plus** et sur le bouton **Départ différé**.

### Signal sonore

Appuyez sur **Hygiène Plus** jusqu'à ce que « U1 » ou « U0 » s'affiche. Pour couper le son du lave-vaisselle, sélectionnez « U0 », puis appuyez sur **Départ différé**. Pour réactiver le son du lave-vaisselle, sélectionnez « U1 », puis appuyez sur **Départ différé**.

### Luminosité (modèles applicables uniquement)

Appuyez sur **Hygiène Plus** jusqu'à ce que « b0 - b5 » s'affiche. Plus le chiffre est élevé, plus l'écran est lumineux. Sélectionnez un chiffre, puis appuyez sur **Départ différé**.

### Dose par rinçage

Appuyez sur **Hygiène Plus** jusqu'à ce que « F0 - F6 » s'affiche. Sélectionnez un niveau de produit de rinçage de Niveau 0 à Niveau 6 (par défaut : F4), puis appuyez ensuite sur **Départ différé**.

# Avant de commencer

## Adoucisseur d'eau (modèles applicables uniquement)

Appuyez sur Hygiène Plus jusqu'à ce que « L0 - L5 » s'affiche. Sélectionnez un niveau de dureté de l'eau de Niveau 0 à Niveau 5 (par défaut : L4), puis appuyez ensuite sur **Départ différé**.

### REMARQUE

Si le niveau de dureté de l'eau de votre région est de 0, vous n'avez pas besoin d'utiliser de sel pour lave-vaisselle. Toutefois, vous devez régler le niveau de dureté de l'eau du lave-vaisselle sur 0.

Niveau de dureté de l'eau

Niveau	Dureté de l'eau				Programme d'adoucissement/ lavage de régénération (programme ÉCO)	Injection de sel
	°dH	°TH	mmol/l	Plage		
0	<6	<10	<1,0	Aucun recyclage	Non	Non
1	6 à 14	10 à 25	1 à 2,5	1/8	Oui	Oui
2	14 à 23	25 à 40	2,5 à 4,0	1/5	Oui	Oui
3	23 à 31	40 à 55	4,0 à 5,5	1/3	Oui	Oui
4	31 à 40	55 à 70	5,5 à 7,0	1/2	Oui	Oui
5	>40	>70	>7,0	1/1	Oui	Oui

Il est recommandé d'utiliser une eau douce pour obtenir de meilleurs résultats. L'eau dure contient des impuretés qui peuvent réduire les performances de lavage. Il vous sera nécessaire d'adoucir l'eau si sa dureté est supérieure à 1,0 mmol/l (6 °d - échelle allemande).

- Pour adoucir l'eau, vous avez besoin de sel pour lave-vaisselle et devez régler le niveau de dureté de l'eau en fonction de celle de votre région. Pour en savoir plus sur le niveau de dureté de l'eau de votre région, contactez votre service des eaux local.
- Si le niveau de dureté de l'eau fluctue, réglez le lave-vaisselle sur la mesure la plus élevée. Par exemple, si la dureté de l'eau est comprise entre 6,7 mmol/l et 9,0 mmol/l, réglez le lave-vaisselle sur 9,0 mmol/l.
- Le niveau de dureté de l'eau du lave-vaisselle par défaut est réglé sur 4 (5,5 à 7,0 mmol/l). Si ce réglage correspond au niveau de dureté de l'eau de votre région, il n'est pas nécessaire de le changer.
- La régénération se fera durant la phase de séchage, avec 2,3 à 2,7 L d'eau supplémentaires utilisés et 22 à 27 minutes nécessaires pour le cycle. L'énergie consommée peut augmenter, mais pas trop toutefois.

## Séchage automatique

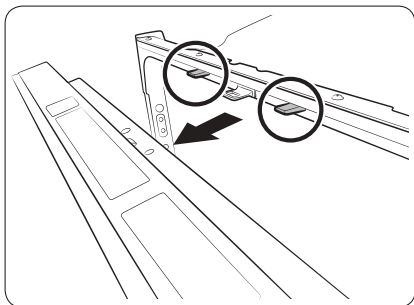

Pour améliorer les performances de séchage, la porte s'ouvre automatiquement pendant le processus de séchage. « 0 » s'affiche lorsque le programme en cours est terminé.

Appuyez sur **Hygiène Plus** jusqu'à ce que « A1 » ou « A0 » s'affiche pour passer en mode Séchage automatique. Appuyez ensuite sur **Départ différé** pour activer (A1) ou désactiver (A0) la fonction Séchage automatique.

### REMARQUE

- Une fois que la porte a été ouverte en mode Séchage automatique, elle ne peut pas être fermée manuellement pendant les 2 prochaines minutes.
- La désactivation du mode Séchage automatique peut affecter les résultats de séchage. Activez Séchage automatique pour de meilleurs résultats.

### Pour annuler vos modifications

Pour annuler tout réglage au cours du processus, appuyez sur **Marche/Arrêt** pour éteindre le lave-vaisselle. Puis réessayez.

# Opérations

## Panneau de commande (pour les modèles DW60BB89\*)

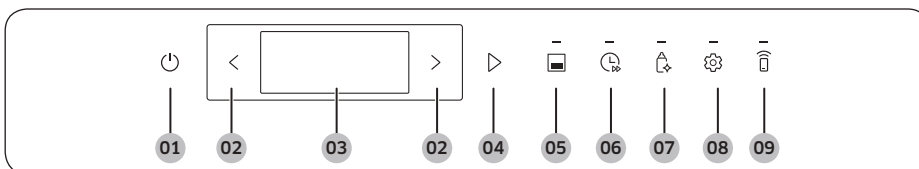

<b>01</b> Marche/Arrêt	Appuyez sur ce bouton pour allumer ou éteindre le lave-vaisselle.
<b>02</b> Gauche/Droite	Vous pouvez rechercher un programme ou des options à l'aide de ce bouton.
<b>03</b> Affichage	Vous pouvez vérifier les informations. <ul style="list-style-type: none"> <li>• Programme et option</li> <li>• Temps restant, Départ différé, message de contrôle</li> </ul>
<b>04</b> DÉPART	Appuyez sur <b>DÉPART</b> pour démarrer le cycle. Assurez-vous que la porte est fermée. <b>Cancel &amp; Drain (Annuler et vidanger)</b> : pour annuler le cycle en cours et vidanger le lave-vaisselle, maintenez le bouton <b>DÉPART</b> enfoncé pendant 3 secondes.
<b>05</b> Demi-charge	Appuyez pour nettoyer uniquement des articles situés dans le panier inférieur. Cette option n'est pas disponible avec les cycles Soins machine, Ustensiles bébé et Prélavage.
<b>06</b> Accélérateur de vitesse	Sélectionnez cette option pour réduire la durée du cycle. Cette option est disponible uniquement avec les cycles Automatique, ÉCO, Intensif, Silence absolu, Casseroles et poêles et Délicat.
<b>07</b> Hygiène Plus	Appuyez pour augmenter la température de l'eau jusqu'à 75 °C lors du rinçage final pour une désinfection à haute température. Cette option n'est pas disponible avec les cycles Délicat, Express, Soins machine, Plastique, Ustensiles bébé et Prélavage.
<b>08</b> Option	Vous pouvez régler les options à l'aide de ce bouton. <ul style="list-style-type: none"> <li>• Départ différé, Dose par rinçage, Dureté de l'eau, Mes cycles, Séchage automatique, Sécurité enfants, Modèle d'IA, Signal sonore, Langue, Wi-Fi et Réinitialisation aux réglages d'usine.</li> </ul>
<b>09</b> SmartControl	Vous pouvez contrôler le fonctionnement de l'appareil à distance avec la fonction <b>SmartControl</b> .

## Panneau de commande (sauf les modèles DW60BB89\*)

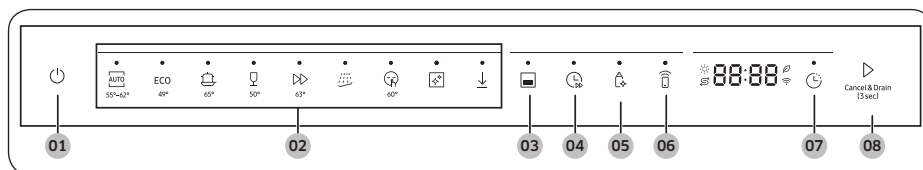

<b>01</b> Marche/Arrêt	Appuyez sur ce bouton pour allumer ou éteindre le lave-vaisselle.
<b>02</b> Cycle	Appuyez pour sélectionner le cycle de lavage souhaité. Pour en savoir plus, consultez la section « <b>Description des cycles</b> » en page 54.
<b>03</b> Demi-charge	Appuyez pour nettoyer uniquement des articles situés dans le panier inférieur. Cette option n'est pas disponible avec les cycles Soins machine, Ustensiles bébé et Prélavage.
<b>04</b> Accélérateur de vitesse	Sélectionnez cette option pour réduire la durée du cycle. Cette option est disponible uniquement avec les cycles AUTOMATIQUE, ÉCO, Intensif, Silence absolu, Casseroles et poêles et Délicat.
<b>05</b> Hygiène Plus	Appuyez pour augmenter la température de l'eau jusqu'à 75 °C lors du rinçage final pour une désinfection à haute température. Cette option n'est pas disponible avec les cycles Délicat, Express, Soins machine, Plastique, Ustensiles bébé et Prélavage.
<b>06</b> SmartControl	Vous pouvez contrôler le fonctionnement de l'appareil à distance avec la fonction SmartControl.
<b>07</b> Départ différé	Il est possible de différer le démarrage du cycle jusqu'à 24 heures. Pour en savoir plus, consultez la section « <b>Départ différé</b> » en page 46.
<b>08</b> DÉPART (Cancel & Drain (Annuler et vidanger))	Appuyez sur <b>DÉPART</b> pour démarrer le cycle. Assurez-vous que la porte est fermée. <b>Cancel &amp; Drain (Annuler et vidanger)</b> : pour annuler le cycle en cours et vidanger le lave-vaisselle, maintenez le bouton <b>DÉPART</b> enfoncé pendant 3 secondes.

# Opérations

## Voyants

Voyant Remplissage de produit de rinçage		S'allume s'il n'y a plus de produit de rinçage.
Voyant Remplissage de sel		S'allume si la fonction Remplissage de sel est activée.
Voyant Économies d'énergie par l'IA		<ul style="list-style-type: none"> <li>Le Économies d'énergie par l'IA devient actif lorsque l'application SmartThings autorise son activation.</li> <li>Lorsque le Économies d'énergie par l'IA est activé, le voyant correspondant s'allume si un cycle compatible avec le Économies d'énergie par l'IA est sélectionné.</li> <li>Certains cycles ne sont pas disponibles avec ce mode. Le voyant s'éteint si un cycle incompatible avec le Économies d'énergie par l'IA est sélectionné.</li> <li>Le Économies d'énergie par l'IA aide à réduire la consommation électrique. Cependant, la durée du cycle est allongée.</li> </ul> <p>* Le Économies d'énergie par l'IA sera pris en charge sur un horaire différent pour chaque pays à compter de janvier 2023.</p>
Voyant Wi-Fi		S'allume si la fonction Wi-Fi est activée.

## Description des cycles

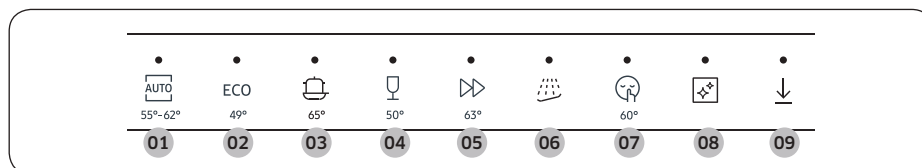

\* La température figurant sous les boutons indique la température d'eau la plus élevée durant le cycle. La température d'eau la plus élevée durant le cycle peut varier selon le modèle.

<b>01</b> AUTOMATIQUE	Ce cycle détecte le degré de salissure de la vaisselle et lance automatiquement le cycle le mieux adapté.
<b>02</b> ÉCO*	Ce cycle réduit la consommation d'eau et d'électricité, ce qui est approprié pour une vaisselle normalement sale.
<b>03</b> Intensif	Sélectionnez ce cycle pour la vaisselle très sale.
<b>04</b> Délicat	Sélectionnez ce cycle pour la vaisselle fragile et légèrement sale, tels que les verres. L'option Hygiène Plus n'est pas disponible avec ce cycle.
<b>05</b> Express	Éléments d'utilisation quotidienne normalement sales, avec une durée de cycle courte.



<b>06</b> Prélavage	Rinçage à l'eau froide pour retirer la saleté avant de lancer un autre programme.
<b>07</b> Silence absolu	Sélectionnez ce programme pour un lavage plus régulier et silencieux. Ce cycle effectue le lavage un peu plus lentement, mais réduit le bruit de 2 décibels par rapport au cycle ÉCO.
<b>08</b> Soins machine	Sélectionnez ce cycle pour nettoyer l'intérieur du lave-vaisselle. Assurez-vous que le lave-vaisselle est vide.
<b>09</b> Télécharger le programme (modèles applicables uniquement)	En fonction du programme Plastique, vous pouvez télécharger les programmes supplémentaires suivants : <ul style="list-style-type: none"> <li>Programmes Plastique, Ustensiles bébé et Casseroles et poêles</li> </ul>

\* Les valeurs pour le programme ÉCO ont été obtenues conformément à la norme de test EN 60436:2020. Les valeurs données pour les autres cycles ne sont fournies qu'à titre indicatif.

#### Télécharger le programme (modèles applicables uniquement)

Vous pouvez télécharger et utiliser des programmes autres que ceux fournis par défaut via votre téléphone. Certains modèles ont déjà des programmes intégrés par défaut. Aucun téléchargement supplémentaire n'est nécessaire.

- Appuyez sur le bouton **Marche/Arrêt**.
- Sélectionnez **Télécharger le programme**.
- Sélectionnez le programme téléchargeable que vous souhaitez utiliser depuis l'application sur votre téléphone.  
Les programmes Casseroles et poêles, Plastique et Ustensiles bébé sont disponibles.
  - Lors du téléchargement à l'aide de l'application sur votre téléphone, vous pouvez continuer à utiliser vos programmes enregistrés.
- Appuyez sur le bouton **DÉPART** et fermez la porte du lave-vaisselle.

<b>Casseroles et poêles</b>	Choisissez de laver les poêles et casseroles. Ce cycle utilise de l'eau plus chaude et une pression plus élevée qu'un cycle standard pour un nettoyage ciblé des poêles et casseroles.
<b>Plastique</b>	Ce cycle est utilisé lors du lavage de vaisselle en plastique. Il permet de laver le plastique à une température plus sûre (60 °C) et de mieux les sécher.
<b>Ustensiles bébé</b>	Adapté au rinçage/séchage de la vaisselle à une température élevée de 75 °C. Ce cycle n'est pas conçu pour l'utilisation de détergent ou de liquide de rinçage. N'utilisez aucun de ces produits.



# Opérations

---

## Étapes simples pour commencer

---

1. Ouvrez la porte et chargez le lave-vaisselle. Retirez tout reste de nourriture ou tout autre déchet de la vaisselle.
2. Ajoutez du détergent dans le réservoir. Pour obtenir de meilleurs résultats, ajoutez du produit de rinçage.
3. Appuyez sur **Marche/Arrêt**, puis sélectionnez un programme avec les options souhaitées (**Demi-charge**, **Accélérateur de vitesse**, **Hygiène Plus** et **Départ différé**). Certaines options peuvent ne pas être disponibles en fonction du cycle.
4. Appuyez sur **DÉPART**, puis fermez la porte. Le lave-vaisselle lance le cycle après une vidange de quelques secondes.

### REMARQUE

- Pour changer de cycle une fois démarré, maintenez le bouton **DÉPART** enfoncé pendant 3 secondes pour annuler le cycle. Sélectionnez ensuite un nouveau cycle.
- Le cycle par défaut est ÉCO.
- Pour reprendre après avoir ouvert la porte afin d'arrêter le lave-vaisselle en cours de fonctionnement, fermez simplement la porte.

# Entretien

## Nettoyage

Gardez votre lave-vaisselle propre pour améliorer ses performances, limiter le nombre de réparations et allonger sa durée de vie.

### Partie externe

Nettoyez immédiatement les éclaboussures sur la surface du lave-vaisselle. Pour retirer délicatement les taches et la poussière sur le panneau de commande, utilisez un chiffon doux et humide.

#### ⚠ ATTENTION

- N'utilisez jamais de benzène, de cire, de diluant, d'agent de blanchiment chloré, d'alcool ou d'autres substances chimiques. Ces produits risquent de décolorer la surface du lave-vaisselle et de former des taches permanentes.
- Le lave-vaisselle contient des pièces électriques. Ne versez pas d'eau directement sur le lave-vaisselle. Protégez les composants électriques de l'eau.
- Pour un panneau de porte en acier inoxydable, utilisez un nettoyant pour appareils domestiques en acier inoxydable et un chiffon propre et doux.

### Partie interne

Nettoyez régulièrement l'intérieur de votre lave-vaisselle afin d'en retirer les saletés et les résidus alimentaires. Essuyez l'intérieur du lave-vaisselle et la partie interne de la porte à l'aide d'un chiffon humide.

#### ⚠ ATTENTION

- Ne retirez pas la garniture d'étanchéité (long joint en caoutchouc entourant l'ouverture du lave-vaisselle). Le joint assure l'étanchéité de la partie interne du lave-vaisselle.
- Utilisez un chiffon humide pour retirer les dépôts de graisse ou de calcaire à l'intérieur du lave-vaisselle. Vous pouvez également ajouter une petite quantité de détergent et lancer un cycle à vide en utilisant la température de rinçage la plus élevée.

### Gicleurs

Pour éviter que les gicleurs ne se bouchent ou lorsque les gicleurs sont bouchés, retirez chaque gicleur pour le nettoyer. Retirez délicatement les gicleurs pour ne pas les casser.

#### Gicleur supérieur

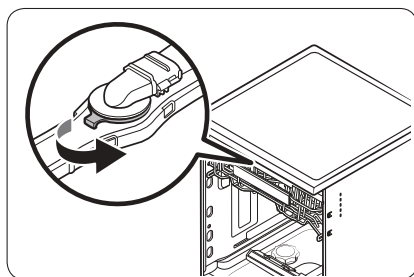

1. Ouvrez la porte, puis tirez le panier supérieur. Le gicleur supérieur est visible sur le haut.
2. Tournez le **bouchon du gicleur** dans le sens antihoraire, retirez-le et enlevez le gicleur.
3. Débouchez et nettoyez le gicleur.
4. Réinsérez le gicleur et serrez le bouchon dans le sens horaire.
5. Faites tourner le gicleur à la main pour vous assurer qu'il est bien engagé.

# Entretien

## Gicleur intégré au panier supérieur

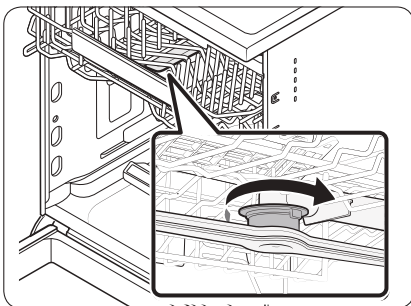

1. Ouvrez la porte, puis tirez le panier supérieur pour accéder au gicleur intégré au panier supérieur.
2. Desserrez l'écrou, retirez-le puis enlevez le gicleur.
3. Débouchez et nettoyez le gicleur.
4. Réinsérez le gicleur et serrez l'écrou à la main.
5. Faites tourner le gicleur à la main pour vous assurer qu'il est bien engagé.

## Gicleur inférieur

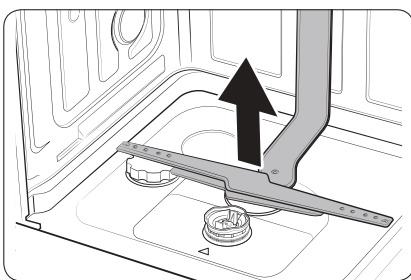

1. Ouvrez la porte, puis tirez le panier inférieur vers l'extérieur. Le gicleur inférieur est visible en bas.
2. Débouchez et nettoyez le gicleur.
3. Réinsérez le gicleur.
4. Faites tourner le gicleur à la main pour vous assurer qu'il est bien engagé.

## Nettoyage interne

Il est recommandé de procéder à un nettoyage interne tous les mois. Vous pouvez utiliser le cycle Soins machine ou le cycle Intensif sans charger de vaisselle.

Si votre eau du robinet est dure, vous pouvez prévenir la formation de calcaire dans le lave-vaisselle en ajoutant de l'acide citrique au détergent lors de l'utilisation du lave-vaisselle.

## Filtre

Il est recommandé de nettoyer le filtre tous les mois.

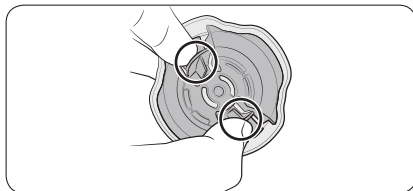
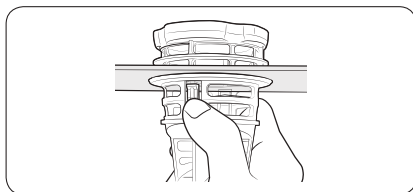
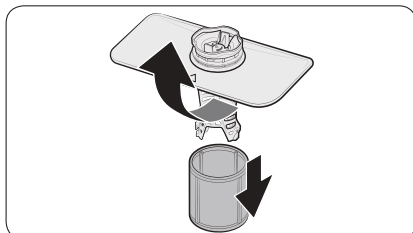
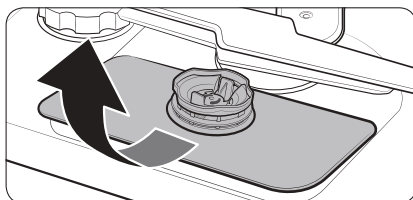
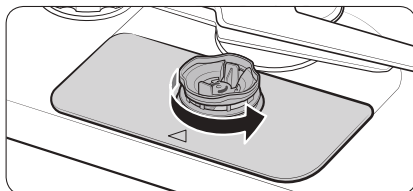

1. Ouvrez la porte et retirez le panier inférieur en premier.
2. Tournez la poignée du filtre dans le sens antihoraire pour déverrouiller le pré-filtre.
3. Retirez le pré-filtre et le microfiltre cylindrique situé en dessous de celui-ci.

# Entretien

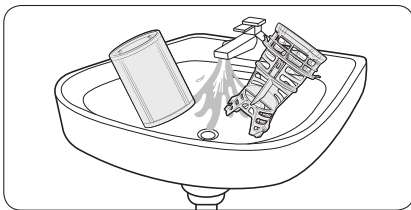

4. Éliminez la saleté et les impuretés au niveau du microfiltre et du pré-filtre.
5. Rincez les deux filtres à l'eau claire et séchez-les bien.

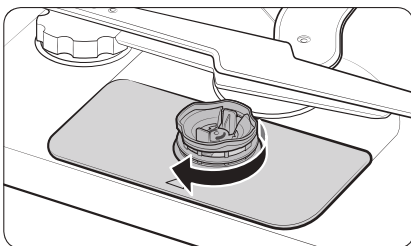

6. Réinsérez le filtre, puis le pré-filtre.
7. Tournez la poignée du filtre dans le sens horaire pour le verrouiller.

## ⚠ ATTENTION

Assurez-vous que le pré-filtre est correctement fermé. Un cache desserré peut réduire les performances de filtration.

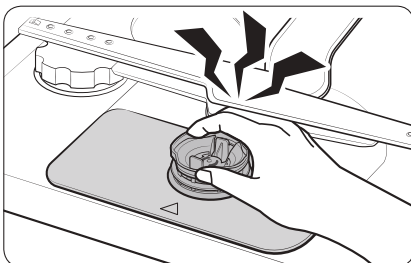

## ⚠ ATTENTION

Lorsque vous retirez le filtre, votre main peut se coincer entre le rotor et le filtre.

## Nettoyage de la pompe de vidange

Si le lave-vaisselle ne parvient pas à vidanger (le message « 5C » s'affiche) car la pompe de vidange est obstruée par un corps étranger ou si la pompe de vidange émet un bruit anormal, vous devez déboucher et nettoyer la pompe de vidange en suivant les instructions ci-dessous.

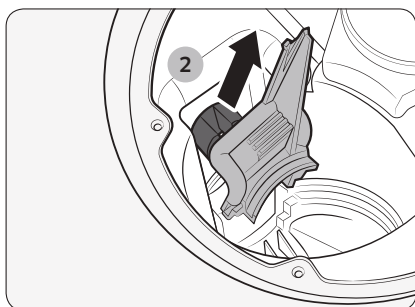
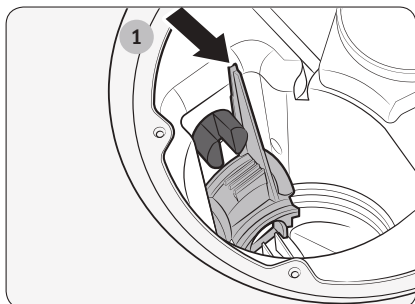

1. Retirez le panier inférieur.
2. Reportez-vous à la section « Filtre » pour retirer le microfiltre cylindrique.
3. Essuyez toute humidité du filtre à l'aide d'une éponge.
4. Retirez le cache de la pompe de vidange en tirant sa poignée dans la direction de la flèche (1), puis en la tirant vers le haut (2).
5. Vérifiez le rotor pour vous assurer qu'il est en bon état. Puis, retirez tout corps étranger de la pompe.
6. Réinsérez le cache de la pompe de vidange, puis appuyez dessus jusqu'à entendre un clic.

## Entretien sur le long terme

Si vous n'avez pas l'intention d'utiliser le lave-vaisselle pendant une période prolongée, commencez par vidanger entièrement l'appareil, puis débranchez le tuyau d'eau. Coupez le robinet d'arrivée d'eau ainsi que le disjoncteur. L'eau résiduelle présente dans les tuyaux ou dans les composants internes peut endommager le lave-vaisselle.

# Dépannage

## Points de contrôle

En cas de problème avec votre lave-vaisselle, consultez d'abord le tableau ci-dessous et essayez les propositions.

Samsung ne saurait être tenu responsable en cas d'endommagement du produit suite à une réparation effectuée par un fournisseur de services non agréé ou encore par le client lui-même. Samsung décline toute responsabilité en cas d'endommagement du produit, de blessures ou autre problème de sécurité résultant d'une ouverture du produit par un tiers en mépris des consignes de réparation et d'entretien. Tout dommage causé lors d'une tentative de réparation par un tiers autre qu'un prestataire agréé par SAMSUNG ne saurait être couvert par la garantie.

Symptôme	Cause possible	Action
Le lave-vaisselle ne démarre pas.	La porte n'est pas correctement fermée.	<ul style="list-style-type: none"><li>Assurez-vous que le loquet de la porte est bien enclenché et que la porte est correctement fermée.</li><li>Assurez-vous que le panier supérieur est correctement relié au gicleur.</li><li>Assurez-vous également que le panier supérieur est correctement assemblé.</li></ul>
	Le cordon d'alimentation n'est pas branché.	<ul style="list-style-type: none"><li>Branchez le cordon d'alimentation.</li></ul>
	Absence d'alimentation en eau.	<ul style="list-style-type: none"><li>Vérifiez que le robinet d'arrivée d'eau est ouvert.</li></ul>
	Le panneau de commande est verrouillé.	<ul style="list-style-type: none"><li>Désactivez la fonction Sécurité enfants.</li></ul>
Le lave-vaisselle dégage de mauvaises odeurs.	Présence d'eau résiduelle issue du cycle précédent.	<ul style="list-style-type: none"><li>Avec le lave-vaisselle vide, ajoutez du détergent puis lancez le cycle Express. Certains modèles ne disposent pas de cette fonction.</li></ul>
Toute l'eau n'a pas été évacuée après la fin du dernier cycle.	Le tuyau d'évacuation est plié ou obstrué.	<ul style="list-style-type: none"><li>Dépliez et débouchez le tuyau.</li></ul>



Symptôme	Cause possible	Action
Présence de résidus alimentaires sur la vaisselle.	Le cycle sélectionné est incorrect.	<ul style="list-style-type: none"> <li>Sélectionnez un cycle en fonction du niveau de salissure de la vaisselle, comme indiqué dans ce manuel.</li> </ul>
	Les filtres sont bouchés ou ne sont pas correctement serrés.	<ul style="list-style-type: none"> <li>Nettoyez les filtres.</li> <li>Assurez-vous que les filtres sont correctement serrés.</li> </ul>
	Une quantité insuffisante de détergent a été utilisée.	<ul style="list-style-type: none"> <li>Utilisez la quantité appropriée de détergent pour chaque charge.</li> </ul>
	La pression de l'eau est trop basse.	<ul style="list-style-type: none"> <li>La pression doit être comprise entre 0,05 et 0,8 MPa.</li> </ul>
	Les gicleurs sont obstrués.	<ul style="list-style-type: none"> <li>Nettoyez et débouchez les gicleurs.</li> </ul>
	La vaisselle n'a pas été correctement chargée ou la quantité de vaisselle est trop importante.	<ul style="list-style-type: none"> <li>Réorganisez la vaisselle de manière à ce qu'elle ne gêne pas les gicleurs ou le réservoir de détergent.</li> </ul>
	L'eau est trop dure.	<ul style="list-style-type: none"> <li>Vérifiez le voyant de remplissage de sel et remplissez le réservoir avec du sel pour lave-vaisselle.</li> </ul>
La vaisselle est encore mouillée.	Aucun produit de rinçage dans le réservoir ou insuffisance de produit de rinçage utilisé.	<ul style="list-style-type: none"> <li>Ajoutez du produit de rinçage.</li> <li>Vérifiez les réglages Dose par rinçage.</li> </ul>
	L'appareil est surchargé.	<ul style="list-style-type: none"> <li>Une trop grande quantité de vaisselle peut réduire les performances de séchage. Chargez la vaisselle conformément aux instructions.</li> </ul>
	De l'eau est tombée sur d'autres objets pendant le déchargement des verres et des tasses.	<ul style="list-style-type: none"> <li>Videz d'abord le panier inférieur, puis le panier supérieur. Vous éviterez ainsi de faire tomber de l'eau sur la vaisselle du panier inférieur.</li> </ul>
	Plusieurs tablettes de détergent ont été utilisées alors que l'option Hygiène Plus n'était pas sélectionnée.	<ul style="list-style-type: none"> <li>Sélectionnez l'option Hygiène Plus ou utilisez du produit de rinçage.</li> </ul>



# Dépannage

Symptôme	Cause possible	Action
Le lave-vaisselle est trop bruyant.	Le lave-vaisselle produit du bruit lorsque le cache du réservoir est ouvert et que la pompe de vidange est en marche.	<ul style="list-style-type: none"> <li>Ceci est tout à fait normal.</li> </ul>
	Le lave-vaisselle n'est pas parfaitement stable.	<ul style="list-style-type: none"> <li>Assurez-vous que le lave-vaisselle a été installé de niveau.</li> </ul>
	Le gicleur cogne contre la vaisselle, ce qui génère du bruit.	<ul style="list-style-type: none"> <li>Réorganisez la vaisselle.</li> </ul>
La vaisselle est recouverte d'un film jaunâtre ou marron.	Il s'agit de taches de café ou de thé.	<ul style="list-style-type: none"> <li>Utilisez un cycle avec une température plus élevée.</li> </ul>
Les voyants ne s'allument pas.	Le cordon d'alimentation n'est pas branché.	<ul style="list-style-type: none"> <li>Vérifiez que l'appareil est sous tension.</li> </ul>
La rotation des gicleurs n'est pas fluide.	Les gicleurs sont obstrués par des particules d'aliments.	<ul style="list-style-type: none"> <li>Nettoyez les gicleurs.</li> </ul>
La vaisselle est recouverte de traces blanches.	L'eau est trop dure.	<ul style="list-style-type: none"> <li>Assurez-vous que le voyant de remplissage de sel et le réglage de l'adoucisseur sont corrects en fonction de la dureté de l'eau de votre région.</li> <li>Assurez-vous que le bouchon du réservoir de sel est correctement serré.</li> </ul>
Il y a des bulles d'air et des traces de rayures sur le panneau de commande.	De l'air pénètre dans le film de protection, rendant impossible le retrait des marques d'EPS.	<ul style="list-style-type: none"> <li>Retirez le film de protection sur le panneau de commande.</li> </ul>
Le lave-vaisselle génère des bulles et trop de mousse reste à l'avant.	Cela peut se produire : <ul style="list-style-type: none"> <li>Si vous utilisez un détergent ménager générique.</li> <li>Si vous chargez de la vaisselle sur laquelle un détergent ménager générique a été appliqué.</li> <li>Si vous fournissez plus d'eau que nécessaire.</li> </ul>	<ul style="list-style-type: none"> <li>Éteignez le lave-vaisselle et éliminez les bulles.</li> <li>Si le lave-vaisselle génère une quantité importante de bulles, patientez jusqu'à ce que la mousse s'estompe. Ensuite, lancez 2 à 3 fois le cycle <b>Cancel &amp; Drain (Annuler et vidanger)</b> suivi du processus de pré-lavage.</li> </ul>

## Codes d'erreur

Si le lave-vaisselle ne parvient pas à effectuer une opération, un code d'information apparaît à l'écran. Consultez le tableau ci-dessous et essayez les propositions.

Code	Action
LC	<b>Contrôle des fuites</b> <ul style="list-style-type: none"><li>Fermez le robinet d'arrivée d'eau. Accédez au tableau électrique de votre habitation, puis coupez le disjoncteur de votre lave-vaisselle. Contactez un installateur pour effectuer les réparations. Si le problème persiste, contactez un centre de dépannage Samsung local.</li></ul>
4C	<b>Contrôle de l'alimentation en eau</b> <ul style="list-style-type: none"><li>Vérifiez si le robinet d'arrivée d'eau est fermé, si l'arrivée d'eau est coupée, ou si le robinet ou tuyau d'arrivée d'eau est gelé(e) ou obstrué(e) par des corps étrangers. Si le problème persiste, contactez un centre de dépannage Samsung local.</li></ul>
AC	<b>Vérification de la communication avec la carte de circuit imprimé</b> <ul style="list-style-type: none"><li>Communication anormale entre la carte de circuit imprimé principale et la carte de circuit imprimé secondaire.</li><li>Si le problème persiste, contactez un centre de maintenance Samsung agréé.</li></ul>
HC	<b>Contrôle du chauffage à haute température</b> <ul style="list-style-type: none"><li>Contrôle fonctionnel. Avec le lave-vaisselle vide, ajoutez du détergent puis lancez un cycle. Si le problème persiste, accédez au tableau électrique de votre habitation, puis coupez le disjoncteur de votre lave-vaisselle. Contactez un centre de service Samsung.</li></ul>
3C	<b>Vérification de la pompe de lavage</b> <ul style="list-style-type: none"><li>Fonctionnement anormal de la pompe de lavage. Si le problème persiste, contactez un centre de dépannage Samsung local.</li></ul>
1C	<b>Vérification de niveau d'eau trop faible</b> <ul style="list-style-type: none"><li>Vérifiez que le filtre n'est pas bouché.</li><li>Veillez à utiliser du détergent pour lave-vaisselle.</li><li>Veillez à ce que la vaisselle soit chargée uniformément.</li><li>Éteignez puis rallumez le lave-vaisselle. Puis réessayez.</li><li>Si le problème persiste, contactez un centre de dépannage Samsung local.</li></ul>
5C	<b>Vérification de la pompe de vidange</b> <ul style="list-style-type: none"><li>Vérifiez la pompe de vidange et le tuyau d'évacuation. S'ils sont bouchés, nettoyez-les. Si le problème persiste, contactez un centre de dépannage Samsung local.</li></ul>

Si un code d'information ne cesse d'apparaître sur l'écran, contactez un centre de dépannage Samsung local.

Les pièces de rechange\* pour les utilisateurs finaux sont disponibles pendant 10 ans minimum\*\*.

\* Pièces concernées : joints et charnière de porte, autres joints, bras gicleurs, filtres de vidange, paniers inférieurs et accessoires en plastique tels que les paniers et couvercles.

\*\* C'est-à-dire 10 ans minimum après que Samsung ait commercialisé le dernier appareil du modèle.

# Tableau des cycles

Modèle DW60B\*8\*\*\*\*

Cycle	AUTOMATIQUE	AUTOMATIQUE (DW60*G850U**)	ÉCO
Déroulement du cycle	Prélavage (45 °C) ▶ Lavage principal (55 à 60 °C) ▶ Rinçage ▶ Rinçage à chaud (53 à 58 °C) ▶ Séchage ▶ Fin	Prélavage ▶ Lavage principal (50 à 62 °C) ▶ Rinçage ▶ Rinçage à chaud (58 à 61 °C) ▶ Séchage ▶ Fin	Lavage principal (49 °C) ▶ Rinçage ▶ Rinçage à chaud (43 °C) ▶ Séchage ▶ Fin
Consommation d'eau (litres)	10,9 à 13,6	8,2 à 9,9	8
Consommation électrique (kWh)	0,85 à 1,25	0,80 à 1,15	0,644
Durée du cycle (minutes)	108-155	84 à 150	235

Cycle	Intensif	Délicat	Express
Déroulement du cycle	Prélavage (45 °C) ▶ Lavage principal (65 °C) ▶ Rinçage ▶ Rinçage à chaud (63 °C) ▶ Séchage ▶ Fin	Prélavage (40 °C) ▶ Lavage principal (50 °C) ▶ Rinçage ▶ Rinçage à chaud (50 °C) ▶ Séchage ▶ Fin	Lavage principal (63 °C) ▶ Rinçage ▶ Rinçage à chaud (57 °C) ▶ Séchage ▶ Fin
Consommation d'eau (litres)	14,15	10,35	9,8
Consommation électrique (kWh)	1,45	0,8	1,05
Durée du cycle (minutes)	180	117	78

Cycle	Prélavage	Soin machine	Silence absolu
Déroulement du cycle	Prélavage ▶ Fin	Prélavage ▶ Lavage principal (70 °C) ▶ Rinçage ▶ Rinçage à chaud (70 °C) ▶ Séchage ▶ Fin	Prélavage ▶ Lavage principal (60 °C) ▶ Rinçage ▶ Rinçage à chaud (55 °C) ▶ Séchage ▶ Fin
Consommation d'eau (litres)	4	12,9	12
Consommation électrique (kWh)	0,05	1,4	1,1
Durée du cycle (minutes)	24	136	263

Tableau des cycles

Modèle DW60B\*7\*\*\*\*\*

Cycle	AUTOMATIQUE	AUTOMATIQUE (DW60*G750S**) (DW60*G750U**)	ÉCO
Déroulement du cycle	Prélavage (45 °C) ▶ Lavage principal (55 à 60 °C) ▶ Rinçage ▶ Rinçage à chaud (53 à 58 °C) ▶ Séchage ▶ Fin	Prélavage ▶ Lavage principal (50 à 62 °C) ▶ Rinçage ▶ Rinçage à chaud (58 à 61 °C) ▶ Séchage ▶ Fin	Lavage principal (49 °C) ▶ Rinçage ▶ Rinçage à chaud (47 °C) ▶ Séchage ▶ Fin
Consommation d'eau (litres)	12,5 à 15,2	9,8 à 11,5	9,2
Consommation électrique (kWh)	0,88 à 1,28	0,83 à 1,18	0,746 (14 couverts) 0,735 (13 couverts)
Durée du cycle (minutes)	104 à 151	77 à 143	255

Cycle	Intensif	Délicat	Express
Déroulement du cycle	Prélavage (45 °C) ▶ Lavage principal (65 °C) ▶ Rinçage ▶ Rinçage à chaud (63 °C) ▶ Séchage ▶ Fin	Prélavage (40 °C) ▶ Lavage principal (50 °C) ▶ Rinçage ▶ Rinçage à chaud (50 °C) ▶ Séchage ▶ Fin	Lavage principal (63 °C) ▶ Rinçage ▶ Rinçage à chaud (57 °C) ▶ Séchage ▶ Fin
Consommation d'eau (litres)	15,75	11,95	9,8
Consommation électrique (kWh)	1,48	0,83	1,05
Durée du cycle (minutes)	176	113	78

Tableau des cycles

## Tableau des cycles

Cycle	Prélavage	Soin machine	Silence absolu
Déroulement du cycle	Prélavage ► Fin	Prélavage ► Lavage principal (70 °C) ► Rinçage ► Rinçage à chaud (70 °C) ► Séchage ► Fin	Prélavage ► Lavage principal (60 °C) ► Rinçage ► Rinçage à chaud (55 °C) ► Séchage ► Fin
Consommation d'eau (litres)	4	12,9	13,6
Consommation électrique (kWh)	0,05	1,4	1,13
Durée du cycle (minutes)	24	136	259

Modèle DW60B\*8\*\*\*\*\*

Cycle	Cycle téléchargé		
	Plastique	Ustensiles bébé	Casseroles et poêles
Déroulement du cycle	Lavage principal (60 °C) ► Rinçage ► Rinçage à chaud (60 °C) ► Séchage ► Fin	Rinçage à chaud (75 °C) ► Séchage ► Fin	Prélavage ► Lavage principal (68 °C) ► Rinçage ► Rinçage à chaud (68 °C) ► Séchage ► Fin
Consommation d'eau (litres)	11,3	4,5	13,9
Consommation électrique (kWh)	1,1	1	1,5
Durée du cycle (minutes)	97	68	151

Modèle DW60B\*7\*\*\*\*\*

Cycle	Cycle téléchargé		
	Plastique	Ustensiles bébé	Casseroles et poêles
Déroulement du cycle	Lavage principal (60 °C) ▶ Rinçage ▶ Rinçage à chaud (60 °C) ▶ Séchage ▶ Fin	Rinçage à chaud (75 °C) ▶ Séchage ▶ Fin	Prélavage ▶ Lavage principal (68 °C) ▶ Rinçage ▶ Rinçage à chaud (68 °C) ▶ Séchage ▶ Fin
Consommation d'eau (litres)	12,9	4,5	15,5
Consommation électrique (kWh)	1,13	1	1,53
Durée du cycle (minutes)	93	68	147

\* Prélavage : ce cycle n'active ni la fonction Séchage automatique, ni le processus de séchage. L'utilisation continue du cycle Prélavage pendant une période prolongée n'est pas recommandée. Cela peut réduire le niveau de performances de l'adoucisseur d'eau.

**REMARQUE**

- La durée du cycle varie en fonction des options que vous ajoutez, de la pression et de la température de l'eau fournie.
- Le lave-vaisselle évacue l'eau résiduelle automatiquement s'il n'a pas été utilisé au cours des 5 derniers jours.
- La consommation électrique dépend de la température de l'eau ou de la charge.
- Les valeurs énergétiques des programmes ont été calculées dans des conditions de test standard.

# Annexe

---

## Transport/déplacement

---

Assurez-vous que le lave-vaisselle est vide et que les pièces sont bien serrées. Vidangez d'abord le lave-vaisselle comme suit.

1. Ouvrez la porte et allumez le lave-vaisselle.
2. Sélectionnez et lancez le cycle **ÉCO**.
3. Appuyez sur **DÉPART**, puis fermez la porte.
4. Lorsque le programme est terminé, ouvrez la porte au bout de 5 secondes.
5. Maintenez le bouton **DÉPART** enfoncé pendant 3 secondes pour évacuer l'eau.
6. Refermez la porte.
7. Lorsque le processus de vidange est terminé, ouvrez la porte.
8. Éteignez le lave-vaisselle et fermez le robinet d'arrivée d'eau.
9. Débranchez le tuyau d'eau et le tuyau d'évacuation.

### **ATTENTION**

Ne secouez pas et ne faites pas vaciller le lave-vaisselle pendant que vous le déplacez. De l'eau résiduelle peut couler du lave-vaisselle.

## Protection contre le gel

---

Si vous laissez le lave-vaisselle dans un endroit sujet au gel pendant une période prolongée, assurez-vous de vider le lave-vaisselle. Pour plus de détails, reportez-vous à la section « **Transport/déplacement** ».

## Mise au rebut du lave-vaisselle et préservation de l'environnement

---

Votre lave-vaisselle est fabriqué à partir de matériaux recyclables. Si vous décidez de vous en débarrasser, veuillez respecter votre réglementation locale relative à l'élimination des déchets. Coupez le cordon d'alimentation de sorte que l'appareil ne puisse pas être connecté à une source d'alimentation. Retirez la porte afin d'éviter que des enfants ou de petits animaux ne se fassent piéger à l'intérieur de l'appareil.

---

## Conseils pour économiser de l'électricité et de l'eau

---

- Le cycle ÉCO est adapté pour nettoyer des couverts normalement sales. Pour cette utilisation, il s'agit du cycle le plus efficace en termes de consommation combinée d'eau et d'électricité. Il est utilisé pour évaluer la conformité à la législation d'écoconception de l'UE (RÈGLEMENT DE LA COMMISSION (UE) 2019/2022).
- Le pré-rinçage manuel des couverts entraîne une hausse de la consommation d'électricité et d'eau et n'est pas recommandé.  
Utilisez un couteau ou autre pour retirer uniquement les gros morceaux d'aliments avant de charger la vaisselle.
- L'eau fournie peut atteindre jusqu'à 60 °C et la consommation d'électricité est réduite lorsque l'eau chaude est raccordée.
- Il est préférable de remplir le panier si possible, mais sans le surcharger.
- Chargez correctement les couverts dans les paniers afin d'éviter tout dommage ou problème de performances.
  - Une surcharge et un chevauchement des couverts peut réduire les performances de nettoyage et de séchage.  
Chargez vos couverts conformément aux instructions.
  - Chargez les couverts à fond concave à un angle permettant à l'eau de s'écouler.
  - Réorganisez les couverts de manière à ce qu'ils n'interfèrent pas avec les gicleurs et le réservoir de détergent.  
Cela peut améliorer les performances de nettoyage et de séchage et éviter l'émission de bruit en raison des gicleurs heurtant les couverts.
  - Pour éviter des blessures à cause des couteaux et autres ustensiles pointus, ils doivent être chargés dans le panier pointes vers le bas, ou placés à l'horizontale.
- Pour économiser de l'eau et de l'électricité, utilisez le cycle ÉCO. Le cycle ÉCO est le plus efficace lorsque vous lavez de la vaisselle normalement sale.
- Utilisez une quantité appropriée de détergent et rincez conformément aux instructions du fabricant.
- L'utilisation du lave-vaisselle permet d'économiser de l'eau par rapport à un lavage à la main ordinaire.
- Vous trouverez des informations relatives à l'écoconception en allant sur [www.samsung.com/support](http://www.samsung.com/support).

## Informations EPREL

---

Pour accéder aux informations d'étiquetage énergétique relatives à cet appareil sur le Registre européen des appareils pour l'étiquetage énergétique (EPREL), rendez-vous sur le site [https://eprel.ec.europa.eu/qr/\\*\\*\\*\\*\\*](https://eprel.ec.europa.eu/qr/*****) où \*\*\*\*\* est le numéro d'enregistrement EPREL de l'appareil. Vous trouverez le numéro d'enregistrement sur l'étiquette signalétique de votre appareil.

# Annexe

## Caractéristiques techniques

MODÈLE		DW60BG850B** DW60BG750B** DW60BG730B**	DW60BG850I** DW60BG830I**	DW60BG750S**
Type		Complètement encastrable	Complètement encastrable (coulissant)	Semi-encastrable
Alimentation électrique		220 à 240 V~, 50 Hz		
Pression de l'eau		0,05 à 0,8 MPa		
Capacité de lavage	DW60BB890**	14 couverts		
	DW60BG850**	14 couverts		
	DW60BG830**	14 couverts		
	DW60BG750**	14 couverts		
	DW60BG730**	13 couverts		
Puissance nominale		2 000 à 2 300 W		
Dimensions (Largeur x Profondeur x Hauteur)		595 x 552 x 815 mm	595 x 552 x 815 mm	595 x 572 x 815 mm
Poids (déballé)		42,0 kg (DW60BG8****) 40,5 kg (DW60BG7****)	42,0 kg	42,0 kg
Poids (emballé)		45,5 kg (DW60BG8****) 44,0 kg (DW60BG7****)	47,0 kg	45,0 kg

MODÈLE		DW60BG850U** DW60BG830U** DW60BG750U**	DW60BB890U**	DW60BG850F** DW60BG830F** DW60BG750F** DW60BG730F**
Type		Sous plan de travail	Sous plan de travail (sur mesure)	Non encastrable
Alimentation électrique		220 à 240 V~, 50 Hz		
Pression de l'eau		0,05 à 0,8 MPa		
Capacité de lavage	DW60BB890**	14 couverts		
	DW60BG850**	14 couverts		
	DW60BG830**	14 couverts		
	DW60BG750**	14 couverts		
	DW60BG730**	13 couverts		
Puissance nominale		2 000 à 2 300 W		
Dimensions (Largeur x Profondeur x Hauteur)		595 x 572 x 815 mm	595 x 572 x 815 mm	598 x 600 x 845 mm
Poids (déballé)		42,5 kg (DW60BG8****) 41,0 kg (DW60BG7****)	42,5 kg	56,0 kg (DW60BG8****) 54,5 kg (DW60BG7****)
Poids (emballé)		46,0 kg (DW60BG8****) 44,5 kg (DW60BG7****)	46,0 kg	60,0 kg (DW60BG8****) 58,5 kg (DW60BG7****)

# Pour le test standard

## REMARQUE

Les informations pour le test de comparaison figurent ci-dessous.

### Modèles DW60B\*8\*\*\*\* / DW60B\*75\*\*\*\*

- Capacité de lavage : 14 couverts
- Norme de test : EN 60436
- Position du panier supérieur : en position basse
- Position du porte-couverts : position inférieure (modèles applicables uniquement)
- Cycle de lavage : ÉCO
- Options supplémentaires : aucune
- Réglage du produit de rinçage : F6
- Réglage du niveau de dureté de l'eau : L2
- Dose de détergent standard : lavage principal, 22 g
- Pour la disposition des objets, reportez-vous aux figures ci-dessous

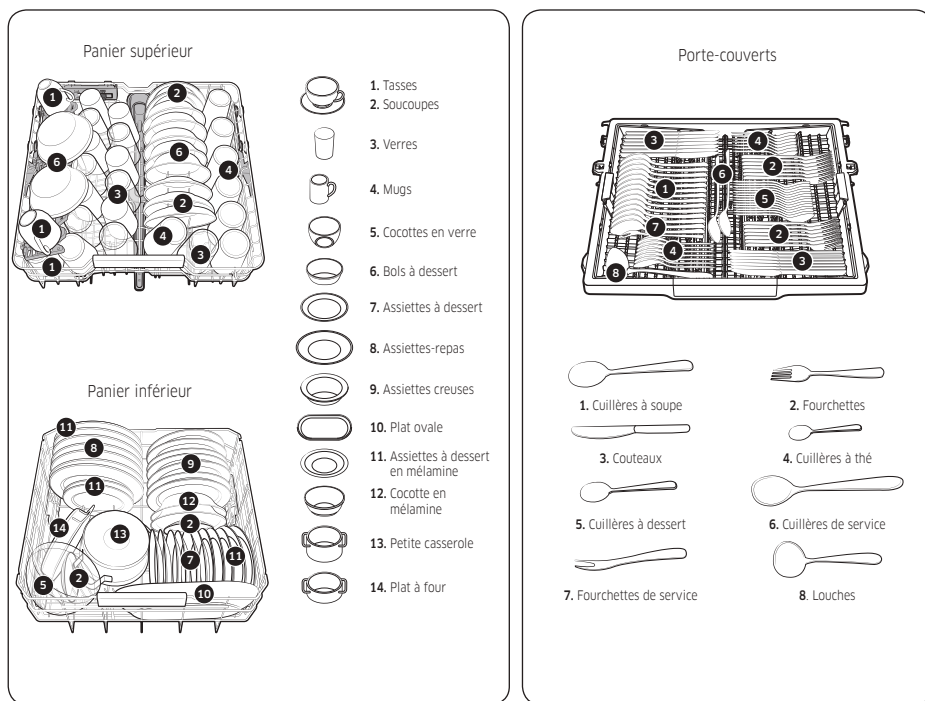

Pour le test standard

# Pour le test standard

## Modèles DW60B\*73\*\*\*\*

- Capacité de lavage : 13 couverts
- Norme de test : EN 60436
- Position du panier supérieur : en position haute
- Cycle de lavage : ÉCO
- Options supplémentaires : aucune
- Réglage du produit de rinçage : F6
- Réglage du niveau de dureté de l'eau : L2
- Dose de détergent standard : lavage principal, 21 g
- Pour la disposition des objets, reportez-vous aux figures ci-dessous

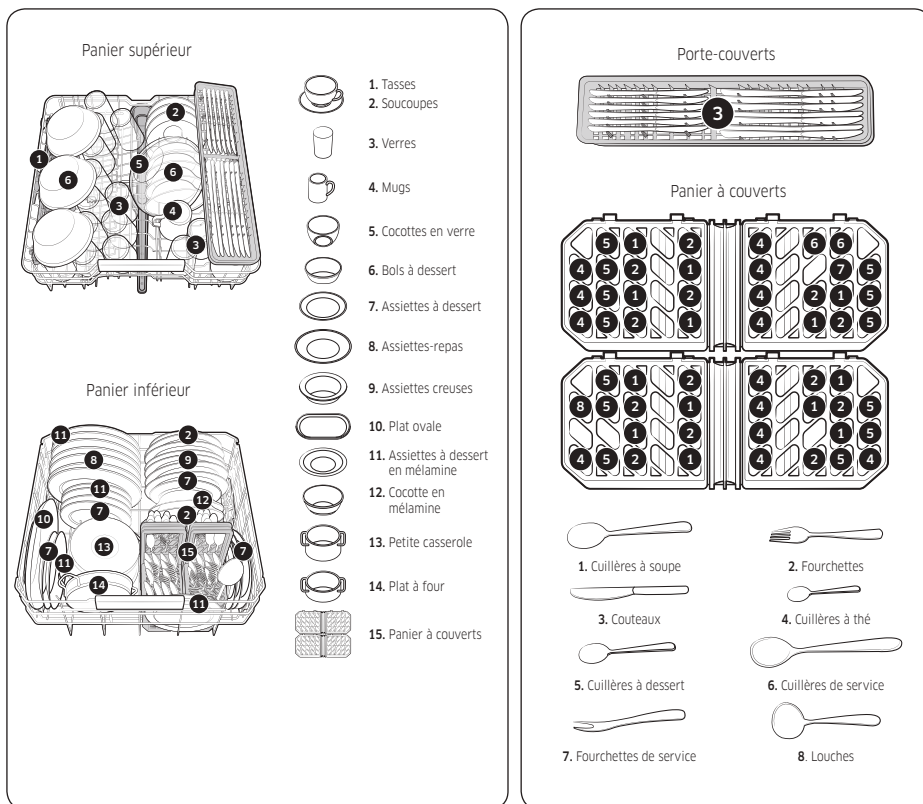

Pour le test standard

# Notes

---

## UNE QUESTION ? UN COMMENTAIRE ?

PAYS	N° DE TÉLÉPHONE	SITE INTERNET
AUSTRIA	0800 72 67 864 (0800-SAMSUNG)	<a href="http://www.samsung.com/at/support">www.samsung.com/at/support</a>
BELGIUM	02-201-24-18	<a href="http://www.samsung.com/be/support">www.samsung.com/be/support</a> (Dutch) <a href="http://www.samsung.com/be_fr/support">www.samsung.com/be_fr/support</a> (French)
DENMARK	707 019 70	<a href="http://www.samsung.com/dk/support">www.samsung.com/dk/support</a>
FINLAND	030-6227 515	<a href="http://www.samsung.com/fi/support">www.samsung.com/fi/support</a>
FRANCE	01 48 63 00 00	<a href="http://www.samsung.com/fr/support">www.samsung.com/fr/support</a>
GERMANY	06196 77 555 77	<a href="http://www.samsung.com/de/support">www.samsung.com/de/support</a>
ITALIA	800-SAMSUNG (800.7267864)	<a href="http://www.samsung.com/it/support">www.samsung.com/it/support</a>
CYPRUS	8009 4000 only from landline, toll free	<a href="http://www.samsung.com/gr/support">www.samsung.com/gr/support</a>
GREECE	80111-SAMSUNG (80111 726 7864) only from land line (+30) 210 6897691 from mobile and land line	<a href="http://www.samsung.com/gr/support">www.samsung.com/gr/support</a>
LUXEMBURG	261 03 710	<a href="http://www.samsung.com/be_fr/support">www.samsung.com/be_fr/support</a>
NETHERLANDS	088 90 90 100	<a href="http://www.samsung.com/nl/support">www.samsung.com/nl/support</a>
NORWAY	21629099	<a href="http://www.samsung.com/no/support">www.samsung.com/no/support</a>
PORTUGAL	210 608 098 Chamada para a rede fixa nacional Dias úteis das 9h às 20h	<a href="http://www.samsung.com/pt/support">www.samsung.com/pt/support</a>
SPAIN	91 175 00 15	<a href="http://www.samsung.com/es/support">www.samsung.com/es/support</a>
SWEDEN	0771-400 300	<a href="http://www.samsung.com/se/support">www.samsung.com/se/support</a>
SWITZERLAND	0800 726 786	<a href="http://www.samsung.com/ch/support">www.samsung.com/ch/support</a> (German) <a href="http://www.samsung.com/ch_fr/support">www.samsung.com/ch_fr/support</a> (French)
UK	0333 000 0333	<a href="http://www.samsung.com/uk/support">www.samsung.com/uk/support</a>
IRELAND (EIRE)	0818 717100	<a href="http://www.samsung.com/ie/support">www.samsung.com/ie/support</a>
POLAND	801-172-678* * (opłata według taryfy operatora)	<a href="http://www.samsung.com/pl/support/">http://www.samsung.com/pl/support/</a>



DD68-00254A-00

# Spülmaschine

---

## Benutzerhandbuch

DW60B\*8\*\*\*\* / DW60B\*7\*\*\*\* Series

---



**SAMSUNG**



# Vorbereitung

## Verbinden mit SmartThings (nur WLAN-Modell)

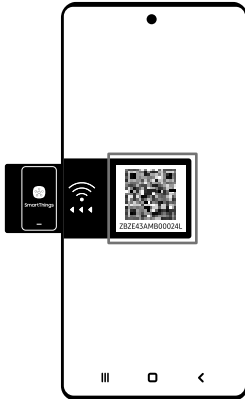

1. Starten Sie eine App zum Auslesen von QR-Codes und scannen Sie den QR-Code auf dem Gerät.
2. Versuchen Sie, die SmartThings-App mit dem Gerät zu verbinden.

## Registrierung des Geräts / Lesen des Handbuchs / Verbinden mit den Diensten

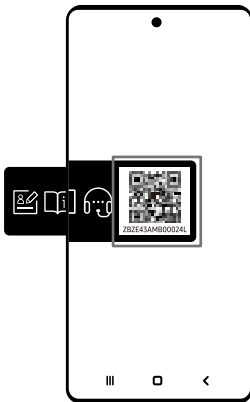

Starten Sie eine App zum Auslesen von QR-Codes und scannen Sie den QR-Code auf dem Gerät.

### HINWEIS

- Wir stellen Online-Handbücher zur Verfügung, auf die Sie über Ihr Telefon oder unsere Website zugreifen können, um den Verbrauch von Handbüchern in Papierform im Rahmen unserer Bemühungen um den Schutz der Umwelt zu reduzieren.



# Inhalt

<b>Sicherheitsinformationen</b>	<b>5</b>
Wichtige Informationen zu den Sicherheitshinweisen	5
Wichtige Symbole für Sicherheitshinweise	5
Hinweise zur WEEE-Kennzeichnung	6
Wichtige Hinweise zur Sicherheit	7
Anweisungen zur Bedienung der Spülmaschine	9
Hinweise zum Schutz Ihrer Kinder	10
Anweisungen zur Installation der Spülmaschine	10
<b>Aufstellen des Geräts</b>	<b>13</b>
Lieferumfang	13
Anforderungen an Aufstellung und Installation	17
Einbau unter der Spüle (bei freistehendem Modell)	19
Installation Schritt-für-Schritt	20
Größe des Ausschnitts	21
Sockelleiste	30
SmartThings (nur bestimmte Modelle)	32
Open Source-Ankündigung	35
<b>Vor der ersten Verwendung</b>	<b>36</b>
Die Spülmaschine auf einen Blick	36
Für die Spülmaschine ungeeignete Gegenstände	37
Einfache Arbeiten mit den Körben	38
Spülmittelbehälter	42
Klarspülerbehälter	44
Salzbehälter	45
Einstellung	46
Einstellungen (außer Modelle DW60BB89*)	49
<b>Bedienung</b>	<b>52</b>
Bedienfeld (für Modelle DW60BB89*)	52
Bedienfeld (außer Modelle DW60BB89*)	53
Programmübersicht	54
Mit wenigen einfachen Schritten zu Ergebnissen	56
<b>Wartung und Pflege</b>	<b>57</b>
Reinigung	57
Reinigung der Abwasserpumpe	61
Langzeitpflege	61

---

<b>Fehlerbehebung</b>	<b>62</b>
Prüfpunkte	62
Informationscodes	65
<b>Programmtabelle</b>	<b>66</b>
<b>Anhang</b>	<b>70</b>
Transport/Umzug	70
Schutz vor Frost	70
Entsorgung der Spülmaschine und Umweltschutz	70
Tipp zum Energie- und Wassersparen	71
EPREL-Informationen	71
Technische Daten	72
<b>Für Standardtest</b>	<b>73</b>



# Sicherheitsinformationen

Wir freuen uns, dass Sie sich für eine neue Spülmaschine von Samsung entschieden haben. Dieses Handbuch enthält wichtige Informationen bezüglich des Anschlusses, der Verwendung und der Pflege Ihres neuen Geräts. Nehmen Sie sich bitte etwas Zeit, um dieses Handbuch zu lesen, denn nur so können Sie die vielen Vorteile und Funktionen Ihrer Spülmaschine voll nutzen.

## Wichtige Informationen zu den Sicherheitshinweisen

Bitte lesen Sie dieses Handbuch sorgfältig durch, damit sichergestellt ist, dass Sie die umfangreichen Produktmerkmale und Funktionen Ihres neuen Geräts sicher und effizient einsetzen können. Bewahren Sie das Handbuch an einem sicheren Platz in der Nähe des Geräts auf, damit Sie auch in Zukunft schnell darauf zurückgreifen können. Verwenden Sie das Gerät nur zu den in diesem Benutzerhandbuch beschriebenen Zwecken.

Die Warnungen und wichtigen Sicherheitshinweise dieses Handbuchs decken nicht alle denkbaren Umstände und Situationen ab. Lassen Sie den gesunden Menschenverstand, Vorsicht und die notwendige Sorgfalt nicht außer Acht, wenn Sie Ihre Spülmaschine installieren, warten und einsetzen. Da die folgenden Hinweise zum Betrieb für verschiedene Modelle gelten, können die Eigenschaften Ihrer Spülmaschine sich leicht von den in diesem Handbuch beschriebenen unterscheiden, und es kann sein, dass nicht alle Warnhinweise zutreffen. Bei Fragen oder Problemen wenden Sie sich an Ihr nächstgelegenes Kundendienstzentrum, oder holen Sie sich Hilfe und Informationen online unter „[www.samsung.com](http://www.samsung.com)“.

## Wichtige Symbole für Sicherheitshinweise

Bedeutung der Symbole und Zeichen in diesem Benutzerhandbuch:

### **WARNUNG**

Gefährliche bzw. unsichere Praktiken, die zu **schweren Verletzungen, Tod oder Sachschäden** führen können.

### **VORSICHT**

Gefährliche bzw. unsichere Praktiken, die zu **Verletzungen oder Sachschäden** führen können.

### **HINWEIS**

Dieses Symbol weist darauf hin, dass die Gefahr von Personen- oder Sachschäden besteht.

Die folgenden Warnhinweise sollen Sie und andere vor Verletzungen schützen. Befolgen Sie die Hinweise genau.

Bewahren Sie diese Anweisungen an einem sicheren Ort auf und stellen Sie sicher, dass neue Benutzer mit dem Inhalt vertraut sind. Geben Sie sie an zukünftige Besitzer weiter.





# Sicherheitsinformationen

## Hinweise zur WEEE-Kennzeichnung



### Korrekte Entsorgung von Altgeräten

(Gilt für Länder mit Abfalltrennsystemen)

Das Symbol der durchgestrichenen Abfalltonne auf Rädern auf einem Elektro- oder Elektronikgerät, der Verpackung, Gebrauchsanweisung oder dem Garantieschein weist darauf hin, dass das Elektro- oder Elektronikgerät nicht im unsortierten Siedlungsabfall (Hausmüll) entsorgt werden darf, sondern einer getrennten Sammlung zugeführt werden muss.

Sie sind verpflichtet, dieses Gerät und Zubehörteile einer vom Hausmüll getrennten Erfassung zuzuführen. Altbatterien und Altakkumulatoren, die nicht vom Altgerät umschlossen sind, sowie Lampen, die zerstörungsfrei aus dem Altgerät entnommen werden können, sind vor der Abgabe an einer Erfassungsstelle zerstörungsfrei vom Altgerät zu trennen.

Vertreiber von Elektro- oder Elektronikgeräten, einschließlich des Lebensmitteleinzel-, Fernabsatz- und Versandhandels, sind ab einer bestimmten Verkaufs-, Lager- bzw. Versandflächengröße gesetzlich grundsätzlich zur unentgeltlichen Rücknahme von Altgeräten verpflichtet, wenn Sie bei dem Vertreiber ein neues Gerät kaufen oder es sich um ein kleines Altgerät handelt, das bestimmte Maße nicht überschreitet. Nähere Informationen und Einzelheiten zu diesen Rücknahmemöglichkeiten und -pflichten erhalten Sie von dem jeweiligen Vertreiber.

Endnutzer einschließlich privater Nutzer wenden sich an ihren öffentlich-rechtlichen Entsorgungsträger, um in Erfahrung zu bringen, wo sie das Altgerät für eine umweltfreundliche Entsorgung zurückgeben können. Gewerblichen Endnutzern stehen zusätzliche herstellerspezifische Möglichkeiten zur Rückgabe zur Verfügung, die sie direkt beim Hersteller erfragen können.

Bitte löschen Sie vor Abgabe an einer Erfassungsstelle selbstständig alle personenbezogenen Daten auf Ihrem Gerät.

Weitere Informationen zum Engagement von Samsung für die Umwelt und zu den aufsichtsrechtlichen Bestimmungen für bestimmte Produkte wie z. B. REACH, WEEE oder Batterien, finden Sie unter [Samsung.com](https://www.samsung.com) auf der Seite, auf der wir uns mit Nachhaltigkeitsfragen beschäftigen.



---

## Wichtige Hinweise zur Sicherheit

---

Beachten Sie bei Verwendung des Geräts die folgenden grundlegenden Sicherheitshinweise, um die Gefahr von Bränden, Stromschlägen oder Verletzungen zu verringern:

1. Dieses Gerät ist nicht zur Verwendung durch Personen (einschließlich Kindern) mit verringerten körperlichen, sensorischen oder mentalen Fähigkeiten oder einem Mangel an Erfahrung und Wissen bestimmt, sofern sie nicht von einer für ihre Sicherheit verantwortliche Person im Umgang mit dem Gerät unterwiesen wurden und von dieser beaufsichtigt werden.
2. Dieses Gerät darf von Kindern ab 8 Jahren und Personen mit verminderten körperlichen, sensorischen oder geistigen Fähigkeiten oder einem Mangel an Erfahrung und Wissen nur bedient werden, wenn sie unter Aufsicht stehen oder eine Unterweisung zum sicheren Umgang mit dem Gerät erhalten haben und die damit verbundenen Gefahren verstehen. Kinder dürfen nicht mit dem Gerät spielen. Kinder dürfen bei Reinigung und Wartung nur dann helfen, wenn sie dabei beaufsichtigt werden.
3. Kinder müssen beaufsichtigt werden, um zu verhindern, dass sie mit dem Gerät spielen.
4. Falls das Netzkabel beschädigt ist, muss es vom Hersteller oder vom Kundendienst bzw. von einer entsprechend qualifizierten Fachkraft ausgetauscht werden, um Gefährdungen auszuschließen.

## Sicherheitsinformationen

---

5. Bei der Installation sind die neuen mit dem Gerät gelieferten Schlauchsets zu verwenden. Die alten dürfen nicht wiederverwendet werden.
6. Wenn das Gerät am Boden Belüftungsöffnungen besitzt, müssen Sie darauf achten, dass diese nicht durch Teppich verdeckt werden.
7. Kinder unter 3 Jahren müssen von dem Gerät ferngehalten werden, es sei denn, sie werden ständig beaufsichtigt.
8. **VORSICHT:** Um die Gefahren durch unbeabsichtigtes Zurücksetzen der thermischen Abschaltung zu verhindern, darf das Gerät nicht mit einem externen Schalter, wie z. B. einem Timer, ausgestattet oder an einen Stromkreis angeschlossen werden, der vom Versorgungsunternehmen regelmäßig ein- bzw. ausgeschaltet wird.
9. **WARNUNG:** Messer und andere Utensilien mit scharfen Spitzen müssen entweder flach liegend eingeräumt oder so in den Besteckkorb gestellt werden, dass ihre Spitze nach unten weist.

Dieses Gerät ist ausschließlich zur Verwendung im Haushalt und ähnlichen Umgebungen bestimmt, wie z. B.:

- in Küchen oder Kantinen in Geschäften, Büros und anderen Arbeitsumgebungen;
- auf Bauernhöfen;
- in Gasthäusern, Hotels, Herbergen und anderen Wohnumgebungen;
- in Frühstückspensionen und ähnlichen Umgebungen.

## Anweisungen zur Bedienung der Spülmaschine

Diese Spülmaschine ist nicht für den Einsatz im gewerblichen Umfeld geeignet. Sie ist für den Einsatz in Privathaushalten und in ähnlichen Arbeits- und Wohnumgebungen bestimmt:

- Geschäfte
- Büros und Ausstellungsräume

und von Bewohnern in Einrichtungen wie:

- Jugendherbergen und Pensionen.

Sie darf in Übereinstimmung mit den Anweisungen in diesem Benutzerhandbuch ausschließlich als Haushaltsgerät für die Reinigung von haushaltsüblichem Geschirr und Besteck verwendet werden. Jede andere Verwendung wird vom Hersteller nicht unterstützt und kann potenziell gefährlich sein.

Der Hersteller haftet für keinerlei Schäden, die durch unsachgemäße oder falsche Nutzung bzw. Bedienung des Geräts entstehen.

Verwenden Sie keine Lösungsmittel im Gerät. Es besteht Explosionsgefahr.

Spülmittel dürfen weder eingeatmet noch verschluckt werden. Spülmittel enthalten reizende oder ätzende Inhaltsstoffe, die beim Verschlucken oder Einatmen ein Brennen in der Nase, im Mund und im Rachen verursachen und die Atmung behindern können. Konsultieren Sie sofort einen Arzt, wenn Reinigungsmittel verschluckt oder inhaliert wurde.

Lassen Sie die Gerätetür nicht unnötig offen stehen, denn Sie könnten darüber stolpern.

Setzen und lehnen Sie sich nicht auf die geöffnete Gerätetür. Dies könnte dazu führen, dass die Spülmaschine umkippt und Verletzungen und Schäden am Gerät auftreten.

Verwenden Sie nur Spülmittel und Klarspüler für Haushaltsspülmaschinen. Verwenden Sie kein Flüssigspülmittel.

Verwenden Sie keine stark säurehaltigen Spülmittel.

Füllen Sie den Klarspülerbehälter nicht mit Pulver- oder Flüssigspülmittel. Dadurch würde der Behälter schwer beschädigt.

Das versehentliche Befüllen des Salzbehälters mit Pulver- oder Flüssigspülmittel führt zu Schäden an der Wasserenthärtungsanlage. Vergewissern Sie sich daher vor dem Füllen des Salzbehälters, dass Sie wirklich die richtige Packung mit Spülmaschinensalz in der Hand halten.

Verwenden Sie für die Regenerierung nur grobkörniges Spezi­alsalz für Spülmaschinen, da andere Salze unlösliche Zusätze enthalten können, die die Funktion der Wasserenthärtungsanlage beeinträchtigen.

In einem Gerät mit Besteckkorb (je nach Modell), wird Besteck besser gereinigt und getrocknet, wenn es im Korb mit den Griffen nach unten einsortiert wird. Um jedoch das Risiko von Verletzungen auszuschließen, ordnen Sie Messer und Gabeln usw. mit dem Griff nach oben an.

Kunststoffteile, die beim Spülen in heißem Wasser möglicherweise beschädigt werden (z. B. Einweg-Kunststoffbehälter oder Besteck und Geschirr aus Kunststoff) dürfen nicht in der Spülmaschine gereinigt werden. Der Kunststoff könnte aufgrund der hohen Temperaturen in der Spülmaschine schmelzen und seine Form verlieren.

Stellen Sie bei Modellen mit **Startzeitvorwahl** sicher, dass das Spülmittelfach trocken ist, ehe Sie Spülmittel hineingeben. Wischen Sie es nötigenfalls trocken. In einem feuchten Spülmittelfach verklumpt das Spülmittel und kann dann nicht mehr vollständig aufgelöst werden.



# Sicherheitsinformationen

Messer und andere Utensilien mit scharfen Spitzen müssen entweder flach liegend eingeräumt oder so in den Besteckkorb gestellt werden, dass ihre Spitze nach unten weist.

## Hinweise zum Schutz Ihrer Kinder

Dieses Gerät ist kein Spielzeug! Um jegliches Risiko von Verletzungen auszuschließen, halten Sie Kinder fern und gestatten Sie ihnen nicht, in oder an der Spülmaschine zu spielen oder die Bedienelemente zu verwenden. Sie können die damit möglicherweise verbundenen Gefahren nicht verstehen. Beaufsichtigen Sie Kinder, wenn Sie in der Küche arbeiten. Es besteht die Gefahr, dass spielende Kinder sich in der Spülmaschine einschließen.

Dieses Gerät darf von Kindern ab 8 Jahren und Personen mit verminderten körperlichen, sensorischen oder geistigen Fähigkeiten oder einem Mangel an Erfahrung und Wissen nur bedient werden, wenn sie unter Aufsicht stehen oder eine Unterweisung zum sicheren Umgang mit dem Gerät erhalten haben und die damit verbundenen Gefahren verstehen. Kinder dürfen nicht mit dem Gerät spielen. Kinder dürfen bei Reinigung und Wartung nur dann helfen, wenn sie dabei beaufsichtigt werden.

Ältere Kinder dürfen die Spülmaschine nur verwenden, wenn ihnen die Funktionsweise umfassend erklärt wurde und sie in der Lage sind, das Gerät sicher zu bedienen und die mit einer missbräuchlichen Verwendung verbundenen Gefahren zu erkennen.

**HALTEN SIE KINDER FERN VON SPÜLMITTELN!**

Spülmittel enthalten reizende oder ätzende Inhaltsstoffe, die beim Verschlucken oder Einatmen ein Brennen im Mund, in der Nase und im Rachen verursachen und die Atmung beeinträchtigen können. Halten Sie Kinder von der Spülmaschine fern, wenn die Gerätetür geöffnet ist. Es könnten sich noch Spülmittelreste im Gerät befinden.

Suchen Sie sofort den Arzt auf, wenn Ihr Kind Spülmittel verschluckt oder eingeatmet hat.

## Anweisungen zur Installation der Spülmaschine

Überprüfen Sie das Gerät vor dem Aufstellen auf äußerlich sichtbare Schäden. Unter keinen Umständen sollten Sie ein beschädigtes Gerät verwenden. Ein beschädigtes Gerät kann gefährlich sein.

Die Spülmaschine darf nur über eine geeignete Schaltsteckdose an die Stromversorgung angeschlossen werden. Nachdem die Spülmaschine installiert wurde, muss die Steckdose weiterhin leicht zugänglich sein, damit das Gerät jederzeit einfach von der Stromversorgung getrennt werden kann. (Einzelheiten hierzu finden Sie im Abschnitt „Die Spülmaschine auf einen Blick“ auf Seite 36.)

Hinter der Spülmaschine dürfen sich keine Steckdosen befinden. Es besteht Überhitzungs- und Brandgefahr, wenn die Spülmaschine gegen einen Stecker gedrückt wird.

Die Spülmaschine darf nicht unter einem Kochfeld eingebaut werden. Die von Kochfeldern manchmal erzeugten hohen Strahlungstemperaturen könnten die Spülmaschine beschädigen. Aus dem gleichen Grund darf die Spülmaschine nicht in der Nähe von Feuerstellen oder anderen Geräten aufgestellt werden, die Wärme abgeben (wie z. B. Heizungen usw.).

Schließen Sie die Spülmaschine erst dann an das Stromnetz an, nachdem sie vollständig installiert wurde und alle Einstellungen an den Federn der Gerätetüren durchgeführt wurden.



Prüfen Sie vor dem Anschließen des Geräts, ob die Anschlussdaten auf dem Typenschild (Spannung und Anschlussleistung) mit denen des verwendeten Stromnetzes übereinstimmen. Wenn Sie Zweifel haben, wenden Sie sich an einen qualifizierten Elektriker.

Die elektrische Sicherheit dieses Gerätes ist nur gewährleistet, wenn es unterbrechungsfrei an eine wirksame Erdung angeschlossen ist. Es ist sehr wichtig, dass diese grundlegende Sicherheitsanforderung erfüllt und regelmäßig überprüft wird. Wenn Sie hinsichtlich der elektrischen Anlage im Haus unsicher sind, lassen Sie sie von einem qualifizierten Elektriker überprüfen. Der Hersteller haftet nicht für die Folgen einer unzureichenden Erdung (z. B. Stromschlag).

Schließen Sie das Gerät nicht über eine Mehrfachsteckdosenleiste oder ein Verlängerungskabel an das Stromnetz an. Mit solchen Vorrichtungen kann die gewünschte Sicherheit des Gerätes (z. B. wegen der Gefahr von Überhitzung) nicht garantiert werden.

Dieses Gerät darf nur dann in mobilen Einrichtungen wie Schiffen installiert werden, nachdem von einem ausreichend qualifizierten Techniker eine Risikobeurteilung der Einrichtung durchgeführt wurde.

Das Kunststoffgehäuse des Wasseranschlusses enthält ein elektrisches Bauteil. Das Gehäuse darf nicht in Wasser getaucht werden.

Der AquaStopp-Schlauch enthält elektrische Leitungen. Schneiden Sie deshalb niemals den Zulaufschlauch ab, auch wenn er zu lang ist.

Installations-, Wartungs- und Reparaturarbeiten dürfen nur unter strikter Einhaltung der geltenden nationalen und lokalen Sicherheitsvorschriften und durch eine fachlich qualifizierte und kompetente Person durchgeführt werden. Reparaturen und andere Arbeiten von unqualifizierten Personen können gefährlich sein. Der Hersteller haftet nicht für unbefugte Arbeiten.

Das integrierte Leckschutzsystem bietet Schutz vor Wasserschäden, solange folgende Voraussetzungen erfüllt sind:

- Die Spülmaschine ist korrekt installiert und an die Wasserleitungen angeschlossen.
- Die Spülmaschine ist ordnungsgemäß gewartet und Teile werden ersetzt, sobald es ersichtlich wird, dass dies notwendig ist.
- Das Absperrventil/Frischwasserventil wurde geschlossen, wenn das Gerät über einen längeren Zeitraum (z. B. während der Urlaubszeit) nicht verwendet wurde.
- Das Leckschutzsystem funktioniert sogar dann, wenn das Gerät ausgeschaltet ist. Allerdings muss das Gerät dafür an die Stromversorgung angeschlossen sein.

Ein beschädigtes Gerät birgt Gefahren. Wenn die Spülmaschine beschädigt wird, trennen Sie sie vom Netz und rufen Sie Ihren Händler oder den Kundendienst an.

Unsachgemäße Reparaturen können zu unvorhergesehenen Gefahren für den Benutzer führen, für die der Hersteller keine Haftung übernehmen kann. Reparaturen dürfen nur von einem dafür zugelassenen Servicetechniker durchgeführt werden.

Defekte Bauteile dürfen nur gegen Originalersatzteile ausgetauscht werden. Nur durch den Einbau von Originalteilen kann die Sicherheit des Gerätes gewährleistet werden.

Trennen Sie die Spülmaschine bei Wartungsarbeiten immer vom Netz, indem Sie die Schaltsteckdose abschalten und den Stecker abziehen.

Wenn das Anschlusskabel beschädigt ist, muss es durch ein beim Hersteller erhältliches Spezialkabel ersetzt werden. Aus Sicherheitsgründen darf das Kabel nur durch den Kundendienst oder einen zugelassenen Servicetechniker eingebaut werden.



# Sicherheitsinformationen

---

In Ländern mit Gegenden, in denen es zu einem Befall mit Kakerlaken oder anderem Ungeziefer kommen kann, ist insbesondere darauf zu achten, dass sich das Gerät und seine Umgebung jederzeit in einem sauberen Zustand befinden. Schäden, die durch Kakerlaken oder anderes Ungeziefer verursacht werden, sind durch die Garantie nicht abgedeckt.

Im Falle einer Störung oder zum Zwecke der Reinigung muss das Gerät komplett vom Stromnetz getrennt werden, indem:

- es an der Steckdose ausgeschaltet und der Stecker abgezogen wird, oder
- es am Netz abgeschaltet wird, oder
- die Hauptsicherung getrennt wird, oder
- die Schraubsicherung entfernt wird (in Ländern, in denen dies zutrifft).

Änderungen am Gerät dürfen nur mit vorheriger Genehmigung durch den Hersteller durchgeführt werden.

Öffnen Sie niemals das Gehäuse des Geräts. Manipulationen an den elektrischen Verbindungen und Komponenten oder an mechanischen Teilen sind sehr gefährlich und können Betriebsstörungen oder Stromschläge verursachen.

Während der Garantiezeit des Geräts dürfen Reparaturen nur von einem durch den Hersteller zugelassenen Servicetechniker durchgeführt werden. Anderenfalls erlischt die Garantie.

Stellen Sie bei der Installation des Geräts sicher, dass oberhalb, zu beiden Seiten und auf der Rückseite des Geräts ausreichend Freiraum für die ordnungsgemäße Belüftung bleibt. Wenn zwischen dem Gerät und dem Waschbecken nicht genügend Platz frei ist, wird möglicherweise Waschbecken beschädigt oder Schimmel entstehen.

Stellen Sie sicher, dass die Einstellung für die Wasserhärte Ihrer Spülmaschine den Werten in Ihrer Region entspricht. (Einzelheiten hierzu finden Sie im Abschnitt „Salzbehälter“ auf Seite 45.)

Weitere Informationen zu Materialien und Reparaturen finden Sie auf [www.samsung.com/support](http://www.samsung.com/support).



# Aufstellen des Geräts

## Lieferumfang

Vergewissern Sie sich, dass alle erforderlichen Bauteile und Komponenten im Lieferumfang Ihres neuen Geräts enthalten sind. Wenden Sie sich bei etwaigen Fragen zu dieser Spülmaschine oder ihren Bauteilen und Komponenten an den Händler oder das nächstgelegene Kundendienstzentrum. Das tatsächliche Aussehen der Spülmaschine kann je nach Modell und Land von den in diesem Benutzerhandbuch verwendeten Abbildungen abweichen.

### **VORSICHT**

Halten Sie das Verpackungsmaterial, um die Sicherheit von Kindern zu gewährleisten, nach dem Auspacken der Spülmaschine außerhalb ihrer Reichweite.

### Einbausatz (im Lieferumfang enthalten)

FBI-Modelle (Volleinbau, DW60B\*8\*\*B\*\* / DW60B\*7\*\*B\*\*)



2 Klammern, oben



2 Halterungen für die Türverkleidung



8 Schrauben Ø 4 X 12



2 Schrauben Ø 4 X 16



6 Schrauben Ø 4 X 43

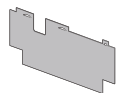

Gummischürze



Schutzaufkleber

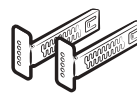

2 Klammern für Trittblende



4 Kunststoffkappen



Rückschlagventil  
(Nur bestimmte Modelle)

# Aufstellen des Geräts

FBI-Modelle (Schiebetüren, DW60B\*8\*\*1\*\*)



2 Klammern, oben



12 Schrauben  
Ø 4 X 16

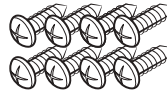

8 Schrauben Ø 4 X 12



2 Halterungen für die  
Türverkleidung, oben



2 Halterungen für die  
Türverkleidung, unten

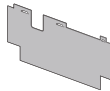

Gummischürze



Schutzaufkleber



2 Klammern für  
Trittblende



4 Kunststoffkappen



Unterfuß



Rückschlagventil  
(Nur bestimmte  
Modelle)

SBI-Modelle (Teileinbau, DW60B\*7\*\*S\*\*)



2 Klammern, oben



2 Halterungen für die  
Türverkleidung



Schutzaufkleber

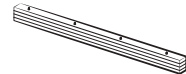

4 Distanzstücke aus  
Holz



2 Schrauben Ø 4 X 16



4 Schrauben Ø 4 X 43

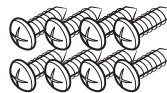

8 Schrauben Ø 4 X 12

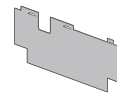

Gummischürze  
(Nur bestimmte  
Modelle)



4 Kunststoffkappen

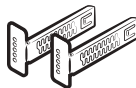

2 Klammern für  
Trittblende



Rückschlagventil  
(Nur bestimmte  
Modelle)

BU-Modelle (Unterbaugerät, DW60B\*8\*\*U\*\* / DW60BG7\*\*U\*\*)



2 Klammern, oben



8 Schrauben Ø 4 X 12



Schutzaufkleber



2 Klammern für  
Trittblende



4 Kunststoffkappen

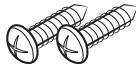

2 Schrauben (für die  
individuelle Tür)



2 Kunststoffkappen  
(für die individuelle  
Tür)



Rückschlagventil  
(Nur bestimmte  
Modelle)

Einbausatz (nicht im Lieferumfang enthalten)

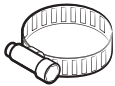

Schlauchselle

Aufstellen des Geräts

# Aufstellen des Geräts

## Benötigte Werkzeuge (nicht im Lieferumfang enthalten)

Aufstellen des Geräts



Schutzbrille



Handschuhe

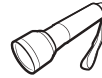

Taschenlampe



Schraubenschlüssel  
(22 mm) für den  
vorderen Fuß



Torx T20-  
Schraubendreher



Zange



Kneifzange

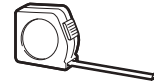

Bandmaß



Bleistift



Kreuzschlitzschraubendreher



Schlitzschraubendreher

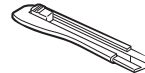

Teppichmesser



Härtegrad



Lochsäge  
(80 - 100 mm)



## Anforderungen an Aufstellung und Installation

Um die Gefahr von Bränden, Stromschlägen oder Verletzungen auszuschließen, sind sämtliche Verkabelungs- und Erdungsarbeiten von einem qualifizierten Techniker durchzuführen.

### Stromversorgung

- Die Stromversorgung erfolgt über einen eigenen 220 bis 240 VAC-Stromkreis (mit 50 Hz) für die Spülmaschine.
- Steckdose mit einem maximal zulässigen Strom von 16 A (maximal 11 A für die Spülmaschine)

#### **WARNUNG**

- Verwenden Sie niemals ein Verlängerungskabel.
- Verwenden Sie nur das im Lieferumfang der Spülmaschine enthaltene Netzkabel.
- Kontrollieren Sie nach der Installation, dass der Netzstecker nicht geknickt oder beschädigt ist.

### Erdung

Für eine dauerhafte Erdung muss die Spülmaschine ordnungsgemäß an ein geerdetes Metallteil oder ein fest installiertes Leitungssystem angeschlossen werden. Der Erdungsleiter muss zusammen mit den Leiterbahnen verlegt und dann an die Erdungsklemme oder -leitung an der Spülmaschine angeschlossen werden.

#### **WARNUNG**

- Schließen Sie das Erdungskabel niemals an Wasserleitungen aus Kunststoff, Gasleitungen oder Heißwasserleitungen an. Nicht ordnungsgemäß angeschlossene Erdleiter können einen Stromschlag verursachen.
- Manipulieren Sie nicht den Stecker der Spülmaschine. Wenn der Netzstecker nicht in die vorgesehene Steckdose passt, wenden Sie sich an einen qualifizierten Elektriker, um eine geeignete Steckdose zu installieren.

### Wasserversorgung

- Die Frischwasserleitung muss für einen Wasserdruck zwischen 0,05 MPa und 0,8 MPa geeignet sein.
- Die Wassertemperatur muss weniger als 60 °C betragen.
- Als Anschluss muss ein Absperrventil/ Frischwasserventil mit einem 3/4-Zoll-Außengewinde am Wasseranschluss installiert werden.

### Zur Vermeidung von Lecks stellen Sie Folgendes sicher:

- Sorgen Sie dafür, dass alle Wasseranschlüsse leicht erreichbar sind.
- Schließen Sie das Frischwasserventil, wenn Sie die Spülmaschine nicht benutzen.
- Überprüfen Sie die Anschlüsse der Wasserschläuche auf Lecks.
- Um Lecks zu stoppen, dichten Sie die Wasserleitungsanschlüsse und -verbindungen mit Teflonband oder Dichtmasse ab.

### Aqua Stop

Der Aqua Stop ist eine elektrische Komponente, mit der Wasseraustritt aus der Maschine verhindert wird. Die Aqua Stop-Komponente ist am Wasserschlauch angebracht und unterbindet die Wasserversorgung automatisch, sobald der Schlauch beschädigt wird.

#### **VORSICHT**

- Behandeln Sie den Aqua Stop vorsichtig.
- Verdrehen und verbiegen Sie nicht den Wasserschlauch, der an den Aqua Stop angeschlossen ist. Schließen Sie die Wasserhähne und ziehen Sie sofort den Netzstecker, wenn der Aqua Stopp beschädigt ist. Wenden Sie sich anschließend an ein Samsung-Kundendienstzentrum oder einen qualifizierten Techniker.





# Aufstellen des Geräts

## Abfluss

Wenn Sie ein gesondertes Abflusssystem für die Spülmaschine verwenden, verbinden Sie den Abwasserschlauch mit einem Abfluss, der 30 cm bis 70 cm über dem Boden liegt. Wenn Sie den Abwasserschlauch mit einem Abfluss verbinden, der mehr als 80 cm über dem Boden liegt, fließt das Wasser möglicherweise zurück in die Spülmaschine.

## Bodenbelag

Sie müssen Ihr Gerät zur Sicherheit auf einem festen Untergrund aufstellen. Holzböden müssen möglicherweise verstärkt werden, um Vibrationen zu minimieren. Stellen Sie das Gerät nicht auf Teppich oder weichen Teppichfliesen auf. Teppichboden und weiche Fliesen können Vibrationen verstärken und dazu beitragen, dass sich Ihre Spülmaschine während des Betriebs leicht bewegt.

### **WARNUNG**

Stellen Sie das Gerät niemals auf einer schlecht abgestützten Konstruktion auf.

- Stellen Sie mit Hilfe mit der höhenverstellbaren Füße sicher, dass die Spülmaschine waagrecht steht.
- Nachdem Sie das Nivellieren abgeschlossen haben, müssen Sie kontrollieren, ob sich die Tür öffnen und schließen lässt.

## Umgebungstemperatur

Stellen Sie die Spülmaschine nicht an Stellen auf, an denen sie Temperaturen unter dem Gefrierpunkt ausgesetzt ist. In der Spülmaschine bleibt immer etwas Wasser im Wasserventil, in der Pumpe und im Schlauch zurück. Wenn das Wasser in der Spülmaschine oder den Schläuchen gefriert, können die Spülmaschine und ihre Komponenten beschädigt werden.

## Testlauf

Führen Sie nach dem Anschließen der Spülmaschine das Programm Express aus. So können Sie sicherstellen, dass die Spülmaschine richtig installiert ist.





---

## Einbau unter der Spüle (bei freistehendem Modell)

---

Sie können die Spülmaschine unter der Spüle einbauen. Befolgen Sie dazu die nachstehenden Anweisungen.

### **WARNUNG**

Samsung Electronics ist nicht verantwortlich für Gerätausfälle oder Schäden, die durch die Installation des freistehenden Modells unter der Spüle entstehen.

---

## Vorbereitung

---

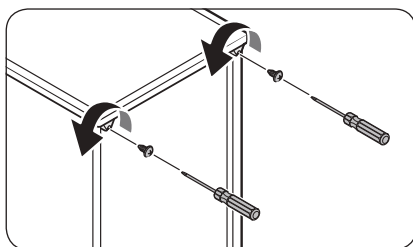

1. Entfernen Sie die 2 Schrauben oben an den Ecken auf der Rückseite der Spülmaschine.

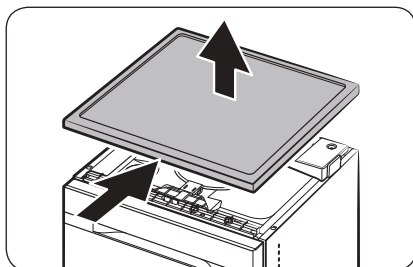

2. Schieben Sie die Deckelverkleidung der Spülmaschine nach hinten und ziehen Sie sie nach oben heraus.
3. Lesen Sie den nächsten Abschnitt und installieren Sie die Spülmaschine unter dem Spülbecken.



# Aufstellen des Geräts

## Installation Schritt-für-Schritt

Das Installationsverfahren kann sich je nach Modell unterscheiden.

### SCHRITT 1 Aufstellort auswählen

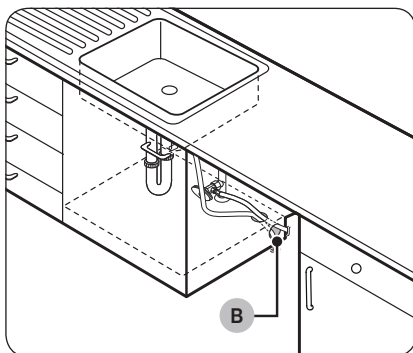
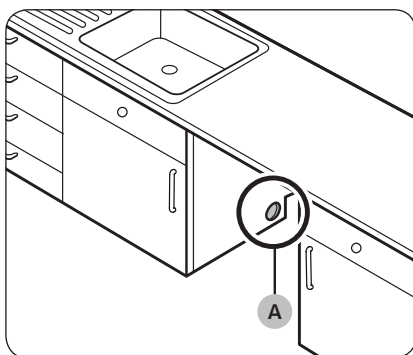

Wählen Sie einen Aufstellort aus, der die folgenden Voraussetzungen erfüllt.

- Der Boden am Aufstellort muss so stabil sein, dass er das Gewicht der Spülmaschine tragen kann.
- Das Gerät muss an einer Stelle mit leichtem Zugang zu Wasser-, Abwasser- und Stromleitungen aufgestellt werden.
- Das Gerät muss so aufgestellt werden, dass Sie das Geschirr einfach in die Spülmaschine einräumen können.
- Der Aufstellungsort der Spülmaschine muss ausreichend Platz bieten, damit Sie die Gerätetür einfach öffnen können und genügend Abstand zwischen dem Gerät und den seitlichen Küchenschränken eingehalten werden kann.
- Die Wand auf der Rückseite muss frei von Behinderungen sein.

#### Installation an einem neuen Aufstellort

Wenn Sie die Spülmaschine an einer anderen Stelle installieren möchten, befolgen Sie diese Anweisungen, ehe Sie die Spülmaschine installieren.

1. Schneiden Sie mit einer Lochsäge ein Loch in die Seitenwand des Schrankes, in dem sich das Spülbecken (A) befindet (siehe Abbildung).
2. Wenn der Schrank mit dem Spülbecken einen Sockel über dem Niveau des Küchenbodens enthält, der höher als die Anschlüsse der Spülmaschine ist, sägen Sie zusätzlich zu dem Loch in der Seitenwand (B) auch eines in den Boden des Schrankes.

#### HINWEIS

- Wenn Sie eine alte Spülmaschine austauschen, überprüfen Sie die vorhandenen Anschlüsse auf ihre Tauglichkeit für die neue Spülmaschine und ersetzen Sie sie bei Bedarf.
- Sie müssen, passend zur Lage der Steckdose, möglicherweise eine Öffnung in die gegenüberliegende Seite des Schrankes schneiden.

## Größe des Ausschnitts

Je nach Modell kann es hier Unterschiede geben.

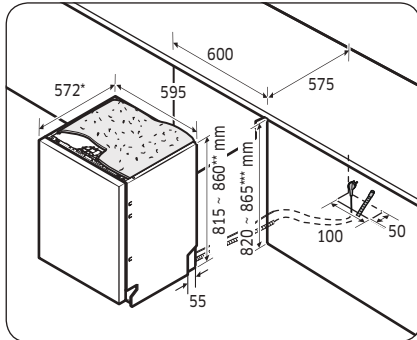

- \* 552 für voll eingebaute Modelle
- \*\* 895 für das Modell mit Schiebetür
- \*\*\* 900 für das Modell mit Schiebetür

### HINWEIS (für freistehendes Modell)

Prüfen Sie, ob der Abstand zwischen dem Boden und der Unterseite der Arbeitsplatte mehr als 860 mm beträgt. Wenn ja, setzen Sie den hinteren Fuß in den im Installationskit enthaltenen Unterfuß ein. Weitere Einzelheiten finden Sie im nächsten Abschnitt. Fahren Sie mit SCHRITT 2 fort, wenn der Abstand weniger als 860 mm beträgt.

# Aufstellen des Geräts

## SCHRITT 2 Überprüfen Sie die Wasserleitung.

- Der Wasserdruck in der Leitung muss zwischen 0,05 MPa und 0,8 MPa liegen.
- Stellen Sie sicher, dass die Wassertemperatur 60 °C nicht übersteigt. Warmwasser von mehr als 60 °C kann zu Fehlfunktionen der Spülmaschine führen.
- Stellen Sie sicher, dass das Ventil der Wasserversorgung geschlossen ist, wenn Sie den Frischwasserschlauch an die Spülmaschine anschließen.

## SCHRITT 3 Ordnen Sie die Schläuche

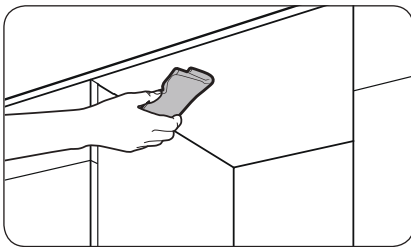

1. Reinigen Sie die Unterseite der Arbeitsplatte.

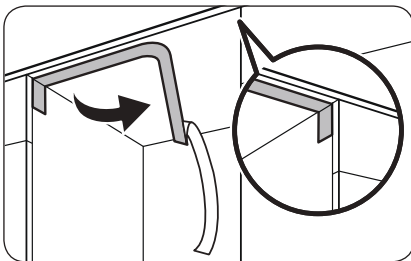

2. Bringen Sie den Schutzaufkleber wie dargestellt an.

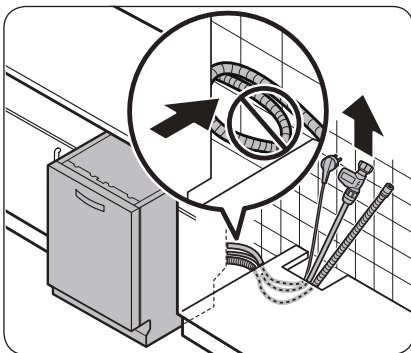

3. Ziehen Sie den Netzstecker, den Frischwasserschlauch und den Abwasserschlauch durch die Öffnung unter dem Waschbecken.

### ⚠ VORSICHT

- Seien Sie vorsichtig, damit Sie die Schläuche nicht knicken oder auf den Netzstecker treten.
- Entfernen Sie nicht das braune Papier von der Rückseiten der Spülmaschine. Das Papier dient dazu, die Rückseite gegenüber der Wand sauber zu halten.

## SCHRITT 4 Montieren der Zierverkleidung

### BU-Modelle (Einzelausführung, DW60BB8\*\*\*\*\*)

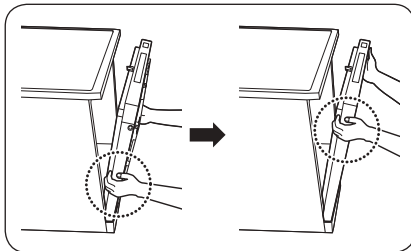
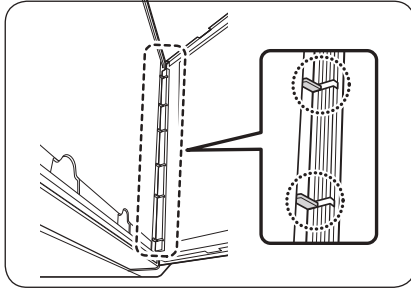
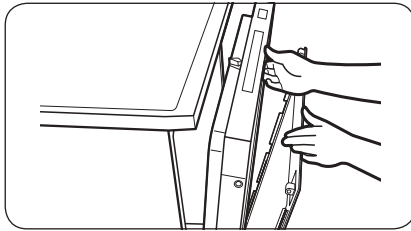

1. Öffnen Sie die Tür und setzen Sie die Zierverkleidung unten in der Mitte der Tür ein. Achten Sie darauf, dass die Rippen der Verkleidung in die entsprechenden Öffnungen (insgesamt 6) der Tür passen.

2. Halten Sie die Tür und die Zierverkleidung mit beiden Händen fest und drücken Sie sie gleichmäßig nach oben, damit sie einrastet.

## Aufstellen des Geräts

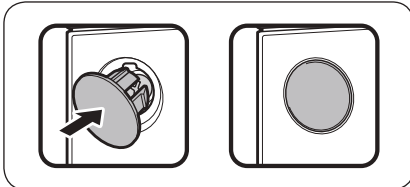
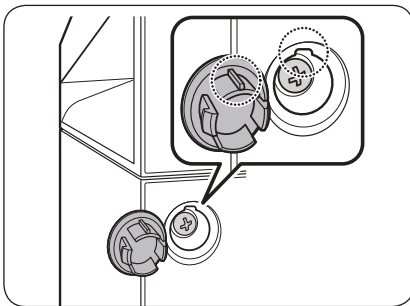
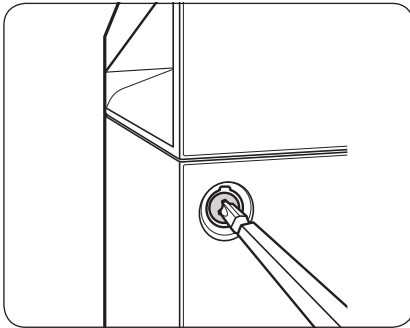
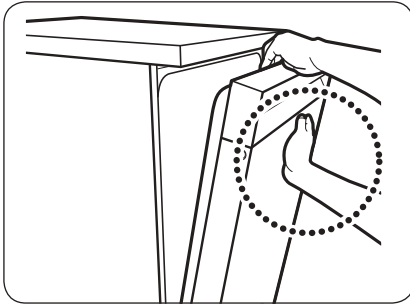

- Um sie oben an der Tür zu befestigen, drücken Sie oben in der Mitte auf die Verkleidung, nachdem sie auf beiden Seiten eingerastet ist.

**HINWEIS**

- Vergewissern Sie sich, dass die Zierverkleidung richtig in den Geschirrspüler passt.
- Der Einbau ist ordnungsgemäß erfolgt, wenn der Spalt zwischen dem Geschirrspüler und der Zierverkleidung weniger als 2 mm beträgt. Wenn er größer als 2 mm ist, bauen Sie die Zierverkleidung wieder aus und versuchen Sie es noch einmal.

4. Packen Sie die in der Produktverpackung enthaltenen Kappen und Schrauben (je zwei) aus.

5. Ziehen Sie die Schrauben auf beiden Seiten der Spülmaschine fest.

**HINWEIS**

Achten Sie beim Festziehen der Schrauben auf Spalt beidseits der Tür, denn die Zierverkleidung der Tür kann sich zu einer der beiden Seiten neigen.

6. Setzen Sie auf beiden Seiten die Kappen auf die Schrauben. Achten Sie darauf, dass die Rippe in der Kappe in der richtigen Richtung in das Loch des Geschirrspülers passt.

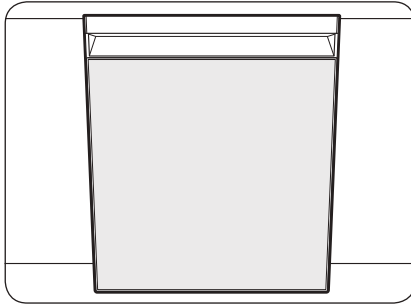

7. Hiermit ist die Montage der Zierverkleidung abgeschlossen.

## SCHRITT 5 Ausrichten der Spülmaschine

### Für Einbaugeräte

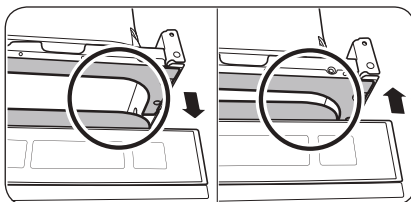
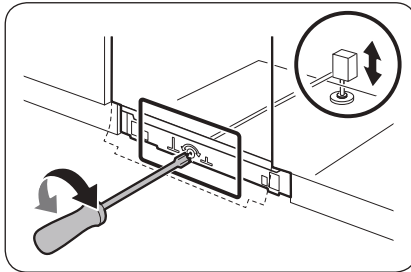
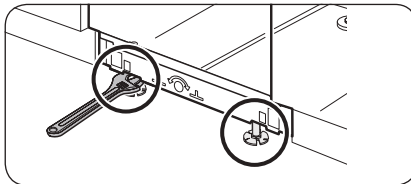

Sie können die Höhe der Spülmaschine so einstellen, dass sie waagrecht steht. Bei diesem Arbeitsschritt darf die Spülmaschine nur zur Hälfte in den Einbauschrank geschoben sein.

1. Überprüfen Sie mit der Wasserwaage, ob die Spülmaschine waagrecht steht.
2. Verwenden Sie einen Schraubenschlüssel mit 22 mm, um vorn die Höhe einzustellen.
  - Um das Gerät abzusenken, drehen Sie die Stellfüße gegen den Uhrzeigersinn.
  - Um das Gerät anzuheben, drehen Sie die Stellfüße im Uhrzeigersinn.
3. Um die Höhe auf der Rückseite einzustellen, setzen Sie den T20-Torx-Schraubendreher unten in der Mitte der Spülmaschine ein.
  - Um das Gerät abzusenken, drehen Sie den Schraubendreher im Uhrzeigersinn.
  - Um das Gerät anzuheben, drehen Sie den Schraubendreher gegen den Uhrzeigersinn.
4. Nachdem Sie die Nivellierung abgeschlossen haben, müssen Sie kontrollieren, ob sich die Tür öffnen und schließen lässt.

# Aufstellen des Geräts

## Für freistehende Modelle

Sie können die Höhe der Spülmaschine um bis zu 45 mm einstellen. Schrauben Sie dazu die Nivellierfüße herein oder heraus.

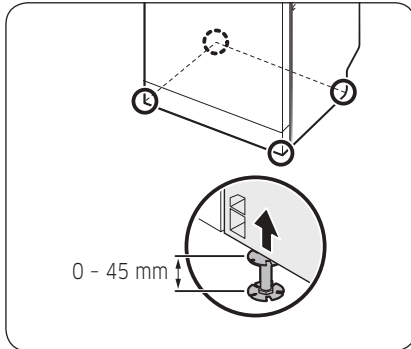

1. Heben Sie die Vorder- oder Rückseite (oder beide abwechselnd) der Spülmaschine ein wenig an und drehen Sie die Nivellierfüße, um die Höhe einzustellen.
2. Wenn Sie fertig sind, können Sie mit einer Wasserwaage kontrollieren, ob die Spülmaschine waagrecht steht.
3. Schieben Sie die Spülmaschine unter das Spülbecken, achten Sie dabei aber darauf, dass zwischen der Oberseite der Spülmaschine und der Unterseite der Spülbeckenplatte ein Abstand von mindestens 4 mm besteht.

### VORSICHT

Verlegen Sie das Netzkabel des Geschirrspülers nicht mit Hilfe eines metallischen Kabelbinders.

---

## SCHRITT 6 Befestigen sie die Verkleidung

---

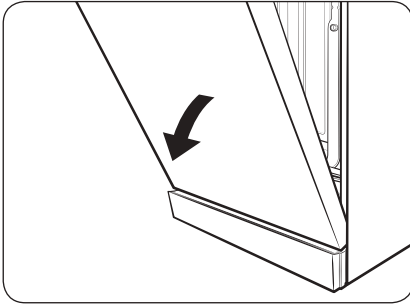

1. Öffnen Sie die Tür bis zur Hälfte nach unten.

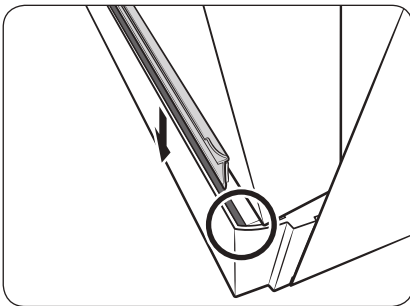

2. Entfernen Sie das Klebeband auf der Rückseite der Verkleidung. Setzen Sie dann die Verkleidung in die untere Nut der Spülmaschine ein.

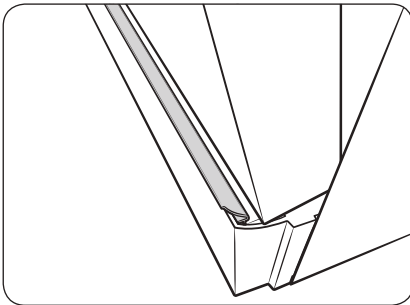

3. So sieht die Verkleidung nach der Montage aus.

# Aufstellen des Geräts

## SCHRITT 7 Fixieren der Spülmaschine

Sie können auch seitlich Bohrungen anbringen, um die Spülmaschine an den Schrankseiten zu fixieren.

### An den Seiten

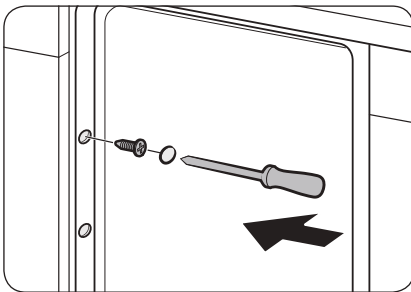
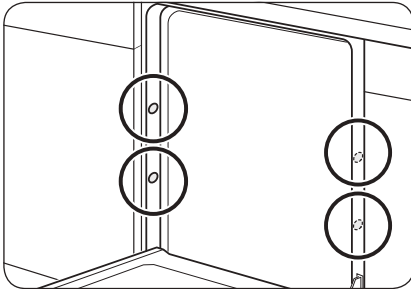

### ⚠ VORSICHT

Wenn die Kunststoffkappe nicht montiert ist, kann Wasser austreten und einen Brand oder einen elektrischen Schlag verursachen.

1. Ziehen Sie die 4 Schrauben ( $\varnothing$  4 X 12) an den entsprechenden 4 Positionen fest (im Bild hervorgehoben).
2. Setzen Sie die mitgelieferten Kunststoffkappen an den 4 Positionen ein, an denen die Schrauben festgezogen wurden.
3. Schließen Sie den Wasserschlauch an, aber öffnen Sie den Wasserhahn erst, wenn die Installation abgeschlossen ist.

## SCHRITT 8 Anschließen des Abwasserschlauchs

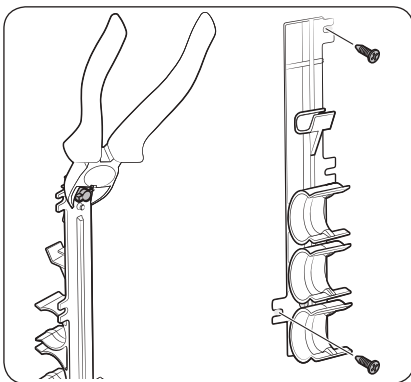

1. Lösen Sie den Schlauchhalter von der Spülmaschine und schneiden Sie dann den vorstehenden Teil des Halters ab (siehe Abbildung).
2. Befestigen Sie den Halter mit den 2 Schrauben ( $\varnothing$  4 X 12) an der Wand.

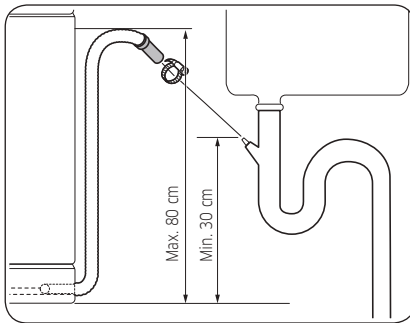
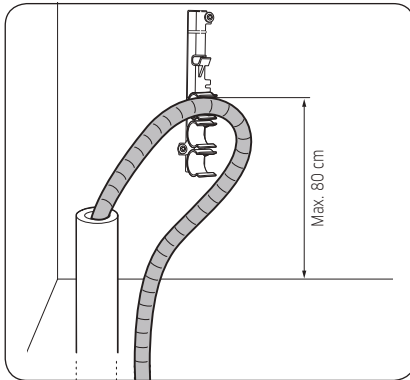

3. Setzen Sie den Abwasserschlauch so in den Halter ein, dass er sich in 30 bis 80 cm Höhe vom Boden befindet.

4. Schließen Sie den Abwasserschlauch an den Abwasseranschluss an.

**⚠ VORSICHT**

- Montieren Sie das Abwassersystem sorgfältig, damit sich der Abwasserschlauch nicht beim Abpumpen vom Abfluss löst.
- Stellen Sie sicher, dass der Abwasserschlauch, der Frischwasserschlauch und das Netzkabel weder geknickt noch gefaltet sind.

## SCHRITT 9 Letzte Kontrolle

1. Entfernen Sie Schaum, Papierverpackungen und unnötigen Teile aus dem Inneren der Spülmaschine.
2. Schließen Sie die Automatiksicherung.
3. Öffnen Sie das Ventil der Frischwasserversorgung, damit die Spülmaschine mit Wasser versorgt wird.
4. Verbinden Sie dann den Netzstecker mit der Dose und schalten Sie die Spülmaschine an. Wählen und starten Sie anschließend das Programm Express.
5. Prüfen Sie, ob die Spülmaschine richtig eingeschaltet wird und ob Wasser austritt, während sie arbeitet. Vergewissern Sie sich, dass an keinem Ende des Wasserschlauchs und am Anschluss des Abwasserschlauchs Wasser austritt.

# Aufstellen des Geräts

## Sockelleiste

Installieren Sie die Sockelleiste entsprechend den Bedingungen des Modells oder der Installationsumgebung.

### Sockelleiste

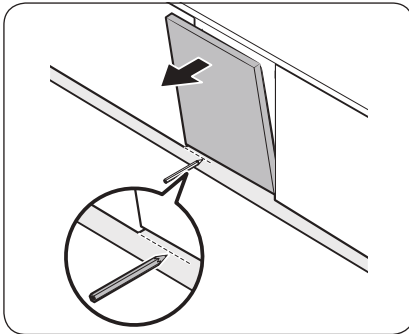

1. Setzen Sie die Sockelleiste an der Unterseite der Spülmaschine ein.
2. Öffnen Sie die Tür der Spülmaschine, und zeichnen Sie auf der Sockelleiste an der Stelle eine Linie, an der sie die Tür behindert.

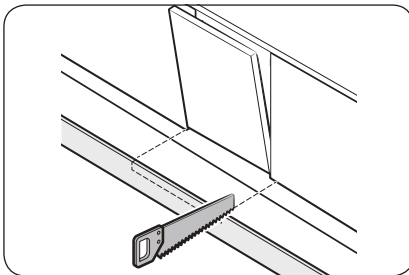

3. Trennen Sie mit einer Säge entlang der Linie ein Teil von der Sockelleiste ab.

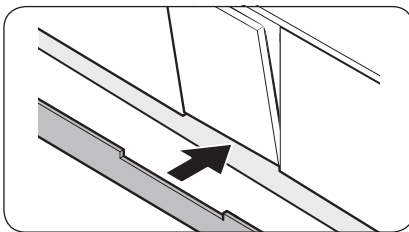

4. Bringen Sie die verkleinerte Sockelleiste an der Unterseite der Spülmaschine an. Stellen Sie sicher, dass die Leiste nicht die Tür der Spülmaschine behindert.



## Vorgeschnittene Sockelleiste (außer frei stehendes Modell)

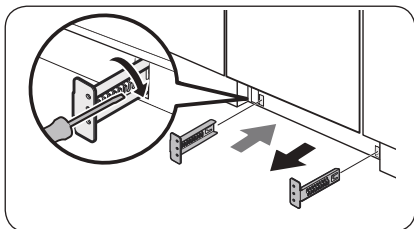

1. Setzen Sie die mitgelieferten Halterungen an der Unterseite der Spülmaschine ein. Drehen Sie sie in die richtige Stellung.
- Die richtige Befestigungsreihenfolge und der Platz der Halterungen wird in der Abbildung links dargestellt.

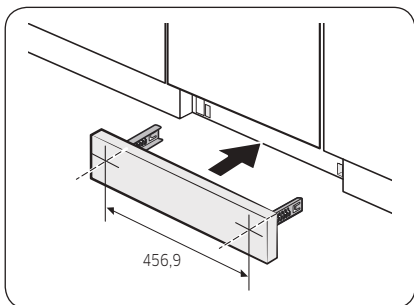

2. Setzen Sie die vorgeschnittene Sockelleiste zuerst in die Klammern ein und ziehen Sie dann die Schrauben fest, um die Leiste zu befestigen. Betrachten Sie die Abbildung links und stellen Sie sicher, dass die Klammern sich an der richtigen Stelle befinden.

### ⚠ VORSICHT

Achten Sie darauf, dass die Sockelleiste nicht beim Öffnen und Schließen der Spülmaschine stört.

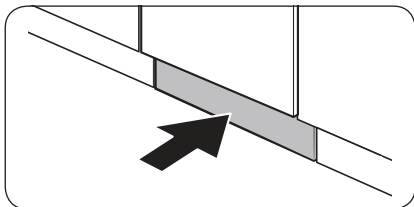

3. Schieben Sie die Sockelleiste mit den Klammern in die Unterseite der Spülmaschine hinein (siehe Abbildung).





# Aufstellen des Geräts

## SmartThings (nur bestimmte Modelle)

### WLAN-Verbindung

Wechseln Sie auf Ihrem Telefon zu den Einstellungen und stellen Sie die Verbindung zu Ihrem privaten WiFi-Netzwerk her.

### Herunterladen

Machen Sie auf einem App-Markt (Google Play Store, Apple App Store, Samsung Galaxy Apps) mit dem Suchbegriff „SmartThings“ die SmartThings-App ausfindig. Laden Sie die App auf Ihr Gerät herunter und installieren Sie sie.

#### HINWEIS

- Die SmartThings-App ist für Android ab Version 8.0 und IOS ab Version 13.0 ausgelegt.
- Um die Leistung zu verbessern, kann die SmartThings-App ohne Vorankündigung geändert oder der Support gemäß den Richtlinien des Herstellers eingestellt werden.

### Anmeldung

Sie müssen sich zuerst mit Ihrem Samsung-Konto bei SmartThings anmelden. Befolgen Sie die Anweisungen in der App, um ein neues Samsung-Konto zu erstellen. Sie brauchen keine separate App, um Ihr Konto zu erstellen.

#### HINWEIS

Wenn Sie über ein Samsung-Konto verfügen, verwenden Sie dieses Konto, um sich anzumelden. Registrierte Benutzer von Samsung-Telefons werden automatisch angemeldet.

### Registrieren Ihres Geräts bei SmartThings

1. Vergewissern Sie sich, ob Ihr Telefon mit einem drahtlosen Netzwerk verbunden ist.
2. Starten Sie **SmartThings** auf Ihrem Telefon. iPhone-Benutzer müssen die Anmeldeinformationen bei jedem Zugriff auf die App eingeben.
3. Wird die Meldung von „Ein neues Gerät wurde gefunden.“ angezeigt, so wählen Sie **Hinzufügen**.
4. Wenn keine Meldung angezeigt wird, wählen Sie zuerst „+“ und anschließend in der Liste der verfügbaren Geräte Ihre Spülmaschine aus. Wenn Ihr Spülmaschine nicht aufgeführt ist, wählen Sie **Gerätetyp > Genaues Gerätemodell** und fügen Sie dann Ihre Spülmaschine manuell hinzu.
5. Befolgen Sie die Anweisungen auf dem Bildschirm, um das Anschließen Ihrer Spülmaschine abzuschließen. Halten Sie die Taste **Smart Control** mehr als 5 Sekunden lang gedrückt, damit die Meldung „AP“ im Display erscheint. Ihre Spülmaschine wird in der App registriert.
6. Wenn der Vorgang abgeschlossen ist, erscheint Ihre Spülmaschine in der Liste der Geräte in Ihrer SmartThings App.
7. Tippen Sie auf das Symbol für die Spülmaschine, um ihre Seite zu öffnen.
8. Wenn eine Netzwerkverbindung hergestellt ist, leuchtet das WLAN-Symbol auf Ihrer Spülmaschine auf.





## Spülmaschinen-App

Integrierte Steuerung: Sie können Ihre Spülmaschine zu Hause wie auch unterwegs überwachen und steuern.

- Wählen Sie in SmartThings das Spülmaschinen-Symbol aus. Die Spülmaschinenseite wird geöffnet.
- Überprüfen Sie den Betriebszustand Ihrer Spülmaschine, prüfen Sie, ob Benachrichtigungen zu Ihrer Spülmaschine vorliegen und ändern Sie bei Bedarf die Optionen oder Einstellungen.

### HINWEIS

- Dieses Gerät ist nur für den Hausgebrauch (Klasse B) ausgelegt und kann in allen Wohngebieten eingesetzt werden.
- Dieses Gerät kann Funkstörungen verursachen, und weder der Hersteller noch der Installateur dieses Gerätes können diesbezügliche Sicherheitsmaßnahmen ergreifen.
- Die empfohlenen Verschlüsselungsmethoden sind WPA/TKIP und WPA2/AES. Neu entwickelte WLAN-Protokolle und nicht zugelassene WLAN-Protokolle werden nicht unterstützt.
- Die Empfangsempfindlichkeit von Drahtlosnetzwerken kann durch die drahtlose Umgebung beeinflusst werden.
- Wenn Ihr Internetanbieter die MAC-Adresse Ihres PC oder das Modemmodul zur permanenten Verwendung registriert hat, kann Ihre Samsung-Spülmaschine keine Verbindung zum Internet herstellen. Wenn das der Fall ist, wenden Sie sich an Ihren Internetanbieter.
- Die Internet-Firewall kann Ihre Internetverbindung unterbrechen. Wenn dies geschieht, wenden Sie sich an Ihren Internetanbieter.
- Wenn der Internetfehler nach den Messungen Ihres Internetanbieters weiter fortbesteht, wenden Sie sich an einen Händler für Samsung-Produkte oder ein Samsung-Kundendienstzentrum vor Ort.
- Informationen zur Installation von Kabel- und WLAN-Routern finden Sie in der Bedienungsanleitung des von Ihnen verwendeten Routers.
- Die Samsung-Spülmaschine unterstützt WLAN-Protokolle im 2,4-GHz-Band.
- Die Samsung-Spülmaschine unterstützt Soft-AP-Protokolle gemäß IEEE802.11 b/g/n (2,4 GHz). (IEEE802.11n wird empfohlen)
- Nicht zugelassene Kabel-/WLAN-Router können unter Umständen keine Verbindung zur Samsung-Spülmaschine herstellen.
- Die SmartThings-App ist auf Android-Geräten mit Betriebssystem 8.0 oder höher und auf iOS-Geräten mit iOS 13 oder höher verfügbar. Die App ist für Samsung-Telefone (Serien Galaxy S und Note) optimiert.
- Manche Funktionen der App werden auf Drittanbieter-Geräten möglicherweise anders ausgeführt.
- Zur Verbesserung der Leistung können ohne vorherige Ankündigung Änderungen an der App vorgenommen werden.
- Selbst wenn Updates zurzeit auf Ihrem Betriebssystem unterstützt werden, kann es darüber hinaus vorkommen, dass weitere Aktualisierungen der App oder der Funktionen in der App aus Gründen der Benutzerfreundlichkeit und Sicherheit nicht mehr zur Verfügung stehen.
- Ihr Gerät verwendet eine nicht harmonisierte Frequenz und ist für den Einsatz in allen europäischen Ländern vorgesehen. Das WLAN darf in der EU in Innenräumen ohne Einschränkungen betrieben werden, in Frankreich jedoch nicht im Freien.
- Sie können die SmartThings-App einfach installieren oder das Produkt mit Ihrem Telefon bedienen, nachdem Sie den QR-Code auf dem beigefügten Aufkleber gescannt haben.





# Aufstellen des Geräts

- Hiermit erklärt Samsung Electronics, dass die Funkausrüstung der Richtlinie 2014/53/EU entspricht. Der vollständige Wortlaut der EU-Konformitätserklärung ist unter der folgenden Internetadresse verfügbar: Die offizielle Konformitätserklärung finden Sie unter <http://www.samsung.com>. Wechseln Sie zu Support > Produktsuche, und geben Sie den Modellnamen ein.
- Der Gesamtstromverbrauch im Standby beträgt 2 W. Hierbei bleiben alle Netzwerkanchlüsse in eingeschaltetem Zustand (ON).
  - Daten ermittelt gemäß der Norm EN 50564 und der Verordnung (EG) Nr. 1275/2008

WLAN	
Frequenzbereich	Sendeleistung (Max.)
2412 MHz bis 2472 MHz	20 dBm

## SmartThings

Kategorie	Prüfpunkt	Beschreibung
Überwachung	Waschstatus	Sie können das aktuelle Programm, seine Optionen und die verbleibende Programmdauer überprüfen.
	Smart Control	Der Smart Control-Status der Spülmaschine wird angezeigt.
	Energieüberwachung	Verwenden Sie diese Option, um den Energieverbrauch zu überwachen.
Steuerung	Start/Pause/Abbrechen	Wählen Sie ein Programm samt den gewünschten Optionen aus und wählen Sie anschließend Start/Pause/Abbrechen, um einen Vorgang zu starten, ihn vorübergehend zu stoppen oder den aktuellen Vorgang abzubrechen.
	Meine Favoriten	Fügen Sie unter „Meine Favoriten“ häufig verwendete Programme und Optionen zur späteren Verwendung hinzu.
	Startzeitvorwahl	Stellen Sie die Startzeitvorwahl so ein, dass das Spülprogramm zu einer vorbestimmten Zeit (bis zu 24 Stunden später) startet.
Benachrichtigung	Programm beendet	Benachrichtigt Sie darüber, dass das aktuelle Programm beendet ist.
	Waschmittel	Sie werden benachrichtigt, wenn das Salz oder der Klarspüler in der Spülmaschine zur Neige geht.



---

## Open Source-Ankündigung

---

Die in diesem Produkt verwendete Software enthält Open Source-Code.

Die URL [http://opensource.samsung.com/opensource/SMART\\_TP1\\_0/seq/0](http://opensource.samsung.com/opensource/SMART_TP1_0/seq/0) führt zu den Open-Source-Lizenzinformationen im Zusammenhang mit diesem Produkt.



# Vor der ersten Verwendung

Befolgen Sie gewissenhaft die nachstehenden Hinweise, um die ordnungsgemäße Aufstellung und Installation Ihres Wäschetrockners zu gewährleisten und Unfälle oder Verletzungen bei Abspülen zu vermeiden.

## Die Spülmaschine auf einen Blick

Vor der ersten Verwendung

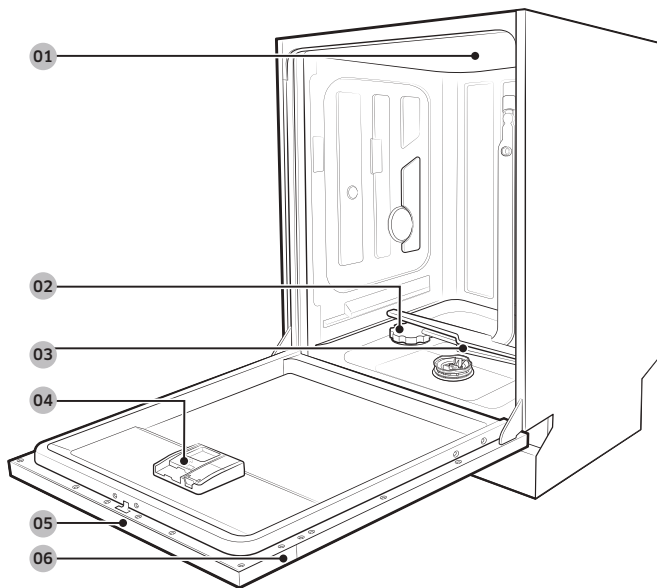

01 Oberer Sprüharm

02 Salzbehälter

03 Unterer Sprüharm

04 Spülmittelfach

05 Bedienfeld

06 Gerätedür

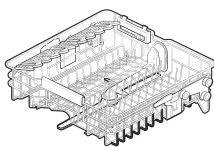

Oberkorb

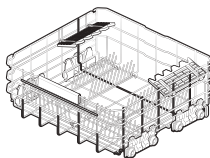

Unterkorb

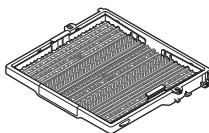

Besteckfach  
(nur bestimmte  
Modelle)

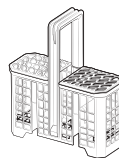

Besteckkorb  
(nur bestimmte  
Modelle)



### **VORSICHT**

- Spülen Sie keine Gegenstände, die mit Asche, Sand, Wachs, Schmierfett oder Farbe verschmutzt sind. Solche Stoffe beschädigen die Spülmaschine. Asche wird nicht auflöst und verteilt sich im Inneren der Spülmaschine.
- Entfernen Sie Speisereste wie Knochen, Obstsaamen usw. sowie Abfälle wie Zahnstocher, Servietten usw. von Ihrem Geschirr. Speisereste und Abfälle können Geräusche und Störungen der Spülmaschine verursachen und Ihr Geschirr sowie die Spülmaschine beschädigen.

## Für die Spülmaschine ungeeignete Gegenstände

### **WARNUNG**

Spülen Sie nur Gläser, Porzellan, Besteck usw., die der Hersteller als spülmaschinenfest deklariert hat. Spülen Sie keine Aluminiumgegenstände (z. B. Fettfilter). Die Spülmaschine kann Aluminium beschädigen und in Extremfällen zu einer heftigen chemischen Reaktion führen.

Spülen Sie die folgenden Gegenstände nicht in der Spülmaschine.

- Gegenstände aus Kupfer, Messing, Zinn, Elfenbein und Aluminium oder Gegenstände, die mit Klebstoff verunreinigt sind
- Nicht hitzebeständige Kunststoffe
- Kunsthandwerk, Antiquitäten, wertvolle Vasen und Dekorglas
- Keramik oder glasierte Keramik
- Geschirr und Besteck aus Holz oder Gegenstände mit Holzelementen
- Empfindliches Glas oder Bleikristall Nach häufigem Spülen kann Glas stumpf anlaufen.

### **HINWEIS**

Silber, das in Kontakt mit schwefelhaltigen Lebensmitteln gekommen ist, kann sich verfärben. Schwefelhaltig sind Eigelb, Zwiebeln, Mayonnaise, Senf, Fisch, Salzlake für Fisch und Marinaden.



# Vor der ersten Verwendung

## Einfache Arbeiten mit den Körben

### Höhenverstellung

Sie können die Höhe des Oberkorbs bei Bedarf anpassen, damit im Unterkorb größere Gegenstände untergebracht werden können. Je nach Höhe des Oberkorbs kann der Unterkorb Gedecke bis zu einem Durchmesser von 30 cm und der Oberkorb Gedecke mit einem Durchmesser von maximal 18 cm (mit Besteckfach) bzw. 25 cm (ohne Besteckfach) aufnehmen.

#### ⚠ VORSICHT

- Wir empfehlen, die Höhe des Oberkorbs anzupassen, bevor Sie Geschirr einräumen. Wenn Sie den Korb einstellen, nachdem Sie das Geschirr hineingestellt haben, beschädigen Sie möglicherweise das Geschirr.
- Achten Sie darauf, beim Einstellen beide Griffe zu fassen, denn andernfalls schließt die Tür der Spülmaschine möglicherweise nicht mehr richtig.

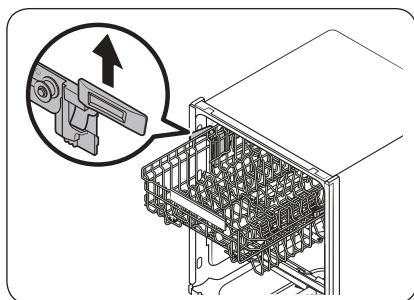

- Ziehen Sie den Oberkorb nach oben, um ihn anzuheben. Der verstellbare Hebel verriegelt, und der Oberkorb rastet in der höheren Position ein.
- Um den oberkorb abzusenken, greifen Sie die verstellbaren Griffe auf der linken und rechten Seite des Oberkorbs und drücken Sie sie dann gleichmäßig nach unten.

### Ausbauen des Oberkorbs

#### ⚠ VORSICHT

- Starten Sie die Spülmaschine nicht ohne den Oberkorb. Andernfalls treten Geräusche auf und die Spülmaschine funktioniert richtig nicht.
- Wenn Sie den Oberkorb herausgenommen haben, müssen Sie ihn wieder richtig die Spülmaschine einsetzen, damit sie normal funktioniert.

Um den Oberkorb zu entfernen, ziehen Sie ihn ganz heraus und heben Sie sie dann nach oben heraus. Siehe folgende Abbildungen.

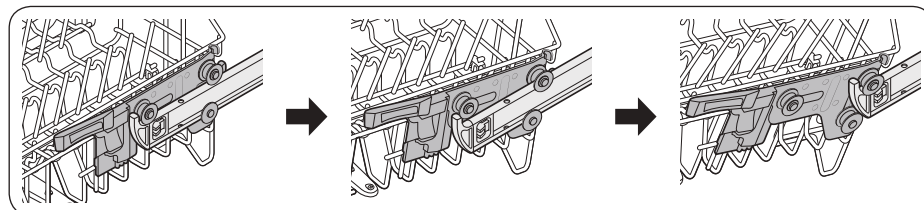



## Einräumen der Spülmaschine

### Unterkorb

Es wird empfohlen, große und schwer zu reinigende Gegenstände in den Unterkorb zu stellen (Töpfe, Pfannen, Deckel, Schüsseln und Schalen).

Es ist besser, Schüsseln und Deckel seitlich in die Körbe zu stellen, damit nicht die Drehung des Sprüharms am Oberkorb blockiert wird. Töpfe, Schüsseln usw. müssen immer auf den Kopf gestellt werden.

Tiefe Töpfe sollten schräg gestellt werden, damit das Wasser besser ablaufen kann.

Der Unterkorb verfügt über klappbare Zinken, damit er problemlos größere Töpfe und Pfannen aufnehmen kann.

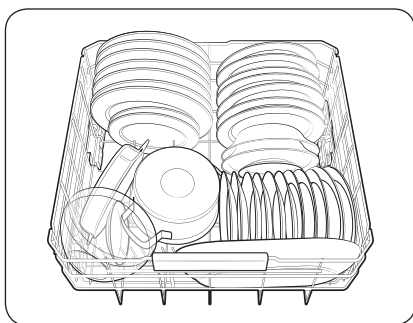

Modelle DW60B\*8\*\*\*\* / DW60B\*75\*\*\*\*

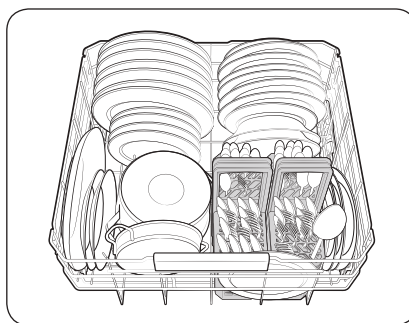

Modelle DW60B\*73\*\*\*\*

Vor der ersten Verwendung

### HINWEIS

Lange Gegenstände, Servierbestecke, Salatbestecke und große Messer sollten im Korb so untergebracht werden, dass sie nicht die Drehung der Sprüharme behindern.

### Verwenden der Klappzinken

Damit Töpfe und Pfannen besser eingeräumt werden können, lassen sich die Zinken nach unten klappen (siehe Abbildung).

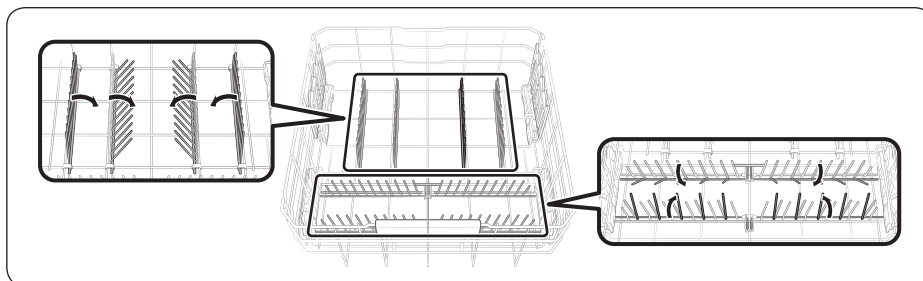

# Vor der ersten Verwendung

## Oberkorb

Der Oberkorb ist für empfindliches und leichtes Geschirr wie Gläser, Kaffee-, Teetassen und Untertassen, sowie Teller, Schälchen und flachen Pfannen (solange sie nicht zu stark verschmutzt sind) vorgesehen. Stellen Sie das Geschirr und die Kochgeräte so in die Maschine, dass sie nicht durch den Wasserstrahl verschoben werden. Stellen Sie Gläser, Tassen und Schüsseln immer auf den Kopf.

Vor der ersten Verwendung

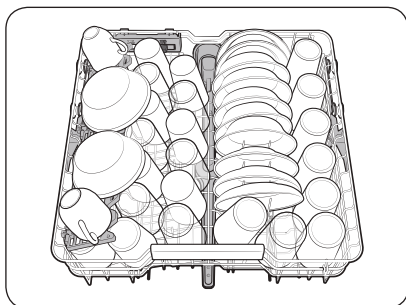

Modelle DW60B\*8\*\*\*\* / DW60B\*75\*\*\*\*

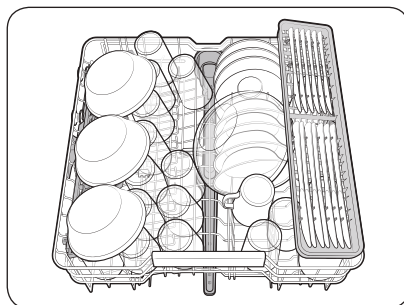

Modelle DW60B\*73\*\*\*\*

## Führungszinken

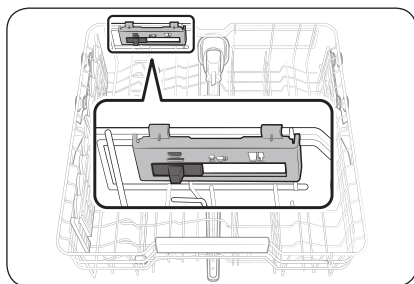

Oberkorb

Wenn Sie die Anordnung der Führungszinken verändern, können Sie Ihr Geschirr auf verschiedene Weise in den mittleren Korb einräumen. Wenn sich der Führungsknopf rechts befindet, können Sie übliche Weingläser einräumen. Wenn sich der Führungsknopf in der Mitte befindet, können Sie kürzere Wein- oder Cognacgläser einräumen. Wenn sich der Führungsknopf links befindet, können Sie Schalen und Teller einräumen.

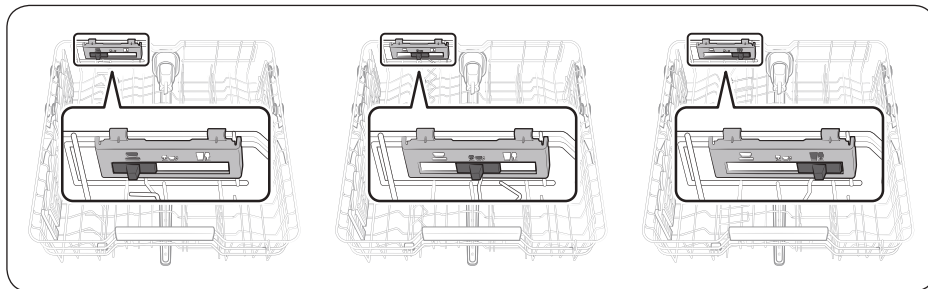

### Besteckfach (Modelle DW60B\*8\*\*\*\* / DW60B\*75\*\*\*\*)

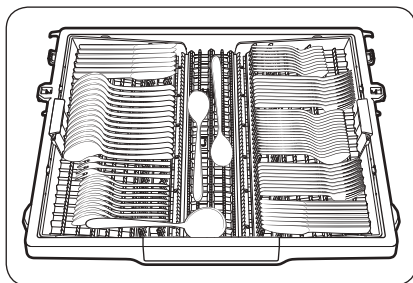

Das Besteckfach ist am besten geeignet für Besteck, Kochutensilien und Vorlegebesteck. Verwenden Sie die Besteckschublade, um Besteck und Kochutensilien einzuräumen.

#### HINWEIS

Das Besteckfach kann vollständig herausgenommen werden, wenn im Oberkorb Platz für größere Gegenstände benötigt wird.

### Besteckfach (nur für DW60B\*89\*\*\*\* / DW60B\*85\*\*\*\*)

Sie können das Besteck im oberen Besteckfach leicht bewegen. Die Fächer können angehoben und abgesenkt werden.

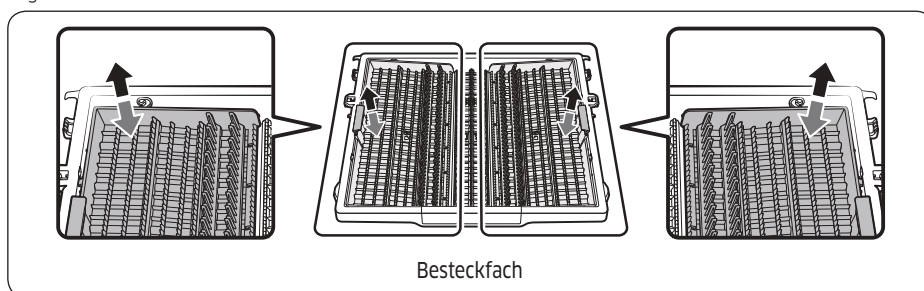

### Verwenden des Glashaltes

Die Glashalter sind besonders geeignet für Weingläser. Stellen Sie Weingläser einfach über die Zapfen der Glashalter. Klappen Sie den Glashalter wieder ein, wenn er nicht benutzt wird.

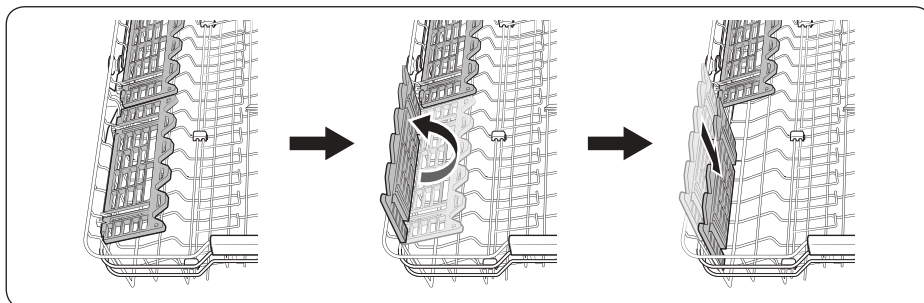

# Vor der ersten Verwendung

## Spülmittelbehälter

Um eine optimale Spüleleistung zu gewährleisten, bestimmen Sie die Spülmittelmenge entsprechend dem gewählten Programm.

### ⚠️ WARNUNG

- Nehmen Sie niemals Geschirrspülmittel in den Mund. Vermeiden Sie es, die Spülmitteldämpfe einzusatmen. Geschirrspülmittel enthält Reizstoffe und ätzende Chemikalien, die Atemwegserkrankungen auslösen können. Suchen Sie unverzüglich einen Arzt auf, wenn Geschirrspülmittel dennoch verschluckt oder eingeatmet wurde.
- Bewahren Sie das Spülmittel außerhalb der Reichweite von Kindern auf.

### ⚠️ VORSICHT

Verwenden Sie nur Spülmaschinenmittel. Normale Spülmittel produzieren zu viel Schaum. Dies kann die Leistungsfähigkeit der Spülmaschine beeinträchtigen oder eine Fehlfunktion verursachen.

## Einfüllen des Spülmittels

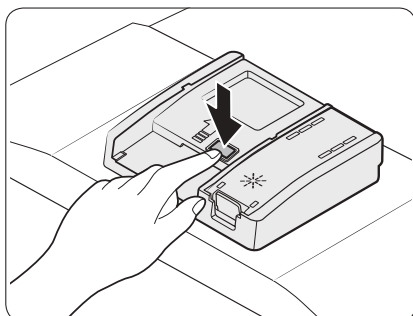

1. Drücken Sie zum Öffnen auf die Entriegelung am Deckel des Spülmittelfachs.

### 📖 HINWEIS

Der Deckel bleibt am Ende des Spülprogramms geöffnet.

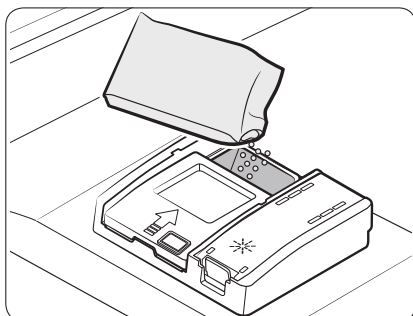

2. Geben Sie die empfohlene Spülmittelmenge direkt in das Spülmittelfach.

### 📖 HINWEIS

Es gibt keine spezielle Taste für die Verwendung von Spülmaschinentabs.

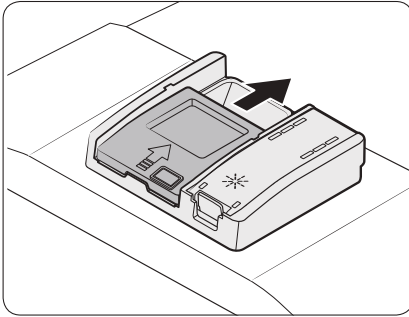

3. Schieben Sie den Deckel zum Verschließen nach oben.

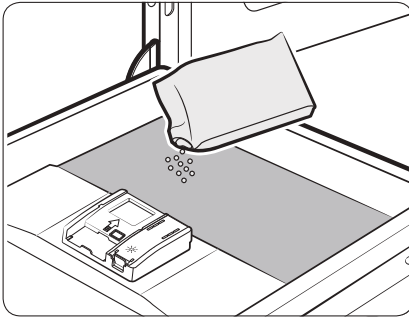

4. Wenn das Geschirr stark verschmutzt ist, geben Sie, um bessere Reinigungsergebnisse zu erzielen, eine kleine Menge des Spülmittels auf die Tür.

**HINWEIS**

Dieses zusätzliche Spülmittel tritt beim Vorspülen in Aktion.

Die Abdeckung öffnet sich automatisch, um das Spülmittel während des Abwaschens auszugeben.

Vor der ersten Verwendung

# Vor der ersten Verwendung

## Klarspülerbehälter

Klarspüler verbessert die Trocknungsleistung der Spülmaschine. Füllen Sie Klarspüler nach, wenn die Nachfüllanzeige für den Klarspüler auf dem Bedienfeld aufleuchtet. Verwenden Sie nur flüssige Klarspüler. Pulver als Klarspüler verstopft die Öffnung des Vorratsbehälters und verursacht Fehlfunktionen der Spülmaschine.

### ⚠ VORSICHT

- Füllen Sie nicht irgendeinen Klarspüler in den Klarspülerbehälter ein.
- Überfüllen Sie den Vorratsbehälter nicht. Überschüssiger Klarspüler kann während des Programms austreten.

### Einfüllen des Klarspülers

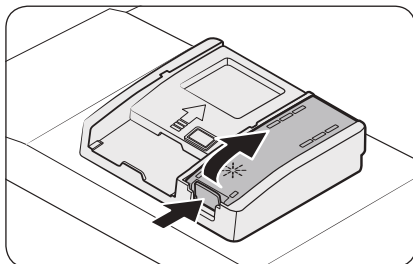

1. Öffnen Sie den Verschluss des Klarspülerbehälters.

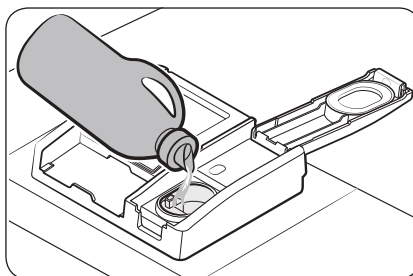

2. Füllen Sie Klarspüler in den Klarspülerbehälter.

### ⚠ VORSICHT

Befüllen Sie den Behälter nur bis zur maximalen Füllstandsanzeige. Überschüssiger Klarspüler kann während der Programme auslaufen.

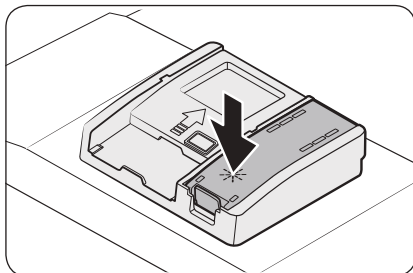

3. Schließen Sie den Klarspülerbehälter. Drehen Sie dazu den Verschluss im Uhrzeigersinn.

## Salzbehälter

### ⚠ VORSICHT

- Verwenden Sie nur Spülmaschinensalz. Verwenden Sie keine andere Art von Salz oder Lösungsmittel. Andere Mittel können Schäden am Salzbehälter und an der Enthärtungsanlage verursachen.
- Um Korrosion durch eine übermäßige Menge an Salz oder Salzwasser zu verhindern, füllen Sie den Salzbehälter immer vor dem Start eines Spülprogramms.

### Füllen des Salzbehälters

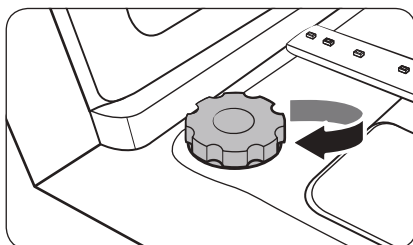
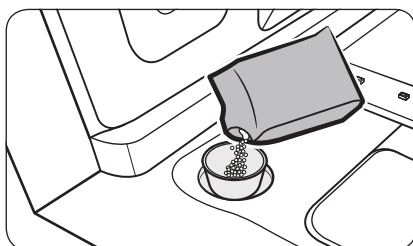
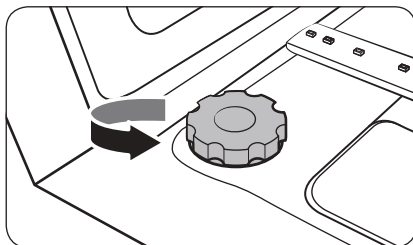

1. Öffnen Sie die Gerätetür.
2. Drehen Sie den Deckel zum Öffnen gegen den Uhrzeigersinn.

### 📖 HINWEIS

Wenn Sie den Deckel der Wasserenthärtungsanlage öffnen, läuft möglicherweise sauberes Wasser aus, das sich darin etwa eine Minute lang befunden hat. Geben Sie Salz hinein, um das Auslaufen des Wassers zu verhindern.

3. Füllen Sie den Salzbehälter mit Wasser (nur beim erstmaligen Einschalten des Gerätes erforderlich).
4. Füllen Sie das Spülmaschinensalz ein.

### ⚠ VORSICHT

- Die maximale Füllmenge beträgt ca. 1 kg. Überschreiten Sie nicht die Kapazität.
- Durch Überschreiten der Kapazität kann die Leistung der Spülmaschine beeinträchtigt werden.

5. Drehen Sie das Anschlussstück zum Schließen im Uhrzeigersinn.

### 📖 HINWEIS

- Lassen Sie das Programm Express laufen, um Salz oder Salzwasser aus der Spülmaschine zu entfernen.
- Je nach Größe der Salzkörner kann es einige Zeit dauern, bis das Salz vollständig aufgelöst ist und die Anzeige (  ) in der Anzeige erlischt.

### Salzanzeige

Die Anzeige (  ) leuchtet auf, wenn für die nächsten Programme nicht genug Salz in der Maschine ist.



# Vor der ersten Verwendung

## Einstellung

Sie können Ihre Einstellungen nach Belieben ändern. Drücken Sie auf die Taste **Option**, um die Einstellungen zu ändern. Dann können Sie in den Untermenüs navigieren, die Sie mit **Links/Rechts** erreichen.

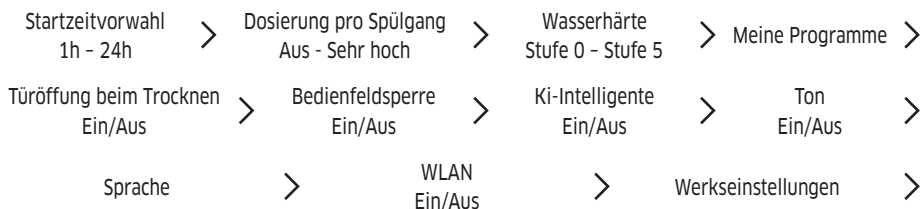

### Startzeitvorwahl

- Stellen Sie die **Startzeitvorwahl**-Option mit den **Links/Rechts**-Tasten ein und aktivieren Sie sie mit der **START**-Taste.
- Durch Drücken der Taste **Links/Rechts** ändern sich eingestellte Zeit in Schritten von 1 Stunde.
- Drücken Sie auf **START**, bevor Sie die Gerätetür schließen.

### Dosierung pro Spülgang

- Suchen Sie die Option **Dosierung pro Spülgang**.
- Wählen Sie eine Dosierung pro Spülgang aus Besonders niedrig bis Sehr hoch (Standard: Mittel)

### Ki-Intelligente

Nutzen Sie bequem die Programme, die Sie häufig verwenden. Sie können Ihren Geschirrspüler so einstellen, dass er sich die am häufigsten verwendeten Programme und Einstellungen merkt und sie in der Reihenfolge ihrer Verwendung anzeigt.

- Drücken Sie im Modus **Einstellungen** die Tasten **Links/Rechts**, um die Option **Ki-Intelligente** auszuwählen.
- Wählen Sie **Ein** oder **Aus**, und drücken Sie dann auf **START**, um die Einstellung abzuschließen.
  - Die Standardeinstellung lautet **Ein**.
  - Deaktivieren (**Aus**) Sie diese Funktion, wenn Sie sie nicht verwenden möchten.
- Wenn Sie die Funktion deaktivieren, werden alle gespeicherten Daten zurückgesetzt.



## Wasserhärte

- Suchen Sie die Funktion **Wasserhärte**.
- Wählen Sie eine Wasserhärte von Stufe 0 bis Stufe 5 (Standard: Stufe 4)

### HINWEIS

Wenn die Wasserhärte in Ihrer Gegend 0 beträgt, brauchen Sie kein Spülmaschinensalz zu verwenden. Allerdings müssen Sie in den Einstellungen der Spülmaschine als Härtegrad den Wert „0“ einstellen.

Tabelle für den Wasserhärtegrad

Härtegrad	Wasserhärte				Regeneration der Wasserenthärtungsanlage / Spülprogramm (ÖKO-Programm)	Salzzugabe
	°dH	°TH	mmol/l	Bereich		
0	<6	<10	<1,0	Keine Rückführung	Nein	Nein
1	6 - 14	10 - 25	1 - 2,5	1/8	Ja	Ja
2	14 - 23	25 - 40	2,5 - 4,0	1/5	Ja	Ja
3	23 - 31	40 - 55	4,0 - 5,5	1/3	Ja	Ja
4	31 - 40	55 - 70	5,5 - 7,0	1/2	Ja	Ja
5	>40	>70	>7,0	1/1	Ja	Ja

Für bessere Ergebnisse wird empfohlen, weiches Wasser zu verwenden. Hartes Wasser enthält Verunreinigungen, die die Reinigungsleistung reduzieren können. Wenn das Frischwasser einen Härtegrad von mehr als 1,0 mmol/l (6 °d auf der deutschen Skala) aufweist, müssen Sie das Wasser enthärten.

- Um das Wasser weichen zu machen, müssen Sie ein für die Spülmaschine geeignetes Salz verwenden und die Enthärtungsanlage passend zum Wasser in Ihrer Region einstellen. Weitere Informationen über die Wasserhärte in Ihrer Region erhalten Sie bei Ihrem örtlichen Wasserwerk.
- Wenn der Härtegrad des Frischwassers nicht sicher bestimmbar ist, wählen Sie in den Einstellungen der Spülmaschine den höchsten Härtegrad aus. Stellen Sie die Spülmaschine auf 9,0 mmol/l ein, wenn die Wasserhärte z. B. im Bereich von 6,7 mmol/l bis 9,0 mmol/l liegt.
- Die Standardeinstellung für die Wasserhärte der Spülmaschine beträgt 4 (5,5 - 7,0 mmol/l). Wenn diese Einstellung der Wasserhärte in Ihrer Gegend entspricht, gibt es keine Notwendigkeit, sie zu ändern.
- Die Regeneration wird in der Trockenphase durchgeführt. Hierbei werden zusätzlich 2,3 - 2,7 l Wasser verbraucht und das Programm dauert 22 - 27 Minuten. Der Energieverbrauch kann sich zwar erhöhen, allerdings nur in geringfügigem Maße.



# Vor der ersten Verwendung

## Türöffnung beim Trocknen

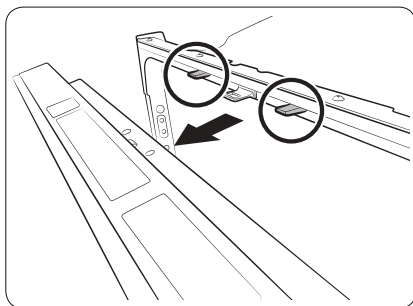

Um die Trocknungsleistung zu steigern, öffnet sich die Tür beim Trocknungsprozess automatisch. „0“ wird angezeigt, wenn das aktuelle Programm abgeschlossen ist.

Suchen Sie die Option **Türöffnung beim Trocknen**. Dann können Sie die **Türöffnung beim Trocknen**-Funktion mit **Ein** oder **Aus** aktivieren bzw. deaktivieren.

### HINWEIS

- Wenn die Gerätetür mit Türöffnung beim Trocknen geöffnet wurde, kann sie 2 Minuten lang nicht mehr manuell geschlossen werden.
- Durch Deaktivieren von Türöffnung beim Trocknen werden möglicherweise die Trocknungsergebnisse beeinträchtigt. Aktivieren Sie Türöffnung beim Trocknen, um bessere Ergebnisse zu erzielen.

## Bedienfeldsperre

Um zu verhindern, dass Kinder mit der Spülmaschine spielen, können Sie mit der **Bedienfeldsperre** alle Tasten außer der Taste Ein/Aus sperren.

- Suchen Sie die Funktion **Bedienfeldsperre**.
- Sie können die **Bedienfeldsperre**-Funktion mit **Ein** oder **Aus** aktivieren bzw. deaktivieren.
- Bedienfeldsperre bleibt auch nach einem Neustart der Spülmaschine aktiv. Zum Beenden der Bedienfeldsperre müssen Sie sie zuerst deaktivieren.

## Ton

Suchen Sie die Funktion **Ton**. Anschließend können Sie die **Ton**-Funktion **Ein** oder **Aus**.

## WLAN

Suchen Sie die Funktion **WLAN**. Dann können Sie die **WLAN**-Funktion mit **Ein** oder **Aus** aktivieren bzw. deaktivieren.

## Werkseinstellungen

Alle geänderten Optionen können durch Verwendung von **Werkseinstellungen** initialisiert werden.

- Wählen Sie die Funktion **Werkseinstellungen**. Dann können Sie wählen, ob Sie alle Optionen zurücksetzen möchten.





## Einstellungen (außer Modelle DW60BB89\*)

Sie können die Einstellungen für Ton, Helligkeit, Dosierung pro Spülgang, Wasserenthärter und Automatischer Türöffner nach Belieben ändern. Um die Einstellungen zu ändern, drücken Sie 3 Sekunden lang gleichzeitig auf die Tasten **Hygiene Plus** und **Startzeitvorwahl**.

Drücken Sie auf **Hygiene Plus**, um in den Untermenüs zu navigieren und auf **Startzeitvorwahl**, um vorgenommene Änderungen zu bestätigen.

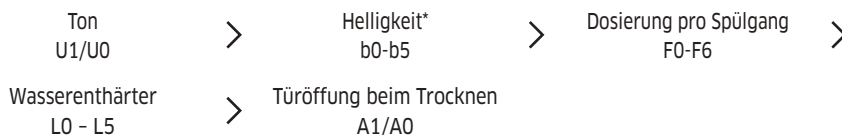

\* nur bestimmte Modelle

Nach Abschluss der Einstellungen drücken Sie auf **Ein/Aus** oder auf **Hygiene Plus** und **Startzeitvorwahl**.

### Ton

Drücken Sie so lange auf **Hygiene Plus** bis „U1“ oder „U0“ angezeigt wird. Um die Tonsignale der Spülmaschine zu deaktivieren, wählen Sie „U0“ und drücken Sie dann auf **Startzeitvorwahl**. Um die Tonsignale wieder zu aktivieren, wählen Sie „U1“ und drücken Sie dann auf **Startzeitvorwahl**.

### Helligkeit (Nur bestimmte Modelle)

Drücken Sie so lange auf **Hygiene Plus**, bis „b0 - b5“ angezeigt wird. Je höher die Zahl, desto heller ist das Display. Wählen Sie eine Zahl und drücken Sie dann auf **Startzeitvorwahl**.

### Dosierung pro Spülgang

Drücken Sie so lange auf **Hygiene Plus** bis „F0 - F6“ angezeigt wird. Wählen Sie eine Klarspülermenge von Stufe 0 bis Stufe 6 (Standard: F4) und drücken Sie dann auf **Startzeitvorwahl**.



# Vor der ersten Verwendung

## Wasserenthärter (Nur bestimmte Modelle)

Drücken Sie so lange auf **Hygiene Plus** bis „L0“ oder „L5“ angezeigt wird. Wählen Sie eine Wasserhärte von Stufe 0 bis Stufe 5 (Standard: L4) und drücken Sie dann auf **Startzeitvorwahl**.

### HINWEIS

Wenn die Wasserhärte in Ihrer Gegend 0 beträgt, brauchen Sie kein Spülmaschinensalz zu verwenden. Allerdings müssen Sie in den Einstellungen der Spülmaschine als Härtegrad den Wert „0“ einstellen.

Tabelle für den Wasserhärtegrad

Härtegrad	Wasserhärte				Regeneration der Wasserenthärtungsanlage / Spülprogramm (ÖKO-Programm)	Salzzugabe
	°dH	°TH	mmol/l	Bereich		
0	<6	<10	<1,0	Keine Rückführung	Nein	Nein
1	6 - 14	10 - 25	1 - 2,5	1/8	Ja	Ja
2	14 - 23	25 - 40	2,5 - 4,0	1/5	Ja	Ja
3	23 - 31	40 - 55	4,0 - 5,5	1/3	Ja	Ja
4	31 - 40	55 - 70	5,5 - 7,0	1/2	Ja	Ja
5	>40	>70	>7,0	1/1	Ja	Ja

Für bessere Ergebnisse wird empfohlen, weiches Wasser zu verwenden. Hartes Wasser enthält Verunreinigungen, die die Reinigungsleistung reduzieren können. Wenn das Frischwasser einen Härtegrad von mehr als 1,0 mmol/l (6 °d auf der deutschen Skala) aufweist, müssen Sie das Wasser enthärten.

- Um das Wasser weichen zu machen, müssen Sie ein für die Spülmaschine geeignetes Salz verwenden und die Enthärtungsanlage passend zum Wasser in Ihrer Region einstellen. Weitere Informationen über die Wasserhärte in Ihrer Region erhalten Sie bei Ihrem örtlichen Wasserwerk.
- Wenn der Härtegrad des Frischwassers nicht sicher bestimmbar ist, wählen Sie in den Einstellungen der Spülmaschine den höchsten Härtegrad aus. Stellen Sie die Spülmaschine auf 9,0 mmol/l ein, wenn die Wasserhärte z. B. im Bereich von 6,7 mmol/l bis 9,0 mmol/l liegt.
- Die Standardeinstellung für die Wasserhärte der Spülmaschine beträgt 4 (5,5 - 7,0 mmol/l). Wenn diese Einstellung der Wasserhärte in Ihrer Gegend entspricht, gibt es keine Notwendigkeit, sie zu ändern.
- Die Regeneration wird in der Trockenphase durchgeführt. Hierbei werden zusätzlich 2,3 - 2,7 l Wasser verbraucht und das Programm dauert 22 - 27 Minuten. Der Energieverbrauch kann sich zwar erhöhen, allerdings nur in geringfügigem Maße.

## Türöffnung beim Trocknen

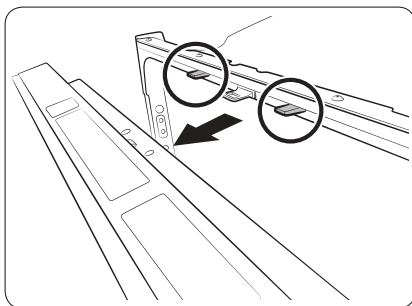

Um die Trocknungsleistung zu steigern, öffnet sich die Tür beim Trocknungsprozess automatisch. „0“ wird angezeigt, wenn das aktuelle Programm abgeschlossen ist.

Drücken Sie so lange auf **Hygiene Plus** bis „A1“ oder „A0“ angezeigt wird, um den Türöffnung beim Trocknen-Modus zu aktivieren. Drücken Sie dann auf **Startzeitvorwahl**, um die Türöffnung beim Trocknen zu aktivieren (A1) oder zu deaktivieren (A0).

### HINWEIS

- Wenn die Gerätetür mit Türöffnung beim Trocknen geöffnet wurde, kann sie 2 Minuten lang nicht mehr manuell geschlossen werden.
- Durch Deaktivieren von Türöffnung beim Trocknen werden möglicherweise die Trocknungsergebnisse beeinträchtigt. Aktivieren Sie Türöffnung beim Trocknen, um bessere Ergebnisse zu erzielen.

### So verwerfen Sie Ihre Änderungen

Um eine der im Verlauf vorgenommenen Einstellungen zu verwerfen, schalten Sie die Spülmaschine mit der Taste **Ein/Aus** aus. Versuchen Sie es dann erneut.

# Bedienung

## Bedienfeld (für Modelle DW60BB89\*)

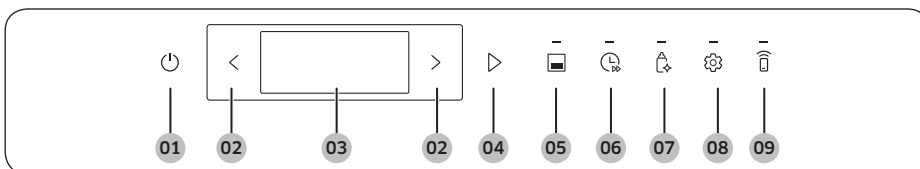

<b>01 Ein/Aus</b>	Durch Drücken dieser Taste wird die Spülmaschine ein- bzw. ausgeschaltet.
<b>02 Links/Rechts</b>	Mit dieser Taste können Sie nach Programmen oder Optionen suchen.
<b>03 Display</b>	Hiermit können Sie Informationen überprüfen. <ul style="list-style-type: none"> <li>• Programm und Option</li> <li>• Restdauer, Startzeitvorwahl Meldung überprüfen</li> </ul>
<b>04 START</b>	Drücken Sie auf <b>START</b> , um das Programm zu starten. Stellen Sie sicher, dass die Gerätetür geschlossen ist. <b>Cancel &amp; Drain (Abbrechen und Abpumpen):</b> Wenn Sie das laufende Programm abbrechen und die Spülmaschine leer pumpen möchten, halten Sie die Taste <b>START</b> 3 Sekunden lang gedrückt.
<b>05 Halbe Ladung</b>	Drücken Sie auf diese Taste, um Ihr Geschirr nur im unteren Korb zu spülen. Dies ist nicht möglich in den Programmen Maschinenpflege, Babygeschirr und Vorwaschen.
<b>06 Turbo-Booster</b>	Mit dieser Option wird die Programmdauer verkürzt. Sie steht nur in Verbindung mit den Programmen Auto, ÖKO, Intensiv, Superleise, Töpfe und Pfannen, und Schonprogramm zur Verfügung.
<b>07 Hygiene Plus</b>	Drücken Sie diese Taste, um die Wassertemperatur im letzten Spülgang auf 75 °C zu erhöhen und so das Geschirr zu desinfizieren. Diese Option ist für Schonprogramm, Express, Maschinenpflege, Kunststoff, Babygeschirr und Vorwaschen nicht verfügbar.
<b>08 Option</b>	Über diese Schaltfläche können Sie Optionen einstellen. <ul style="list-style-type: none"> <li>• Startzeitvorwahl, Dosierung pro Spülgang, Wasserhärte, Meine Programme, Türöffnung beim Trocknen, Bedienfeldsperre, Ki-Intelligente, Ton, Sprache, WLAN und Werkseinstellungen.</li> </ul>
<b>09 Smart Control</b>	Sie können die Funktion des Geräts mithilfe von <b>Smart Control</b> aus der Ferne überprüfen.

## Bedienfeld (außer Modelle DW60BB89\*)

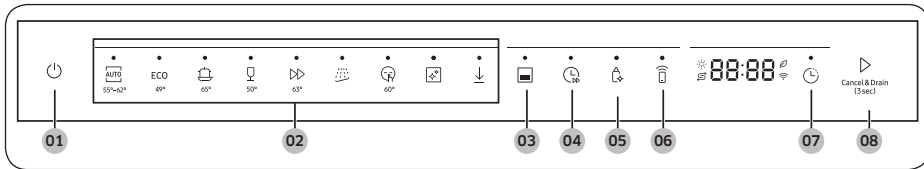

<b>01 Ein/Aus</b>	Durch Drücken dieser Taste wird die Spülmaschine ein- bzw. ausgeschaltet.
<b>02 Programm</b>	Drücken Sie diese Taste, um das gewünschte Spülprogramm auszuwählen. (Weitere Informationen finden Sie im Abschnitt „ <b>Programmübersicht</b> “ auf Seite 54.)
<b>03 Halbe Ladung</b>	Drücken Sie auf diese Taste, um Ihr Geschirr nur im unteren Korb zu spülen. Dies ist nicht möglich in den Programmen Maschinenpflege, Babygeschirr und Vorwaschen.
<b>04 Turbo-Booster</b>	Mit dieser Option wird die Programmdauer verkürzt. Sie steht nur in Verbindung mit den Programmen AUTO, ÖKO, Intensiv, Superleise, Töpfe und Pfannen, und Schonprogramm zur Verfügung.
<b>05 Hygiene Plus</b>	Drücken Sie diese Taste, um die Wassertemperatur im letzten Spülgang auf 75 °C zu erhöhen und so das Geschirr zu desinfizieren. Diese Option ist für Schonprogramm, Express, Maschinenpflege, Kunststoff, Babygeschirr und Vorwaschen nicht verfügbar.
<b>06 Smart Control</b>	Sie können die Funktion des Geräts mithilfe von Smart Control aus der Ferne überprüfen.
<b>07 Startzeitvorwahl</b>	Sie können den Beginn des Spülprogramms um bis zu 24 Stunden verzögern. (Weitere Informationen finden Sie im Abschnitt „ <b>Startzeitvorwahl</b> “ auf Seite 46.)
<b>08 START (Cancel &amp; Drain (Abbrechen und Abpumpen))</b>	Drücken Sie auf <b>START</b> , um das Programm zu starten. Stellen Sie sicher, dass die Gerätetür geschlossen ist. <b>Cancel &amp; Drain (Abbrechen und Abpumpen):</b> Wenn Sie das laufende Programm abbrechen und die Spülmaschine leer pumpen möchten, halten Sie die Taste <b>START</b> 3 Sekunden lang gedrückt.

# Bedienung

## Anzeigen

Klarspüler nachfüllen-Anzeige		Sie leuchtet auf, wenn der Klarspüler in der Spülmaschine zur Neige geht.
Salz nachfüllen-Anzeige		Leuchtet auf, wenn Salz nachfüllen aktiviert wird.
KI-Energiemodus-Anzeige		<ul style="list-style-type: none"> <li>KI-Energiemodus wird aktiviert, wenn die SmartThings-App die Aktivierung zulässt.</li> <li>Die Anzeige geht an, wenn KI-Energiemodus aktiviert und ein mit KI-Energiemodus kompatibles Programm ausgewählt wird.</li> <li>In diesem Modus sind nicht alle Programme verfügbar. Die Anzeige erlischt, wenn ein mit KI-Energiemodus nicht kompatibles Programm ausgewählt wird.</li> <li>KI-Energiemodus hilft, den Stromverbrauch zu senken. Allerdings dauert das Programm dann länger.</li> </ul> <p>* KI-Energiemodus wird nach Januar 2023 ab je nach Land unterschiedlichen Zeitpunkten unterstützt.</p>
WLAN-Anzeige		Leuchtet auf, wenn WLAN aktiviert wird.

## Programmübersicht

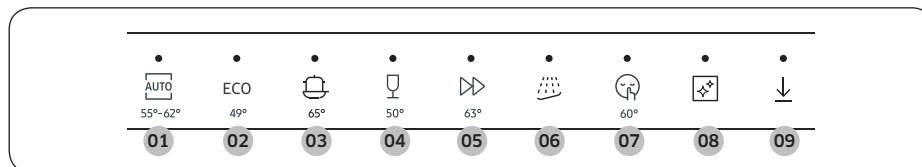

\* Bei der unterhalb der Tasten angezeigten Temperatur handelt es sich um die höchste während des Programms erreichte Wassertemperatur. Die höchste während des Programms erreichte Wassertemperatur kann sich je nach Modell unterscheiden.

<b>01</b> AUTO	In diesem Programm wird der Verschmutzungsgrad erkannt und automatisch das dafür optimale Programm gestartet.
<b>02</b> ÖKO*	In diesem Programm werden Strom- und Wasserverbrauch reduziert. Es ist für normal verschmutztes Geschirr geeignet.
<b>03</b> Intensiv	Wählen Sie dieses Programm für stark verschmutzte Gegenstände.
<b>04</b> Schonprogramm	Wählen Sie diesen Programm für leicht verschmutzte, zerbrechliche Gegenstände wie Gläser. Die Option Hygiene Plus ist zusammen mit diesem Programm nicht verfügbar.
<b>05</b> Express	Kurzprogramm für normal verschmutzte täglich genutzte Teile



<b>06</b> Vorspülen	Spülen mit kaltem Wasser, um Schmutz zu entfernen, bevor ein anderes Programm ausgeführt wird.
<b>07</b> Superleise	Wählen Sie dieses Programm, wenn das Gerät sanfter und leiser spülen soll. Dieses Programm dauert etwas länger, erzeugt aber 2 Dezibel weniger Geräusch als das ÖKO-Programm.
<b>08</b> Maschinenpflege	Wählen Sie dieses Programm, um die Spülmaschine im Inneren zu reinigen. Stellen Sie sicher, dass die Spülmaschine leer ist.
<b>09</b> Programm herunterladen (Nur bestimmte Modelle)	Auf der Grundlage des Kunststoff-Programms können Sie die folgenden zusätzlichen Programme herunterladen: <ul style="list-style-type: none"> <li>• Programme: Kunststoff, Babygeschirr und Töpfe und Pfannen</li> </ul>

\* Die Werte für das ÖKO-Programm wurden entsprechend der Prüfnorm EN 60436:2020 ermittelt. Bei den für die anderen Programme angegebenen Werten handelt es sich nur um Richtwerte.

#### Programm herunterladen (Nur bestimmte Modelle)

Sie können über Ihr Telefon andere als die standardmäßig angebotenen Programme herunterladen und nutzen. Bei einigen Modelle sind bereits standardmäßige Programme vorprogrammiert. Es ist kein zusätzlicher Download erforderlich.

1. Drücken Sie die Taste **Ein/Aus**.
2. Wählen Sie **Programm herunterladen**.
3. Wählen Sie Sie zum Herunterladen das Programm aus, das Sie in Ihrer Telefon-App verwenden möchten.

Verfügbar sind die Programme: Töpfe und Pfannen, Kunststoff und Babygeschirr.

- Wenn Sie die Downloads über Ihre Telefon-App durchführen, können Sie Ihre gespeicherten Programme weiterhin verwenden.

4. Drücken Sie die Taste **START** und schließen Sie die Tür der Spülmaschine.

<b>Töpfe und Pfannen</b>	Mit diesem Programm können Sie Töpfen und Pfannen abspülen. In diesem Programm wird heißeres Wasser verwendet und der Druck ist zur gezielten Reinigung von Töpfen und Pfannen höher als in einem Standardprogramm.
<b>Kunststoff</b>	Dieses Programm wird zum Abspülen von Plastikgeschirr verwendet. Hiermit werden Kunststoffgegenstände bei einer sichereren Temperatur (60 °C) gespült und besser getrocknet.
<b>Babygeschirr</b>	Geeignet zum Spülen/Trocknen von Geschirr bei einer hohen Temperatur von 75 °C. Im Programm ist keine Zugabe von Spülmittel oder Klarspüler vorgesehen. Verwenden Sie keine davon.



# Bedienung

## Mit wenigen einfachen Schritten zu Ergebnissen

1. Öffnen Sie die Gerätetür, und räumen Sie die Spülmaschine ein. Achten Sie darauf, Speisereste und Abfälle vom Geschirr zu entfernen.
2. Füllen Sie Spülmittel in den Spülmittelbehälter. Sie erzielen ein besseres Spülergebnis, wenn Sie Klarspüler einfüllen.
3. Drücken Sie auf **Ein/Aus** und wählen Sie dann ein Programm zusammen mit den gewünschten Optionen (**Halbe Ladung**, **Turbo-Booster**, **Hygiene Plus** und **Startzeitvorwahl**). Manche Optionen sind je nach Programm möglicherweise nicht verfügbar.
4. Drücken Sie auf **START**, bevor Sie die Gerätetür schließen. Der Spülmaschine startet das Programm, nachdem sie einige Sekunden lang abgepumpt hat.

### HINWEIS

- Um das Programm nach dem Start zu wechseln, halten Sie **START** 3 Sekunden lang gedrückt, damit das Programm abgebrochen wird. Wählen Sie dann ein neues Programm.
- Das Standardprogramm ist ÖKO.
- Um das Spülprogramm fortzusetzen, nachdem Sie die Tür geöffnet haben, um die Spülmaschine im Betrieb anzuhalten, müssen Sie einfach nur die Tür schließen.

# Wartung und Pflege

## Reinigung

Durch gute Pflege Ihrer Spülmaschine verbessern Sie ihre Leistung, vermeiden unnötige Reparaturen und verlängern ihre Lebensdauer.

### Außenflächen

Wischen Sie Tropfen von den Oberflächen der Spülmaschine sofort ab. Verwenden Sie dafür ein weiches, feuchtes Tuch, um Tropfen und Staub vorsichtig vom Bedienfeld abzuwischen.

#### ⚠ VORSICHT

- Verwenden Sie keinesfalls Benzol, Wachs, Verdüner, Chlorbleiche, Alkohol oder andere Chemikalien. Solche Stoffe können die Innenwände der Spülmaschine verfärben und Flecken verursachen.
- Im Innern der Spülmaschine befinden sich elektrische Teile. Spritzen Sie kein Wasser direkt auf die Spülmaschine. Schützen Sie elektrische Komponenten vor Wasser.
- Verwenden Sie für eine Türverkleidung aus Edelstahl einen Edelstahlreiniger für Haushaltsgeräte und ein sauberes, weiches Tuch.

### Innenseiten des Geräts

Reinigen Sie regelmäßig das Innere der Spülmaschine, um Schmutz oder Nahrungsmittelrückstände zu entfernen. Wischen Sie die Innenseiten der Spülmaschine und der Tür mit einem feuchten Geschirrtuch ab.

#### ⚠ VORSICHT

- Entfernen Sie keinesfalls die vordere Dichtung (die lange Gummilippe, die um die Öffnung der Spülmaschine geführt ist). Die Dichtung isoliert das Innere der Spülmaschine nach außen.
- Verwenden Sie ein feuchtes Tuch, um Kalk oder Fettablagerungen im Inneren der Geschirrspülmaschine zu beseitigen. Alternativ können Sie etwas Reinigungsmittel auftragen und dann bei höchster Spültemperatur einen Leerprogramm durchlaufen lassen.

### Sprüharm

Um zu verhindern, dass die Düsen verstopfen, oder um verstopfte Düsen zu reinigen, müssen Sie den entsprechenden Sprüharm ausbauen die betroffenen Düsen reinigen. Seien Sie vorsichtig, wenn Sie den Sprüharm ausbauen, denn er könnte brechen.

#### Oberer Sprüharm

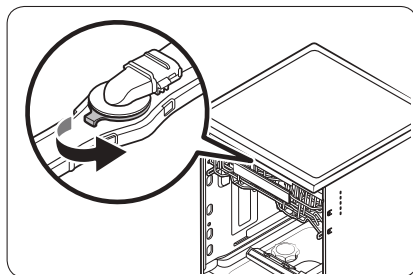

1. Öffnen Sie die Tür, und ziehen Sie dann den Oberkorb heraus. Die obere Düse sehen Sie ganz oben.
2. Drehen Sie die **Düsenkappe** gegen den Uhrzeigersinn, um zuerst die Kappe und dann die Düse zu entfernen.
3. Beseitigen Sie Verstopfungen und reinigen Sie den Sprüharm.
4. Setzen Sie die Düse wieder ein, und ziehen Sie anschließend die Kappe im Uhrzeigersinn fest.
5. Drehen Sie den Sprüharm mit der Hand, um sicherzustellen, dass er richtig eingesetzt ist

# Wartung und Pflege

## Sprüharm am Oberkorb

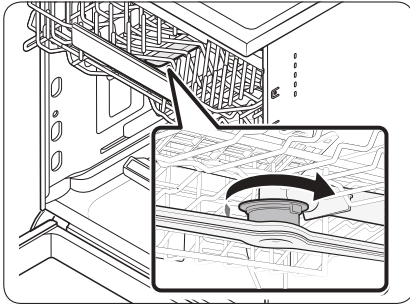

1. Öffnen Sie die Tür, und ziehen Sie dann den Oberkorb heraus, um an den oberen Sprüharm zu gelangen.
2. Lösen und entfernen Sie die Befestigungsmutter, und nehmen Sie dann den Sprüharm aus dem Gerät.
3. Beseitigen Sie Verstopfungen und reinigen Sie den Sprüharm.
4. Setzen Sie den Sprüharm wieder ein, und ziehen Sie die Mutter anschließend von Hand fest.
5. Drehen Sie den Sprüharm mit der Hand, um sicherzustellen, dass er richtig eingesetzt ist

## Unterer Sprüharm

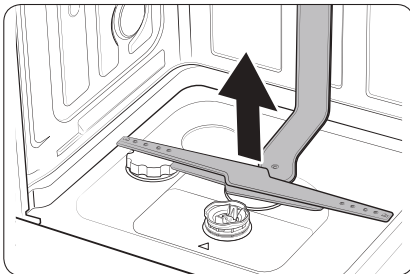

1. Öffnen Sie die Tür, und ziehen Sie dann den Unterkorb heraus. Der unteren Sprüharm sehen Sie ganz unten.
2. Beseitigen Sie Verstopfungen und reinigen Sie den Sprüharm.
3. Setzen Sie den Sprüharm wieder ein.
4. Drehen Sie den Sprüharm mit der Hand, um sicherzustellen, dass er richtig eingesetzt ist

## Innenreinigung

Eine monatliche Innenreinigung wird empfohlen. Sie können das Programm Maschinenpflege oder das Intensivprogramm verwenden auch ohne Geschirr ausführen.

Auch wenn das Leitungswasser in Ihrer Gegend hart ist, können Sie Kalkablagerungen in der Spülmaschine verhindern, indem Sie dem Spülmittel beim Betrieb der Spülmaschine Zitronensäure hinzufügen.

## Filter

Eine monatliche Reinigung des Filters wird empfohlen.

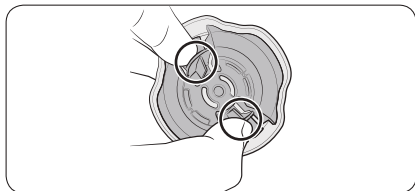
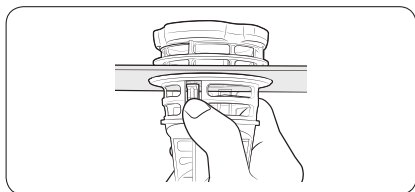
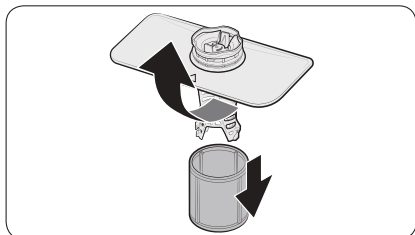
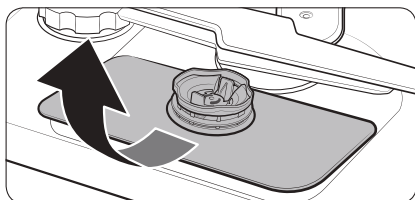
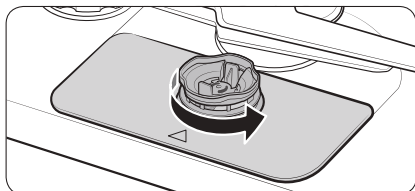

1. Öffnen Sie die Gerätetür, und entfernen Sie zuerst den Unterkorb.
2. Drehen Sie den Filtergriff gegen den Uhrzeigersinn, um den Grobfilter zu lösen.
3. Entfernen Sie zuerst den Grobfilter und dann den zylindrischen Mikrofilter darunter.

# Wartung und Pflege

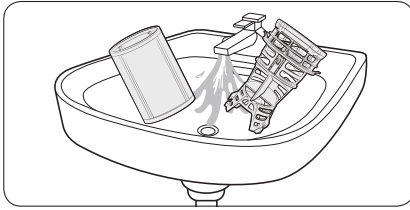

4. Beseitigen Sie Schmutz und Verunreinigungen aus dem Mikrofilter und den Grobfilter.
5. Spülen Sie beide Filter unter fließendem Wasser und lassen Sie sie dann gut trocknen.

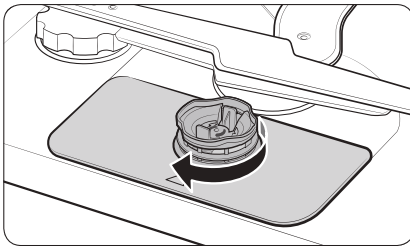
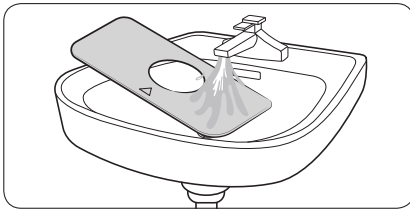

6. Setzen Sie zuerst den Filter und dann den Grobfilter wieder ein.
7. Drehen Sie den Filtergriff im Uhrzeigersinn, um ihn zu verriegeln.

## **⚠ VORSICHT**

Stellen Sie sicher, dass der Grobfilter richtig geschlossen ist. Eine lose Abdeckung kann die Filterleistung reduzieren.

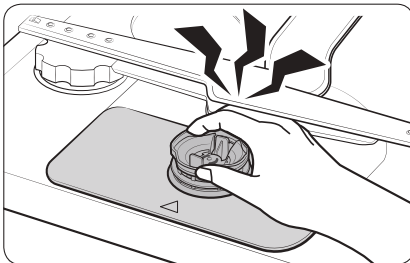

## **⚠ VORSICHT**

Beim Herausnehmen des Filters können Sie sich die Hand zwischen dem Rotor und dem Filter einklemmen.

## Reinigung der Abwasserpumpe

Wenn der Geschirrspüler nicht abpumpen kann (5C wird angezeigt), weil die Abwasserpumpe durch Fremdkörper verstopft ist oder ein ungewöhnliches Geräusch erzeugt, müssen Sie die Abwasserpumpe wie unten beschrieben von der Verstopfung befreien und reinigen.

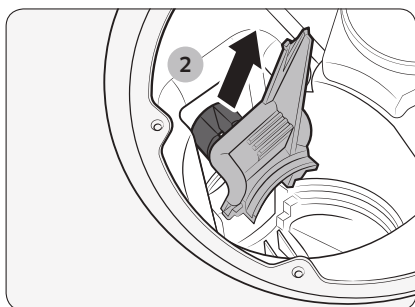
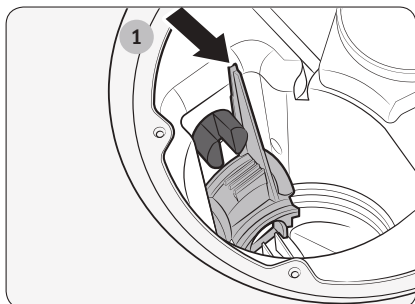

1. Entfernen Sie den Unterkorb
2. Informationen zum Entfernen des zylindrischen Mikrofilters erhalten Sie im Abschnitt „Filter“.
3. Entfernen Sie eventuelle Feuchtigkeit mit einem Schwamm aus dem Filter.
4. Entfernen Sie den Deckel der Abwasserpumpe. Drücken Sie dazu ihren Griff in Pfeilrichtung (1) und ziehen Sie sie dann nach oben (2).
5. Prüfen Sie, ob das Laufrad in gutem Zustand ist. Entfernen Sie dann alle Fremdkörper aus der Pumpe.
6. Setzen Sie den Deckel der Abwasserpumpe wieder ein und drücken Sie ihn nach unten, bis er mit einem Klicken einrastet.

## Langzeitpflege

Wenn Sie die Spülmaschine für längere Zeit nicht benutzen, pumpen Sie zuerst das gesamte Wasser aus dem Gerät und trennen Sie dann den Wasserschlauch. Schließen Sie das Frischwasserventil und öffnen Sie den Schalter am Sicherungsautomaten Restwasser in den Schläuchen oder den internen Komponenten kann die Spülmaschine beschädigen.

# Fehlerbehebung

## Prüfpunkte

Schlagen Sie bei Problemen mit der Spülmaschine zuerst in der folgenden Tabelle nach und probieren Sie die dort empfohlenen Abhilfemaßnahmen aus.

Nach einer Reparatur durch einen nicht zugelassenen Dienstleister, nach einer Selbstreparatur oder einer nicht fachgerechten Reparatur des Geräts haftet Samsung nicht mehr für Schäden am Gerät, für Verletzungen und andere Sicherheitsprobleme mit dem Gerät, die durch einen Reparaturversuch verursacht werden, bei dem diese Reparatur- und Wartungsanweisungen nicht genau befolgt werden. Nicht fachgerecht ist eine Reparatur insbesondere, wenn die von Samsung bereitgestellten Reparatur- und Wartungsanweisungen nicht eingehalten wurden. Jegliche Schäden am Produkt, die auf einer Reparatur oder eines Reparaturversuchs durch Dritte, die nicht von Samsung als Service-Dienstleister zertifiziert sind, zurückzuführen sind, sind von der Herstellergarantie ausgeschlossen.

Symptom	Mögliche Ursache	Abhilfemaßnahme
Die Spülmaschine startet nicht.	Die Gerätetür ist nicht vollständig geschlossen.	<ul style="list-style-type: none"><li>• Stellen Sie sicher, dass die Gerätetür vollständig geschlossen und verriegelt ist.</li><li>• Stellen Sie außerdem sicher, dass der obere Korb richtig mit dem Sprüharm verbunden ist.</li><li>• Stellen Sie sicher, dass der Oberkorb richtig eingesetzt wurde.</li></ul>
	Das Netzkabel ist nicht angeschlossen.	<ul style="list-style-type: none"><li>• Schließen Sie das Netzkabel an.</li></ul>
	Kein Wasser vorhanden.	<ul style="list-style-type: none"><li>• Stellen Sie sicher, dass das Frischwasserventil geöffnet ist.</li></ul>
	Das Bedienfeld ist gesperrt.	<ul style="list-style-type: none"><li>• Deaktivieren Sie die Bedienfeldsperre.</li></ul>
Die Spülmaschine riecht unangenehm.	Aus dem vorherigen Programm steht noch Wasser im Gerät.	<ul style="list-style-type: none"><li>• Füllen Sie bei leerer Spülmaschine Spülmittel ein und starten Sie das Programm Express. Diese Funktion ist nur bei entsprechend ausgestatteten Geräten verfügbar.</li></ul>
Nach einem Programm steht noch Wasser im Gerät.	Der Abwasserschlauch ist geknickt oder verstopft.	<ul style="list-style-type: none"><li>• Strecken Sie den Schlauch, und beheben Sie die Verstopfung.</li></ul>



Symptom	Mögliche Ursache	Abhilfemaßnahme
Auf dem Geschirr bleiben Speisereste zurück..	Es wurde ein falsches Programm ausgewählt.	<ul style="list-style-type: none"> <li>Wählen Sie gemäß den Hinweisen in diesem Handbuch ein für den Verschmutzungsgrad des Geschirrs geeignetes Programm.</li> </ul>
	Der Filter ist verschmutzt oder nicht richtig befestigt.	<ul style="list-style-type: none"> <li>Reinigen Sie die Filter.</li> <li>Stellen Sie sicher, dass die Filter richtig befestigt sind.</li> </ul>
	Es wurde eine nicht ausreichende Menge an Spülmittel verwendet.	<ul style="list-style-type: none"> <li>Verwenden Sie für jede Maschinenfüllung die richtige Menge an Spülmittel.</li> </ul>
	Der Wasserdruck ist zu gering.	<ul style="list-style-type: none"> <li>Der Wasserdruck muss zwischen 0,05 und 0,8 Mpa liegen.</li> </ul>
	Die Düsen der Sprüharme sind verstopft.	<ul style="list-style-type: none"> <li>Reinigen Sie die Düsen und entfernen Sie die Verstopfung.</li> </ul>
	Das Geschirr ist nicht richtig eingeräumt oder die Maschine wurde überladen.	<ul style="list-style-type: none"> <li>Räumen Sie das Geschirr so ein, dass es weder den Sprüharm noch das Spülmittelfach behindert.</li> </ul>
	Das Wasser ist zu hart.	<ul style="list-style-type: none"> <li>Überprüfen Sie die Nachfüllanzeige für Salz und füllen Sie ggf. Spülmaschinensalz nach.</li> </ul>
Das Geschirr wird nicht gut getrocknet.	Es ist kein oder nicht genug Klarspüler im Klarspülmittelbehälter.	<ul style="list-style-type: none"> <li>Füllen Sie Klarspüler nach.</li> <li>Überprüfen Sie die Dosierung pro Spülgang-Einstellungen</li> </ul>
	Es wurde zu viele Geschirr eingeräumt.	<ul style="list-style-type: none"> <li>Wenn die Maschine überfüllt wird, kann die Trocknungsleistung sinken. Berücksichtigen Sie die Empfehlungen zum Einräumen des Geschirrs.</li> </ul>
	Wasser von Gläsern und Tassen ist beim Ausräumen der Maschine verschüttet worden.	<ul style="list-style-type: none"> <li>Räumen Sie zuerst den Unterkorb und dann den Oberkorb aus. Dadurch wird vermieden, dass Wasser aus dem Oberkorb auf das Geschirr im Unterkorb tropft.</li> </ul>
	Es wurden mehrere Spülmitteltabs verwendet, ohne die Option Hygiene Plus auszuwählen.	<ul style="list-style-type: none"> <li>Verwenden Sie Klarspüler oder die Funktion Hygiene Plus.</li> </ul>



# Fehlerbehebung

Symptom	Mögliche Ursache	Abhilfemaßnahme
Die Spülmaschine ist zu laut.	Die Spülmaschine macht Geräusche, wenn der Deckel des Spülmittelfachs geöffnet ist und die Abwasserpumpe arbeitet.	<ul style="list-style-type: none"> <li>Dies ist normal.</li> </ul>
	Die Spülmaschine steht nicht waagrecht.	<ul style="list-style-type: none"> <li>Stellen Sie sicher, dass die Spülmaschine waagrecht steht.</li> </ul>
	Der Sprüharm stößt gegen das Geschirr, sodass ein schlagendes Geräusch entsteht.	<ul style="list-style-type: none"> <li>Verteilen Sie das Geschirr neu.</li> </ul>
Auf Tassen und Tellern bleibt ein gelber oder brauner Film zurück.	Rückstände von Kaffee oder Tee.	<ul style="list-style-type: none"> <li>Lassen Sie ein Programm mit einer höheren Temperatur laufen.</li> </ul>
Die Anzeigen leuchten nicht auf.	Das Netzkabel ist nicht angeschlossen.	<ul style="list-style-type: none"> <li>Überprüfen Sie, ob das Gerät mit Strom versorgt wird.</li> </ul>
Die Sprüharme drehen sich nicht gleichmäßig.	Die Düsen der Sprüharme sind mit Speiseresten verstopft.	<ul style="list-style-type: none"> <li>Reinigen Sie die Sprüharme.</li> </ul>
Eine weiße Schicht bleibt auf dem Geschirr zurück.	Das Wasser ist zu hart.	<ul style="list-style-type: none"> <li>Stellen Sie sicher, dass die Nachfüllanzeige für Salz und die Einstellung der Wasserenthärtungsanlage für die Wasserhärte in Ihrer Gegend geeignet ist.</li> <li>Stellen Sie sicher, dass der Deckel des Salzbehälters richtig verschlossen ist.</li> </ul>
Auf dem Bedienfeld sind Luftblasen und Kratzer zu sehen.	Luft gelangt unter die Schutzfolie, wodurch Spuren im EPS zurückbleiben.	<ul style="list-style-type: none"> <li>Entfernen Sie die Schutzfolie vom Bedienfeld.</li> </ul>
Im Geschirrspüler bildet sich Seifenschaum, der sich zu weit vorn ansammelt.	<p>Dies kann passieren:</p> <ul style="list-style-type: none"> <li>Wenn Sie ein herkömmliches Küchenreinigungsmittel verwenden.</li> <li>Wenn Sie eine Schüssel in den Geschirrspüler einräumen, die mit einem herkömmlichen Küchenreinigungsmittel gereinigt wurde.</li> <li>Wenn mehr als das benötigte Wasser eingefüllt wird.</li> </ul>	<ul style="list-style-type: none"> <li>Schalten Sie den Geschirrspüler aus und entfernen Sie die Luftblasen.</li> <li>Wenn der Geschirrspüler viel Seifenschaum bildet, müssen Sie abwarten, bis sich der Schaum auflöst. Führen Sie dann das Programm <b>Cancel &amp; Drain (Abbrechen und Abpumpen)</b> gefolgt vom Vorspülgang 2-3 Mal durch.</li> </ul>



## Informationscodes

Bei Störungen Ihrer Spülmaschine wird im Display ein Informationscode angezeigt. Schlagen Sie in der folgenden Tabelle nach, und probieren Sie die beschriebenen Abhilfemaßnahmen aus.

Code	Abhilfemaßnahme
LC	<b>Meldung: Leck</b> <ul style="list-style-type: none"> <li>Schließen Sie das Frischwasserventil. Öffnen Sie in Ihrem Sicherungskasten den Schalter des Sicherungsautomaten für die Spülmaschine. Wenden Sie sich für die Reparatur an Ihren Installateur. Wenn das Problem weiterhin besteht, wenden Sie sich an ein autorisiertes Samsung-Kundendienstzentrum.</li> </ul>
4C	<b>Fehler der Frischwasserversorgung</b> <ul style="list-style-type: none"> <li>Überprüfen Sie, ob das Ventil der Wasserversorgung geschlossen, die Wasserversorgung in sonstiger Weise unterbrochen oder das Ventil oder die Leitung eingefroren oder mit Fremdpartikeln verstopft ist. Wenn das Problem weiterhin besteht, wenden Sie sich an ein autorisiertes Samsung-Kundendienstzentrum.</li> </ul>
AC	<b>Kommunikationstest zwischen den Platinen</b> <ul style="list-style-type: none"> <li>Gestörte Kommunikation zwischen der Hauptplatine und einer Unterplatine.</li> <li>Wenn das Problem weiterhin besteht, wenden Sie sich an ein autorisiertes Samsung-Kundendienstzentrum.</li> </ul>
HC	<b>Übertemperaturkontrolle</b> <ul style="list-style-type: none"> <li>Funktionskontrolle. Füllen Sie Spülmittel ein, und starten Sie ohne Geschirr ein Programm. Wenn das Problem weiterhin besteht, öffnen Sie in Ihrem Sicherungskasten den Schalter des Sicherungsautomaten für die Spülmaschine. Setzen Sie sich mit einem Samsung-Kundendienstzentrum in Verbindung.</li> </ul>
3C	<b>Überprüfung der Spülpumpe</b> <ul style="list-style-type: none"> <li>Die Spülpumpe ist gestört. Wenn das Problem weiterhin besteht, wenden Sie sich an ein autorisiertes Samsung-Kundendienstzentrum.</li> </ul>
1C	<b>Überprüfen: zu niedriger Wasserstand</b> <ul style="list-style-type: none"> <li>Überprüfen Sie, ob der Filter verstopft ist.</li> <li>Verwenden Sie unbedingt ein spezielles Spülmittel für die Spülmaschine.</li> <li>Achten Sie darauf, dass das Geschirr in der Maschine gleichmäßig verteilt wird.</li> <li>Schalten Sie die Spülmaschine aus und wieder ein. Versuchen Sie es dann erneut.</li> <li>Wenn das Problem weiterhin besteht, wenden Sie sich an ein autorisiertes Samsung-Kundendienstzentrum.</li> </ul>
5C	<b>Überprüfen der Abwasserpumpe</b> <ul style="list-style-type: none"> <li>Überprüfen Sie die Abwasserpumpe und das den Abwasserschlauch. Wenn sie verstopft sind, bitte reinigen. Wenn das Problem weiterhin besteht, wenden Sie sich an ein autorisiertes Samsung-Kundendienstzentrum.</li> </ul>

Sollte einer der Informationscodes auch weiterhin angezeigt werden, nachdem Sie die oben beschriebenen Abhilfemaßnahmen ausprobiert haben, wenden Sie sich an das nächstgelegene Samsung-Kundendienstzentrum.

Ersatzteile\* für Endbenutzer werden mindestens 10 Jahre\*\* lang vorgehalten.

\* In Frage kommende Teile: Türscharnier und Dichtungen, andere Dichtungen, Sprüharme, Ablauffilter, Geschirrkörbe und Kunststoffzubehör wie Körbe und Deckel

\*\* Hiermit ist gemeint, dass Ersatzteile, nachdem Samsung das letzte Gerät des Modells in den Verkehr gebracht hat, noch mindestens 10 Jahre lang vorgehalten werden.



# Programmtabelle

Modell DW60B\*8\*\*\*\*

Programm	AUTO	AUTO (DW60°C850U**)	ÖKO
Programmablauf	Vorwaschen (45 °C) ▶ Hauptspülgang (55-60 °C) ▶ Klarspülen ▶ Heißspülen (53-58 °C) ▶ Trocknen ▶ Ende	Vorwaschen ▶ Hauptspülgang (50-62 °C) ▶ Klarspülen ▶ Heißspülen (58-61 °C) ▶ Trocknen ▶ Ende	Hauptspülgang (49 °C) ▶ Klarspülen ▶ Heißspülen (43 °C) ▶ Trocknen ▶ Ende
Wasserverbrauch (L)	10,9-13,6	8,2-9,9	8
Energieverbrauch (kWh)	0,85-1,25	0,80-1,15	0,644
Programmdauer (in Minuten)	108 - 155	84-150	235

Programm	Intensiv	Schonprogramm	Express
Programmablauf	Vorwaschen (45 °C) ▶ Hauptspülgang (65 °C) ▶ Klarspülen ▶ Heißspülen (63 °C) ▶ Trocknen ▶ Ende	Vorwaschen (40 °C) ▶ Hauptspülgang (50 °C) ▶ Klarspülen ▶ Heißspülen (50 °C) ▶ Trocknen ▶ Ende	Hauptspülgang (63 °C) ▶ Klarspülen ▶ Heißspülen (57 °C) ▶ Trocknen ▶ Ende
Wasserverbrauch (L)	14,15	10,35	9,8
Energieverbrauch (kWh)	1,45	0,8	1,05
Programmdauer (in Minuten)	180	117	78

Programm	Vorspülen	Maschinenpflege	Superleise
Programmablauf	Vorwaschen ▶ Ende	Vorwaschen ▶ Hauptspülgang (70 °C) ▶ Klarspülen ▶ Heißspülen (70 °C) ▶ Trocknen ▶ Ende	Vorwaschen ▶ Hauptspülgang (60 °C) ▶ Klarspülen ▶ Heißspülen (55 °C) ▶ Trocknen ▶ Ende
Wasserverbrauch (L)	4	12,9	12
Energieverbrauch (kWh)	0,05	1,4	1,1
Programmdauer (in Minuten)	24	136	263

Programmtabelle

Modell DW60B\*7\*\*\*\*\*

Programm	AUTO	AUTO (DW60*G750S**) (DW60*G750U**)	ÖKO
Programmablauf	Vorwaschen (45 °C) ▶ Hauptspülgang (55-60 °C) ▶ Klarspülen ▶ Heißspülen (53-58 °C) ▶ Trocknen ▶ Ende	Vorwaschen ▶ Hauptspülgang (50-62 °C) ▶ Klarspülen ▶ Heißspülen (58-61 °C) ▶ Trocknen ▶ Ende	Hauptspülgang (49 °C) ▶ Klarspülen ▶ Heißspülen (47 °C) ▶ Trocknen ▶ Ende
Wasserverbrauch (L)	12,5-15,2	9,8-11,5	9,2
Energieverbrauch (kWh)	0,88-1,28	0,83-1,18	0,746 (14 Normgedecke) 0,735 (13 Normgedecke)
Programmdauer (in Minuten)	104-151	77-143	255

Programm	Intensiv	Schonprogramm	Express
Programmablauf	Vorwaschen (45 °C) ▶ Hauptspülgang (65 °C) ▶ Klarspülen ▶ Heißspülen (63 °C) ▶ Trocknen ▶ Ende	Vorwaschen (40 °C) ▶ Hauptspülgang (50 °C) ▶ Klarspülen ▶ Heißspülen (50 °C) ▶ Trocknen ▶ Ende	Hauptspülgang (63 °C) ▶ Klarspülen ▶ Heißspülen (57 °C) ▶ Trocknen ▶ Ende
Wasserverbrauch (L)	15,75	11,95	9,8
Energieverbrauch (kWh)	1,48	0,83	1,05
Programmdauer (in Minuten)	176	113	78

Programmtabelle

# Programmtabelle

Programm	Vorspülen	Maschinenpflege	Superleise
Programmablauf	Vorwaschen ▶ Ende	Vorwaschen ▶ Hauptspülgang (70 °C) ▶ Klarspülen ▶ Heißspülen (70 °C) ▶ Trocknen ▶ Ende	Vorwaschen ▶ Hauptspülgang (60 °C) ▶ Klarspülen ▶ Heißspülen (55 °C) ▶ Trocknen ▶ Ende
Wasserverbrauch (L)	4	12,9	13,6
Energieverbrauch (kWh)	0,05	1,4	1,13
Programmdauer (in Minuten)	24	136	259

Modell DW60B\*8\*\*\*\*

Programm	Programm herunterladen		
	Kunststoff	Babygeschirr	Töpfe und Pfannen
Programmablauf	Hauptspülgang (60 °C) ▶ Klarspülen ▶ Heißspülen (60 °C) ▶ Trocknen ▶ Ende	Heißspülen (75 °C) ▶ Trocknen ▶ Ende	Vorwaschen ▶ Hauptspülgang (68 °C) ▶ Klarspülen ▶ Heißspülen (68 °C) ▶ Trocknen ▶ Ende
Wasserverbrauch (l)	11,3	4,5	13,9
Energieverbrauch (kWh)	1,1	1	1,5
Programmdauer (in Minuten)	97	68	151

Modell DW60B\*7\*\*\*\*\*

Programm	Programm herunterladen		
	Kunststoff	Babygeschirr	Töpfe und Pfannen
Programmablauf	Hauptspülgang (60 °C) ▶ Klarspülen ▶ Heißspülen (60 °C) ▶ Trocknen ▶ Ende	Heißspülen (75 °C) ▶ Trocknen ▶ Ende	Vorwaschen ▶ Hauptspülgang (68 °C) ▶ Klarspülen ▶ Heißspülen (68 °C) ▶ Trocknen ▶ Ende
Wasserverbrauch (L)	12,9	4,5	15,5
Energieverbrauch (kWh)	1,13	1	1,53
Programmdauer (in Minuten)	93	68	147

\* Vorspülen: In diesem Programm werden weder Türöffnung beim Trocknen noch der Trocknungsgang aktiviert.

Von der Dauernutzung des Vorspülen-Programms über einen längeren Zeitraum hinweg wird abgeraten. Dies kann dazu führen, dass die Leistung der Wasserenthärtungsanlage zurückgeht.

 **HINWEIS**

- Die Dauer der Spülprogramme unterscheidet sich je nach den von Ihnen gewählten Optionen sowie dem Druck und der Temperatur des Frischwassers.
- Die Spülmaschine pumpt das restliche Wasser im Inneren automatisch ab, wenn sie seit 5 Tage nicht benutzt wurde.
- Die Leistungsaufnahme hängt von der Wassertemperatur und der Füllung ab.
- Die Energiewerte für die Spülprogramme wurden unter standardisierten Testbedingungen berechnet.

# Anhang

---

## Transport/Umzug

---

Stellen Sie sicher, dass die Spülmaschine leer ist und dass sich keine losen Teile darin befinden. Pumpen Sie zuerst etwaiges Restwasser folgendermaßen aus der Spülmaschine ab.

1. Öffnen Sie die Gerätetür und schalten Sie die Spülmaschine ein.
2. Wählen und starten Sie das **ÖKO**-Programm.
3. Drücken Sie auf **START**, bevor Sie die Gerätetür schließen.
4. Öffnen Sie die Tür 5 Sekunden nachdem das Programm abgeschlossen ist.
5. Halten Sie **START** 3 Sekunden lang gedrückt, um das Wasser abzupumpen.
6. Schließen Sie die Gerätetür.
7. Öffnen Sie die Tür, wenn das Abpumpen beendet ist.
8. Schalten Sie die Spülmaschine aus und schließen Sie dann das Wasserventil.
9. Trennen Sie den Wasserschlauch und den Abwasserschlauch.

### **VORSICHT**

Sie dürfen die Spülmaschine beim Transport weder schütteln noch hin- und herwiegen. Andernfalls kann Restwasser aus der Spülmaschine tropfen.

## Schutz vor Frost

---

Wenn Sie die Spülmaschine längere Zeit an einer Stelle mit Frostgefahr abstellen, müssen Sie unbedingt sicherstellen, dass sich keinerlei Wasser mehr darin befindet. Weitere Einzelheiten finden Sie im Abschnitt „Transport/Umzug“.

## Entsorgung der Spülmaschine und Umweltschutz

---

Diese Spülmaschine ist aus wiederverwertbaren Materialien hergestellt. Beachten Sie bei der Entsorgung von Altgeräten die vor Ort geltenden Vorschriften und Gesetze. Schneiden Sie das Netzkabel durch, damit das Gerät nicht mehr an eine Stromquelle angeschlossen werden kann.

Entfernen Sie die Gerätetür, um zu verhindern, dass Kinder und Tiere versehentlich im Gerät eingeschlossen werden.

---

## Tipp zum Energie- und Wassersparen

---

- Das ÖKO-Programm ist geeignet, um normal verschmutztes Geschirr zu reinigen. Hierfür ist es im Hinblick auf seinen kombinierten Energie- und Wasserverbrauch das effizienteste Programm und es wird zur Beurteilung der Konformität zur Ökodesign-Richtlinie der EU (KOMMISSIONSVERORDNUNG (EU) 2019/2022) eingesetzt.
- Das manuelle Vorspülen von Geschirr bewirkt erhöhten Wasser- und Energieverbrauch und wird nicht empfohlen.  
Vor dem Einräumen des Geschirrs in die Spülmaschine können Sie ein Messer o. Ä. verwenden, um große Essensreste zu entfernen.
- Die Frischwassertemperatur darf bis zu 60 °C betragen, und beim Anschluss der Maschine an eine Warmwasserversorgung wird weniger Strom verbraucht.
- Es ist besser, den Korb wenn möglich ganz zu füllen, ihn aber nicht zu überladen.
- Legen Sie das Geschirr richtig in die Körbe ein, um Beschädigungen und Leistungseinbußen zu vermeiden.
  - Durch Überladen und sich gegenseitig hinderndes Geschirr kann die Reinigungs- und Trocknungsleistung beeinträchtigen.  
Berücksichtigen Sie die Empfehlungen zum Einräumen Ihres Geschirrs.
  - Beladen Sie Geschirr mit konkavem Boden schräg, damit das Wasser ablaufen kann.
  - Räumen Sie das Geschirr so ein, dass es weder den Sprüharm noch das Spülmittelfach behindert.  
Dies kann die Reinigungs- und Trocknungsleistung verbessern und verhindern, dass die Düse mit dem Geschirr in Berührung kommt.
  - Um Verletzungen zu verhindern, müssen sie Messer und andere Utensilien mit scharfen Spitzen entweder flach liegend oder so in den Besteckkorb gestellt werden, dass ihre Spitze nach unten weist.
- Verwenden Sie das **ÖKO**-Programm, um Wasser und Energie zu sparen. Das **ÖKO**-Programm spült normal verschmutztes Geschirr am effizientesten.
- Verwenden Sie eine ausreichende Menge an Spülmittel und beachten Sie beim Spülen die Angaben des Herstellers.
- Durch den Einsatz eines Geschirrspülers sparen Sie im Vergleich zur normalen Handwäsche Wasser.
- Informationen zum Ökodesign finden Sie unter [www.samsung.com/support](http://www.samsung.com/support)

## EPREL-Informationen

---

Informationen zur Energieverbrauchskennzeichnung dieses Geräts finden Sie im Europäischen Produktregister für Energiekennzeichnung (EPREL) unter [https://eprel.ec.europa.eu/qr/\\*\\*\\*\\*\\*](https://eprel.ec.europa.eu/qr/*****), wobei \*\*\*\*\* die EPREL-Registriernummer des Geräts ist. Die Registriernummer finden Sie auf dem Typenschild Ihres Geräts.

# Anhang

## Technische Daten

MODELL		DW60BG850B** DW60BG750B** DW60BG730B**	DW60BG850I** DW60BG830I**	DW60BG750S**
Typ		Einbaugerät	Einbaugerät (Schieben)	Teileinbaugerät
Stromversorgung		220 bis 240 V~ bei 50 Hz		
Wasserdruck		0,05 - 0,8 MPa		
Spülkapazität	DW60BB890**	14 Normgedecke		
	DW60BG850**	14 Normgedecke		
	DW60BG830**	14 Normgedecke		
	DW60BG750**	14 Normgedecke		
	DW60BG730**	13 Normgedecke		
Nennleistung		2000 - 2300 W		
Abmessungen (Breite × Tiefe × Höhe)		595x552x815 mm	595x552x815 mm	595x572x815 mm
Gewicht (ausgepackt)		42,0 kg (DW60BG8****) 40,5 kg (DW60BG7****)	42,0 kg	42,0 kg
Gewicht (mit Verpackung)		45,5 kg (DW60BG8****) 44,0 kg (DW60BG7****)	47,0 kg	45,0 kg

MODELL		DW60BG850U** DW60BG830U** DW60BG750U**	DW60BB890U**	DW60BG850F** DW60BG830F** DW60BG750F** DW60BG730F**
Typ		Unterbaugerät	Unterbaugerät (Spezialausführung)	Freistehend
Stromversorgung		220 bis 240 V~ bei 50 Hz		
Wasserdruck		0,05 - 0,8 MPa		
Spülkapazität	DW60BB890**	14 Normgedecke		
	DW60BG850**	14 Normgedecke		
	DW60BG830**	14 Normgedecke		
	DW60BG750**	14 Normgedecke		
	DW60BG730**	13 Normgedecke		
Nennleistung		2000 - 2300 W		
Abmessungen (Breite × Tiefe × Höhe)		595x572x815 mm	595x572x815 mm	598x600x845 mm
Gewicht (ausgepackt)		42,5 kg (DW60BG8****) 41,0 kg (DW60BG7****)	42,5 kg	56,0 kg (DW60BG8****) 54,5 kg (DW60BG7****)
Gewicht (mit Verpackung)		46,0 kg (DW60BG8****) 44,5 kg (DW60BG7****)	46,0 kg	60,0 kg (DW60BG8****) 58,5 kg (DW60BG7****)

# Für Standardtest

## HINWEIS

Folgende Bedingungen galten für den Vergleichstest:

### Modelle DW60B\*8\*\*\*\* / DW60B\*75\*\*\*\*

- Spülkapazität: 14 Normgedecke
- Prüfnorm: EN 60436
- Position des Oberkorbs: unten
- Position des Besteckfachs: abgesenkt (nur bestimmte Modelle)
- Spülprogramm: ÖKO
- Zusätzliche Optionen: Keine
- Dosiereinstellung für den Klarspüler F6
- Einstellung der Wasserhärte: L2
- Dosierung des Standardspülmittels: Hauptgang 22 g
- Zur Anordnung der Gedecke siehe nachfolgende Abbildungen.

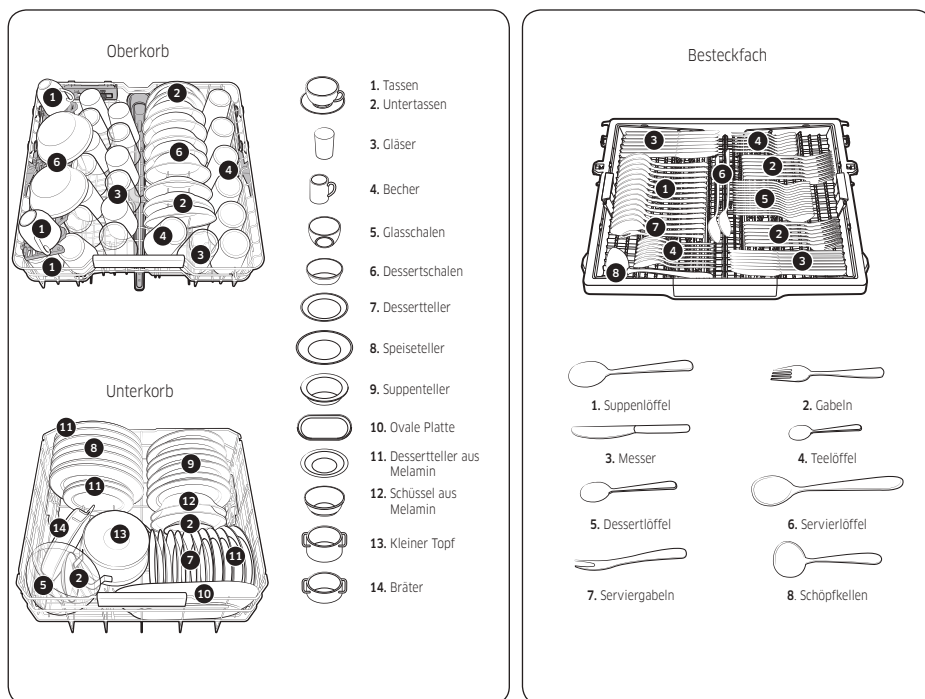

Für Standardtest

# Für Standardtest

## Modelle DW60B\*73\*\*\*\*

- Spülkapazität: 13 Normgedecke
- Prüfnorm: EN 60436
- Position des Oberkorbs: oben
- Spülprogramm: ÖKO
- Zusätzliche Optionen: Keine
- Dosiereinstellung für den Klarspüler F6
- Einstellung der Wasserhärte: L2
- Dosierung des Standardspülmittels: Hauptgang 21 g
- Zur Anordnung der Gedecke siehe nachfolgende Abbildungen.

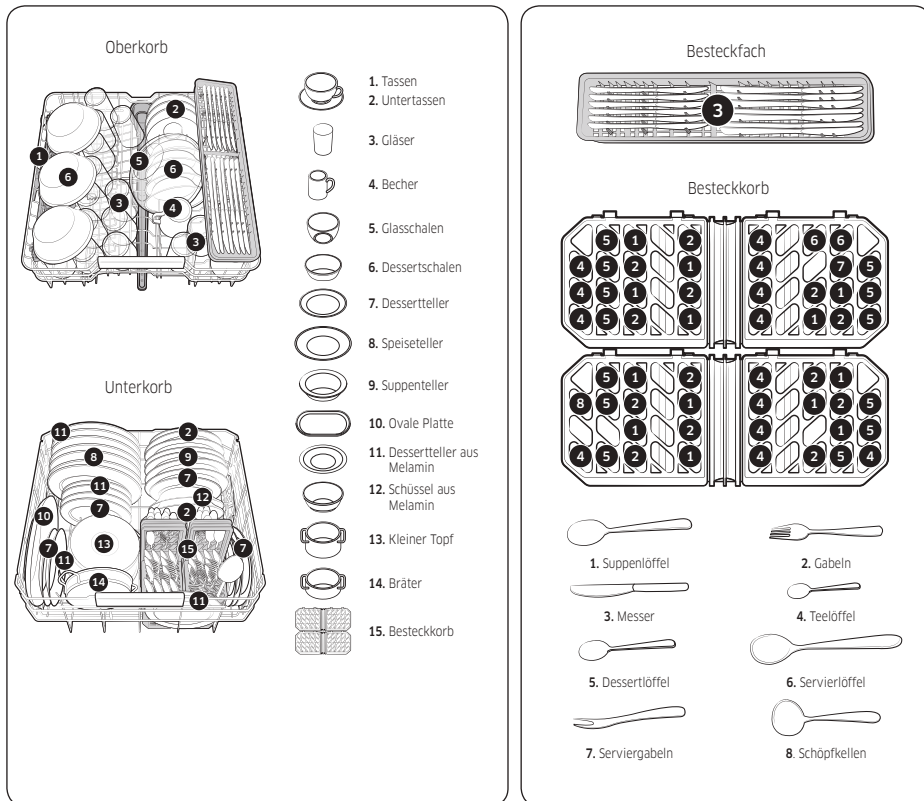

Für Standardtest

# Notizen

---

## FRAGEN ODER HINWEISE?

LAND	RUFEN SIE UNS AN	ODER BESUCHEN SIE UNS ONLINE UNTER
AUSTRIA	0800 72 67 864 (0800-SAMSUNG)	<a href="http://www.samsung.com/at/support">www.samsung.com/at/support</a>
BELGIUM	02-201-24-18	<a href="http://www.samsung.com/be/support">www.samsung.com/be/support</a> (Dutch) <a href="http://www.samsung.com/be_fr/support">www.samsung.com/be_fr/support</a> (French)
DENMARK	707 019 70	<a href="http://www.samsung.com/dk/support">www.samsung.com/dk/support</a>
FINLAND	030-6227 515	<a href="http://www.samsung.com/fi/support">www.samsung.com/fi/support</a>
FRANCE	01 48 63 00 00	<a href="http://www.samsung.com/fr/support">www.samsung.com/fr/support</a>
GERMANY	06196 77 555 77	<a href="http://www.samsung.com/de/support">www.samsung.com/de/support</a>
ITALIA	800-SAMSUNG (800.7267864)	<a href="http://www.samsung.com/it/support">www.samsung.com/it/support</a>
CYPRUS	8009 4000 only from landline, toll free	<a href="http://www.samsung.com/gr/support">www.samsung.com/gr/support</a>
GREECE	80111-SAMSUNG (80111 726 7864) only from land line (+30) 210 6897691 from mobile and land line	<a href="http://www.samsung.com/gr/support">www.samsung.com/gr/support</a>
LUXEMBURG	261 03 710	<a href="http://www.samsung.com/be_fr/support">www.samsung.com/be_fr/support</a>
NETHERLANDS	088 90 90 100	<a href="http://www.samsung.com/nl/support">www.samsung.com/nl/support</a>
NORWAY	21629099	<a href="http://www.samsung.com/no/support">www.samsung.com/no/support</a>
PORTUGAL	210 608 098 Chamada para a rede fixa nacional Dias úteis das 9h às 20h	<a href="http://www.samsung.com/pt/support">www.samsung.com/pt/support</a>
SPAIN	91 175 00 15	<a href="http://www.samsung.com/es/support">www.samsung.com/es/support</a>
SWEDEN	0771-400 300	<a href="http://www.samsung.com/se/support">www.samsung.com/se/support</a>
SWITZERLAND	0800 726 786	<a href="http://www.samsung.com/ch/support">www.samsung.com/ch/support</a> (German) <a href="http://www.samsung.com/ch_fr/support">www.samsung.com/ch_fr/support</a> (French)
UK	0333 000 0333	<a href="http://www.samsung.com/uk/support">www.samsung.com/uk/support</a>
IRELAND (EIRE)	0818 717100	<a href="http://www.samsung.com/ie/support">www.samsung.com/ie/support</a>
POLAND	801-172-678* * (opłata według taryfy operatora)	<a href="http://www.samsung.com/pl/support/">http://www.samsung.com/pl/support/</a>



DD68-00254A-00