

NL

BOSAL TOURER

Gebruiksaanwijzing voor fietsendrager



Gebruiksaanwijzing voor fietsendrager NL

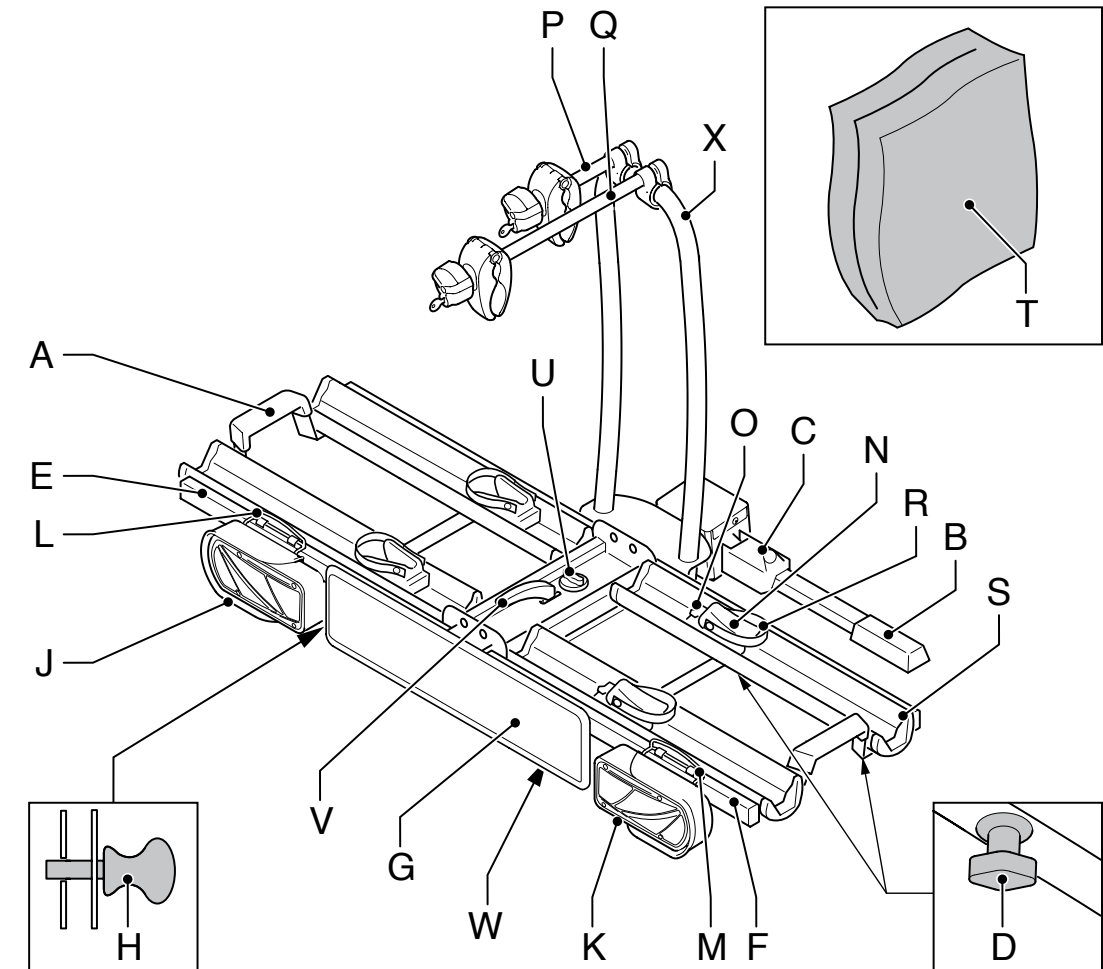

A Handvat	N Wielhouders
B Hendel snelkoppeling	O Kunststof vleugelmoeren t.b.v. bevestiging wielhouders
C Kunststof borging met slot	P Korte frameklem
D Kunststof vleugelmoeren t.b.v. bevestiging wielgoten	Q Lange frameklem
E Linkerkant	R Spanbanden
F Rechterkant	S Wielgoten
G Kentekenplaathouder	T Opbergzak
H Borgelement t.b.v. kentekenplaathouder	U Draaiknop vergrendeling kantelmechanisme
J Linker achterlichtunit	V Hendel kantelmechanisme
K Rechter achterlichtunit	W Borgclip t.b.v. rustpositie kentekenplaathouder
L Borging linker achterlichtunit	X U beugel
M Borging rechter achterlichtunit	

Beste klant,

Wij bedanken u voor het vertrouwen dat u met de aankoop van deze fietsendrager in Bosal stelt.

De drager is geschikt voor het vervoeren van maximaal twee fietsen.

Let op de maximaal toelaatbare kogeldruk: het totale gewicht van de drager incl. de fietsen mag niet hoger zijn dan de maximaal toelaatbare kogeldruk van de trekhaak, deze kunt U vinden op het typeplaatje/handleiding van de trekhaak.

Het toelaatbare gewicht op de fietsendrager is **60 kg**.

Het eigen gewicht van de drager is ca. 18 kg.

Voor gebruik dient U de snelkoppeling af te stellen op de kogel.

De drager zal zich na elke bevestiging op de kogel tijdens de eerst gereden kilometers gaan "zetten".

Controleer daarom na de eerst gereden kilometers de bevestiging en draai indien nodig de stelbout aan.

LET OP:

- Indien de fietsendrager niet gebruikt wordt, dient deze van de trekhaak gedemonteerd te worden.
- Controleer regelmatig de verlichting van de fietsendrager op een juiste werking.
- Let op dat er geen onderdelen van de fiets(en) tijdens het transport verloren kunnen worden (accu's, fietspomp, snelheidsmeters, mandjes, fietstassen, fietszitjes enz.).

Verwijder deze altijd voordat u gaat rijden!

- Het rijden met een fietsendrager beïnvloedt het weggedrag van de auto. Pas uw snelheid daarom aan.
- Vermijd plotselinge remacties en stuurbewegingen.
- Let op dat bij het achteruit rijden de auto langer is dan normaal!
- Voorts wordt gewezen op de wettelijke eisen die gelden voor het vervoer van goederen aan de achterzijde van uw voertuig.
- Wij wijzen u er op dat Bosal het veilig functioneren van de fietsendrager NIET kan garanderen indien:
 - De fietsendrager gebruikt wordt voor oneigenlijke doeleinden waarvoor deze niet ontworpen en getest is.
 - De voorschriften en controles zoals beschreven in deze gebruiksaanwijzingen niet opgevolgd worden.
 - De fietsendrager gebruikt wordt hoewel deze beschadigd is.
- Deze gebruiksaanwijzing beschrijft alleen het normale gebruik van de fietsendrager.
- In geval van:
 - overbelasting van de (afneembare) fietsendrager
 - elke schade ontstaan door een ongeval
 dient de fietsendrager gecontroleerd te worden door een erkend garage/montage bedrijf om er van verzekerd te zijn dat alles nog functioneert.
- In het geval dat de bovenstaande waarschuwingen niet opgevolgd worden kan Bosal wettelijk niet aansprakelijk gesteld worden voor enige schade.

Wij hopen ten zeerste dat dit Bosal kwaliteitsproduct voor 100% zal voldoen aan uw eisen en verwachtingen.

Gebruiksaanwijzing voor fietsendrager NL

1. Algemene bedieningsvoorschriften

- Raadpleeg deze gebruiksaanwijzing zorgvuldig vóór het gebruik van de fietsendrager.
- Het monteren en demonteren van de fietsendrager is mogelijk met normale handkracht van max. 40kg. Gebruik nooit handgereedschappen om de fietsendrager te monteren of demonteren, dit kan schade veroorzaken aan het vergrendelingsmechanisme van de fietsendrager en daardoor kan een veilig gebruik van de fietsendrager niet langer gegarandeerd worden.
- Voer geen veranderingen en/of reparaties uit aan uw fietsendrager! Reparaties en demontage van het vergrendelingsmechanisme mogen enkel door de fabrikant uitgevoerd worden.
- In geval van bedieningsproblemen of merkwaardigheden dient u contact op te nemen met de Bosal Helpline (zie de achterzijde van deze gebruiksaanwijzing).
- De fietsendrager dient gecontroleerd te worden op de juiste montage vóór elke rit.

1.1 Het plaatsen van de kentekenplaat

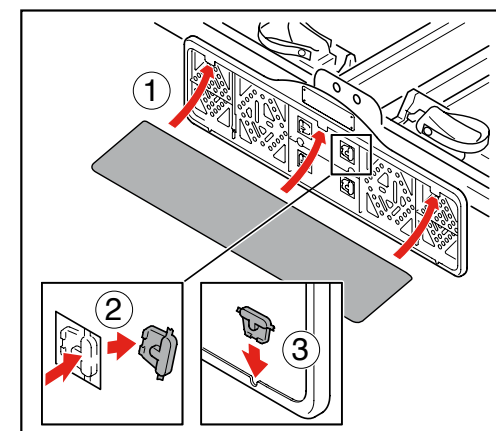

- Er bevinden zich 4 clipjes in de kunststof kentekenplaathouder "G".
- Breek 2 clipjes uit de kunststof kentekenplaathouder (2), de overige 2 clipjes zijn reserve. Plaats eerst de bovenzijde van de kentekenplaat in de houder (1) en kantel daarna de onderzijde van de kentekenplaat in de houder.
- Bevestig de kentekenplaat met de clipjes aan de onderzijde van de kentekenplaathouder zoals hiernaast is afgebeeld (3).

1.2 Het opbergen van de fietsendrager

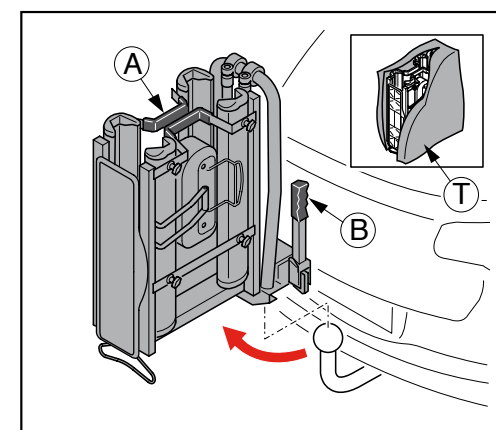

- Berg de fietsendrager op in de meegeleverde opbergzak "T".

2. Montage van de fietsendrager op de trekhaak

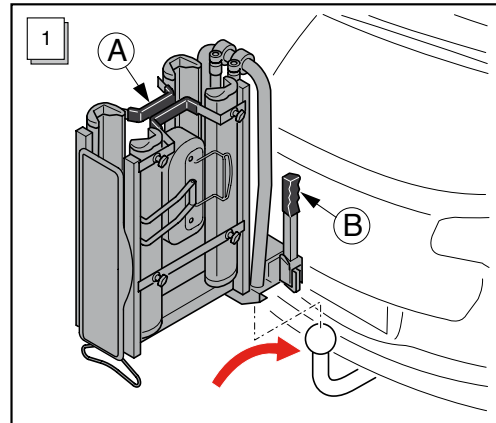

- Til de fietsendrager op bij "A" en "B" en plaats de ingeklapte fietsendrager op de kogel van de trekhaak van de auto.



Het is niet toegestaan om met een ingeklapte fietsendrager te rijden!

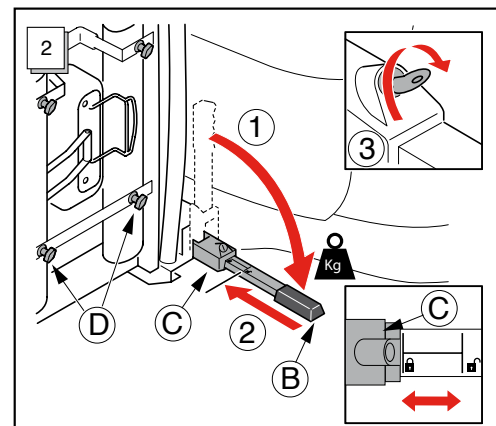

- Druk hendel "B" naar beneden zodat de hendel zich in horizontale positie bevindt. Hiervoor is een kracht nodig van ca. 35 - 40 kg.
- Schuif vervolgens de kunststof borging "C" naar links totdat de groene lijn volledig zichtbaar is.
- Sluit de kunststof borging "C" af middels de meegeleverde sleutel (3). Tijdens gebruik is deze vergrendeling verplicht. Sluit nu de verlichtingsset aan.
- Draai de kunststof vleugelmoeren "D" (8x) los om later de wielgoten "S" af te kunnen stellen op de fietsen.
- Controleer of de fietsendrager goed op de kogel van de trekhaak geklemd is. Indien dit niet zo is dient U de snelkoppeling af te stellen d.m.v. de stelbout aan de linkerkant van de snelkoppeling.

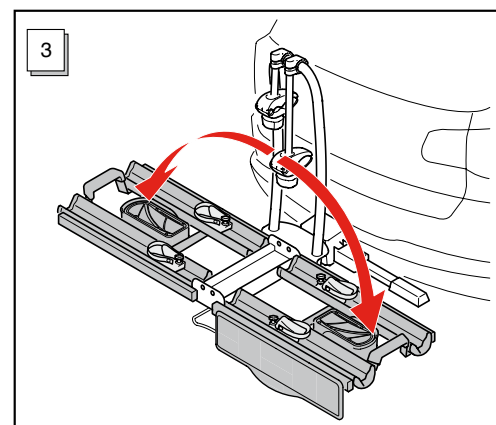

- Klap de fietsendrager uit zodat deze zich in horizontale positie bevindt.

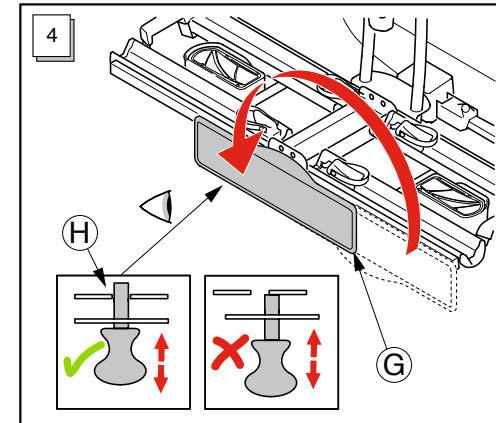

- Draai de kunststof kentekenplaathouder "G" tegen de klok in zodat deze aan de linkerkant in de vergrendeling "H" klikt. Tijdens het gebruik van de fietsendrager is het verplicht dat de borging "H" actief is zoals hiernaast afgebeeld.

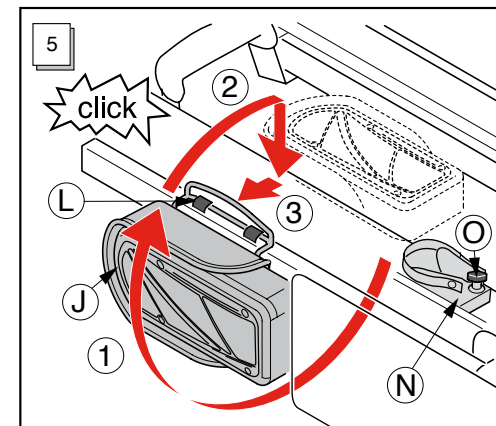

- Plaats de linker achterlichtunit "J" in de gebruikerspositie. Draai de achterlichtunit "J" vanuit de opslagpositie 180°; een simpele duwbeweging op de achterlichtunit is voldoende. Trek vervolgens het handvat van de achterlichtunit nog 90° door.
- Klem het handvat aan de daarvoor bestemde kunststof borging "L" op de fietsendrager.
- Draai de kunststof vleugelmoer "O" van de wielhouder "N" los om deze op de fietsen te kunnen afstellen.
- Herhaal bovenstaand voor de rechterzijde.

3. Het plaatsen van de fietsen op de fietsendrager

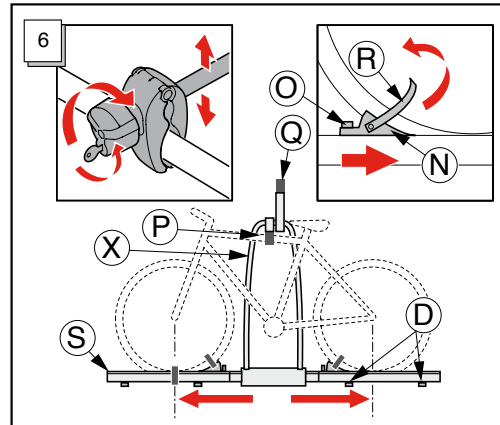

- Positioneer de verstelbare frameklemmen "P" en "Q" zodanig op U-beugel "X", zodat frameklemmen "P" en "Q" aan de fietsen bevestigd kunnen worden. Voor een optimale stabiliteit adviseren wij U frameklemmen "P" en "Q" zo hoog mogelijk aan U-beugel "X" te bevestigen.
- Schuif de 4 wielgoten "S" naar buiten en de wielhouders "N" naar binnen.
- Plaats nu de eerste fiets op de fietsendrager.
- Monteer de korte frameklem "P" aan de eerste fiets, draai de vleugelmoeren goed vast en sluit deze af middels de meegeleverde sleutel.
- Zorg ervoor dat de wielen in het midden van de wielgoten "S" staan en draai de 4 kunststof vleugelmoeren "D" aan de onderzijde van wielgoten "S" vast.
- Schuif de wielhouders "N" tegen de banden en bevestig de spanbanden "R" zodat de banden in de wielhouders "N" geklemd worden.
- Draai de kunststof vleugelmoeren "O" van de wielhouders "N" vast. Indien de fiets uitgerust is met dunne velgen adviseren wij U ook de meegeleverde 2^e spanband aan het voorwiel te bevestigen.
- Plaats eventueel de 2^e fiets in **tegengestelde richting** op de fietsendrager.
- Herhaal bovenstaande voor de 2^e fiets.

4. Het kantelen van de fietsendrager

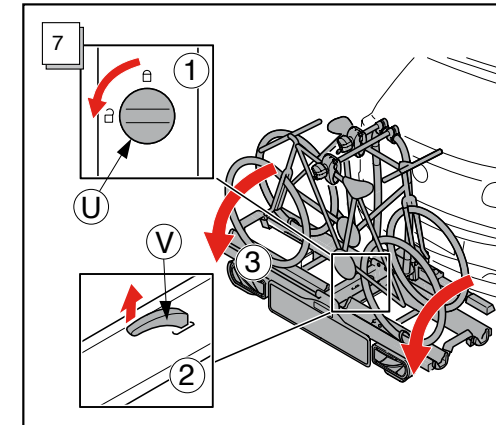

- Draai de vergrendelknop "U" tegen de klok in zodat deze horizontaal komt te staan. De vergrendelknop staat nu gelijk met het symbool van het open slot.
- Trek hendel "V" omhoog en kantel de fietsendrager met de fietsen rustig achterover tot in de ruststand.

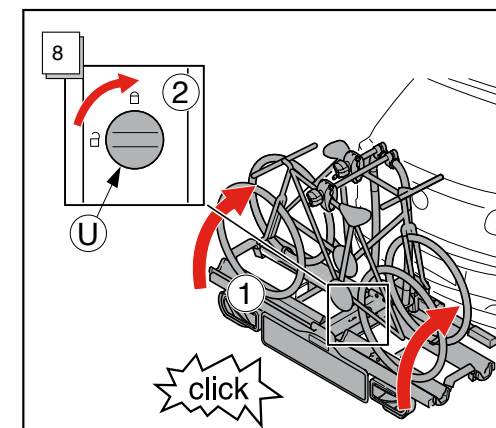

- Duw de fietsen en de drager nu in de richting van de auto totdat de drager zich weer borgt in de gebruikerspositie. Tijdens de borging hoort U een "click".
- Draai nu de vergrendel knop "U" met de klok mee zodat de drager vergrendeld is tegen kantelen.



BOSAL HELPLINE

NL

+31 (0)347 362 714

B

+32 (0)14 57 47 95