

NL – GEBRUIKSAANWIJZING

STEELSTOFZUIGER

S75 AQUA COMPLETE

EN – User Manual **25**

Stick vacuum cleaner

FR – Mode d'emploi **47**

Aspirateur-balai

DE – Benutzerinformation **70**

Stielstaubsauger

 **WISBERG**

INHOUDSOPGAVE

Voorwoord	4
1. Veiligheid	5
1.1 Bedoeld gebruik en te verwachten onbedoeld gebruik	5
1.2 Veiligheidssymbolen en -labels op het apparaat	6
1.3 Veiligheidswaarschuwingen en -voorschriften	6
2. Producteigenschappen	9
2.1 Technische gegevens	9
2.2 Hoofdonderdelen	10
2.3 Garantie	11
3. Installatie	11
3.1 Verpakking verwijderen en controleren	11
3.2 De wandhouder installeren	11
3.3 Het apparaat assembleren	12
4. Gebruik	12
4.1 Bedieningspaneel	12
4.2 Het apparaat gebruiken	13
4.3 De accessoires gebruiken	13
4.4 De dweilfunctie gebruiken	15
4.5 Het apparaat opladen	16
5. Reiniging en onderhoud	17
5.1 Het stofreservoir legen	17
5.2 Het waterreservoir en dweildoek schoonmaken	18
5.3 Het HEPA-filter schoonmaken	18
5.4 Het voorfilter schoonmaken	19
5.5 De rolborstel schoonmaken	19
5.6 Het combi-opzetstuk schoonmaken	20
5.7 Het opzetstuk voor kieren schoonmaken	20
5.8 De Mini turbo borstel schoonmaken	20
6. Storingen oplossen	20
6.1 Foutmeldingen op het display	21
7. Transport en opslag	23
8. Veilig afvoeren	23
8.1 Verpakkingsmateriaal afvoeren	23
8.2 Het apparaat afvoeren	24



VOORWOORD

Over dit document

- Deze handleiding bevat alle informatie voor correct, efficiënt en veilig gebruik van het apparaat.
- Deze handleiding is bedoeld voor de eindgebruiker en/of koper van dit apparaat.
- Zorg ervoor dat u de instructies in deze handleiding volledig gelezen en begrepen heeft voordat u het apparaat installeert of gebruikt. Bewaar dit document voor toekomstig gebruik zolang u het apparaat gebruikt en/of in bezit heeft.
- Wisepick Productions B.V. kan op geen enkele wijze aansprakelijk worden gesteld voor immateriële schade aan u of aan anderen, of materiële schade aan het apparaat, uw eigendommen of eigendommen van anderen ontstaan door het niet of niet juist opvolgen van de instructies in deze handleiding.
- In de waarschuwingen en veiligheidsvoorschriften in deze handleiding worden niet alle mogelijke omstandigheden en situaties besproken.
- Als u contact opneemt met onze klantenservice, zorg er dan voor dat u het modelnummer gereed heeft. De informatie vindt u op het typeplaatje of op de voorzijde van deze handleiding.

Oorspronkelijke instructies

Deze handleiding is oorspronkelijk geschreven in het Nederlands. Alle andere talen zijn vertaalde documenten. In geval van vertaalfouten, is de Nederlandse versie leidend.

Gebruikte symbolen

SYMBOOL	OMSCHRIJVING
 GEVAAR!	Duidt op brandgevaar en/of brandbare materialen.
 WAARSCHUWING!	Duidt op een gevaarlijke situatie die, indien deze niet wordt vermeden, kan leiden tot ernstige immateriële schade aan u of anderen.
 VOORZICHTIG!	Duidt op een gevaarlijke situatie die, indien deze niet wordt vermeden, kan leiden tot lichte immateriële schade aan u of anderen.
 LET OP!	Duidt op een situatie die verband houdt met materiële schade.
 OPMERKING	Duidt op nuttige, aanvullende informatie.



OPMERKING

U kunt de laatste versie van deze handleiding ook online terugvinden, op www.wisberghome.com als u zoekt op het artikelnummer.

Auteursrecht

De in deze handleiding afgebeelde gegevens, waaronder begrepen teksten, foto's, grafische tekeningen, beeldmerken, (handels)namen en logo's, zijn eigendom van Wisepick Productions B.V. en worden beschermd door het auteursrecht, merkenrecht en/of enig ander intellectueel eigendomsrecht, tenzij deze gegevens toebehoren aan een derde. Het is u nimmer toegestaan de inhoud van de handleiding geheel of gedeeltelijk te reproduceren, over te dragen, te verspreiden, te bewaren of tegen vergoeding beschikbaar te stellen aan derden, zonder de voorafgaande schriftelijke toestemming van Wisepick Productions B.V. en/of de derde waar de gegevens aan toebehoren.

Conformiteit

Hierbij verklaart Wisepick Productions B.V. dat het apparaat conform is met de Verordening (EU) 2019/2017. De volledige tekst van de EU-conformiteitsverklaring kan worden geraadpleegd op: www.wisberghome.com als u zoekt op het artikelnummer.

Contactgegevens Wisberg

De klantenservice kunt u bereiken via: www.wisberghome.com

Wisepick Productions B.V.

Weena 664
3012 CN Rotterdam
Nederland

1. VEILIGHEID

Zorg dat u de veiligheidsinstructies volledig heeft gelezen en begrepen voordat u het apparaat installeert, gebruikt of onderhoudt. Zo voorkomt u mogelijke materiële schade en immateriële schade aan u of aan anderen, het apparaat, uw andere eigendommen of eigendommen van anderen.

1.1 BEDOELD GEBRUIK EN TE VERWACHTEN ONBEDOELD GEBRUIK

- Dit apparaat is bedoeld voor het opzuigen van droog stof en droog vuil op vloeren, tapijten en meubels.
- Dit apparaat is uitsluitend bedoeld voor gebruik binnenshuis.
- Dit apparaat is uitsluitend geschikt voor huishoudelijk gebruik of vergelijkbare omgevingen.

- Dit apparaat mag worden gebruikt door kinderen vanaf 8 jaar en ouder en door personen met verminderde fysieke, zintuiglijke of mentale mogelijkheden of met gebrek aan ervaring en kennis, op voorwaarde dat ze onder toezicht staan of werden opgeleid in het veilige gebruik van het apparaat en dat ze de daarmee gepaard gaande gevaren begrijpen.
- Elk ander gebruik van het apparaat dan beschreven in deze handleiding wordt beschouwd als onbedoeld gebruik en kan leiden tot materiële schade en immateriële schade aan u of aan anderen, het apparaat, uw andere eigendommen of eigendommen van anderen en het vervallen van de garantie.

1.2 VEILIGHEIDSSYMBOLEN EN -LABELS OP HET APPARAAT

SYMBOOL	OMSCHRIJVING
	De CE-markering op dit apparaat geeft aan dat Wisepick Productions B.V. verklaart dat dit apparaat voldoet aan de eisen van de relevante Europese wetgeving met betrekking tot gezondheid, veiligheid en milieubescherming. De declaratie van conformiteit is beschikbaar op aanvraag bij Wisepick Productions B.V. Zie Voorwoord voor de contactgegevens.
	Dit symbool op het apparaat, de accessoires of de verpakking geeft aan dat dit apparaat niet met het gewone huishoudelijk afval afgevoerd mag worden maar moet worden ingeleverd bij een inzamelingspunt.

1.3 VEILIGHEIDSWAARSCHUWINGEN EN -VOORSCHRIFTEN



WAARSCHUWING!

- Wees altijd alert en voorzichtig. Gebruik geen elektrische apparaten als u last heeft van concentratiestoornissen of het nodige bewustzijn mist, of als u onder invloed bent van drugs, alcohol of medicijnen. Zelfs de geringste onoplettendheid kan leiden tot ernstige ongevallen en verwondingen bij het gebruik van elektrische apparaten.
- Trek niet aan de kabel om de stekker uit het stopcontact te halen. Trek altijd aan de stekker.



ELEKTROUCUTIEGEVAAR DOOR KORTSLUITING.

- Voer geen reparaties uit aan het apparaat die niet omschreven zijn in deze handleiding.
- Dompel het apparaat nooit onder in water of andere vloeistoffen.
- Maak het apparaat nooit open.
- Gebruik uitsluitend de voedingskabel die vanuit de fabriek op het apparaat is gemonteerd. Wijzig de voedingskabel niet.
- Raak de stekker nooit aan met natte of vochtige handen, vanwege het risico op elektrische schokken en verwondingen.

EXPLOSIEGEVAAR DOOR ONTVLAMBARE STOFFEN.

- Gooi het apparaat niet weg bij het huishoudelijk afval. Volg bij het afdanken van het apparaat de nationale en lokale regelgeving met betrekking tot het milieuvriendelijk afdanken van het apparaat.

BRAND- EN ONTPLOFFINGSGEVAAR.

- Stel de accu nooit bloot aan hoge temperaturen of vuur.
- Gebruik het apparaat niet als een onderdeel beschadigd of defect is. Vervang een beschadigd of defect apparaat onmiddellijk. Haal de voedingskabel uit het stopcontact en neem contact op met de klantenservice.
- Gebruik het apparaat niet om brandbare of ontvlambare stoffen mee op te ruimen.
- Installeer het apparaat niet in direct zonlicht of in de buurt van warmtebronnen, zoals radiatoren, warmteroosters en kookplaten.

VERSTIKKINGSGEVAAR

- Laat kinderen nooit met het verpakkingsmateriaal spelen. Houd het verpakkingsmateriaal buiten bereik van kinderen.

VOORZICHTIG!

PERSOONLIJKE VEILIGHEID.

- Op kinderen, handelingsonbekwame personen en huisdieren dient toezicht te worden gehouden tijdens het gebruik van het apparaat. Kinderen moeten onder toezicht staan om te verzekeren dat ze niet spelen met het apparaat.
- Dit apparaat mag niet gebruikt worden door kinderen jonger dan 8 jaar.
- Dit apparaat is niet bedoeld voor gebruik door personen (waaronder kinderen) met beperkte fysieke, sensorische of geestelijke capaciteiten of met gebrek aan ervaring en kennis, tenzij ze onder toezicht staan of instructies betreffende het gebruik van het apparaat hebben ontvangen van iemand die verantwoordelijk is voor hun veiligheid.

STRUIKELGEVAAR DOOR LOSHANGENDE KABELS.

- Laat de voedingskabel nooit hangen op een manier dat iemand er over kan struikelen of er per ongeluk aan kan trekken.

LET OP!

RISICO OP SCHADE AAN HET APPARAAT.

- Reinig het apparaat nooit met agressieve of schurende schoonmaakmiddelen, of scherpe voorwerpen.
- Laat het apparaat nooit vallen en vermijd stoten. Het laten vallen of stoten van het apparaat kan de correcte werking van het apparaat beïnvloeden. Gebruik het apparaat niet als het apparaat is gevallen.
- Zuig geen harde of scherpe voorwerpen zoals glas, spijkers, schroeven, munten, enz. op.
- Trek niet aan de voedingskabel om het apparaat te verplaatsen of om de stekker uit het gearde stopcontact te halen.

2. PRODUCTEIGENSCHAPPEN

2.1 TECHNISCHE GEGEVENS

MODEL/TYPE	S75 AQUA COMPLETE
Afmetingen (l × b × h)	436 × 108 × 195 mm
Gewicht	6,3 kg
Bedrijfsspanning	DC 25,2 V
Maximale airwatt	≥ 240 W
Ingangsvermogen acculader	100 - 240 V ~ 50 - 60 Hz
Uitgangsvermogen acculader	32 V / 1 A
Nominaal vermogen elektrische borstel	50 W
Stroomverbruik in stand-by modus	< 0.3 W
Oplaadtijd	3 - 5 Uur
Batterijduur	300 Cycli

2.2 HOOFDONDERDELEN

TN

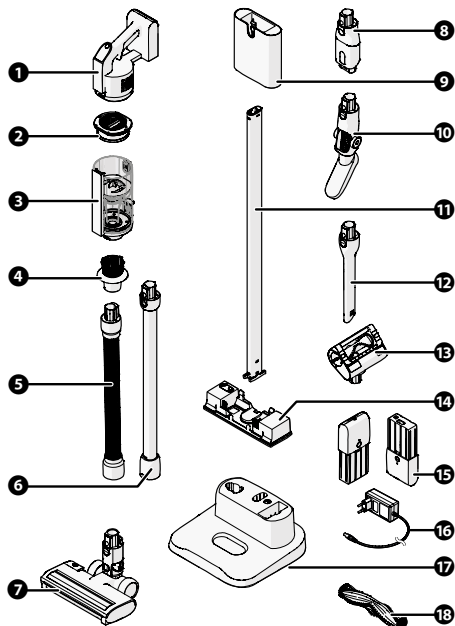

Afbeelding A

- 1 Hoofdunit
- 2 HEPA-filter
- 3 Stofreservoir
- 4 Voorfilter
- 5 Stofzuigerslang
- 6 Stofzuigerbuis
- 7 Stofzuigervoet
- 8 Combi-opzetstuk
- 9 Wandhouder
- 10 Textielborstel
- 11 Buis van het laadstation
- 12 Opzetstuk voor kieren
- 13 Mini turbo borstel
- 14 Waterreservoir
- 15 Accu x2
- 16 Adapter
- 17 Standaard
- 18 Rolborstel

2.3 GARANTIE

Dit apparaat wordt geleverd met een garantieperiode van 3 jaar na aankoop. Ga voor meer informatie over de garantievoorwaarden naar www.wisberghome.com. U dient in ieder geval te beschikken over de aankoopbon met koop- en/of leverdatum om aanspraak te kunnen maken op de garantie.

3. INSTALLATIE

Neem voordat u het apparaat installeert nauwkeurig de veiligheidsinformatie uit hoofdstuk 1 door.

3.1 VERPAKKING VERWIJDEREN EN CONTROLEREN



WAARSCHUWING!

VERSTIKKINGSGEVAAR. Laat kinderen nooit met het verpakkingsmateriaal spelen. Houd het verpakkingsmateriaal buiten bereik van kinderen.

1. Verwijder de verpakking en het verpakkingsmateriaal van het apparaat.
2. Controleer de inhoud van de verpakking aan de hand van de afbeelding in hoofdstuk 2.2 Hoofdonderdelen. Indien er onderdelen ontbreken of beschadigd zijn, neem dan contact op met de klantenservice: www.wisberghome.com

3.2 DE WANDHOUDER INSTALLEREN



WAARSCHUWING!

Brand- en ontploffingsgevaar. Installeer het apparaat niet in direct zonlicht of in de buurt van warmtebronnen, zoals radiatoren, warmteroosters en kookplaten.

1. Kies een geschikte locatie voor de wandhouder die aan de volgende voorwaarden voldoet:
 - In de buurt van een stopcontact.
 - In een droge en goed geventileerde ruimte.
 - Niet in direct zonlicht.
2. Niet direct naast warmtebronnen zoals kachels of fornuizen.
3. Plaats de wandhouder tegen de gewenste muur. Maak de wandhouder vast aan de muur met 4 M4 x 30 mm schroeven.

OPMERKING

Het combi-opzetstuk en het opzetstuk voor kieren kunnen aan de wandhouder worden opgehangen wanneer ze niet gebruikt worden.

De mini turbo borstel en een van de twee accu's kunnen in de standaard worden geplaatst wanneer ze niet gebruikt worden.

3.3 HET APPARAAT ASSEMBLEREN

1. Plaats de stofzuigerbuis in de stofzuigervoet. Zorg ervoor dat de vergrendelknop vastklikt.
2. Plaats de stofzuigerbuis en de stofzuigervoet in de hoofdunit. Zorg ervoor dat de vergrendelknop vastklikt.

4. GEBRUIK

4.1 BEDIENINGSPANEEL

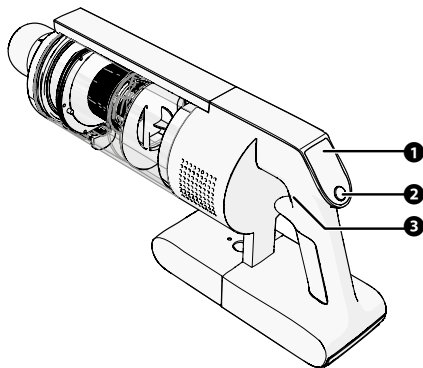

Afbeelding B





- 1 Display
- 2 Zuigkrachtregelaar
- 3 Aan-/uitknop

4.2 HET APPARAAT GEBRUIKEN

LET OP!

RISICO OP SCHADE AAN HET APPARAAT.

- Zuig geen harde of scherpe voorwerpen zoals glas, spijkers, schroeven, munten, enz. op.
1. Druk op de aan-/uitknop om het apparaat in te schakelen.
 2. Druk op de zuigkrachtregelaar om tussen de verschillende standen te schakelen.
- Het apparaat heeft 4 verschillende standen:

 AUTO	De stofzuiger past de zuigkracht automatisch aan op basis van het vloertype dat gedetecteerd wordt.
 MID	Gemiddelde zuigkracht voor dagelijkse schoonmaakbehoeften.
 MAX	Maximale zuigkracht voor intensieve reiniging van hardnekkig vuil.
 ECO	Energiezuinige stand met een lagere zuigkracht om stroom te besparen.

Het display toont de huidige stand.

3. Druk opnieuw op de aan-/uitknop om het apparaat te pauzeren.

4.3 DE ACCESSOIRES GEBRUIKEN

Het apparaat wordt geleverd met de volgende accessoires:

- Combi-opzetstuk: geschikt voor het reinigen van zowel harde vloeren als tapijten door middel van een verstelbare stand.
- Opzetstuk voor kieren: ideaal voor het reinigen van smalle en moeilijk bereikbare plekken, zoals tussen meubels en langs plinten.
- Mini turbo borstel: speciaal ontworpen voor het effectief verwijderen van stof en allergenen van matrassen en gestoffeerde oppervlakken.
- Textielborstel: ideaal voor het opruimen en verwijderen van stof en haren van gordijnen, bekleding en andere textiele oppervlakken.
- Waterreservoir en dweildoek: Het waterreservoir bevochtigt automatisch de dweildoek, waardoor je in één beweging stofzuigt én dweilt.



4.3.1 DE ACCESSOIRES AANSLUITEN OP DE HOOFDUNIT

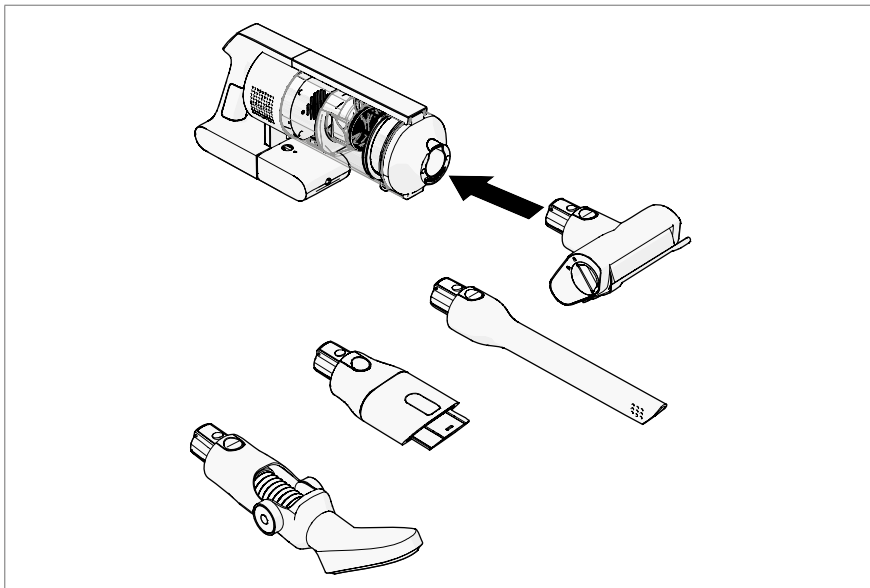

Afbeelding C

1. Kies een accessoire.
2. Plaats het accessoire in de opening van de hoofdunit. Zorg ervoor dat de vergrendelknop vastklikt.

4.3.2 DE ACCESSOIRES AANSLUITEN OP DE STOFZUIGERBUIS

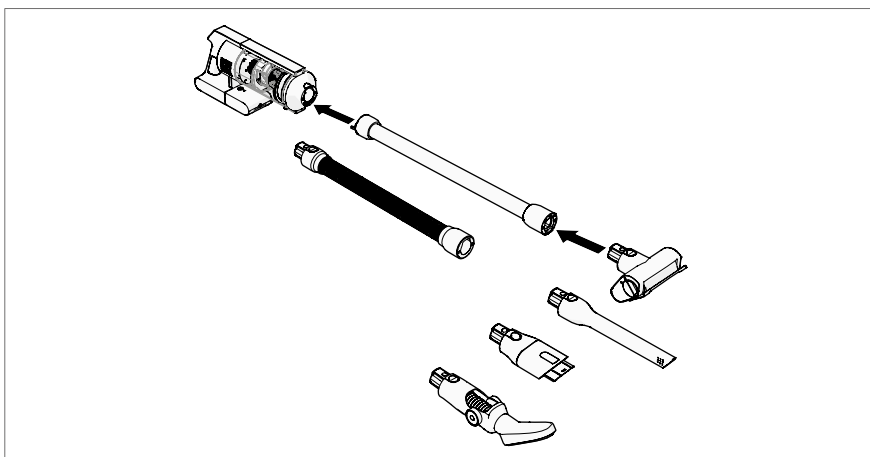

Afbeelding D

1. Plaats de stofzuigerbuis in de opening van de hoofdunit. Zorg ervoor dat de vergrendelknop vastklikt.
2. Kies een accessoire.
3. Plaats het accessoire in de stofzuigerbuis. Zorg ervoor dat de vergrendelknop vastklikt.

4.4 DE DWEILFUNCTIE GEBRUIKEN

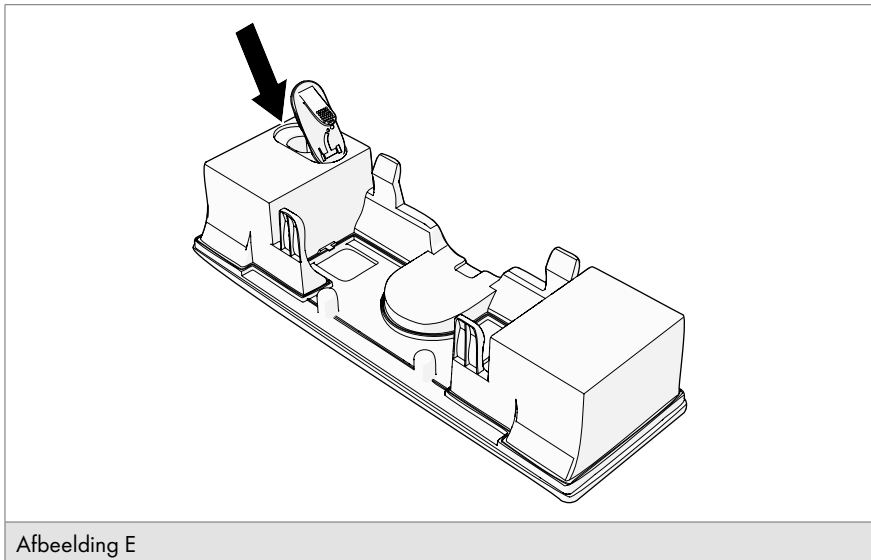

Afbeelding E

1. Bevestig de dweildoek aan de onderzijde van het waterreservoir.
2. Open de vuldop.
3. Vul het waterreservoir met schoon water.
4. Sluit de vuldop.



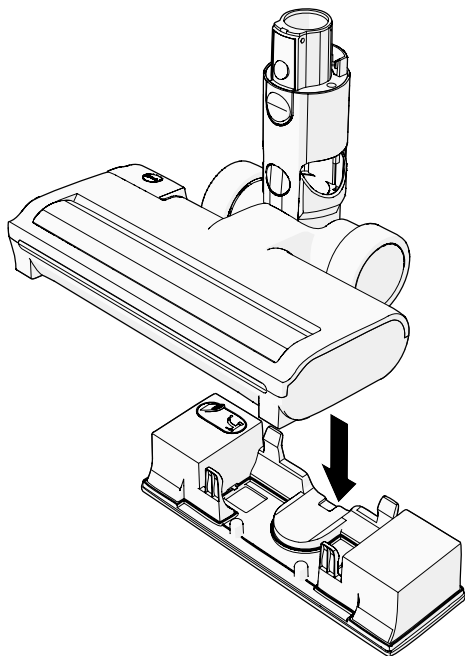

Afbeelding F

5. Bevestig het waterreservoir onder de stofzuigervoet.
Bij beweging verspreidt het apparaat automatisch de juiste hoeveelheid water.

4.5 HET APPARAAT OPLADEN



WAARSCHUWING!

Brand- en ontploffingsgevaar. Stel de accu nooit bloot aan hoge temperaturen of vuur.



OPMERKING

- De oplaadtijd is ongeveer 3 tot 5 uur.
- Het display toont '100%' wanneer de accu volledig is opgeladen.
- Het apparaat kan niet gestart worden tijdens het opladen.

4.5.1 OPLADEN IN HET LAADSTATION

1. Hang de hoofdunit in het laadstation.
2. Steek het ene uiteinde van de oplaadkabel in het laadstation.
3. Steek het andere uiteinde van de oplaadkabel in het stopcontact.

Het laadstation laadt eerst de accu in de stogzuiger op. Daarna wordt de tweede accu opgeladen.

4.5.2 OPLADEN IN DE HOOFDUNIT

1. Steek het ene uiteinde van de oplaadkabel in de accu in de hoofdunit.
2. Steek het andere uiteinde van de oplaadkabel in het stopcontact.

4.5.3 OPLADEN LOSSE ACCU

1. Verwijder de accu uit de hoofdunit.
2. Steek het ene uiteinde van de oplaadkabel in de accu.
3. Steek het andere uiteinde van de oplaadkabel in het stopcontact.

5. REINIGING EN ONDERHOUD

Neem voordat u het apparaat gaat onderhouden en reinigen nauwkeurig de veiligheidsinformatie uit hoofdstuk 1 door.

5.1 HET STOFRESERVOIR LEGEN

- Het legen van het stofreservoir voorkomt verstoppingen, behoudt de zuigkracht en draagt bij aan de algemene efficiëntie en levensduur van het apparaat.
- Het stofreservoir moet worden geleegd als het vol is of na elk gebruik.

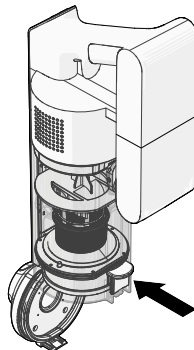

Afbeelding G

1. Schakel het apparaat uit.
2. Druk op de ontgrendelknop om de stofzuigerbuis te verwijderen.



- TN**
3. Houd het stofreservoir boven de vuilnisbak.
 4. Druk op de ontgrendelknop van het stofreservoir.
 5. Schud het stofreservoir leeg.
 6. Sluit het deksel.
 7. Plaats de stofzuigerbuis terug.

5.2 HET WATERRESERVOIR EN DWEILDOEK SCHOONMAKEN

1. Verwijder de dweildoek en was de dweildoek.
2. Leeg het waterreservoir en spoel deze om.
3. Laat het waterreservoir en de dweildoek aan de lucht drogen.

5.3 HET HEPA-FILTER SCHOONMAKEN



Afbeelding H

1. Druk op de vergrendelknop achter op het stofreservoir.
2. Verwijder het stofreservoir van de hoofdunit.
3. Trek het HEPA-filter uit het stofreservoir.
4. Spoel het HEPA-filter schoon onder de kraan.
5. Laat het HEPA-filter volledig drogen.
6. Plaats het HEPA-filter terug in het stofreservoir.

5.4 HET VOORFILTER SCHOONMAKEN

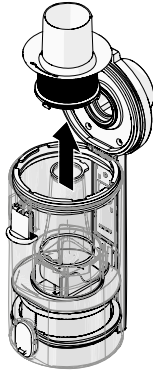

Afbeelding I

1. Druk op de ontgrendelknop van het stofreservoir om het deksel te openen.
2. Draai het voorfilter tegen de klok in en trek het uit het stofreservoir.
3. Klop het vuil uit het voorfilter.
4. Plaats het voorfilter terug in het stofreservoir.
5. Sluit het deksel.

5.5 DE ROLBORSTEL SCHOONMAKEN

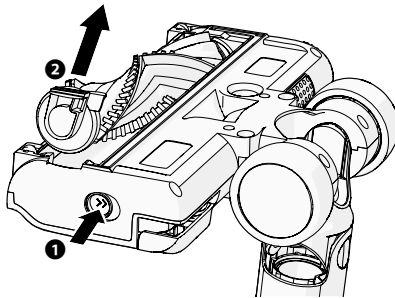

Afbeelding J

1. Druk op de ontgrendelknop aan de zijkant van de stofzuigervoet.
2. Haal de rolborstel uit de stofzuigervoet.
3. Gebruik een schaar om haren en slierten te verwijderen die op de borstel verstrikt zijn geraakt.
4. Plaats de rolborstel terug in de stofzuigervoet. Zorg ervoor dat de vergrendelknop vastklikt.

5.6 HET COMBI-OPZETSTUK SCHOONMAKEN

1. Verwijder het combi-opzetstuk van de stofzuigerbuis of van de hoofdunit.
2. Maak het combi-opzetstuk schoon met een zachte, vochtige doek.
3. Laat het combi-opzetstuk volledig drogen voordat u het terugplaatst.

5.7 HET OPZETSTUK VOOR KIEREN SCHOONMAKEN

1. Verwijder het opzetstuk voor kieren van de stofzuigerbuis of van de hoofdunit.
2. Maak het opzetstuk voor kieren schoon met een zachte, vochtige doek.
3. Optioneel: gebruik een lange, dunne stok om vuil uit het opzetstuk voor kieren te duwen.
4. Laat het opzetstuk voor kieren volledig drogen voordat u het terugplaatst.

5.8 DE MINI TURBO BORSTEL SCHOONMAKEN

1. Verwijder de Mini turbo borstel van de stofzuigerbuis of van de hoofdunit.
2. Maak de Mini turbo borstel schoon met een zachte, vochtige doek.
3. Optioneel: gebruik een schaar om haren en slierten te verwijderen die op de borstel verstrikt zijn geraakt.
4. Laat het opzetstuk voor kieren volledig drogen voordat u het terugplaatst.

6. STORINGEN OPlossen



WAARSCHUWING!

ELEKTROCUTIEGEVAAR DOOR KORTSLUITING. Voer geen reparaties uit aan het apparaat die niet omschreven zijn in deze handleiding.

Sommige problemen kunt u eenvoudig zelf verhelpen met behulp van de onderstaande tabel. Mochten onderstaande beschrijvingen uw probleem niet oplossen, neemt u dan contact op met onze klantenservice: www.wisberghome.com.

6.1 FOUTMELDINGEN OP HET DISPLAY

PROBLEEM	MOGELIJKE OORZAAK	MOGELIJKE OPLOSSING
Error 1	De accu is bijna leeg.	Laad de accu op.
Error 2	De NTC-sensor heeft een storing gedetecteerd.	<ol style="list-style-type: none">1. Schakel het apparaat uit.2. Controleer of het accupakket en het oplaadpunt schoon en onbeschadigd zijn.3. Schakel het apparaat opnieuw in.4. Werkt het apparaat nog steeds niet? Neem contact op met de klantenservice.
Error 10	De signaaldraad van de zuigmotor is defect.	Neem contact op met de klantenservice.
Error 12	De stroomsterkte van de zuigmotor is te hoog.	Neem contact op met de klantenservice.
Error 13	De accu is niet juist geplaatst.	Plaats het accupakket opnieuw. Toont het display nog steeds de foutmelding? Neem contact op met de klantenservice.
Error 15	De ontlading van de vloerborstel/bedborstel is kortgesloten.	Vervang de vloerborstel/bedborstel. Toont het display nog steeds de foutmelding? Neem contact op met de klantenservice.
Error 91	Het opladen van de batterij stopt.	Vervang het accupakket. Toont het display nog steeds de foutmelding? Neem contact op met de klantenservice.
Error 92	De communicatie op het BMS-board faalt, waardoor het apparaat niet kan opstarten.	Plaats het accupakket opnieuw. Toont het display nog steeds de foutmelding? Neem contact op met de klantenservice.
Error 104	De accu is defect door een te hoge laadstroom.	Neem contact op met de klantenservice.
Error 105	De accu laadt niet op.	Haal de stofzuiger en de accu tijdelijk uit het basisstation. Plaats nu eerst de stofzuiger zelf in de oplader, daarna de losse accu. Toont het display nog steeds de foutmelding? Neem contact op met de klantenservice.



PROBLEEM	MOGELIJKE OORZAAK	MOGELIJKE OPLOSSING
Error 106	De laadtemperatuur is te hoog.	Laat de accu 60 minuten afkoelen voordat u hem opnieuw probeert op te laden. Toont het display nog steeds de foutmelding? Neem contact op met de klantenservice.
Error 107	De temperatuur van het apparaat is te hoog of de omgevingstemperatuur is te hoog tijdens gebruik op hoge stand.	Wacht 60 minuten voordat u het apparaat opnieuw gebruikt.
Error 109	De laadtijd van de accu is langer dan 6 uur, wat duidt op een defect in de accu.	Vervang het accupakket.
Error 110	De spanning van het apparaat is te hoog, waardoor het apparaat stopt met werken.	Verbind de lader voor 30 minuten. Toont het display nog steeds de foutmelding? Neem contact op met de klantenservice.
Error 112	De temperatuur van het apparaat is te hoog, waardoor het apparaat stopt met werken.	Neem contact op met de klantenservice.
Error 113	De snelheid van de motor is te hoog bij gebruik op de hoogste stand vanwege een verstopping in de vacuümbuis of het filter of het zuigpunt van de vloerborstel.	<ol style="list-style-type: none"> 1. Verwijder de eventuele blokkade uit de stofzuigerbuis. 2. Verwijder de eventuele blokkade uit het filter. 3. Verwijder de eventuele blokkade van de vloerborstel. 4. Spoel het filter indien nodig schoon onder de kraan. 5. Zorg ervoor dat het filter volledig droog is voordat u deze terugplaatst.
Error 120	Het HEPA-filter en het stofreservoir zijn verwijderd.	Plaats het HEPA-filter en het stofreservoir terug.
Error 122	De luchtstroom en het HEPA-filter wordt geblokkeerd tijdens gebruik.	Reinig het HEPA-filter en de stofzuiger zie hoofdstuk 5.3



PROBLEEM	MOGELIJKE OORZAAK	MOGELIJKE OPLOSSING
AirFLOW blocked	De luchtstroom wordt geblokkeerd terwijl de vloerborstel niet geïnstalleerd is. Het display toont een error en de motor blijft draaien.	Plaats de vloerborstel terug of plaats de bedborstel. Toont het display nog steeds de foutmelding? Neem contact op met de klantenservice.
Roller stuck	De rolborstel is geblokkeerd.	1. Druk op de ontgrendelknop aan de zijkant van de stofzuigervoet. 2. Verwijder de rolborstel (zie hoofdstuk 5.5). 3. Verwijder haren en vuil van de rolborstel. Toont het display nog steeds de foutmelding? Neem contact op met de klantenservice.
Low battery Charge	De motor stopt wanneer het batterijniveau 0% bereikt.	Verbind de lader voor 30 minuten. Toont het display nog steeds de foutmelding? Neem contact op met de klantenservice.

7. TRANSPORT EN OPSLAG

1. Haal de stekker uit het stopcontact.
2. Maak het apparaat schoon. Volg de instructies in hoofdstuk **5. Reiniging en onderhoud**.
3. Bewaar het apparaat in de originele verpakking in een droge en afgesloten ruimte.

8. VEILIG AFVOEREN

8.1 VERPAKKINGSMATERIAAL AFVOEREN

Het verpakkingsmateriaal bestaat uit verschillende materialen. Volg bij het afvoeren van het verpakkingsmateriaal de nationale en lokale regelgeving met betrekking tot het milieuvriendelijk afvoeren van het verpakkingsmateriaal.

8.2 HET APPARAAT AFVOEREN



De materialen die in dit apparaat worden gebruikt en zijn gemarkeerd met dit symbool zijn recyclebaar. De markering duidt erop dat dit product in de gehele EU niet mag worden weggegooid bij het huishoudelijk afval.



Dit symbool geeft aan dat het apparaat niet met ander huishoudelijk afval weggegooid mag worden binnen de EU. Door het apparaat op de juiste wijze af te voeren, helpt u mogelijke gevaren voor het milieu en de volksgezondheid te voorkomen. Het recyclen van materialen draagt bij tot het behoud van natuurlijke hulpbronnen. Gooi afgedankte elektronische apparaten daarom niet weg met het huishoudelijk afval. Volg bij het afvoeren van het apparaat de nationale en lokale regelgeving met betrekking tot het milieuvriendelijk afvoeren van elektronische apparatuur. U kunt ook contact opnemen met Wisepick Productions B.V. wanneer u het apparaat niet meer wil gebruiken of om het apparaat in te leveren.

EN – USER MANUAL

STICK VACUUM CLEANER

S75 AQUA COMPLETE

 **WISBERG**

TABLE OF CONTENTS

Foreword	27
1. Safety	28
1.1 Intended use and anticipated unintended use	28
1.2 Safety symbols and labels on the device	29
1.3 Safety warnings and regulations	29
2. Product features	32
2.1 Technical data	32
2.2 Main components	33
2.3 Warranty	34
3. Installation	34
3.1 Removing packaging material and checking	34
3.2 Installing the wall bracket	34
3.3 Assembling the device	35
4. Use	35
4.1 Operating panel	35
4.2 Using the device	36
4.3 Using the accessories	36
4.4 Using the mop function	38
4.5 Charging the appliance	39
5. Cleaning and maintenance	40
5.1 Emptying the dust container	40
5.2 Cleaning the water tank and mop cloth	41
5.3 Cleaning the HEPA filter	41
5.4 Cleaning the pre-filter	42
5.5 Cleaning the roller brush	42
5.6 Cleaning the combination attachment	42
5.7 Cleaning the crevice tool	43
5.8 Cleaning the Mini turbo brush	43
6. Troubleshooting	43
6.1 Error messages on the display	43
7. Transport and storage	46
8. Safe disposal	46
8.1 Disposing of packaging material	46
8.2 Disposing of the appliance	46

FOREWORD





About this document

- This manual contains all the information required for the correct, efficient and safe use of the appliance.
- This user manual is intended for the end user and/or buyer of this appliance.
- Make sure you have read and understood the instructions in this manual completely before installing or using the appliance. Keep this document for future use as long as you use and/or own the appliance.
- Wisepick Productions B.V. cannot be held responsible in any way for immaterial damage to you or others, or material damage to the device, your property or the property of others caused by not or not correctly following the instructions in this manual.
- The warnings and safety regulations in this manual do not cover all possible circumstances and situations.
- If you contact our customer service, make sure you have the model number ready. The information can be found on the type plate or on the front of this manual.

Original instructions

This user manual was originally written in Dutch. All other languages are translated documents. In the case of translation errors, the Dutch version takes precedence.

Symbols used

SYMBOL	DESCRIPTION
 DANGER!	Indicates a fire hazard and/or flammable materials.
 WARNING!	Indicates a dangerous situation which, if not avoided, can result in serious immaterial damage to you or others.
 CAUTION!	Indicates a dangerous situation which, if not avoided, can result in slight immaterial damage to you or others.
 NOTICE!	Indicates a situation related to material damage.
 NOTE	Indicates useful additional information.

 **NOTE**

You can also find the latest version of this manual online, at www.wisberghome.com if you search for the article number.

Copyright

The data depicted in this manual, including texts, photographs, graphic drawings, trademarks, names (including trade names) and logos, are the property of Wisepick Productions B.V. and are protected by copyright, trademark law and/or any other intellectual property right, unless these data belong to a third party. You are never allowed to reproduce, transfer, distribute, store or make the contents of the manual available to third parties, in whole or in part, without the prior written consent of Wisepick Productions B.V. and/or the third party to whom the data belong.

Compliance

Wisepick Productions B.V. hereby declares that the appliance complies with Regulation (EU) 2019/2017. The full text of the EU declaration of conformity can be accessed at: www.wisberghome.com if you search for the article number.

Wisberg contact details

Customer service can be reached at: www.wisberghome.com

Wisepick Productions B.V.

Weena 664
3012 CN Rotterdam
The Netherlands

1. SAFETY



Make sure you have read and understood the safety instructions fully before installing, using or maintaining the appliance. In this way you avoid possible material damage and immaterial damage to you or to others, the appliance, your other property or other people's property.

1.1 INTENDED USE AND ANTICIPATED UNINTENDED USE

- This appliance is intended for vacuuming dry dust and dry dirt on floors, carpets and furniture.
- This appliance is only intended for use indoors.
- This appliance is only suitable for domestic use or similar environments.

- This appliance may be used by children from eight years of age and above and by persons with reduced physical, sensory or mental capabilities or lack of experience and knowledge, provided that they are under supervision or have been trained in the safe use of the appliance and that they understand the associated dangers.
- Any use of the appliance other than as described in this manual is considered to be unintended use and may result in material and immaterial damage to you or to others, the appliance, your other property or other people's property and the expiry of the guarantee.

1.2 SAFETY SYMBOLS AND LABELS ON THE DEVICE

SYMBOL	DESCRIPTION
	The CE marking on this appliance indicates that Wisepick Productions B.V. declares that this appliance meets the requirements of the relevant European legislation relating to health, safety and environmental protection. The declaration of conformity is available on request from Wisepick Productions B.V. See Foreword for the contact details.
	This symbol on the appliance, accessories or packaging indicates that this appliance must not be disposed of with ordinary household waste but must be returned to a collection point.

1.3 SAFETY WARNINGS AND REGULATIONS



WARNING!

- Always be alert and careful. Do not use electrical appliances if you suffer from impaired concentration or lack of awareness, or if you are under the influence of drugs, alcohol or medications. Even the slightest distraction can lead to serious accidents and injuries when using electrical appliances.
- Do not pull on the cable to unplug it. Always pull on the plug.

ELECTROCUTION HAZARD DUE TO SHORT CIRCUIT.

- Do not perform any repairs to the appliance that are not described in this manual.

- Never submerge the device in water or other fluids.
- Never open the device.
- Only use the power cable installed on the device by the manufacturer. Do not change the power cable.
- Never touch the plug with wet or moist hands because of the risk of electric shocks and injury.

EXPLOSION HAZARD DUE TO FLAMMABLE MATERIALS.

- Do not dispose of the device in the household waste. When disposing of the device, follow the national and local regulations regarding the environmentally friendly disposal of the device.

RISK OF FIRE AND EXPLOSION.

- Never expose the battery to high temperatures or fire.
- Do not use the appliance if any of its components are damaged or faulty. Replace a damaged or faulty appliance immediately. Unplug the power cable and contact customer service.
- Do not use the appliance to clean up flammable or combustible substances.
- Do not install the appliance in direct sunlight or heat sources such as radiators, heating grids and hobs.

RISK OF SUFFOCATION.

- Never let children play with the packaging material. Keep the packaging material out of reach of children.

CAUTION!

PERSONAL SAFETY.

- Children, legally incompetent persons and domestic animals must be supervised while using the appliance. Children must be supervised to ensure that they do not play with the appliance.
- This appliance may not be used by children under 8 years of age.

- This appliance is not intended for use by persons (including children) with limited physical, sensory or mental capabilities or who lack experience and knowledge, unless they are being supervised or have been instructed about the use of the appliance by a person responsible for their safety.

TRIPPING HAZARD DUE TO LOOSE CABLES.

- Never leave the power cable hanging out in a way that someone might trip over it or accidentally pull it.

NOTICE!

RISK OF DAMAGE TO THE APPLIANCE.

- Never clean the device with aggressive or abrasive cleaners, or sharp objects.
- Never drop the appliance and avoid bumping it. Dropping or bumping the appliance may affect the proper operation of the appliance. Do not use the appliance if it has been dropped.
- Do not suck up hard or sharp objects such as glass, nails, screws, coins, etc.
- Never pull on the power cable to move the appliance or to unplug it from the earthed power socket.

2. PRODUCT FEATURES

2.1 TECHNICAL DATA

MODEL / TYPE	S75 AQUA COMPLETE
Dimensions (l x w x h)	436 × 108 × 195 mm
Weight	6.3 kg
Operating voltage	25,2 V DC
Maximum airwatt	≥ 240 W
Battery charger input power	100 - 240 V ~ 50 - 60 Hz
Battery charger output power	32 V / 1 A
Nominal power of electric brush	50 W
Power consumption in standby mode	< 0.3 W
Charging time	3 - 5 Hours
Battery life	300 Cycles

2.2 MAIN COMPONENTS

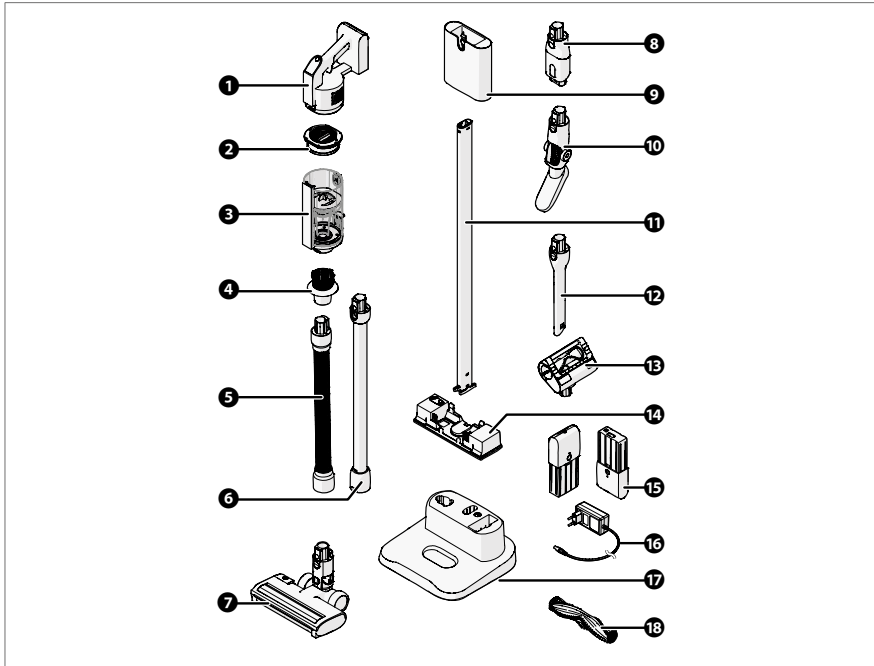

Image A

- 1 Main unit
- 2 HEPA filter
- 3 Dust container
- 4 Pre-filter
- 5 Vacuum hose
- 6 Vacuum tube
- 7 Vacuum foot
- 8 Combination attachment
- 9 Wall bracket
- 10 Textile brush
- 11 Charging station tube
- 12 Crevice tool
- 13 Mini turbo brush
- 14 Water tank
- 15 Battery x2
- 16 Adapter
- 17 Stand
- 18 Roller brush

2.3 WARRANTY

This appliance comes with a guarantee period of three years after purchase. For more information on guarantee conditions, please visit www.wisberghome.com. In any case, you must have the proof of purchase with purchase and/or delivery date in order to be able to claim the guarantee.

3. INSTALLATION

Before installing the appliance, carefully review the safety information in chapter 1.

3.1 REMOVING PACKAGING MATERIAL AND CHECKING



WARNING!

RISK OF SUFFOCATION. Never let children play with the packaging material. Keep the packaging material out of reach of children.

1. Remove the packaging and packaging material from the appliance.
2. Check the contents of the package against the illustration in chapter 2.2 Main components. If parts are missing or damaged, please contact Customer Service: www.wisberghome.com

3.2 INSTALLING THE WALL BRACKET



WARNING!

Risk of fire and explosion. Do not install the appliance in direct sunlight or heat sources such as radiators, heating grids and hobs.

1. Choose a suitable location for the wall bracket that meets the following conditions:
 - Near an electrical socket.
 - In a dry and well-ventilated room.
 - Not in direct sunlight.
2. Not directly next to heat sources, such as heaters or stoves.
3. Place the wall bracket against the desired wall. Secure the wall bracket to the wall with four M4 x 30 mm screws.

NOTE

The combination attachment and the crevice tool can be hung on the wall bracket when not in use.

The mini turbo brush and one of the two batteries can be placed in the stand when not in use.

3.3 ASSEMBLING THE DEVICE

1. Insert the vacuum tube into the vacuum foot. Make sure the lock button engages.
2. Insert the vacuum tube and the vacuum foot into the main unit. Make sure the lock button engages.

4. USE

4.1 OPERATING PANEL

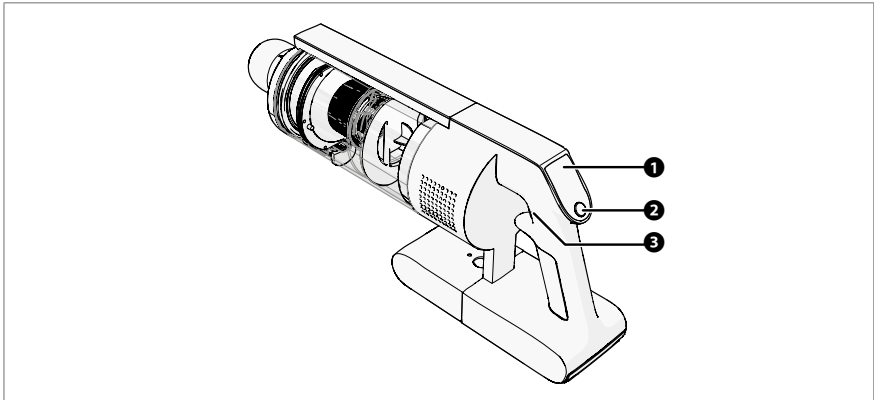

Image B

- 1 Display
- 2 Suction regulator
- 3 On/Off button





4.2 USING THE DEVICE

NOTICE!

RISK OF DAMAGE TO THE APPLIANCE.

- Do not suck up hard or sharp objects such as glass, nails, screws, coins, etc.
1. Press the on/off button to turn on the appliance.
 2. Press the suction regulator to switch between modes.

The appliance has four different modes:

 AUTO	The vacuum cleaner automatically adjusts the suction power based on the type of floor detected.
 MID	Average suction power for daily cleaning needs.
 MAX	Maximum suction power for intensive cleaning of stubborn dirt.
 ECO	Energy-efficient mode with lower suction power to save energy.

The display shows the current mode.

3. Press the power button again to pause the appliance.

4.3 USING THE ACCESSORIES

The appliance comes with the following accessories:

- Combination attachment: suitable for cleaning both hard floors and carpets through an adjustable mode.
- Crevice tool: ideal for cleaning narrow and hard-to-reach areas, such as between furniture and along skirting boards.
- Mini turbo brush: specially designed to effectively remove dust and allergens from mattresses and upholstered surfaces.
- Textile brush: ideal for refreshing and removing dust and hair from curtains, upholstery and other textile surfaces.
- Water tank and mop cloth: The water tank automatically humidifies the mop cloth, allowing you to vacuum and mop in one move.

4.3.1 CONNECTING THE ACCESSORIES TO THE MAIN UNIT

EN

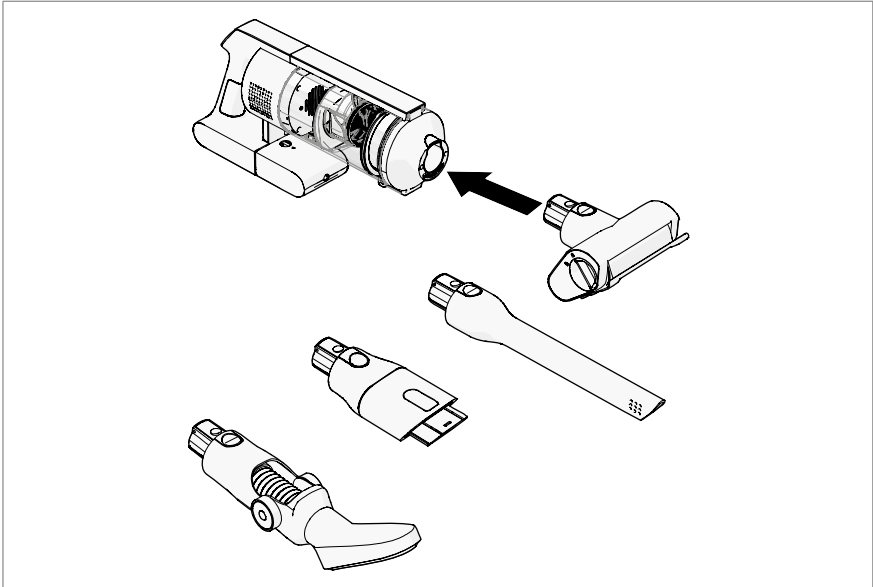

Image C

1. Choose an accessory.
2. Insert the accessory into the opening of the main unit. Make sure the lock button engages.

4.3.2 CONNECTING THE ACCESSORIES TO THE VACUUM TUBE

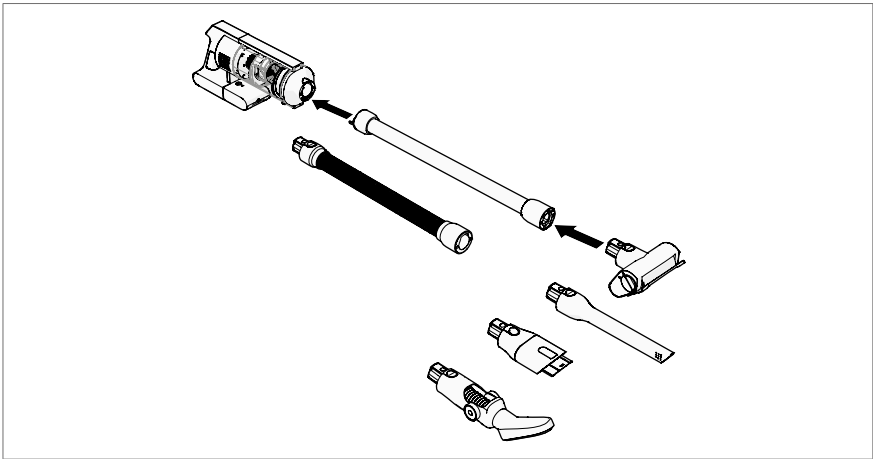

Image D

1. Insert the vacuum tube into the opening of the main unit. Make sure the lock button engages.
2. Choose an accessory.
3. Insert the accessory into the vacuum tube. Make sure the lock button engages.

4.4 USING THE MOP FUNCTION

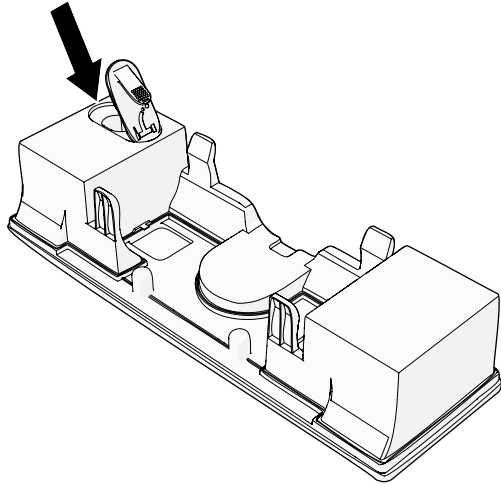

Image E

1. Attach the mop cloth to the underside of the water tank.
2. Open the filler cap.
3. Fill the water tank with clean water.
4. Close the filler cap.

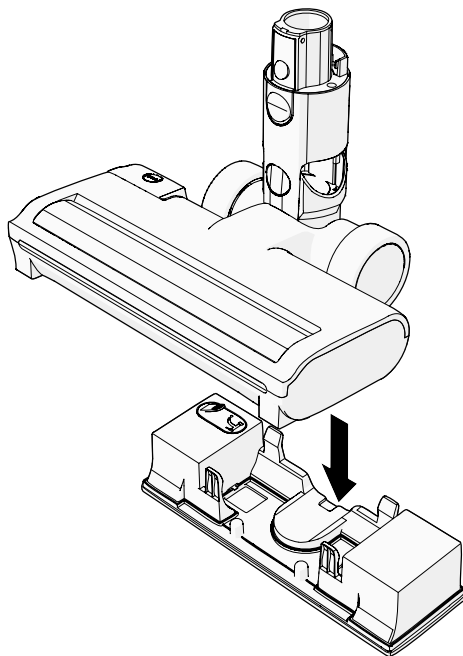

Image F

5. Attach the water tank under the vacuum foot.
Upon movement, the appliance automatically dispenses the right amount of water.

4.5 CHARGING THE APPLIANCE



WARNING!

Risk of fire and explosion. Never expose the battery to high temperatures or fire.



NOTE

- Charging time is about three to five hours.
- The display shows '100%' when the battery is fully charged.
- The appliance cannot be started while charging.

4.5.1 CHARGING IN THE CHARGING STATION

1. Hang the main unit in the charging station.
2. Plug one end of the charging cable into the charging station.
3. Plug the other end of the charging cable into the wall socket.

The charging station first charges the battery in the vacuum cleaner. Then the second battery is charged.

4.5.2 CHARGING IN THE MAIN UNIT

1. Plug one end of the charging cable into the battery in the main unit.
2. Plug the other end of the charging cable into the wall socket.

4.5.3 CHARGING LOOSE BATTERY

1. Remove the battery from the main unit.
2. Plug one end of the charging cable into the battery.
3. Plug the other end of the charging cable into the wall socket.

5. CLEANING AND MAINTENANCE

Before servicing and cleaning the appliance, carefully review the safety information in chapter 1.

5.1 EMPTYING THE DUST CONTAINER

- Emptying the dust container prevents clogging, maintains suction power and contributes to the overall efficiency and lifespan of the appliance.
- The dust container must be emptied when full or after each use.

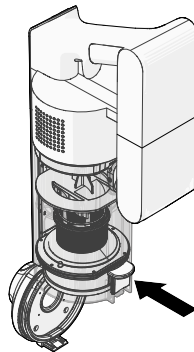

Image G

1. Switch off the appliance.
2. Press the release button to remove the vacuum tube.
3. Hold the dust container over the dustbin.

4. Press the dust container release button.
5. Shake out the dust container.
6. Close the cover.
7. Replace the vacuum tube.

5.2 CLEANING THE WATER TANK AND MOP CLOTH

1. Remove and wash the mop cloth.
2. Empty and rinse the water tank.
3. Let the water tank and mop cloth air dry.

5.3 CLEANING THE HEPA FILTER



Image H

1. Press the lock button on the back of the dust container.
2. Remove the dust container from the main unit.
3. Pull the HEPA filter out of the dust container.
4. Rinse the HEPA filter clean under the tap.
5. Let the HEPA filter dry completely.
6. Replace the HEPA filter into the dust container.

5.4 CLEANING THE PRE-FILTER

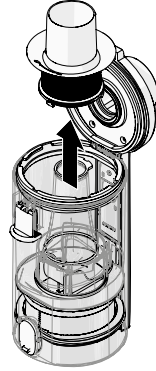

Image I

1. Press the dust container release button to open the cover.
2. Turn the pre-filter anticlockwise and pull it out of the dust container.
3. Knock the dirt out of the pre-filter.
4. Replace the pre-filter into the dust container.
5. Close the cover.

5.5 CLEANING THE ROLLER BRUSH

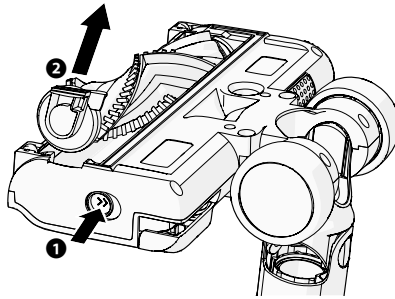

Image J

1. Press the release button on the side of the vacuum foot.
2. Remove the roller brush from the vacuum foot.
3. Use scissors to remove hairs and strands that have become entangled on the brush.
4. Replace the roller brush into the vacuum foot. Make sure the lock button engages.

5.6 CLEANING THE COMBINATION ATTACHMENT

1. Remove the combination attachment from the vacuum tube or from the main unit.
2. Clean the combination attachment with a soft, damp cloth.

- Let the combination attachment dry completely before replacing it.

5.7 CLEANING THE CREVICE TOOL

- Remove the crevice tool from the vacuum tube or from the main unit.
- Clean the crevice tool with a soft, damp cloth.
- Optional: use a long, thin stick to push dirt out of the crevice tool.
- Let the crevice tool dry completely before replacing it.

5.8 CLEANING THE MINI TURBO BRUSH

- Remove the Mini turbo brush from the vacuum tube or from the main unit.
- Clean the Mini turbo brush with a soft, damp cloth.
- Optional: use scissors to remove hairs and strands that have become entangled on the brush.
- Let the crevice tool dry completely before replacing it.

6. TROUBLESHOOTING



WARNING!

RISK OF ELECTRIC SHOCK DUE TO A SHORT CIRCUIT. Do not carry out any repairs to the appliance that are not described in this manual.

You can solve some problems easily yourself using the table below. If the following descriptions do not solve your problem, please contact our customer service: www.wisberghome.com.

6.1 ERROR MESSAGES ON THE DISPLAY

PROBLEM	POSSIBLE CAUSE	POSSIBLE SOLUTION
Error 1	The battery is almost empty.	Charge the battery.
Error 2	The NTC sensor has detected a fault.	<ol style="list-style-type: none"> Switch off the appliance. Check that the battery pack and charging point are clean and undamaged. Switch the appliance on again. Is the appliance still not working? Please contact customer service.
Error 10	The signal wire of the suction motor is faulty.	Please contact customer service.

PROBLEM	POSSIBLE CAUSE	POSSIBLE SOLUTION
Error 12	The current of the suction motor is too high.	Please contact customer service.
Error 13	The battery is not inserted correctly.	Reinstall the battery pack. Is the display still showing the error message? Please contact customer service.
Error 15	The floor brush/bed brush discharge is short-circuited.	Change the floor brush/bed brush. Is the display still showing the error message? Please contact customer service.
Error 91	The battery charging stops.	Replace the battery pack. Is the display still showing the error message? Please contact customer service.
Error 92	The communication on the BMS board fails, the appliance cannot power on.	Reinstall the battery pack. Is the display still showing the error message? Please contact customer service.
Error 104	The battery is faulty due to excessive charging current.	Please contact customer service.
Error 105	The battery is not charging.	Temporarily remove the vacuum cleaner and the battery from the docking station. Now place the vacuum cleaner itself in the charger first, followed by the separate battery. Is the display still showing the error message? Please contact customer service.
Error 106	The charging temperature is too high.	Let the battery cool for 60 minutes before trying to recharge it again. Is the display still showing the error message? Please contact customer service.
Error 107	The temperature of the appliance is too high or the ambient temperature is too high during operation on high setting.	Wait 60 minutes before using the appliance again.

PROBLEM	POSSIBLE CAUSE	POSSIBLE SOLUTION
Error 109	Battery charging time exceeds six hours, indicating a battery defect.	Replace the battery pack.
Error 110	The voltage of the appliance is too high, causing the appliance to stop working.	Connect the charger for 30 minutes. Is the display still showing the error message? Please contact customer service.
Error 112	The temperature of the appliance is too high, causing the appliance to stop working.	Please contact customer service.
Error 113	The speed of the motor is too high when used on high setting due to a blockage in the vacuum tube or filter or the suction point of the floor brush.	<ol style="list-style-type: none"> 1. Remove any blockage from the vacuum tube. 2. Remove any blockage from the filter. 3. Remove any blockages from the floor brush. 4. If necessary, rinse the filter clean under the tap. 5. Ensure that the filter is completely dry before replacing it.
Error 120	The HEPA filter and dust container have been removed.	Install the HEPA filter and dust container.
Error 122	The airflow and the HEPA filter are blocked during use.	Clean the HEPA filter and the vacuum cleaner; see chapter 5.3
AirFLOW blocked	The airflow is blocked when the floor brush is not installed. The display shows an error and the motor continues to run.	Reinstall the floor brush or install the bed brush. Is the display still showing the error message? Please contact customer service.
Roller stuck	The roller brush is blocked.	<ol style="list-style-type: none"> 1. Press the release button on the side of the vacuum foot. 2. Remove the roller brush (see section 5.5). 3. Remove hairs and dirt from the roller brush. Is the display still showing the error message? Please contact customer service.

PROBLEM	POSSIBLE CAUSE	POSSIBLE SOLUTION
Low battery Charge	The motor stops when the battery level reaches 0%.	Connect the charger for 30 minutes. Is the display still showing the error message? Please contact customer service.

7. TRANSPORT AND STORAGE

1. Remove the mains plug from the socket.
2. Clean the appliance. Follow the instructions in section **5. Cleaning and maintenance**.
3. Store the appliance in its original packaging in a dry and closed space.

8. SAFE DISPOSAL

8.1 DISPOSING OF PACKAGING MATERIAL

The packaging material consists of various types of materials. When disposing of packaging material, follow national and local regulations regarding the environmentally friendly disposal of packaging material.

8.2 DISPOSING OF THE APPLIANCE



The materials used in this appliance and marked with this symbol are recyclable. The mark indicates that this product must not be disposed of with the household waste throughout the EU.



This symbol indicates that the appliance must not be disposed of with other household waste within the EU. By properly disposing of the appliance, you help prevent potential hazards to the environment and public health. Recycling materials contributes to the conservation of our natural resources. Therefore, do not dispose of waste electronic appliances along with household waste. When disposing of the appliance, follow national and local regulations regarding the environmentally friendly disposal of electronic appliances. You can also contact Wisepick Productions B.V. if you do not want to use the appliance anymore or to return the appliance.

FR – MODE D'EMPLOI

ASPIRATEUR-BALAI

S75 AQUA COMPLETE

 **WISBERG**

SOMMAIRE

Avant-propos	49
1. Sécurité	50
1.1 Utilisation prévue et utilisation involontaire prévisible	50
1.2 Symboles de sécurité et étiquettes sur l'appareil	51
1.3 Avertissements et signes de sécurité	51
2. Caractéristiques du produit	54
2.1 Caractéristiques techniques	54
2.2 Composants principaux	55
2.3 Garantie	56
3. Installation	56
3.1 Déballage et vérification	56
3.2 Installation du support mural	56
3.3 Assemblage de l'appareil	57
4. Utilisation	57
4.1 Panneau de commande	57
4.2 Utilisation de l'appareil	58
4.3 Utilisation des accessoires	58
4.4 Utilisation de la fonction serpillière	60
4.5 Chargement de l'appareil	61
5. Nettoyage et maintenance	62
5.1 Vider le réservoir à poussière	62
5.2 Nettoyage du réservoir d'eau et de la serpillière	63
5.3 Nettoyage du filtre HEPA	63
5.4 Nettoyage du pré-filtre	64
5.5 Nettoyage de la brosse à rouleau	64
5.6 Nettoyage de l'embout combiné	65
5.7 Nettoyage de l'embout pour fentes	65
5.8 Nettoyage de la mini-brosse turbo	65
6. Dépannage	65
6.1 Messages d'erreur à l'écran	66
7. Transport et stockage	69
8. Évacuation sécurisée	69
8.1 Éliminer l'emballage	69
8.2 Éliminer l'appareil	69

AVANT-PROPOS

À propos de ce document

- Ce manuel contient toutes les informations pour une utilisation correcte, efficace et sûre de l'appareil.
- Ce manuel est destiné à l'utilisateur final et/ou l'acheteur de cet appareil.
- Assurez-vous d'avoir bien lu et compris les instructions de ce manuel avant d'installer ou d'utiliser l'appareil. Conservez ce document pour une utilisation future tant que vous utilisez et/ou possédez l'appareil.
- Wisepick Productions B.V. ne pourra être tenue responsable de quelque façon que ce soit des dommages immatériels subis par vous ou d'autres personnes ou des dommages matériels subis par l'appareil, vos biens ou les biens d'autres personnes et causés par le non-respect, même partiel, des instructions figurant dans ce manuel.
- Les avertissements et consignes de sécurité de ce manuel ne décrivent pas toutes les circonstances et situations possibles.
- Si vous contactez notre service clientèle, assurez-vous d'avoir le numéro de modèle à portée de main. Vous trouverez les informations sur la plaque signalétique, ou au recto de ce manuel.

Instructions d'origine

La version originale de ce manuel a été rédigée en néerlandais. Toutes les autres langues sont des documents traduits. En cas d'erreurs de traduction, la version néerlandaise prévaut.

Symboles utilisés

SYMBOLE	DESCRIPTION
 DANGER !	Indique un risque d'incendie et/ou des matériaux inflammables.
 AVERTISSEMENT !	Indique une situation dangereuse qui, si elle n'est pas évitée, peut entraîner de graves dommages immatériels à vous ou à autrui.
 ATTENTION !	Indique une situation dangereuse qui, si elle n'est pas évitée, peut entraîner de légers dommages immatériels à vous ou à autrui.
 AVIS !	Indique une situation liée à des dégâts matériels.
 REMARQUE	Indique des informations complémentaires utiles.



REMARQUE

Vous trouverez la dernière version de ce manuel en ligne sur www.wisberghome.com en effectuant une recherche par numéro d'article.

Droit d'auteur

Les données représentées dans ce manuel, y compris les textes, photos, dessins graphiques, marques figuratives, noms (commerciaux) et logos, sont la propriété de Wisepick Productions B.V. et sont protégées par le droit d'auteur, le droit des marques et/ou tout autre droit de propriété intellectuelle, sauf si ces données appartiennent à un tiers. Vous n'êtes en aucun cas autorisé(e) à reproduire, transférer, distribuer, conserver ou mettre à la disposition de tiers contre rémunération la totalité ou une partie du contenu du manuel sans l'autorisation écrite préalable de Wisepick Productions B.V. et/ou du tiers auquel les données appartiennent.

Conformité

Par la présente, Wisepick Productions B.V. déclare que l'appareil est conforme au Règlement (UE) 2019/2017. Le texte intégral de la déclaration de conformité UE peut être consulté à l'adresse suivante : www.wisberghome.com en effectuant une recherche par numéro d'article.

Coordonnées de Wisberg

Le service clientèle est joignable via : www.wisberghome.com

Wisepick Productions B.V.

Weena 664
3012 CN Rotterdam
Pays-Bas

1. SÉCURITÉ



Assurez-vous d'avoir bien lu et compris les consignes de sécurité avant d'installer, d'utiliser ou d'entretenir l'appareil. Vous éviterez ainsi d'éventuels dommages matériels et immatériels à vous-même ou à autrui, à l'appareil, à vos autres biens ou à ceux d'autrui.

1.1 UTILISATION PRÉVUE ET UTILISATION INVOLONTAIRE PRÉVISIBLE

- Cet appareil est destiné à l'aspiration de poussières sèches et de saletés sèches sur les sols, tapis et meubles.
- Cet appareil est destiné à un usage intérieur uniquement.
- Cet appareil convient uniquement à un usage domestique ou à des environnements similaires.

- Cet appareil peut être utilisé par des enfants âgés de 8 ans et plus et par des personnes dont les capacités physiques, sensorielles ou mentales sont réduites ou qui manquent d'expérience et de connaissances, à condition qu'elles soient surveillées ou formées à l'utilisation sûre de l'appareil et qu'elles comprennent les dangers qui y sont associés.
- Toute utilisation de l'appareil autre que celle décrite dans ce manuel est considérée comme une utilisation involontaire et peut entraîner des dommages matériels et immatériels à vous-même ou à autrui, à l'appareil, à vos autres biens ou à ceux d'autrui ainsi que l'annulation de la garantie.

1.2 SYMBOLES DE SÉCURITÉ ET ÉTIQUETTES SUR L'APPAREIL

SYMBOLE	DESCRIPTION
	Le marquage CE sur cet appareil indique que Wisepick Productions B.V. déclare que cet appareil satisfait aux exigences de la législation européenne pertinente en matière de santé, de sécurité et de protection de l'environnement. La déclaration de conformité est disponible sur demande auprès de Wisepick Productions B.V. Reportez-vous à l'« Avant-propos » pour obtenir les coordonnées.
	Ce symbole apposé sur l'appareil, les accessoires ou l'emballage indique que cet appareil ne peut pas être jeté avec les déchets ménagers ordinaires mais doit être déposé dans un point de collecte.

1.3 AVERTISSEMENTS ET CONSIGNES DE SÉCURITÉ



AVERTISSEMENT !

- Soyez toujours vigilant et prudent. N'utilisez pas d'appareils électriques si vous souffrez de problèmes de concentration ou si vous manquez de la conscience nécessaire, ou si vous êtes sous l'influence de drogues, d'alcool ou de médicaments. La moindre inattention peut entraîner des accidents et des blessures graves lors de l'utilisation d'appareils électriques.
- Ne tirez pas sur le câble pour le débrancher. Songez toujours à débrancher un appareil en saisissant la fiche électrique.

RISQUE D'ÉLECTROCUTION DÛ À UN COURT-CIRCUIT.

- N'effectuez pas de réparations à l'appareil qui ne sont pas décrites dans ce manuel.
- N'immergez jamais l'appareil dans l'eau ou dans d'autres liquides.
- N'ouvrez jamais l'appareil.
- Utilisez uniquement le câble d'alimentation monté d'usine sur l'appareil. Ne changez pas le câble d'alimentation.
- Ne touchez jamais la fiche avec des mains mouillées ou humides, en raison du risque de chocs électriques et de blessures.

RISQUE D'EXPLOSION DÛ À DES MATIÈRES INFLAMMABLES.

- Ne mettez pas l'appareil au rebut avec les ordures ménagères. Lors de la mise au rebut de l'appareil, respectez les réglementations nationales et locales relatives à l'élimination écologique de l'appareil.

RISQUE D'INCENDIE ET D'EXPLOSION.

- N'exposez jamais la batterie à des températures élevées ou au feu.
- N'utilisez pas l'appareil si l'une de ses pièces est endommagée ou défectueuse. Remplacez immédiatement un appareil endommagé ou défectueux. Débranchez alors l'appareil et contactez le service clientèle.
- N'utilisez pas l'appareil pour nettoyer des substances inflammables ou combustibles.
- N'installez pas l'appareil à la lumière directe du soleil ou à proximité de sources de chaleur telles que des radiateurs, des fourneaux et des plaques de cuisson.

RISQUE D'ÉTOUFFEMENT

- Ne laissez jamais les enfants jouer avec l'emballage. Tenez l'emballage hors de portée des enfants.

! ATTENTION !

SÉCURITÉ PERSONNELLE.

- Les enfants, les personnes jugées incapables et les animaux domestiques doivent être surveillés pendant l'utilisation de l'appareil. Les enfants doivent être surveillés afin de s'assurer qu'ils ne jouent pas avec l'appareil.
- Cet appareil ne peut pas être utilisé par des enfants de moins de 8 ans.
- Cet appareil n'est pas destiné à être utilisé par des personnes (y compris des enfants) dont les capacités physiques, sensorielles ou mentales sont réduites ou qui manquent d'expérience et de connaissances, à moins qu'elles ne soient surveillées ou aient reçu des instructions concernant l'utilisation de l'appareil d'une personne responsable de leur sécurité.

RISQUE DE TRÉBUCHEMENT DÛ À DES CÂBLES MAL PLACÉS.

- Ne laissez jamais le câble d'alimentation traîner de telle sorte qu'une personne pourrait trébucher dessus ou le tirer accidentellement.

! AVIS !

RISQUE D'ENDOMMAGEMENT DE L'APPAREIL.

- Ne nettoyez jamais l'appareil avec des produits agressifs ou abrasifs ou avec des objets tranchants.
- Ne laissez jamais l'appareil tomber et évitez les chocs. Une chute ou un choc peut affecter le bon fonctionnement de l'appareil. N'utilisez pas l'appareil s'il est tombé.
- N'aspirez pas d'objets durs ou pointus tels que du verre, des clous, des vis, des pièces de monnaie, etc.
- Ne tirez pas sur le câble d'alimentation pour déplacer l'appareil ou pour débrancher la fiche de la prise reliée à la terre.

2. CARACTÉRISTIQUES DU PRODUIT

2.1 CARACTÉRISTIQUES TECHNIQUES

MODÈLE/TYPE	S75 AQUA COMPLETE
Dimensions (L x l x h)	436 × 108 × 195 mm
Poids	6,3 kg
Tension de fonctionnement	DC 25,2 V
Airwatt maximum	≥ 240 W
Puissance d'entrée chargeur de batterie	100 - 240 V ~ 50 - 60 Hz
Puissance de sortie chargeur de batterie	32 V / 1 A
Puissance nominale brosse électrique	50 W
Consommation électrique en mode veille	< 0,3 W
Temps de charge	3 - 5 heures
Autonomie de la batterie	300 cycles

2.2 COMPOSANTS PRINCIPAUX

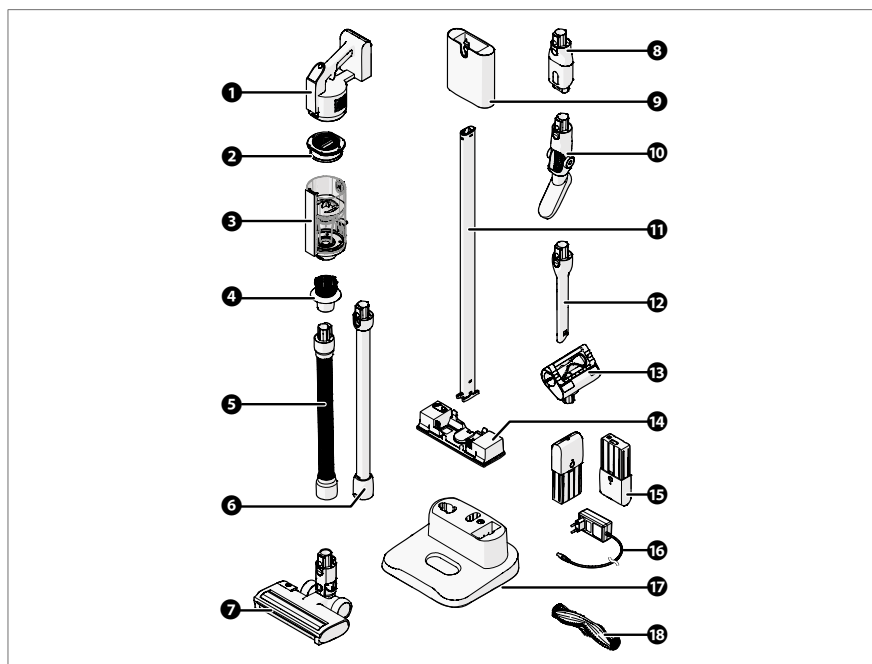

Image A

- ① Unité principale
- ② Filtre HEPA
- ③ Réservoir à poussière
- ④ Préfiltre
- ⑤ Tuyau de l'aspirateur
- ⑥ Tube de l'aspirateur
- ⑦ Pied de l'aspirateur
- ⑧ Embout combiné
- ⑨ Support mural
- ⑩ Brosse textile
- ⑪ Tube de la station de charge
- ⑫ Embout pour fentes
- ⑬ Mini-brosse turbo
- ⑭ Réservoir d'eau
- ⑮ Batterie x2
- ⑯ Adaptateur
- ⑰ Support
- ⑱ Brosse à rouleau

2.3 GARANTIE

Cet appareil est livré avec une période de garantie de 3 ans après l'achat. Pour de plus amples informations sur les conditions de garantie, rendez-vous sur www.wisberghome.com. Dans tous les cas, vous devez disposer du bon d'achat indiquant la date d'achat et/ou de livraison pour pouvoir prétendre bénéficier de la garantie.

3. INSTALLATION

Avant d'installer l'appareil, lisez attentivement les informations relatives à la sécurité dans le chapitre 1.

3.1 DÉBALLAGE ET VÉRIFICATION



AVERTISSEMENT !

RISQUE D'ÉTOUFFEMENT. Ne laissez jamais les enfants jouer avec l'emballage. Tenez l'emballage hors de portée des enfants.

1. Retirez l'emballage et le matériau d'emballage de l'appareil.
2. Vérifiez le contenu de l'emballage à l'aide de l'illustration du chapitre 2.2 Composants principaux. Si des pièces sont manquantes ou endommagées, contactez le service clientèle : www.wisberghome.com

3.2 INSTALLATION DU SUPPORT MURAL



AVERTISSEMENT !

Risque d'incendie et d'explosion. N'installez pas l'appareil à la lumière directe du soleil ou à proximité de sources de chaleur telles que des radiateurs, des fourneaux et des plaques de cuisson.

1. Choisissez un emplacement approprié pour le support mural, répondant aux conditions suivantes :
 - À proximité d'une prise de courant.
 - Dans une pièce sèche et bien ventilée.
 - Pas d'exposition directe à la lumière du soleil.
2. Pas directement à côté de sources de chaleur telles que des poêles ou des fourneaux.
3. Placez le support mural contre le mur souhaité. Fixez le support mural au mur à l'aide de 4 vis M4 x 30 mm.



REMARQUE

L'embout combiné et l'embout pour fentes peuvent être suspendus au support mural lorsqu'ils ne sont pas utilisés.

La mini-brosse turbo et l'une des deux batteries peuvent être placées dans le support lorsqu'elles ne sont pas utilisées.

3.3 ASSEMBLAGE DE L'APPAREIL

1. Insérez le tube de l'aspirateur dans le pied de l'aspirateur. Assurez-vous que le bouton de verrouillage s'enclenche.
2. Insérez le tube de l'aspirateur et le pied de l'aspirateur dans l'unité principale. Assurez-vous que le bouton de verrouillage s'enclenche.

4. UTILISATION

4.1 PANNEAU DE COMMANDE

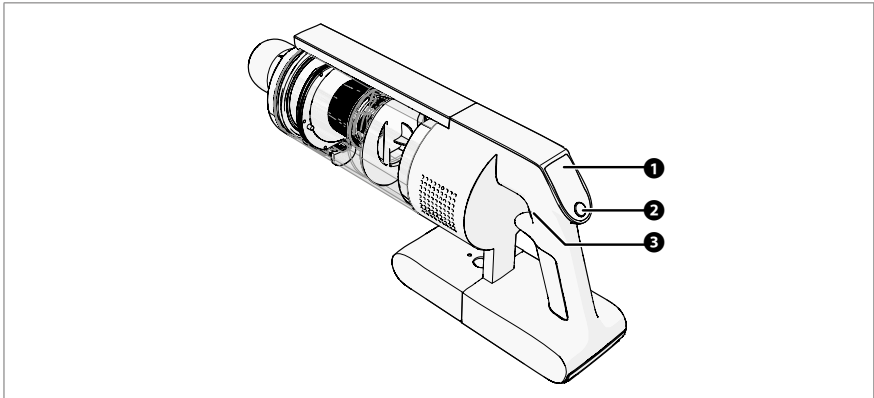

Image B

- 1 Écran
- 2 Régulateur d'aspiration
- 3 Bouton marche/arrêt

4.2 UTILISATION DE L'APPAREIL





! AVIS !

RISQUE D'ENDOMMAGEMENT DE L'APPAREIL.

- N'aspirez pas d'objets durs ou pointus tels que du verre, des clous, des vis, des pièces de monnaie, etc.

1. Appuyez sur le bouton marche/arrêt pour allumer l'appareil.
2. Appuyez sur le régulateur d'aspiration pour passer d'un mode à l'autre.

L'appareil dispose de 4 modes différents :

 AUTO	L'aspirateur ajuste automatiquement la puissance d'aspiration en fonction du type de sol détecté.
 MID	Puissance d'aspiration moyenne pour les besoins de nettoyage quotidiens.
 MAX	Puissance d'aspiration maximale pour un nettoyage intensif de saletés tenaces.
 ECO	Mode économe avec une puissance d'aspiration plus faible pour économiser l'énergie.

L'écran affiche le mode actuel.

3. Appuyez à nouveau sur le bouton marche/arrêt pour mettre l'appareil en pause.

4.3 UTILISATION DES ACCESSOIRES

L'appareil est livré avec les accessoires suivants :

- Embout combiné : convient au nettoyage des sols durs et des tapis grâce à une position réglable.
- Embout pour fentes : idéal pour nettoyer les endroits étroits et difficiles d'accès, comme les interstices entre les meubles et le long des plinthes.
- Mini-brosse turbo : spécialement conçue pour éliminer efficacement la poussière et les allergènes des matelas et des surfaces rembourrées.
- Brosse textile : idéale pour rafraîchir et éliminer la poussière et les poils de rideaux, tissus d'ameublement et autres surfaces textiles.
- Réservoir d'eau et serpillière : Le réservoir d'eau humidifie automatiquement la serpillière, ce qui vous permet de passer l'aspirateur et la serpillière en un seul geste.

4.3.1 RACCORDEMENT DES ACCESSOIRES À L'UNITÉ PRINCIPALE

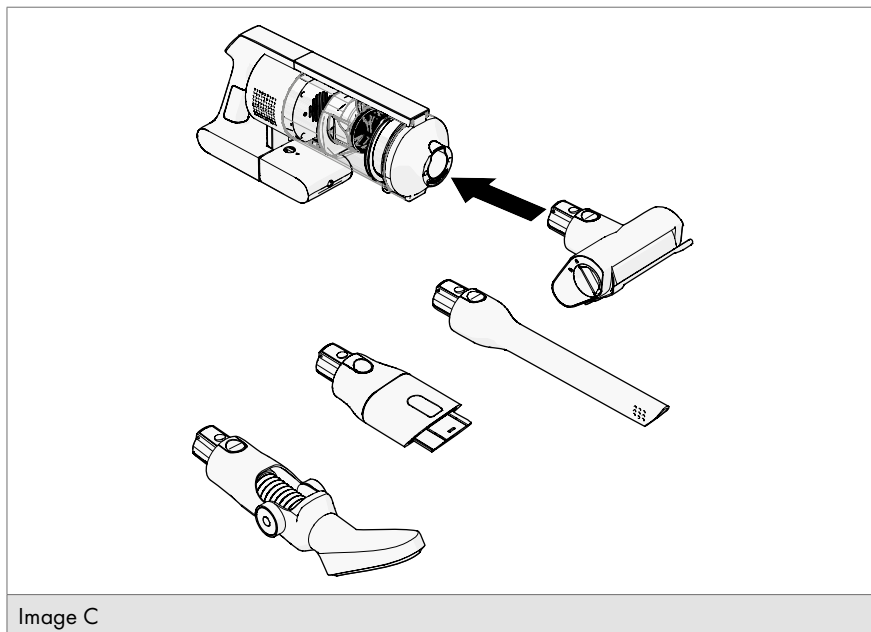

1. Choisissez un accessoire.
2. Insérez l'accessoire dans l'ouverture de l'unité principale. Assurez-vous que le bouton de verrouillage s'enclenche.

4.3.2 CONNEXION DES ACCESSOIRES AU TUBE DE L'ASPIRATEUR

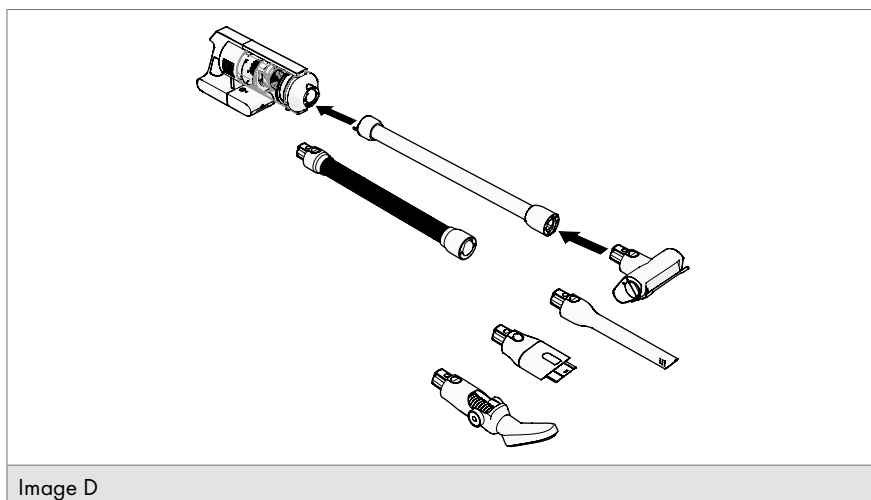

FR

1. Insérez le tube de l'aspirateur dans l'ouverture de l'unité principale. Assurez-vous que le bouton de verrouillage s'enclenche.
2. Choisissez un accessoire.
3. Insérez l'accessoire dans le tube de l'aspirateur. Assurez-vous que le bouton de verrouillage s'enclenche.

4.4 UTILISATION DE LA FONCTION SERPILLIÈRE

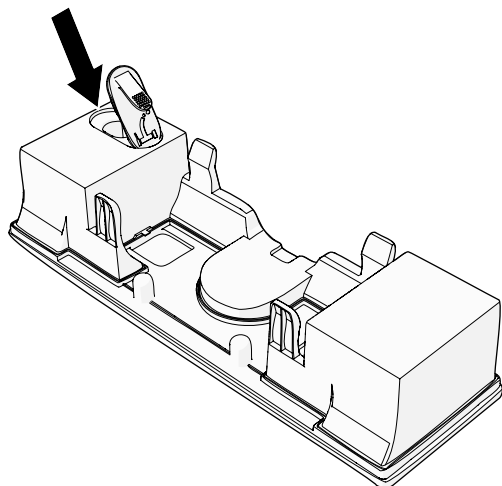

Image E

1. Fixez la serpillère sur la face inférieure du réservoir d'eau.
2. Ouvrez le bouchon de remplissage.
3. Remplissez le réservoir avec de l'eau propre.
4. Fermez le bouchon de remplissage.

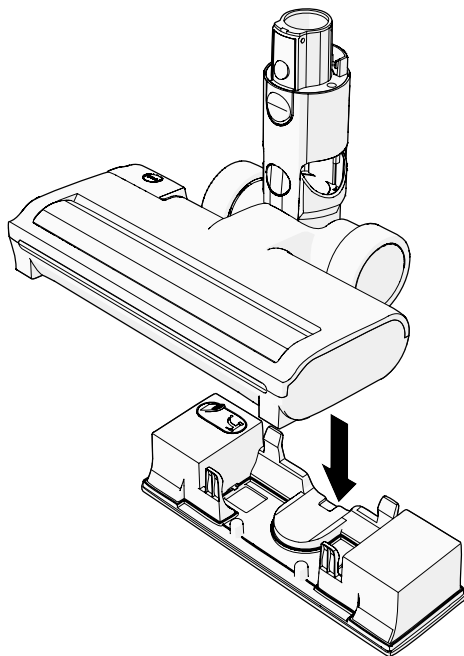

Image F

5. Fixez le réservoir d'eau sous le pied de l'aspirateur.
En cas de mouvement, l'appareil distribue automatiquement la bonne quantité d'eau.

4.5 CHARGEMENT DE L'APPAREIL



AVERTISSEMENT !

Risque d'incendie et d'explosion. N'exposez jamais la batterie à des températures élevées ou au feu.



REMARQUE

- Le temps de charge est d'environ 3 à 5 heures.
- L'écran affiche « 100 % » lorsque la batterie est complètement chargée.
- L'appareil ne peut pas être démarré pendant la charge.

4.5.1 CHARGEMENT DANS LA STATION DE CHARGE

1. Accrochez l'unité principale à la station de charge.
2. Branchez une extrémité du câble de charge dans la station de charge.
3. Branchez l'autre extrémité du câble de charge dans la prise murale.

La station de charge charge d'abord la batterie se trouvant dans l'aspirateur. La deuxième batterie est ensuite chargée.

4.5.2 CHARGEMENT DANS L'UNITÉ PRINCIPALE

1. Branchez une extrémité du câble de charge dans la batterie se trouvant dans l'unité principale.
2. Branchez l'autre extrémité du câble de charge dans la prise murale.

4.5.3 CHARGEMENT D'UNE BATTERIE SÉPARÉE

1. Retirez la batterie de l'unité principale.
2. Branchez une extrémité du câble de charge sur la batterie.
3. Branchez l'autre extrémité du câble de charge dans la prise murale.

5. NETTOYAGE ET MAINTENANCE

Avant de passer à l'entretien et au nettoyage de l'appareil, lisez attentivement les informations de sécurité énoncées dans le chapitre 1.

5.1 VIDER LE RÉSERVOIR À POUSSIÈRE

- Vider le réservoir à poussière empêche les bouchages, maintient la puissance d'aspiration et contribue à l'efficacité globale et à la durée de vie de l'appareil.
- Le réservoir à poussière doit être vidé lorsqu'il est plein ou après chaque utilisation.

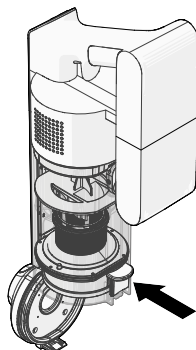

Image G

1. Débranchez l'appareil.

2. Appuyez sur le bouton de déverrouillage pour retirer le tube de l'aspirateur.
3. Tenez le réservoir à poussière au-dessus de la poubelle.
4. Appuyez sur le bouton de déverrouillage du réservoir à poussière.
5. Secouez le réservoir à poussière pour le vider.
6. Fermez le couvercle.
7. Remplacez le tube de l'aspirateur.

5.2 NETTOYAGE DU RÉSERVOIR D'EAU ET DE LA SERPILLIÈRE

1. Retirez et lavez la serpillère.
2. Videz et rincez le réservoir d'eau.
3. Laissez le réservoir d'eau et la serpillère sécher à l'air libre.

5.3 NETTOYAGE DU FILTRE HEPA

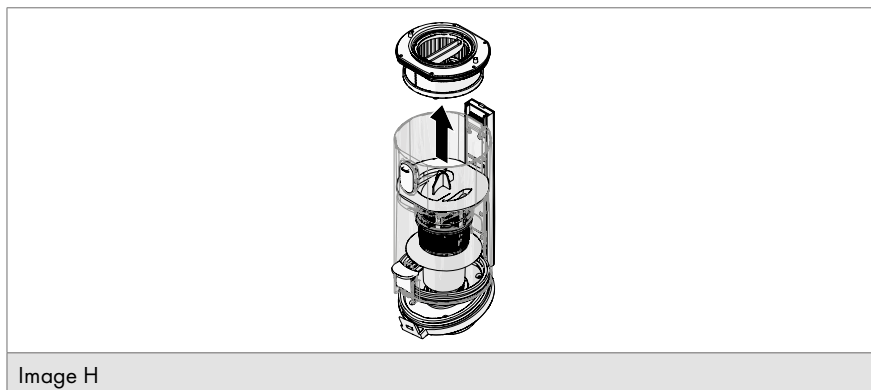

1. Appuyez sur le bouton de verrouillage situé à l'arrière du réservoir à poussière.
2. Retirez le réservoir à poussière de l'unité principale.
3. Retirez le filtre HEPA du réservoir à poussière.
4. Rincez le filtre HEPA sous le robinet.
5. Laissez le filtre HEPA sécher complètement.
6. Remplacez le filtre HEPA dans le réservoir à poussière.

5.4 NETTOYAGE DU PRÉ-FILTRE

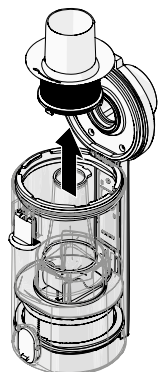

Image I

1. Appuyez sur le bouton de déverrouillage du réservoir à poussière pour ouvrir le couvercle.
2. Tournez le préfiltre dans le sens inverse des aiguilles d'une montre et retirez-le du réservoir à poussière.
3. Éliminez les saletés du préfiltre.
4. Remplacez le pré-filtre dans le réservoir à poussière.
5. Fermez le couvercle.

5.5 NETTOYAGE DE LA BROsse À ROULEAU

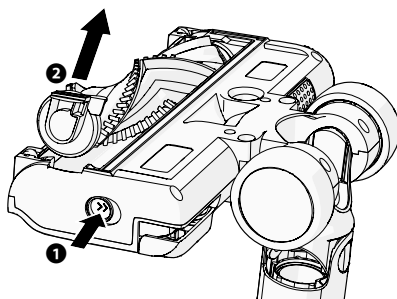

Image J

1. Appuyez sur le bouton de déverrouillage situé sur le côté du pied de l'aspirateur.
2. Retirez la brosse à rouleau du pied de l'aspirateur.
3. Utilisez des ciseaux pour retirer les cheveux et filaments qui se sont emmêlés dans la brosse.
4. Remplacez la brosse à rouleau dans le pied de l'aspirateur. Assurez-vous que le bouton de verrouillage s'enclenche.

5.6 NETTOYAGE DE L'EMBOU COMBINÉ

1. Retirez l'embout combiné du tube de l'aspirateur ou de l'unité principale.
2. Nettoyez l'embout combiné avec un chiffon doux et humide.
3. Laissez sécher complètement l'embout combiné avant de le remettre en place.

5.7 NETTOYAGE DE L'EMBOU POUR FENTES

1. Retirez l'embout pour fentes du tube de l'aspirateur ou de l'unité principale.
2. Nettoyez l'embout pour fentes avec un chiffon doux et humide.
3. Optionnel : utilisez un bâton long et fin pour pousser la saleté hors de l'embout pour fentes.
4. Laissez sécher complètement l'embout pour fentes avant de le remettre en place.

5.8 NETTOYAGE DE LA MINI-BROSSE TURBO

1. Retirez la mini-brosse turbo du tube de l'aspirateur ou de l'unité principale.
2. Nettoyez la mini-brosse turbo avec un chiffon doux et humide.
3. Optionnel : utilisez des ciseaux pour retirer les cheveux et filaments qui se sont emmêlés dans la brosse.
4. Laissez sécher complètement l'embout pour fentes avant de le remettre en place.

6. DÉPANNAGE



AVERTISSEMENT !

RISQUE D'ÉLECTROCUTION DÛ À UN COURT-CIRCUIT.
N'effectuez aucune réparation sur l'appareil qui ne soit pas décrite dans ce mode d'emploi.

Vous pouvez facilement résoudre certains problèmes vous-même à l'aide du tableau ci-dessous. Si les descriptions ci-dessous ne permettent pas de résoudre votre problème, veuillez contacter notre service clientèle : www.wisberghome.com.

6.1 MESSAGES D'ERREUR À L'ÉCRAN

PROBLÈME	CAUSE POSSIBLE	SOLUTION POSSIBLE
Erreur 1	La batterie est presque vide.	Chargez la batterie.
Erreur 2	Le capteur NTC a détecté un défaut.	<ol style="list-style-type: none">1. Débranchez l'appareil.2. Vérifiez que le bloc-batterie et le point de recharge sont propres et en bon état.3. Rallumez l'appareil.4. L'appareil ne fonctionne toujours pas ? Contactez le service clientèle.
Erreur 10	Le fil de signal du moteur d'aspiration est défectueux.	Contactez le service clientèle.
Erreur 12	Le courant du moteur d'aspiration est trop élevé.	Contactez le service clientèle.
Erreur 13	La batterie n'est pas insérée correctement.	Remettez le bloc-batterie en place. L'écran affiche toujours le message d'erreur ? Contactez le service clientèle.
Erreur 15	La décharge de la brosse de sol / brosse de lit est en court-circuit.	Remplacer la brosse pour sol/lit. L'écran affiche toujours le message d'erreur ? Contactez le service clientèle.
Erreur 91	La batterie arrête de se charger.	Remplacez le bloc-batterie. L'écran affiche toujours le message d'erreur ? Contactez le service clientèle.
Erreur 92	La communication sur la carte BMS échoue, ce qui empêche l'appareil de s'allumer.	Remettez le bloc-batterie en place. L'écran affiche toujours le message d'erreur ? Contactez le service clientèle.
Erreur 104	La batterie est défectueuse en raison d'un courant de charge excessif.	Contactez le service clientèle.

PROBLÈME	CAUSE POSSIBLE	SOLUTION POSSIBLE
Erreur 105	La batterie ne se recharge pas.	Retirez temporairement l'aspirateur et la batterie de la station de recharge. Placez d'abord l'aspirateur lui-même dans le chargeur, puis la batterie séparée. L'écran affiche toujours le message d'erreur ? Contactez le service clientèle.
Erreur 106	La température de charge est trop élevée.	Laissez la batterie refroidir pendant 60 minutes avant d'essayer de la charger à nouveau. L'écran affiche toujours le message d'erreur ? Contactez le service clientèle.
Erreur 107	La température de l'appareil est trop élevée ou la température ambiante est trop élevée pendant le fonctionnement en position haute.	Attendez 60 minutes avant d'utiliser à nouveau l'appareil.
Erreur 109	Le temps de charge de la batterie dépasse 6 heures, ce qui indique un défaut de la batterie.	Remplacez le bloc-batterie.
Erreur 110	La tension de l'appareil est trop élevée, ce qui provoque l'arrêt de son fonctionnement.	Branchez le chargeur pendant 30 minutes. L'écran affiche toujours le message d'erreur ? Contactez le service clientèle.
Erreur 112	La température de l'appareil est trop élevée, ce qui entraîne l'arrêt du fonctionnement de l'appareil.	Contactez le service clientèle.
Erreur 113	La vitesse du moteur est trop élevée lorsqu'il est utilisé à puissance maximale en raison d'un blocage dans le tube à vide, le filtre ou le point d'aspiration de la brosse de sol.	<ol style="list-style-type: none"> 1. Éliminez toute obstruction du tube de l'aspirateur. 2. Éliminez toute obstruction du filtre. 3. Retirez tout obstacle éventuel de la brosse de sol. 4. Si nécessaire, rincez le filtre sous le robinet. 5. Assurez-vous que le filtre est complètement sec avant de le remettre en place.

PROBLÈME	CAUSE POSSIBLE	SOLUTION POSSIBLE
Erreur 120	Le filtre HEPA et le réservoir à poussière ont été retirés.	Remettez le filtre HEPA et le réservoir à poussière en place.
Erreur 122	Le flux d'air et le filtre HEPA sont obstrués pendant l'utilisation.	Nettoyez le filtre HEPA et l'aspirateur ; voir le chapitre 5.3
AirFLOW blocked	Le flux d'air est bloqué lorsque la brosse de sol n'est pas installée. L'écran affiche une erreur et le moteur continue de tourner.	Réinstallez la brosse pour sol ou installez la brosse pour lit. L'écran affiche toujours le message d'erreur ? Contactez le service clientèle.
Roller stuck	La brosse à rouleau est bloquée.	<ol style="list-style-type: none"> 1. Appuyez sur le bouton de déverrouillage situé sur le côté du pied de l'aspirateur. 2. Retirez la brosse à rouleau (voir chapitre 5.5). 3. Retirez les cheveux et les saletés de la brosse à rouleau. L'écran affiche toujours le message d'erreur ? Contactez le service clientèle.
Low battery Charge	Le moteur s'arrête lorsque le niveau de la batterie atteint 0 %.	Branchez le chargeur pendant 30 minutes. L'écran affiche toujours le message d'erreur ? Contactez le service clientèle.

7. TRANSPORT ET STOCKAGE

1. Retirez la fiche de la prise de courant.
2. Nettoyez l'appareil. Suivez les instructions du chapitre **5. Nettoyage et entretien**.
3. Rangez l'appareil dans son emballage d'origine, dans un endroit sec et fermé.

8. ÉVACUATION SÉCURISÉE

8.1 ÉLIMINER L'EMBALLAGE

L'emballage est composé de différents matériaux. Lors de l'élimination de l'emballage, veillez à respecter la réglementation nationale et locale relative à l'élimination respectueuse de l'environnement des emballages.

8.2 ÉLIMINER L'APPAREIL



Les matériaux utilisés dans cet appareil et marqués de ce symbole sont recyclables. Le marquage indique que ce produit ne doit pas être jeté avec les ordures ménagères dans l'ensemble de l'UE.



Ce symbole indique que l'appareil ne doit pas être jeté avec les autres déchets ménagers au sein de l'UE. En éliminant l'appareil correctement, vous contribuez à prévenir les risques pour l'environnement et la santé humaine. Le recyclage des matériaux contribue à la préservation des ressources naturelles. Par conséquent, ne jetez pas les appareils électroniques mis au rebut avec les déchets ménagers. Lors de la mise au rebut de l'appareil, respectez les réglementations nationales et locales concernant la mise au rebut écologique des équipements électroniques. Vous pouvez également contacter Wisepick Productions B.V. si vous ne souhaitez plus utiliser l'appareil ou si vous souhaitez le renvoyer.

DE – BENUTZERINFORMATION

STIELSTAUBSAUGER

S75 AQUA COMPLETE

 **WISBERG**

INHALT

Vorwort	72
1. Sicherheit	73
1.1 Bestimmungsgemäße Verwendung und vorhersehbare nicht-bestimmungsgemäße Verwendung	74
1.2 Sicherheitssymbole und -etiketten am Gerät	74
1.3 Sicherheitshinweise und -vorschriften	75
2. Produkteigenschaften	77
2.1 Technische Daten	77
2.2 Hauptbauteile	78
2.3 Garantie	79
3. Installation	79
3.1 Entfernen des Verpackungsmaterials und Kontrolle	79
3.2 Montage der Wandhalterung	79
3.3 Montage des Geräts	80
4. Verwendung	80
4.1 Bedienfeld	80
4.2 Bedienung des Gerätes	81
4.3 Verwendung des Zubehörs	81
4.4 Verwendung der Wischfunktion	83
4.5 Aufladen des Geräts	84
5. Reinigung und Wartung	85
5.1 Entleeren des Staubbehälters	85
5.2 Reinigung von Wasserbehälter und Wischtuch	86
5.3 Reinigen des HEPA-Filters	86
5.4 Reinigen des Vorfilters	87
5.5 Reinigen der Walzenbürste	87
5.6 Reinigen des Kombi-Aufsatzes	88
5.7 Reinigen des Fugenaufsatzes	88
5.8 Reinigen der Mini-Turbobürste	88
6. Störungen beheben	88
6.1 Fehlermeldungen im Display	89
7. Transport und Lagerung	92
8. Sichere Entsorgung	92
8.1 Verpackungsmaterial entsorgen	92
8.2 Das Gerät entsorgen	92

VORWORT

Über dieses Dokument



- Diese Gebrauchsanleitung enthält alle Informationen für den korrekten, effizienten und sicheren Gebrauch des Geräts.
- Diese Anleitung ist für den Endbenutzer und/oder Käufer dieses Geräts bestimmt.
- Achten Sie darauf, dass Sie die Anweisungen in dieser Anleitung vollständig gelesen und verstanden haben, bevor Sie das Gerät installieren oder verwenden. Bewahren Sie dieses Dokument für künftige Nachschlagezwecke auf, solange Sie das Gerät verwenden und/oder besitzen.
- Wisepick Productions B.V. kann in keiner Weise für Personenschäden, die Ihnen oder anderen entstanden sind, oder Sachschäden am Gerät, Ihrem Eigentum oder dem Eigentum anderer verantwortlich gemacht werden, die durch Nichtbefolgen oder nicht ordnungsgemäßes Befolgen der Anweisungen in dieser Bedienungsanleitung verursacht werden.
- In den Warnhinweisen und Sicherheitsvorschriften in dieser Anleitung werden nicht alle möglichen Umstände und Situationen besprochen.
- Wenn Sie unseren Kundenservice kontaktieren, halten Sie bitte die Modellnummer bereit. Diese Angabe finden Sie auf dem Typenschild oder auf der Vorderseite dieser Anleitung.

Ursprüngliche Bedienungsanleitung

Diese Bedienungsanleitung wurde ursprünglich auf Niederländisch verfasst. Alle anderen Sprachen sind übersetzte Dokumente. Im Falle von Übersetzungsfehlern ist die niederländische Fassung maßgebend.

Verwendete Symbole

SYMBOL	BESCHREIBUNG
 GEFAHR!	Weist auf Brandgefahr und/oder entzündliche Materialien hin.
 WARNUNG!	Zeigt eine gefährliche Situation an, die Ihnen oder anderen Personen schwere immaterielle Schäden zufügen kann, wenn sie nicht vermieden wird.
 VORSICHT!	Zeigt eine gefährliche Situation an, die Ihnen oder anderen Personen leichte immaterielle Schäden zufügen kann, wenn sie nicht vermieden wird.

SYMBOL	BESCHREIBUNG
 HINWEIS!	Weist auf eine Situation im Zusammenhang mit Sachschäden hin.
 ANMERKUNG	Weist auf nützliche, ergänzende Informationen hin.

ANMERKUNG

Die neueste Version dieser Gebrauchsanleitung finden Sie auch online auf

Urheberrecht

Die in dieser Gebrauchsanleitung abgebildeten Daten, darunter Texte, Fotos, Grafiken, Bildmarken, (Handels-)Namen und Logos, sind Eigentum der Wisepick Productions B.V. und unterliegen dem Urheberrecht, dem Markenrecht und/oder anderen geistigen Eigentumsrechten, es sei denn, diese Daten gehören einem Dritten. Ohne vorherige schriftliche Zustimmung von Wisepick Productions B.V. und/oder des Dritten, dem die Daten gehören, ist es nicht gestattet, den Inhalt der Gebrauchsanleitung ganz oder teilweise zu vervielfältigen, zu übertragen, zu verbreiten, zu speichern oder Dritten gegen Entgelt verfügbar zu machen.

Konformität

Hierbei erklärt die Wisepick Productions B.V., dass das Gerät der Verordnung (EU) 2019/2017 entspricht. Der vollständige Wortlaut der EU-Konformitätserklärung kann unter www.wisberghome.com abgerufen werden, wenn Sie nach der Artikelnummer suchen.

Kontaktinformationen Wisberg

Den Kundenservice erreichen Sie über: www.wisberghome.com

Wisepick Productions B.V.

Weena 664
3012 CN Rotterdam
Niederlande



1. SICHERHEIT

Stellen Sie sicher, dass Sie die Sicherheitsanweisungen vollständig gelesen und verstanden haben, bevor Sie das Gerät installieren, verwenden oder warten. So vermeiden Sie mögliche materielle und immaterielle Schäden bei Ihnen selbst oder anderen, am Gerät, an Ihrem sonstigen Eigentum oder am Eigentum anderer.

1.1 BESTIMMUNGSGEMÄSSE VERWENDUNG UND VORHERSEHBARE NICHT-BESTIMMUNGSGEMÄSSE VERWENDUNG

- Dieses Gerät ist für das Saugen von trockenem Staub und trockenem Schmutz auf Böden, Teppichen und Möbeln bestimmt.
- Dieses Gerät ist ausschließlich für die Verwendung im Haus gedacht.
- Dieses Gerät ist nur für den Gebrauch im Haushalt oder in ähnlichen Umgebungen geeignet.
- Dieses Gerät darf von Kindern ab 8 Jahren und Personen mit eingeschränkten körperlichen, sensorischen oder geistigen Fähigkeiten oder mangelnder Erfahrung und mangelndem Wissen nur verwendet werden, wenn diese beaufsichtigt werden oder in die sichere Bedienung des Geräts eingewiesen wurden und ihnen die damit verbundenen Gefahren bekannt sind.
- Jede andere als die in dieser Anleitung beschriebene Verwendung des Geräts gilt als unbeabsichtigte Verwendung und kann zu Sachschäden und immateriellen Schäden bei Ihnen selbst oder anderen, am Gerät, an Ihrem sonstigen Eigentum oder am Eigentum anderer sowie zum Erlöschen der Garantie führen.

1.2 SICHERHEITSSYMBOLLE UND -ETIKETTEN AM GERÄT

SYMBOL	BESCHREIBUNG
	Die CE-Kennzeichnung auf diesem Gerät weist darauf hin, dass Wisepick Productions B.V. erklärt, dass dieses Gerät die Anforderungen der einschlägigen europäischen Rechtsvorschriften in Bezug auf Gesundheit, Sicherheit und Umweltschutz erfüllt. Die Konformitätserklärung ist auf Anfrage von Wisepick Productions B.V. erhältlich. Die Kontaktdaten finden Sie im Abschnitt Vorwort.
	Dieses Symbol auf dem Gerät, dem Zubehör oder der Verpackung zeigt an, dass das Gerät nicht mit dem normalen Hausmüll entsorgt werden darf, sondern an einer Sammelstelle abgegeben werden muss.

1.3 SICHERHEITSHINWEISE UND -VORSCHRIFTEN



WARNUNG!

- Seien Sie immer aufmerksam und vorsichtig. Verwenden Sie keine elektrischen Geräte, wenn Sie unter Konzentrationsstörungen leiden, Ihnen das nötige Bewusstsein fehlt oder Sie unter dem Einfluss von Drogen, Alkohol oder Medikamenten stehen. Bei der Benutzung von Elektrogeräten kann schon die geringste Unachtsamkeit zu schweren Unfällen und Verletzungen führen.
- Ziehen Sie nicht am Kabel, um den Stecker aus der Steckdose zu ziehen. Ziehen Sie immer am Stecker.

STROMSCHLAGGEFAHR DURCH KURZSCHLUSS.

- Führen Sie keine Reparaturen am Gerät durch, die nicht in dieser Anleitung beschrieben sind.
- Tauchen Sie das Gerät niemals in Wasser oder andere Flüssigkeiten.
- Öffnen Sie das Gerät niemals.
- Verwenden Sie ausschließlich das Stromkabel, das werkseitig am Gerät montiert ist. Ersetzen Sie das Stromkabel nicht durch ein anderes.
- Berühren Sie den Stecker nie mit nassen oder feuchten Händen - es besteht ein Stromschlag- und Verletzungsrisiko.

EXPLOSIONSGEFAHR DURCH BRENNBARE MATERIALIEN.

- Entsorgen Sie das Gerät nicht im Hausmüll. Beachten Sie bei der Entsorgung des Geräts die nationalen und lokalen Vorschriften zur umweltfreundlichen Entsorgung des Geräts.

BRAND- UND EXPLOSIONSGEFAHR.

- Setzen Sie die Batterie niemals hohen Temperaturen oder Feuer aus.
- Verwenden Sie das Gerät nicht, wenn ein Teil davon beschädigt oder defekt ist. Ein beschädigtes oder defektes Gerät ist sofort zu ersetzen. Ziehen Sie das Netzkabel aus der Steckdose und kontaktieren Sie den Kundendienst.

- Verwenden Sie das Gerät nicht zum Entfernen von brennbaren oder entzündlichen Substanzen.
- Installieren Sie das Gerät nicht in direkter Sonneneinstrahlung oder in der Nähe von Wärmequellen wie Heizkörpern, Heizöfen und Kochplatten.

ERSTICKUNGSGEFAHR

- Lassen Sie Kinder niemals mit dem Verpackungsmaterial spielen. Das Verpackungsmaterial für Kinder unzugänglich aufbewahren.

VORSICHT!

PERSÖNLICHE SICHERHEIT.

- Kinder, handlungsunfähige Personen und Haustiere müssen während der Verwendung des Geräts beaufsichtigt werden. Kinder müssen beaufsichtigt werden, um sicherzustellen, dass sie nicht mit dem Gerät spielen.
- Dieses Gerät darf nicht von Kindern unter 8 Jahren verwendet werden.
- Dieses Gerät ist nicht bestimmt für die Verwendung durch Personen (einschließlich Kindern) mit verminderten physischen, sensorischen oder geistigen Fähigkeiten oder mit einem Mangel an Erfahrung oder Kenntnis, es sei denn, sie stehen unter Aufsicht oder haben von einer für ihre Sicherheit verantwortlichen Person Anweisungen für den Gebrauch des Geräts erhalten.

STOLPERGEFAHR DURCH FREILIEGENDE KABEL.

- Verlegen Sie das Netzkabel niemals so, dass jemand darüber stolpern oder versehentlich daran ziehen könnte.

HINWEIS!

GEFAHR DER BESCHÄDIGUNG DES GERÄT.

- Reinigen Sie das Gerät nie mit aggressiven oder scheuernden Reinigungsmitteln oder scharfen Gegenständen.

- Lassen Sie das Gerät nie fallen und vermeiden Sie Stöße. Das Fallenlassen oder Stoßen des Geräts kann die korrekte Funktion des Geräts beeinträchtigen. Verwenden Sie das Gerät nicht, wenn das Gerät heruntergefallen ist.
- Saugen Sie keine harten oder scharfen Gegenstände wie Glas, Nägel, Schrauben, Münzen usw. auf.
- Ziehen Sie nicht am Netzkabel, um das Gerät umzustellen oder um den Stecker aus der geerdeten Steckdose zu ziehen.

2. PRODUKTEIGENSCHAFTEN

2.1 TECHNISCHE DATEN

MODELL / TYP	S75 AQUA COMPLETE
Abmessungen (l x b x h)	436 × 108 × 195 mm
Gewicht	6,3 kg
Betriebsspannung	Gleichstrom 25,2 V
Maximale Airwatt	≥ 240 W
Eingangsleistung Akkuladegerät	100 - 240 V ~ 50 - 60 Hz
Ausgangsleistung Akkuladegerät	32 V / 1 A
Nennleistung der Elektrobürste	50 W
Stromverbrauch im Standby-Modus	< 0,3 W
Ladezeit	3 – 5 Std.
Lebensdauer der Batterie	300 Zyklen

2.2 HAUPTBAUTEILE



Abbildung A

- 1 Haupteinheit
- 2 HEPA-Filter
- 3 Staubbehälter
- 4 Vorfilter
- 5 Staubsaugerschlauch
- 6 Staubsaugerrohr
- 7 Staubsaugerfuß
- 8 Kombi-Aufsatz
- 9 Wandhalterung
- 10 Textilbürste
- 11 Rohr der Ladestation
- 12 Fugenaufsatz
- 13 Mini-Turbobürste
- 14 Wasserbehälter
- 15 Akku x 2
- 16 Adapter
- 17 Ständer
- 18 Walzenbürste

2.3 GARANTIE

Dieses Gerät wird mit einer Garanzzeit von 3 Jahren ab dem Kaufdatum geliefert. Für weitere Informationen zu den Garantiebedingungen besuchen Sie www.wisberghome.com. Sie müssen auf jeden Fall über den Einkaufsbeleg mit Kauf- und/oder Lieferdatum verfügen, um die Garantie in Anspruch nehmen zu können.

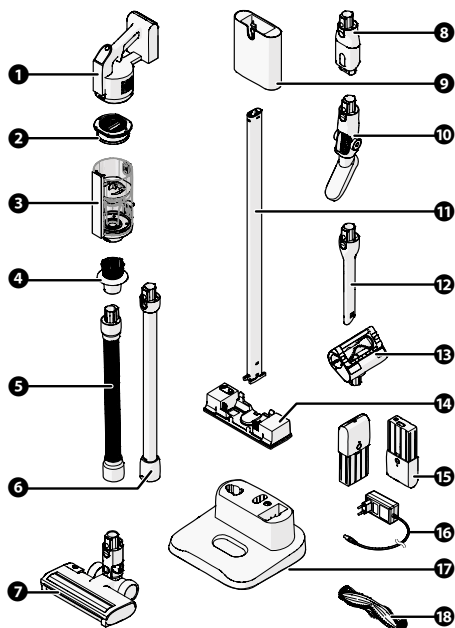
3. INSTALLATION

Lesen Sie die Sicherheitsinformationen in Kapitel 1 genau durch, bevor Sie das Gerät installieren.

3.1 ENTFERNEN DES VERPACKUNGSMATERIALS UND KONTROLLE



WARNUNG!

ERSTICKUNGSGEFAHR. Lassen Sie Kinder nie mit dem Verpackungsmaterial spielen. Das Verpackungsmaterial für Kinder unzugänglich aufbewahren.

1. Entfernen Sie das Verpackungsmaterial des Geräts.
2. Überprüfen Sie den Inhalt der Verpackung anhand von der Abbildung in Kapitel 2.2 Hauptbauteile. Sollten Teile fehlen oder beschädigt sind, wenden Sie sich bitte an den Kundendienst: www.wisberghome.com

3.2 MONTAGE DER WANDHALTERUNG



WARNUNG!

Brand- und Explosionsgefahr. Installieren Sie das Gerät nicht in direkter Sonneneinstrahlung oder in der Nähe von Wärmequellen wie Heizkörpern, Heizöfen und Kochplatten.

1. Wählen Sie einen geeigneten Montageort für die Wandhalterung, der die folgenden Bedingungen erfüllt:
 - Nähe zu einer Steckdose.
 - Trockener, gut belüfteter Raum.
 - Kein direktes Sonnenlicht.
2. Nicht direkt neben Wärmequellen wie Öfen oder Herden.
3. Platzieren Sie die Wandhalterung an der gewünschten Wand. Befestigen Sie die Wandhalterung mit 4 Schrauben M4 x 30 mm an der Wand.



ANMERKUNG

Der Kombi-Aufsatz und der Fugenaufsatz können bei Nichtgebrauch an der Wandhalterung aufgehängt werden.

Die Mini-Turbobürste und einer der beiden Akkus können bei Nichtgebrauch im Ständer verstaut werden.

3.3 MONTAGE DES GERÄTS

1. Stecken Sie das Staubsaugerrohr in den Staubsaugerfuß. Vergewissern Sie sich, dass der Sperrknopf einrastet.
2. Setzen Sie das Staubsaugerrohr und den Vakuumpf in die Haupteinheit ein. Vergewissern Sie sich, dass der Sperrknopf einrastet.

4. VERWENDUNG

4.1 BEDIENFELD



Abbildung B

- 1 Display
- 2 Saugleistungsregler
- 3 Ein-/Ausschalttaste

4.2 **BEDIENUNG DES GERÄTES**



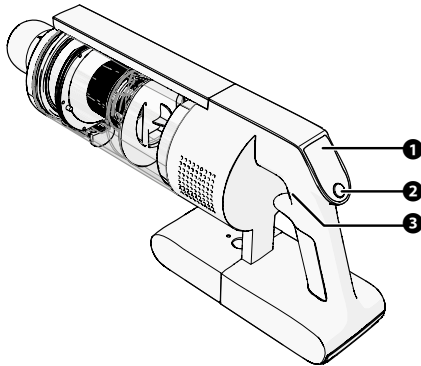

HINWEIS!

GEFAHR DER BESCHÄDIGUNG DES GERÄT.

- Saugen Sie keine harten oder scharfen Gegenstände wie Glas, Nägel, Schrauben, Münzen usw. auf.

1. Drücken Sie auf die Ein-/Ausschalttaste, um das Gerät einzuschalten.
2. Drücken Sie auf den Saugleistungsregler, um zwischen den Stufen zu wechseln.

Das Gerät verfügt über 4 verschiedene Stufen:

 AUTO	Der Staubsauger passt die Saugleistung automatisch an die Art des Bodens an, den er feststellt.
 MID	Durchschnittliche Saugleistung für den täglichen Reinigungsbedarf.
 MAX	Maximale Saugleistung für die intensive Reinigung von hartnäckigem Schmutz.
 ECO	Energiesparmodus mit geringerer Saugleistung, um Strom zu sparen.

Das Display zeigt die aktuelle Stufe an.

3. Drücken Sie die Ein-/Ausschalttaste erneut, um das Gerät anzuhalten.

4.3 **VERWENDUNG DES ZUBEHÖRS**

Das Gerät wird mit dem folgenden Zubehör geliefert:

- Kombi-Aufsatz: geeignet für die Reinigung von Hartböden und Teppichen dank einer verstellbaren Position.
- Fugenaufsatz: ideal für die Reinigung von engen und schwer zugänglichen Stellen, z. B. zwischen Möbeln und entlang von Sockelleisten.
- Mini-Turbobürste: speziell für die effektive Entfernung von Staub und Allergenen auf Matratzen und gepolsterten Oberflächen entwickelt.
- Textilbürste: ideal zum Auffrischen sowie zum Entfernen von Staub und Haaren auf Vorhängen, Polstern und anderen Textiloberflächen.
- Wasserbehälter und Wischtuch: Der Wasserbehälter befeuchtet automatisch das Wischtuch, sodass Sie in einem Arbeitsgang saugen und wischen können.

4.3.1 ANSCHLIESSEN DES ZUBEHÖRS AN DIE HAUPT EINHEIT



Abbildung C

1. Wählen Sie ein Zubehör.
2. Stecken Sie das Zubehör in die Öffnung der Haupteinheit. Vergewissern Sie sich, dass der Sperrknopf einrastet.

4.3.2 ANSCHLIESSEN DES ZUBEHÖRS AN DAS STAUBSAUGERROHR

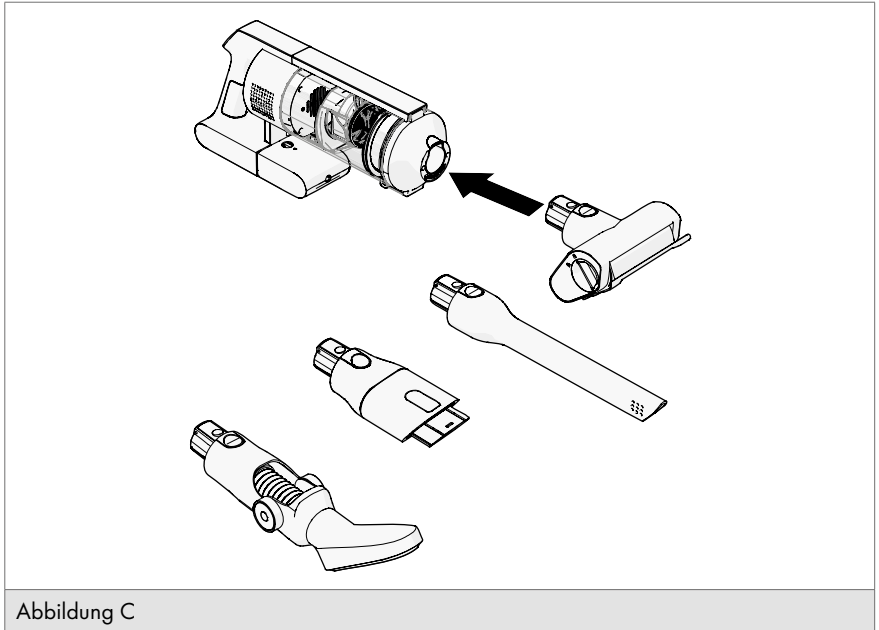

Abbildung D

1. Stecken Sie das Staubsaugerrohr in die Öffnung der Haupteinheit. Vergewissern Sie sich, dass der Sperrknopf einrastet.
2. Wählen Sie ein Zubehör.
3. Stecken Sie das Zubehör in das Staubsaugerrohr. Vergewissern Sie sich, dass der Sperrknopf einrastet.

4.4 VERWENDUNG DER WISCHFUNKTION

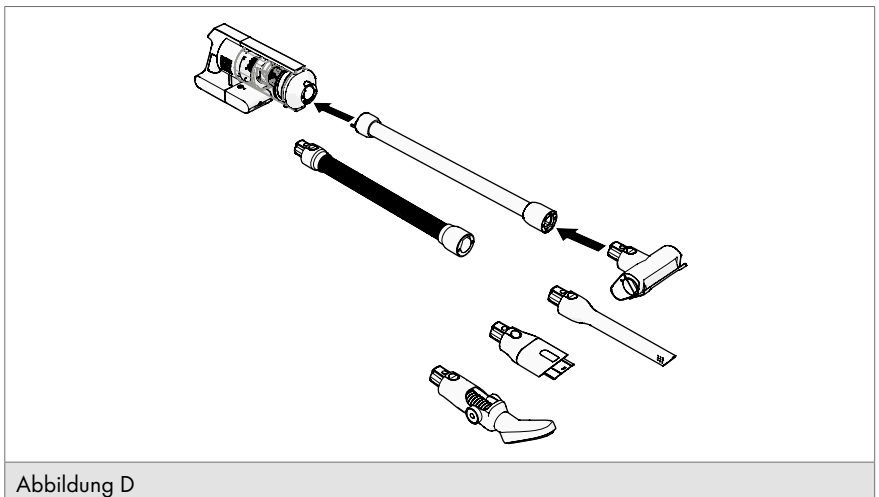

Abbildung E

1. Befestigen Sie das Wischtuch an der Unterseite des Wasserbehälters.
2. Öffnen Sie den Einfülldeckel.
3. Füllen Sie den Wasserbehälter mit sauberem Wasser.
4. Schließen Sie den Einfülldeckel.

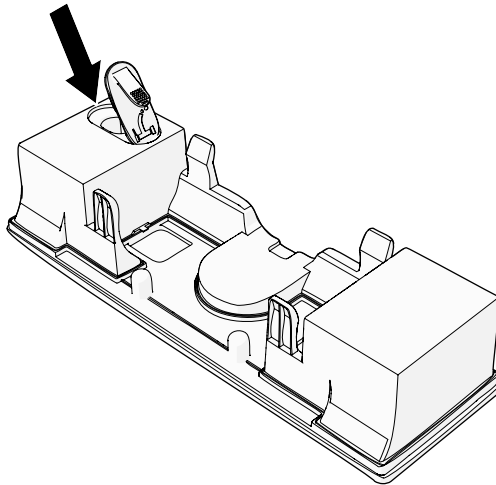

Abbildung F

5. Befestigen Sie den Wasserbehälter unter dem Staubsaugerfuß.
Bei Bewegung gibt das Gerät automatisch die richtige Menge Wasser ab.

4.5 AUFLADEN DES GERÄTS

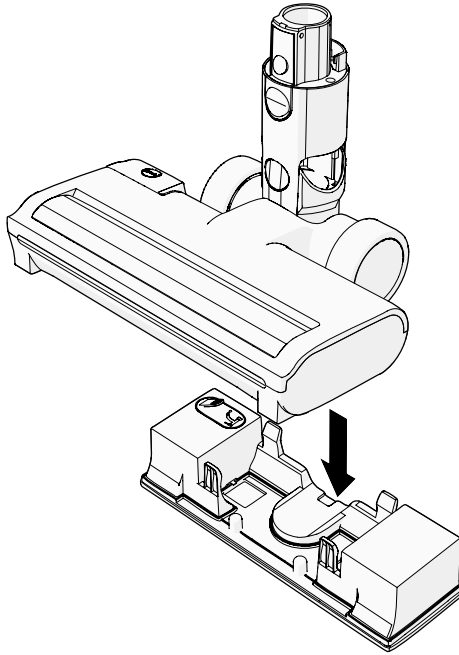

WARNUNG!

Brand- und Explosionsgefahr. Setzen Sie die Batterie niemals hohen Temperaturen oder Feuer aus.



ANMERKUNG

- Die Ladezeit beträgt etwa 3 bis 5 Stunden.
- Das Display zeigt „100%“ an, wenn der Akku vollständig geladen ist.
- Das Gerät kann während des Ladevorgangs nicht gestartet werden.

4.5.1 AUFLADEN IN DER LADESTATION

1. Hängen Sie die Haupteinheit in die Ladestation.
2. Stecken Sie das eine Ende des Ladekabels in die Ladestation.
3. Stecken Sie das andere Ende des Ladekabels in die Steckdose.

Die Ladestation lädt zunächst den Akku im Staubsauger auf. Dann wird der zweite Akku geladen.

4.5.2 AUFLADEN IN DER HAUPT EINHEIT

1. Stecken Sie das eine Ende des Ladekabels in den Akku der Haupteinheit.
2. Stecken Sie das andere Ende des Ladekabels in die Steckdose.

4.5.3 AUFLADEN LOSER AKKU

1. Entfernen Sie den Akku aus der Haupteinheit.
2. Stecken Sie das eine Ende des Ladekabels in den Akku.
3. Stecken Sie das andere Ende des Ladekabels in die Steckdose.

5. REINIGUNG UND WARTUNG

Lesen Sie die Sicherheitsinformationen in Kapitel 1 aufmerksam durch, bevor Sie das Gerät warten und reinigen.

5.1 ENTLEEREN DES STAUBBEHÄLTERS

- Das Entleeren des Staubbehälters verhindert Verstopfungen, erhält die Saugleistung und trägt zur allgemeinen Leistungsfähigkeit und Lebensdauer des Geräts bei.
- Der Staubbehälter sollte geleert werden, wenn er voll ist oder nach jedem Gebrauch.



Abbildung G

1. Schalten Sie das Gerät aus.
2. Drücken Sie die Entriegelungstaste, um das Staubsaugerrohr zu entfernen.
3. Halten Sie den Staubbehälter über die Mülltonne.

4. Drücken Sie die Entriegelungstaste des Staubbehälters.
5. Schütteln Sie den Staubbehälter aus.
6. Schließen Sie den Deckel.
7. Tauschen Sie das Staubsaugerrohr aus.

5.2 REINIGUNG VON WASSERBEHÄLTER UND WISCHTUCH

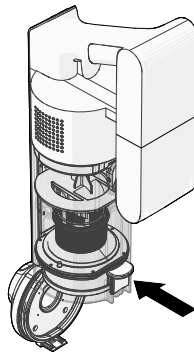
1. Entfernen und waschen Sie das Wischtuch.
2. Leeren Sie den Wasserbehälter und spülen Sie ihn aus.
3. Lassen Sie Wasserbehälter und Wischtuch an der Luft trocknen.

5.3 REINIGEN DES HEPA-FILTERS



Abbildung H

1. Drücken Sie die Verriegelungstaste auf der Rückseite des Staubbehälters.
2. Nehmen Sie den Staubbehälter von der Haupteinheit ab.
3. Ziehen Sie den HEPA-Filter aus dem Staubbehälter.
4. Spülen Sie den HEPA-Filter unter dem Wasserhahn sauber.
5. Lassen Sie den HEPA-Filter vollständig trocknen.
6. Setzen Sie den HEPA-Filter wieder in den Staubbehälter ein.

5.4 REINIGEN DES VORFILTERS



Abbildung I

1. Drücken Sie die Entriegelungstaste des Staubbehälters, um den Deckel zu öffnen.
2. Drehen Sie den Vorfilter gegen den Uhrzeigersinn und ziehen Sie ihn aus dem Staubbehälter heraus.
3. Klopfen Sie den Schmutz aus dem Vorfilter.
4. Setzen Sie den Vorfilter wieder in den Staubbehälter ein.
5. Schließen Sie den Deckel.

5.5 REINIGEN DER WALZENBÜRSTE

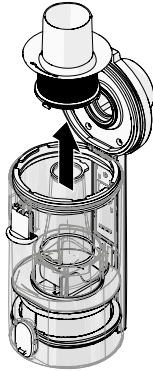

Abbildung J

1. Drücken Sie die Entriegelungstaste an der Seite des Staubsaugerfußes.
2. Nehmen Sie die Walzenbürste aus dem Staubsaugerfuß.
3. Verwenden Sie eine Schere, um Haare und Strähnen zu entfernen, die sich in der Bürste verfangen haben.
4. Setzen Sie die Walzenbürste wieder in den Staubsaugerfuß ein. Vergewissern Sie sich, dass der Sperrknopf einrastet.

5.6 REINIGEN DES KOMBI-AUFSATZES

1. Nehmen Sie den Kombi-Aufsatz vom Staubsaugerrohr oder von der Haupteinheit ab.
2. Reinigen Sie den Kombi-Aufsatz mit einem weichen, feuchten Tuch.
3. Lassen Sie den Kombi-Aufsatz vollständig trocknen, bevor Sie ihn wieder einsetzen.

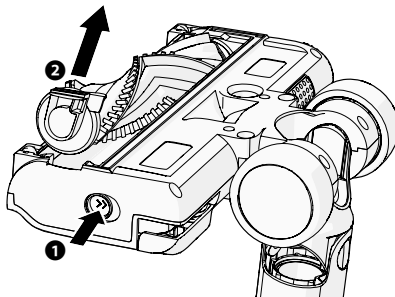
5.7 REINIGEN DES FUGENAUFSATZES

1. Nehmen Sie den Fugenaufsatz vom Staubsaugerrohr oder von der Haupteinheit ab.
2. Reinigen Sie den Fugenaufsatz mit einem weichen, feuchten Tuch.
3. Optional: Verwenden Sie einen langen, dünnen Stab, um den Schmutz aus dem Fugenaufsatz zu drücken.
4. Lassen Sie den Fugenaufsatz vollständig trocknen, bevor Sie ihn wieder einsetzen.

5.8 REINIGEN DER MINI-TURBOBÜRSTE

1. Nehmen Sie die Mini-Turbobürste aus dem Staubsaugerrohr oder aus der Haupteinheit.
2. Reinigen Sie die Mini-Turbobürste mit einem weichen, feuchten Tuch.
3. Optional: Verwenden Sie eine Schere, um Haare und Strähnen zu entfernen, die sich in der Bürste verfangen haben.
4. Lassen Sie den Fugenaufsatz vollständig trocknen, bevor Sie ihn wieder einsetzen.

6. STÖRUNGEN BEHEBEN



WARNUNG!

STROMSCHLAGGEFAHR DURCH KURZSCHLUSS. Führen Sie keine Reparaturen am Gerät durch, die nicht in dieser Bedienungsanleitung beschrieben sind.

Einige Probleme können Sie einfach anhand der untenstehenden Tabelle selbst beheben. Falls die nachfolgenden Beschreibungen Ihr Problem nicht lösen, wenden Sie sich bitte an unseren Kundendienst: www.wisberghome.com

6.1 FEHLERMELDUNGEN IM DISPLAY

PROBLEM	MÖGLICHE URSACHE	MÖGLICHE LÖSUNG
Fehler 1	Der Akku ist beinahe leer.	Laden Sie den Akku auf.
Fehler 2	Der NTC-Sensor hat eine Störung festgestellt.	<ol style="list-style-type: none"> 1. Schalten Sie das Gerät aus. 2. Prüfen Sie, ob der Akku-Paket und die Ladestation sauber und unbeschädigt sind. 3. Schalten Sie das Gerät wieder ein. 4. Funktioniert das Gerät immer noch nicht? Bitte kontaktieren Sie unseren Kundendienst.
Fehler 10	Das Signalkabel des Saugmotors ist defekt.	Bitte kontaktieren Sie unseren Kundendienst.
Fehler 12	Die Stromstärke des Saugmotors ist zu hoch.	Bitte kontaktieren Sie unseren Kundendienst.
Fehler 13	Der Akku ist nicht richtig eingesetzt.	Setzen Sie den Akku-Paket wieder ein. Zeigt das Display immer noch die Fehlermeldung an? Bitte kontaktieren Sie unseren Kundendienst.
Fehler 15	Die Entladung der Bodenbürste/Bettbürste ist kurzgeschlossen.	Wechseln Sie die Bodenbürste/Bettbürste aus. Zeigt das Display immer noch die Fehlermeldung an? Bitte kontaktieren Sie unseren Kundendienst.
Fehler 91	Das Aufladen des Akkus wird beendet.	Ersetzen Sie den Akku-Paket. Zeigt das Display immer noch die Fehlermeldung an? Bitte kontaktieren Sie unseren Kundendienst.
Fehler 92	Die Kommunikation auf der BMS-Platine ist fehlerhaft, daher kann das Gerät nicht eingeschaltet werden.	Setzen Sie den Akku-Paket wieder ein. Zeigt das Display immer noch die Fehlermeldung an? Bitte kontaktieren Sie unseren Kundendienst.
Fehler 104	Der Akku ist aufgrund eines zu hohen Ladestroms defekt.	Bitte kontaktieren Sie unseren Kundendienst.

PROBLEM	MÖGLICHE URSACHE	MÖGLICHE LÖSUNG
Fehler 105	Der Akku lädt sich nicht auf.	Nehmen Sie den Staubsauger und den Akku vorübergehend aus der Ladestation. Setzen Sie nun zuerst den Staubsauger selbst in die Ladestation ein, danach den separaten Akku. Zeigt das Display immer noch die Fehlermeldung an? Bitte kontaktieren Sie unseren Kundendienst.
Fehler 106	Die Ladetemperatur ist zu hoch.	Lassen Sie den Akku 60 Minuten lang abkühlen, bevor Sie versuchen, ihn wieder aufzuladen. Zeigt das Display immer noch die Fehlermeldung an? Bitte kontaktieren Sie unseren Kundendienst.
Fehler 107	Die Temperatur des Geräts ist zu hoch oder bei Betrieb auf hoher Stufe ist die Umgebungstemperatur zu hoch.	Warten Sie 60 Minuten, bevor Sie das Gerät wieder benutzen.
Fehler 109	Die Ladezeit des Akkus beträgt mehr als 6 Stunden, was auf einen Defekt des Akkus hinweist.	Ersetzen Sie den Akku-Paket.
Fehler 110	Die Spannung des Geräts ist zu hoch, was dazu führt, dass es nicht mehr funktioniert.	Schließen Sie das Ladegerät für 30 Minuten an. Zeigt das Display immer noch die Fehlermeldung an? Bitte kontaktieren Sie unseren Kundendienst.
Fehler 112	Die Temperatur des Geräts ist zu hoch, sodass das Gerät nicht mehr funktioniert.	Bitte kontaktieren Sie unseren Kundendienst.

PROBLEM	MÖGLICHE URSACHE	MÖGLICHE LÖSUNG
Fehler 113	Die Drehzahl des Motors ist bei hoher Einstellung zu hoch, was auf eine Verstopfung im Saugrohr, im Filter oder an der Ansaugstelle der Bodenbürste zurückzuführen ist.	<ol style="list-style-type: none"> 1. Entfernen Sie eventuelle Verstopfungen aus dem Staubsaugerrohr. 2. Entfernen Sie eventuelle Verstopfungen aus dem Filter. 3. Entfernen Sie eventuelle Verstopfungen der Bodenbürste. 4. Spülen Sie den Filter bei Bedarf unter dem Wasserhahn ab. 5. Stellen Sie sicher, dass der Filter vollständig trocken ist, bevor Sie ihn wieder einsetzen.
Fehler 120	Der HEPA-Filter und der Staubbehälter sind entfernt worden.	Setzen Sie den HEPA-Filter und den Staubbehälter wieder ein.
Fehler 122	Der Luftstrom und der HEPA-Filter werden während des Betriebs blockiert.	Reinigen Sie den HEPA-Filter und den Staubsauger (siehe Kapitel 5.3
AirFLOW blocked	Der Luftstrom wird blockiert, wenn die Bodenbürste nicht installiert ist. Das Display zeigt eine Fehlermeldung an und der Motor läuft weiter.	<p>Setzen Sie die Bodenbürste wieder ein oder setzen Sie die Bettbürste ein.</p> <p>Zeigt das Display immer noch die Fehlermeldung an?</p> <p>Bitte kontaktieren Sie unseren Kundendienst.</p>
Roller stuck	Die Walzenbürste ist blockiert.	<ol style="list-style-type: none"> 1. Drücken Sie die Entriegelungstaste an der Seite des Staubsaugerfußes. 2. Entfernen Sie die Walzenbürste (siehe Kapitel 5.5). 3. Entfernen Sie Haare und Schmutz von der Walzenbürste. <p>Zeigt das Display immer noch die Fehlermeldung an?</p> <p>Bitte kontaktieren Sie unseren Kundendienst.</p>
Low battery Charge	Der Motor stoppt, wenn der Akkustand 0 % erreicht.	<p>Schließen Sie das Ladegerät für 30 Minuten an.</p> <p>Zeigt das Display immer noch die Fehlermeldung an?</p> <p>Bitte kontaktieren Sie unseren Kundendienst.</p>

7. TRANSPORT UND LAGERUNG

1. Ziehen Sie den Stecker aus der Steckdose.
2. Reinigen Sie das Gerät. Befolgen Sie die Anweisungen in Kapitel **5. Reinigung und Wartung**.
3. Bewahren Sie das Gerät in der Originalverpackung in einem trockenen und geschlossenen Raum auf.

8. SICHERE ENTSORGUNG

8.1 VERPACKUNGSMATERIAL ENTSORGEN

Das Verpackungsmaterial besteht aus verschiedenen Materialien. Befolgen Sie bei der Entsorgung des Verpackungsmaterials die nationalen und lokalen Vorschriften bezüglich der umweltfreundlichen Entsorgung von Verpackungsmaterial.

8.2 DAS GERÄT ENTSORGEN



Die in diesem Gerät verwendeten Materialien, die mit diesem Symbol gekennzeichnet sind, sind recycelbar. Das Zeichen weist darauf hin, dass dieses Produkt in der gesamten EU nicht über den Hausmüll entsorgt werden darf.



Dieses Symbol zeigt an, dass das Gerät innerhalb der EU nicht mit anderen Haushaltsabfällen entsorgt werden darf. Indem Sie das Gerät sachgerecht entsorgen, tragen Sie dazu bei, mögliche Gefahren für die Umwelt und die menschliche Gesundheit zu vermeiden. Das Recycling von Materialien trägt zur Erhaltung der natürlichen Ressourcen bei. Entsorgen Sie ausrangierte elektronische Geräte daher nicht mit dem Hausmüll. Befolgen Sie bei der Entsorgung des Geräts die nationalen und lokalen Vorschriften bezüglich der umweltfreundlichen Entsorgung von Elektrogeräten. Sie können sich auch an Wisepick Productions B.V. wenden, wenn Sie das Gerät nicht mehr benutzen oder zurückgeben möchten.



Wisepick Productions B.V.

Weena 664
3012 CN, Rotterdam
The Netherlands
Made in China



V2.0 – 07/2026
