

GEBRUIKSAANWIJZING

KOELKAST

WBKK185FZCB

EN User manual **21**

Refrigerator

FR Notice d'utilisation **41**

Réfrigérateur

DE Benutzerinformation **61**

Kühlschrank

 **WISBERG**

INHOUDSOPGAVE

Voorwoord	4
1. Veiligheid	5
1.1 Bedoeld gebruik en te verwachten onbedoeld gebruik	5
1.2 Veiligheidswaarschuwingen en -voorschriften	5
1.3 Veiligheidsvoorschrift: installatie	6
1.4 Veiligheidsvoorschrift: gebruik	7
2. Producteigenschappen	8
2.1 Afmetingen	8
2.2 Garantie	9
2.3 Technische gegevens	9
3. Installatie	10
3.1 Het apparaat installeren	10
3.2 De draairichting van de deur omkeren	11
3.3 Vervangen van de LED-verlichting	14
4. Gebruik	15
4.1 De temperatuur instellen	15
4.2 Tips voor dagelijks gebruik	16
4.3 Energie besparen	16
5. Onderhoud en reiniging	17
6. Storingen oplossen	18
7. Buiten gebruik stellen	20
8. Veilig afvoeren	20

VOORWOORD

Over dit document

- Deze handleiding bevat alle informatie voor correct, efficiënt en veilig gebruik van het apparaat.
- Deze handleiding is bedoeld voor de eindgebruiker en/of koper van dit apparaat.
- Zorg ervoor dat u de instructies in deze handleiding volledig gelezen en begrepen heeft voordat u het apparaat installeert of gebruikt. Bewaar dit document voor toekomstig gebruik zolang u het apparaat gebruikt en/of in bezit heeft.
- Wisepick Productions B.V. kan op geen enkele wijze aansprakelijk worden gesteld voor materiële schade en immateriële schade aan u of aan anderen, het apparaat, uw andere eigendommen of eigendommen van anderen ontstaan door het niet opvolgen van de instructies in deze handleiding.
- In de waarschuwingen en veiligheidsvoorschriften in deze handleiding worden niet alle mogelijke omstandigheden en situaties besproken.
- Als u contact opneemt met onze klantenservice, zorg er dan voor dat u het modelnummer gereed heeft. De informatie vindt u op het typeplaatje of op de voorzijde van deze handleiding.

Oorspronkelijke instructies

Deze handleiding is oorspronkelijk geschreven in het Nederlands. Alle andere talen zijn vertaalde documenten. In geval van vertaalfouten, is de Nederlandse versie leidend.

Gebruikte symbolen

SYMBOOL	OMSCHRIJVING
 GEVAAR!	Duidt op brandgevaar en/of brandbare materialen.
 WAARSCHUWING!	Duidt op een gevaarlijke situatie die, indien deze niet wordt vermeden, kan leiden tot ernstige immateriële schade aan u of anderen.
 VOORZICHTIG!	Duidt op een gevaarlijke situatie die, indien deze niet wordt vermeden, kan leiden tot lichte immateriële schade aan u of anderen.
 LET OP!	Duidt op een situatie die verband houdt met materiële schade.
 OPMERKING	Duidt op nuttige, aanvullende informatie.

OPMERKING

U kunt de laatste versie van deze handleiding ook online terugvinden, op **wisberghome.com** als u zoekt op het artikelnummer.

Auteursrecht

De in deze handleiding afgebeelde gegevens, waaronder begrepen teksten, foto's, grafische tekeningen, beeldmerken, (handels)namen en logo's, zijn eigendom van Wisepick Productions B.V. en worden beschermd door het auteursrecht, merkenrecht en/of enig ander intellectueel eigendomsrecht, tenzij deze gegevens toebehoren aan een derde. Het is u nimmer toegestaan de inhoud van de handleiding geheel of gedeeltelijk te reproduceren, over te dragen, te verspreiden, te bewaren of tegen vergoeding beschikbaar te stellen aan derden, zonder de voorafgaande schriftelijke toestemming van Wisepick Productions B.V. en/of de derde waar de gegevens aan toebehoren.

Contactgegevens Wisberg

De klantenservice kunt u bereiken via: **wisberghome.com**

Wisepick Productions B.V.

Weena 664
3012 CN Rotterdam
Nederland
Made in China

1. VEILIGHEID

1.1 BEDOELD GEBRUIK EN TE VERWACHTEN ONBEDOELD GEBRUIK

- Dit apparaat is uitsluitend bedoeld voor gebruik binnenshuis.
- Dit apparaat is niet bedoeld voor gebruik als inbouwapparaat.
- Dit apparaat is bedoeld voor huishoudelijk gebruik en voor vergelijkbare toepassingen zoals:
 - personeelskeukens in winkels, kantoren en andere werkomgevingen;
 - boerderijen en gasten in hotels, motels B&B en andere residentiële omgevingen;
 - catering en gelijkaardige non-retailtoepassingen.
- Dit apparaat is niet bedoeld voor gebruik door personen (waaronder kinderen) met beperkte fysieke, sensorische of geestelijke capaciteiten of met gebrek aan ervaring en kennis, tenzij ze onder toezicht staan of instructies betreffende het gebruik van het apparaat hebben ontvangen van iemand die verantwoordelijk is voor hun veiligheid.
- Elk ander gebruik van het apparaat dan beschreven in deze handleiding wordt beschouwd als onbedoeld gebruik en kan leiden tot materiële schade en immateriële schade aan u of aan anderen, het apparaat, uw andere eigendommen of eigendommen van anderen en het vervallen van de garantie.

1.2 VEILIGHEIDSWAARSCHUWINGEN EN -VOORSCHRIFTEN



WAARSCHUWING!

- Houd de ventilatieopeningen in de behuizing van het apparaat open.
- Zorg ervoor dat er tijdens het transport en de installatie van het apparaat geen componenten van het koelcircuit beschadigd raken.
- Maak het apparaat nooit open en voer geen reparaties uit aan het apparaat die niet omschreven zijn in deze handleiding. Het apparaat mag alleen door een bevoegde servicemonteur geopend worden voor onderhoud.
- Het is gevaarlijk om de eigenschappen of de specificatie van het apparaat te wijzigen of om te proberen dit product op welke manier dan ook aan te passen.



GEVAAR!

- Gebruik geen verlengsnoeren of stekkerdozen met dit apparaat.
- Gebruik nooit een timer, een omvormer of een aparte afstandsbediening die het apparaat automatisch in- of uitschakelt. Sluit het apparaat niet aan op een geaard stopcontact dat regelmatig wordt in- of uitgeschakeld.
- Draai of knik de voedingskabel niet en rol de voedingskabel niet op. Klem de voedingskabel niet tussen de ondergrond en het apparaat in. De isolatielaag van de voedingskabel kan beschadigd raken.
- Trek niet aan de voedingskabel om het apparaat te verplaatsen of om de stekker uit het geaarde stopcontact te halen.
- Plaats de voedingskabel niet in de buurt van hitte, olie, scherpe randen en bewegende delen.
- Gebruik het apparaat niet als de voedingskabel beschadigd is. Vervang nooit zelf de voedingskabel. De voedingskabel mag alleen door een bevoegde servicemonteur vervangen worden.

- Controleer voor gebruik of de spanning op het gearde stopcontact dat u wilt gebruiken overeenkomt met die op het typeplaatje van het apparaat (220-240V~50Hz). Sluit het apparaat alleen aan op een gearde stopcontact. Schade die is veroorzaakt door een foutieve spanning, valt buiten de garantie.
- Bewaar geen houders met brandbare materialen, drijfgas of explosieve stoffen zoals spuitbussen, navulpatronen voor brandblussers enzovoort, in het apparaat.

ELEKTROCUTIEGEVAAR DOOR KORTSLUITING

- Gebruik het apparaat niet als een onderdeel beschadigd of defect is. Vervang een beschadigd of defect apparaat onmiddellijk. Haal de stekker uit het gearde stopcontact en neem contact op met de klantenservice.
- Plaats het apparaat altijd op een vochtbestendige en droge ondergrond.
- Gebruik het apparaat nooit in een vochtige ruimte, zoals een badkamer, of in de nabijheid van een bad, een douche of een zwembad.
- Raak het apparaat en de voedingskabel niet aan met natte handen.

1.3 VEILIGHEIDSVOORSCHRIFT: INSTALLATIE

⚠ VOORZICHTIG!

- Laat de voedingskabel nooit hangen op een manier dat iemand er over kan struikelen of er per ongeluk aan kan trekken.
- Verplaats het apparaat altijd met twee personen. Gebruik twee handen bij het verplaatsen, tillen of draaien van het apparaat.

⚠ LET OP!

- Gebruik alleen de originele, meegeleverde accessoires voor de installatie.
- Zorg ervoor dat de stroomkabel niet vastzit of beschadigd tijdens het plaatsen of positioneren van het apparaat.
- Reinig het apparaat nooit met agressieve of schurende schoonmaakmiddelen, of scherpe voorwerpen.
- Reiniging en gebruikersonderhoud mogen niet zonder toezicht door kinderen worden uitgevoerd.
- Laat het apparaat nooit vallen en vermijd stoten. Het laten vallen of stoten van het apparaat kan de correcte werking van het apparaat beïnvloeden. Gebruik het apparaat niet als het apparaat is gevallen.
- Zorg ervoor dat de stroomkabel van het geplaatste apparaat altijd goed bereikbaar is.
- Zorg ervoor dat rond het apparaat lucht kan circuleren.
- Trek de stekker uit het stopcontact voordat u handelingen aan het apparaat uitvoert (bijvoorbeeld het omdraaien van de deur).
- De juiste werking van het apparaat kan enkel gegarandeerd worden als het opgegeven temperatuurbereik wordt gerespecteerd. Indien als gevolg van een andere installatie niet aan de juiste ventilatie-eisen wordt voldaan, zal het apparaat correct functioneren, maar kan het energieverbruik licht stijgen.

- Installeer het apparaat niet in de nabijheid van radiatoren, fornuizen, ovens of kookplaten.
- Installeer het apparaat niet op een plaats met direct zonlicht.
- Als u het vormen van een brandbaar gas-luchtmengsel wilt vermijden bij een lek in het koelcircuit, dient u rekening te houden met de grootte van de ruimte waarin het apparaat staat en met de hoeveelheid koelmiddel die wordt gebruikt. Het totale volume van de ruimte waarin het apparaat wordt geïnstalleerd, gedeeld door de hoeveelheid koelmiddel van het apparaat mag niet minder zijn dan 8 g/m³. De hoeveelheid koelmiddel die het apparaat bevat, vindt u op het typeplaatje.
- Het apparaat werkt mogelijk niet optimaal wanneer het gedurende langere periode op een plaats staat waar de omgevingstemperatuur onder het minimum of boven het maximum zit van het temperatuurbereik waarvoor het apparaat ontworpen is. Raadpleeg hiervoor de tabel 'Klimaatbereik'.

Klimaatbereik

De informatie over het klimaatbereik van het toestel is vermeld op het typeplaatje. Het geeft aan bij welke omgevingstemperatuur (of kamertemperatuur) de werking van het toestel optimaal (correct) is. Dit type apparaat heeft klimaatbereik SN, N, ST.

KLIMAATBEREIK	TOELAATBARE OMGEVINGSTEMPERATUUR
SN	Van +10°C tot +32°C
N	Van +16°C tot +32°C
ST	Van +16°C tot +38°C
T	Van +16°C tot +43°C

1.4 VEILIGHEIDSVOORSCHRIFT: GEBRUIK

⚠ VOORZICHTIG!

- De door de voedselabrikant aanbevolen bewaartijden voor voedsel moeten in acht worden genomen.
- Wanneer de deur langdurig geopend is, kan de temperatuur in de vakken van het apparaat aanzienlijk stijgen.
- Reinig de oppervlakken die in contact kunnen komen met voedsel en de toegankelijke afvoersystemen regelmatig.
- Bewaar rauw vlees en rauwe vis luchtdicht in geschikte containers of diepvrieszakken in het apparaat, zodat ze niet in contact komen met, of druppelen op andere voedingsmiddelen.
- Als het apparaat lange tijd leeg blijft, schakel het dan uit, maak het schoon en droog en laat de deur open om schimmelvorming in het apparaat te voorkomen.

2. PRODUCTEIGENSCHAPPEN

2.1 AFMETINGEN

NL

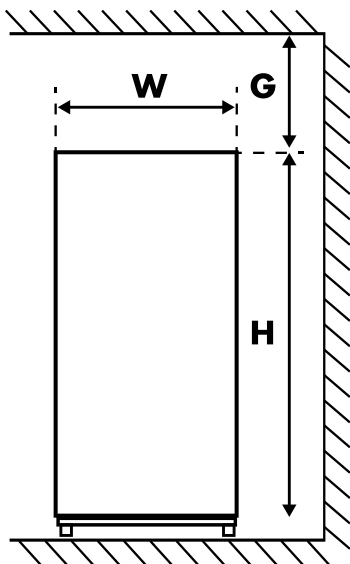
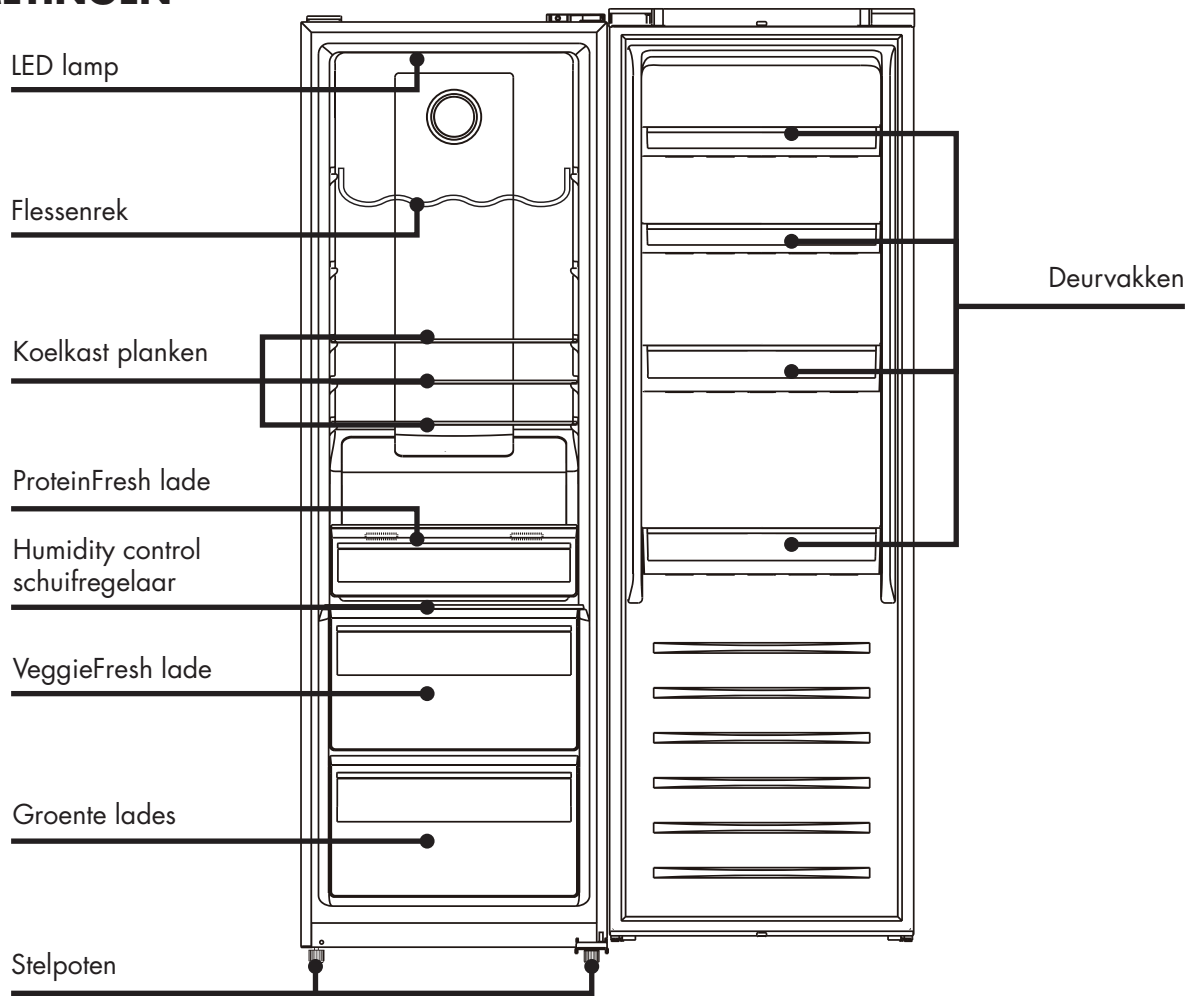

• Figuur 1. Vooraanzicht

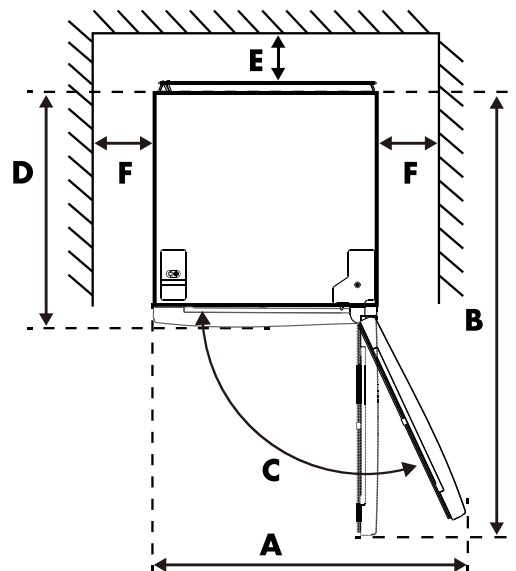

• Figuur 2. Bovenaanzicht

W	D	H	A	B	C(°)	E	F	G
60cm	65cm	185cm	83,5cm	132,3cm	115±5	min. 5cm	min. 10cm	min. 5cm

*Figuur 1 en figuur 2 illustreren de ruimte die nodig is voor het toestel.

2.2 GARANTIE

Dit apparaat wordt geleverd met een garantieperiode van 3 jaar na aankoop. Ga voor meer informatie over de garantievoorwaarden naar wisberghome.com. U dient in ieder geval te beschikken over de aankoopbon met koop- en/of leverdatum om aanspraak te kunnen maken op de garantie. Wanneer u het apparaat neerzet in een omgevingstemperatuur die kouder is dan de minimumtemperatuur vervalt de garantie. Bij het verwijderen, beschadigen of onleesbaar maken van het ratinglabel of de serienummersticker vervalt onherroepelijk iedere aanspraak op garantie op het apparaat.

Reserveonderdelen

Reserveonderdelen voor dit apparaat zijn verkrijgbaar. Voor meer informatie, ga naar wisberghome.com.

2.3 TECHNISCHE GEGEVENS

Bevat geen freon

Het koelmiddel (R600a) zonder freon en het milieuvriendelijke schuimisolatiemateriaal (cyclopentaan) die worden gebruikt voor het apparaat, tasten de ozonlaag niet aan en hebben een uiterst kleine impact op de opwarming van de aarde.

Technische gegevens en energielabel

De technische gegevens staan op het typeplaatje aan de binnenkant van het apparaat en op het energielabel (beiden ook afgedrukt op pagina 2).

De QR-code op het energielabel dat bij het apparaat wordt geleverd, biedt een weblink naar de informatie gerelateerd aan de prestaties van het apparaat in de EU-EPREL-database. Bewaar het energielabel ter referentie samen met de gebruikershandleiding en alle andere documenten die bij dit apparaat worden geleverd. Het is ook mogelijk om dezelfde informatie in EPREL te vinden via de link <https://eprel.ec.europa.eu> en de modelnaam en het productnummer die u terugvindt op het typeplaatje van het apparaat. Zie de link www.theenergylabel.eu voor gedetailleerde informatie over het energielabel.

3. INSTALLATIE

3.1 HET APPARAAT INSTALLEREN

Neem voordat u het apparaat installeert nauwkeurig de veiligheidsinformatie (hoofdstuk 1) door.

1. Uitpakken

Verwijder de verpakkingsmaterialen en voer ze af op gepaste wijze. Controleer of het apparaat niet beschadigd is. Sluit het apparaat niet aan wanneer het beschadigd is. Meld mogelijke schade onmiddellijk aan de klantenservice. Bewaar in dat geval de verpakking.

2. Locatie

- De locatie waar u uw apparaat plaatst, moet goed geventileerd zijn.
- Verplaats het apparaat altijd met twee personen. Gebruik twee handen bij het verplaatsen, tillen of draaien van het apparaat.
- Plaats het apparaat niet in de buurt van een warmtebron, zoals een fornuis of boiler, en zorg dat er geen direct zonlicht op valt, zodat het koeleffect gegarandeerd is en u bespaart op energieverbruik.
- Plaats het apparaat niet op een vochtige plaats, zodat het niet kan gaan roesten en er geen lekstroom optreedt.
- Gebruik het apparaat niet buiten. Het apparaat is alleen bedoeld voor gebruik binnenshuis.

3. Plaatsen van het apparaat

- Dit apparaat is niet bedoeld voor gebruik als inbouwapparaat.
- Gebruik alleen de originele, meegeleverde accessoires voor de installatie.
- Om de draairichting van de deur te veranderen, ga naar paragraaf 3.2.
- Tijdens de werking geeft het apparaat warmte af aan de omgeving. Daarom moet er ten minste 5 cm vrije ruimte zijn aan de bovenkant, minimaal 10 cm aan beide zijanten en minimaal 5 cm aan de achterkant van het apparaat (zie paragraaf 2.1).
- Gebruik de voorste stelpoten om het apparaat waterpas te positioneren. Als het apparaat niet waterpas staat, is het mogelijk dat de deur niet goed afsluit waardoor de koelprestaties van het apparaat verminderen. Indien het apparaat niet waterpas staat kan dit tevens leiden tot storingen.
- Zorg ervoor dat de stroomkabel niet vastzit of beschadigd tijdens het plaatsen of positioneren van het apparaat.
- Het moet mogelijk zijn om het apparaat van de hoofdstroomtoevoer af te halen. De stekker moet daarom na installatie gemakkelijk toegankelijk zijn.
- Plaats het apparaat altijd op een vochtbestendige en droge ondergrond.
- Zet het apparaat op een stevige en vlakke ondergrond (vloer) zodat ze stabiel staat, anders kunnen er trillingen en lawaai ontstaan. Wanneer het apparaat op vloerbedekking zoals tapijt, stromatten of polyvinylchloride (PVC) wordt geplaatst, plaats dan een stevige plaat of afdekking onder het apparaat om kleurverandering door warmteafvoer te voorkomen.

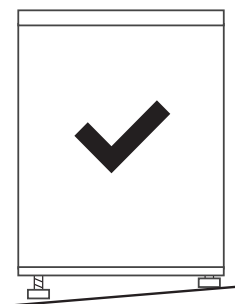
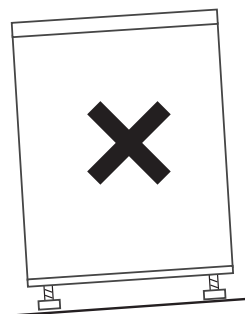

4. Reinig

Voordat het apparaat in gebruik genomen wordt, reinig eerst de binnenkant en alle bijbehorende accessoires met lauw water en neutrale zeep. Droog alles zorgvuldig. Gebruik geen oplosmiddelen of schuurpoeders; deze kunnen de coating beschadigen.

5. Wacht

Bij de eerste installatie (of na het omdraaien van de deur) moet u minstens 4 uur wachten voordat u de stekker van het apparaat in het stopcontact steekt. Hierdoor kan de olie terug in de compressor stromen.

6. Inschakelen

Controleer voordat u de stroomkabel in het stopcontact steekt of de spanning en frequentie van het typeplaatje overeenkomen met uw voedingsnet. Sluit het apparaat alleen aan op een geaard stopcontact. Open na 1 uur de deur van het apparaat. Als de temperatuur in het apparaat merkbaar lager is, geeft dit aan dat het koelsysteem normaal functioneert.

7. Montage van accessoires

Verplaatsbare plateaus

De wanden van het apparaat zijn uitgerust met een reeks geleideprofielen zodat de plateaus er desgewenst ingeschoven kunnen worden.

De deurvakken monteren

Om voedingsmiddelen van verschillende grootte te bewaren, kunnen de deurvakken op verschillende hoogtes worden gezet. Ga hiervoor als volgt te werk: trek het vak geleidelijk in de richting van de pijlen tot het loskomt en zet het op de gewenste plaats.

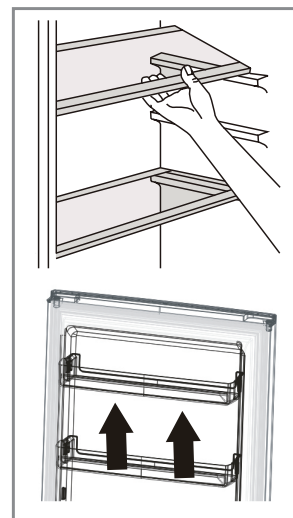

8. Voedsel bewaren

Zie hoofdstuk 4 'Gebruik'.

3.2 DE DRAAIRICHTING VAN DE DEUR OMKEREN

- Om de deur te verwijderen, moet het apparaat naar achteren worden gekanteld. Wij raden aan dit met twee personen te doen. Laat het apparaat op een stevige ondergrond rusten zodat het niet wegschuift terwijl u de deur omkeert.
- Leg het apparaat niet plat. Dit kan het koelsysteem beschadigen. Als het apparaat tijdens dit proces gedurende enige tijd toch op zijn rug of zijkant wordt geplaatst, moet het gedurende 4 uur rechtop kunnen blijven staan alvorens het aan te sluiten om schade aan de interne onderdelen te voorkomen.
- Bewaar alle verwijderde onderdelen om de deur later opnieuw te monteren.

Benodigd gereedschap:

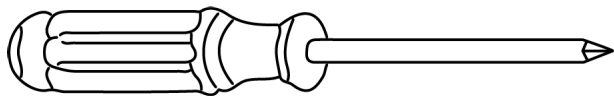

- Kruiskopschroevendraaier

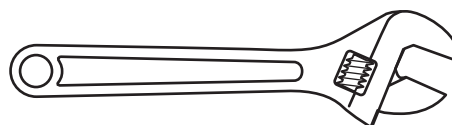

- Verstelbare moersleutel

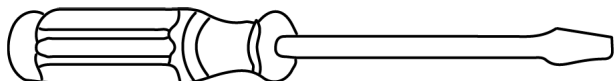

- Platte schroevendraaier

Bijgeleverde onderdelen:

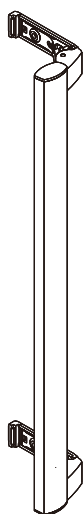

Handgreep 1x

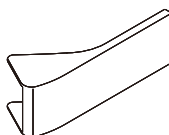

Handvat afdekking 2x



Schroeven 2x



Linker sluitingsgeleider 1x

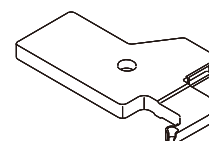

Linker scharnier afdekkap 1x

1. Trek de stekker uit het stopcontact en maak het apparaat leeg.
2. Demonteer de afdekkappen van de bedrading aan de bovenkant van de deur.

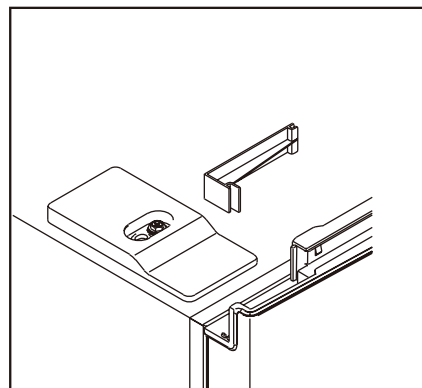
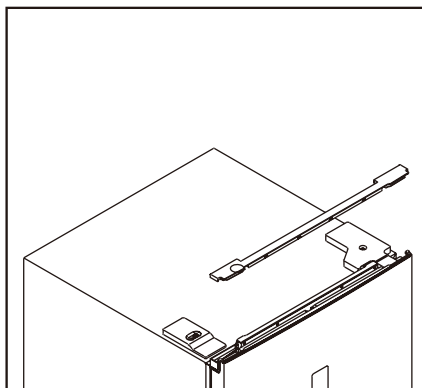

3. Schroef de afdekkap rechtsboven los en maak de connector van de deurschakelaar en het display los.

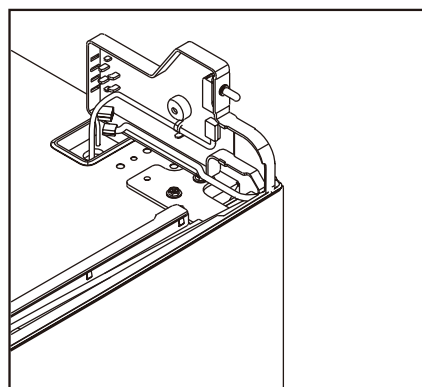
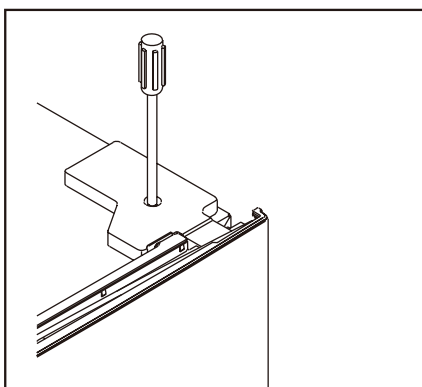

4. Schroef het bovenste scharnier los en verwijder de deur.

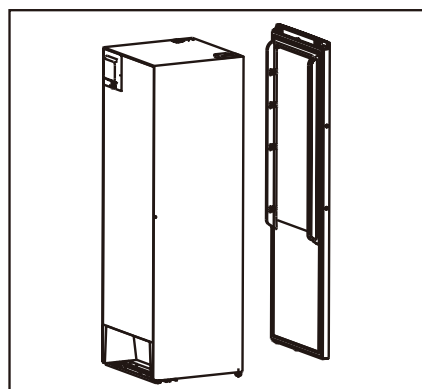
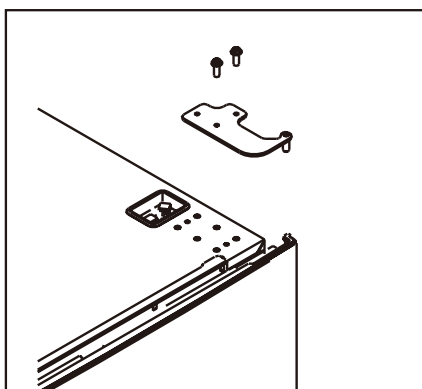

5. Verwijder de rechter sluitingsgeleider en neem de linker veiligheidssluiting van de bijgeleverde accessoires en installeer deze aan de linkerkant.

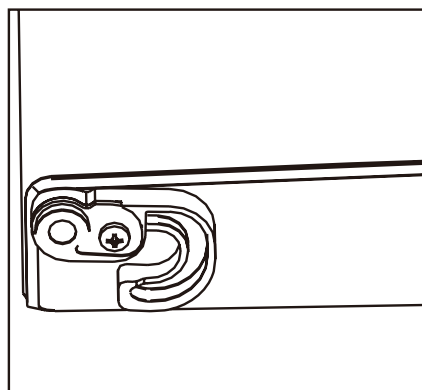
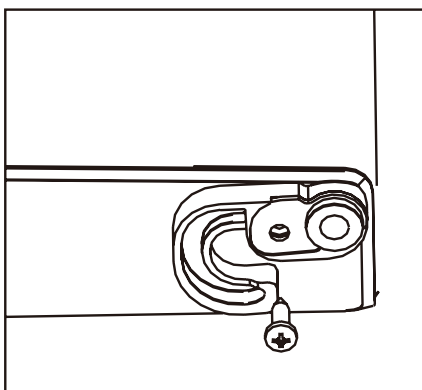

6. Demonteer het onderste scharnier. Verplaats de verstelbare voet van de linkerkant naar de rechterkant.

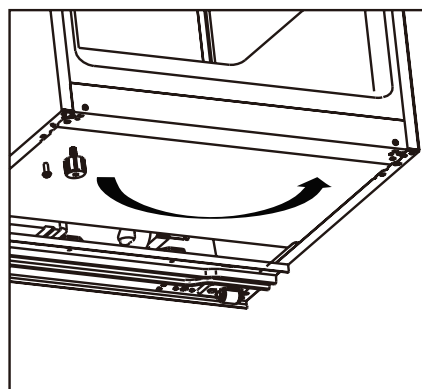
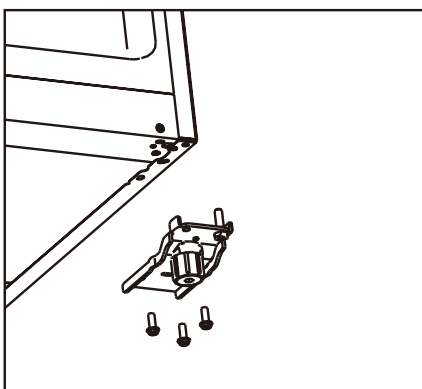

7. Draai de pen van het onderste scharnier los en verplaats deze van de rechterzijde naar de linkerzijde. Monteer vervolgens het onderste scharnier aan de linkerzijde van het apparaat.

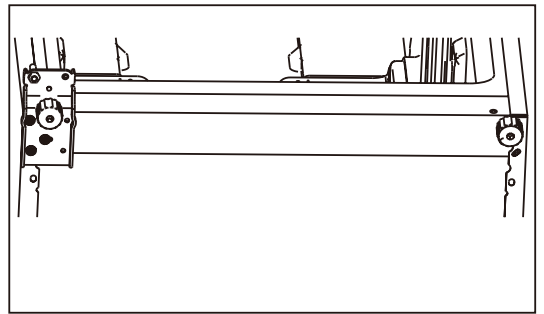
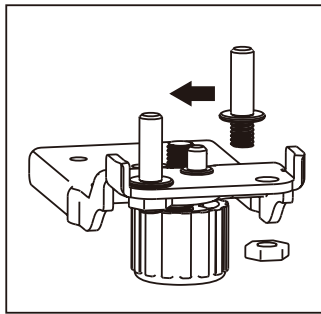

8. Draai de bovenste scharnierpen los en verplaats deze van de onderkant naar de bovenkant. Verwijder de deurschakelaar van de rechter scharnierkap en installeer deze vervolgens in de linker scharnierkap die bij de bijgeleverde accessoires zit.

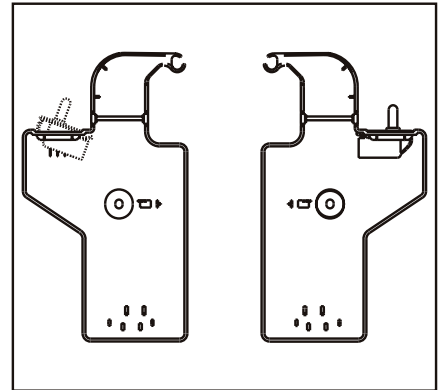
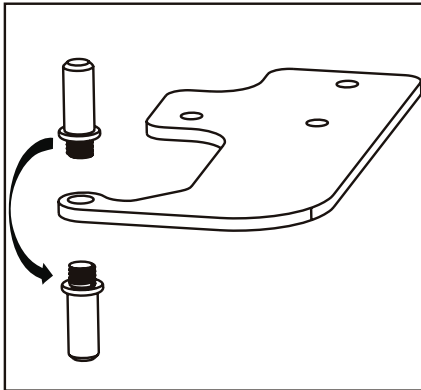

9. Schroef de bovenste afdekking aan de linkerkant los, verplaats deze en installeer deze aan de rechterkant.

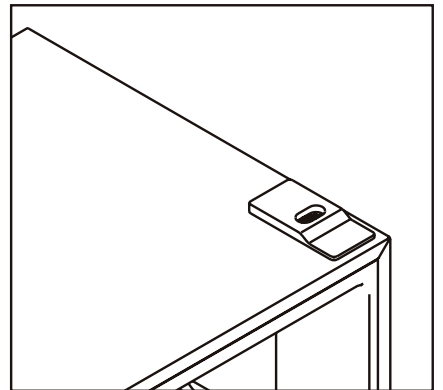
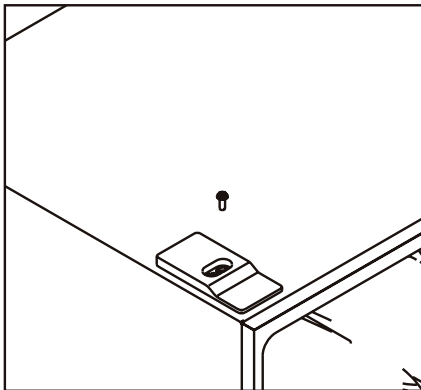

10. Verwijder de deurafdichtingen van de koelkast en diepvriezer, roteer ze en zet ze opnieuw vast.

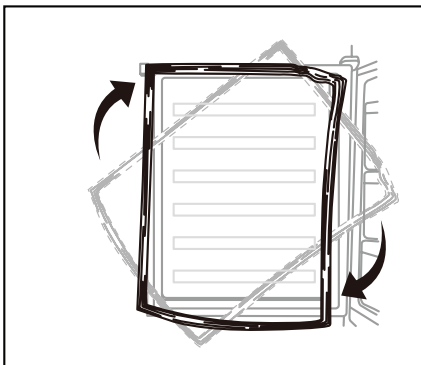

11. Installeer de deur en verplaats vervolgens de aansluitdraden van de rechterkant naar de linkerkant

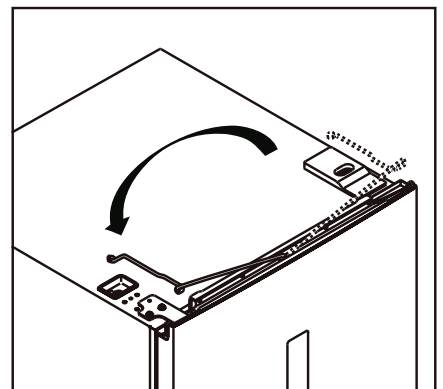
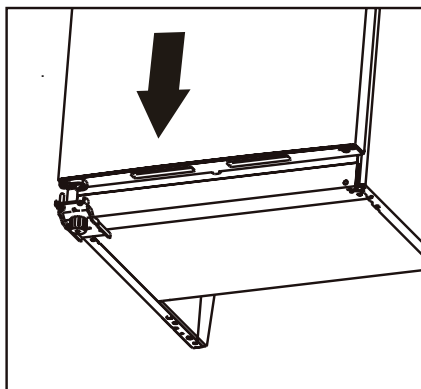

12. Monteer het bovenste scharnier aan de linkerkant, pas het bovenste scharnier iets aan tijdens het installeren om er zeker van te zijn dat de deurafdichting goed is afgedicht.

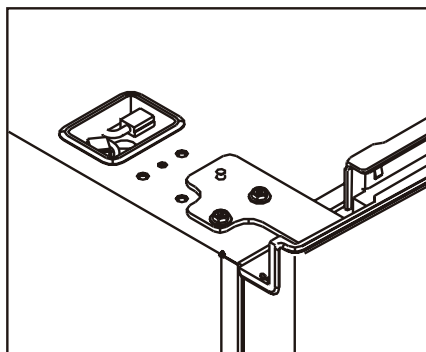

13. Sluit de stekker aan. Monteer de afdekkap op het scharnier.

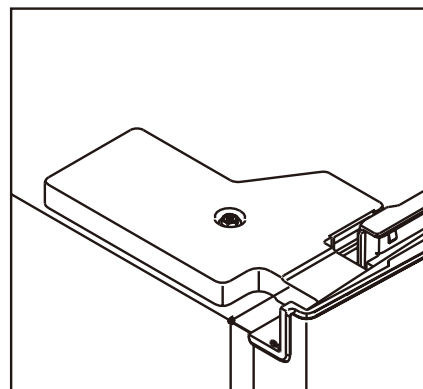
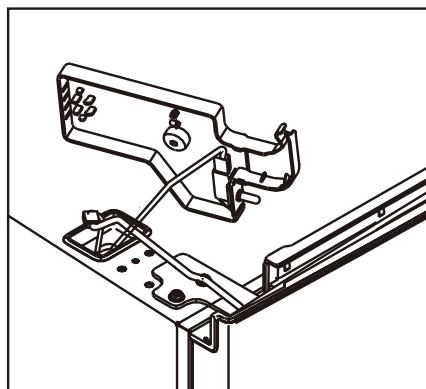

14. Monteer de afdekkappen van de bedrading.

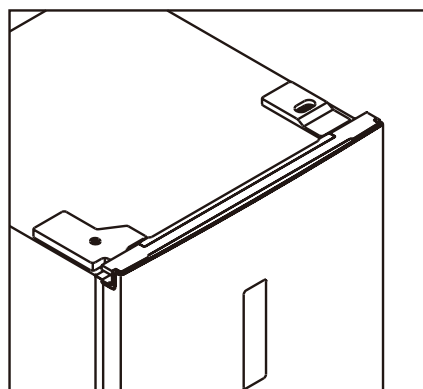
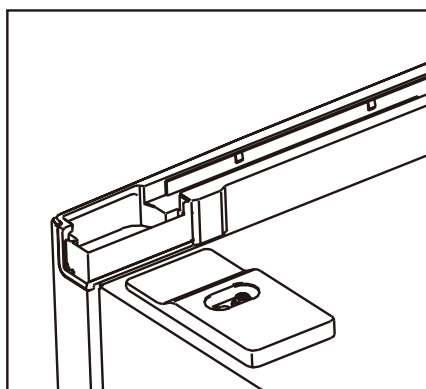

Handgreep installeren

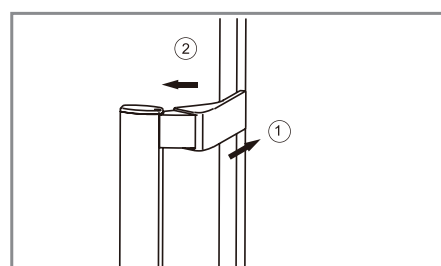
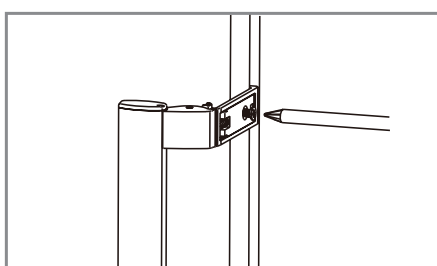
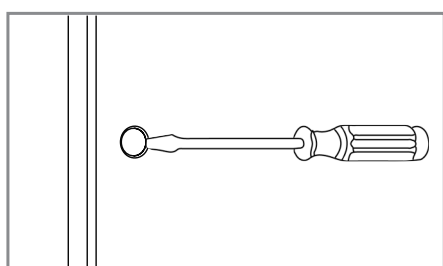

1. Verwijder de afdekkingen van de schroefgaten.
2. De handgreep bevindt zich in een vrieslade. Schroef de handgreep aan de deur met de meegeleverde schroeven.
3. Plaats de handgreep afdekkingen over de schroeven.

3.3 VERVANGEN VAN DE LED-VERLICHTING

Dit product bevat een LED-lichtbron met energie-efficiëntieklasse G. Vervanging of onderhoud van de LED-verlichting moet worden uitgevoerd door de fabrikant, zijn onderhouds-vertegenwoordiger of een vergelijkbaar gekwalificeerd persoon.

4. GEBRUIK

Neem voordat u het apparaat in gebruik neemt nauwkeurig de veiligheidsinformatie (hoofdstuk 1) door.

4.1 DE TEMPERATUUR INSTELLEN

1. Het bedieningspaneel

• Bedieningsknoppen

- 1. FRIDGE:** Temperatuurregeling van het apparaat
- 2. SUPER:** In- of uitschakelen van de 'Supermodus'
- 3. ALARM/VACATION:** Deuropening alarm aan of uit, 'Vakantie-modus' aan of uit.
- 4. LOCK:** Vergrendelen en ontgrendelen van het bedieningspaneel.

• LED scherm

- 5.** Weergave van ingestelde temperatuur
- 6.** 'Supermodus' indicator
- 7.** 'Vakantie-modus' indicator
- 8.** 'Vergrendelen' indicator

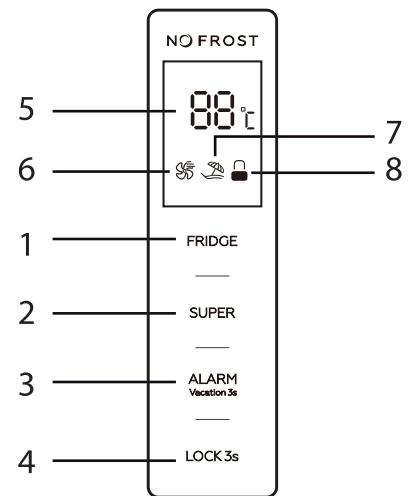

*De knoppen werken alleen wanneer het apparaat ontgrendeld is. De knoppen geven een pieptoon bij aanraking.

2. Temperatuurinstelling

De temperatuur van de koelkast kan ingesteld worden door op de 'FRIDGE' knop te drukken. Na de laatste instelling blijft het display 5 seconden knipperen. Hierna is de gewenste temperatuur ingesteld en dit wordt weergegeven op het display. (5). De volgende standen zijn mogelijk: 2 tot 8 graden en 'Supermodus'. De aanbevolen stand is 4.

3. 'Supermodus' inschakelen

Wanneer de functie 'Supermodus' ingeschakeld is, wordt de temperatuur in het vak snel afgekoeld, wat gunstig is om het verlies van voedingswaarde van het voedsel te voorkomen en om de versheid intact te houden. Druk op de 'Super' knop (2) om de 'Supermodus' te selecteren. Nadat de 'Supermodus' indicator 5 seconden heeft geknipperd, is de 'Supermodus' geselecteerd.

Wanneer de 'Supermodus' is geselecteerd, gaat de 'Supermodus' indicator branden en geeft het display 2°C weer. Wanneer 'Supermodus' is ingeschakeld kan de temperatuur van het apparaat niet gewijzigd worden. In dit geval knippert de 'Supermodus' indicator 3 keer. Indien de temperatuur gewijzigd dient te worden, schakel dan eerst de 'Supermodus' uit.

Om de 'Supermodus' te stoppen:

- Druk op de knop 'Super' om de 'Supermodus' te stoppen,
- Nadat de 'Supermodus' is ingeschakeld, en het apparaat is daarna niet meer opnieuw ingesteld, zal de 'Supermodus' automatisch uitschakelen na 3 uur. Het apparaat zal dan teruggaan naar de laatst ingestelde temperatuurinstelling.

*In de 'Supermodus' zal het apparaat meer energie verbruiken dan normaal. De meest energiezuinige stand voor dit apparaat is 4°C. In de 'Supermodus' kan het geluid van het apparaat iets hoger zijn dan normaal.

4. Vakantie modus

Deze functie kan gebruikt worden tijdens langdurige afwezigheid. Wanneer de vakantiemodus is ingeschakeld, wordt de koeling van de koelkast volledig uitgeschakeld.

Om de vakantiemodus in te schakelen: druk drie seconden op knop 'ALARM/VACATION'. Het 'Vacation-modus' symbool (7) op het display zal gaan branden.

Om de vakantiemodus uit te schakelen: druk drie seconden op knop 'ALARM/VACATION'. Het 'Vacation-modus' symbool (7) op het display zal uitgaan. Het apparaat zal teruggaan naar de laatst ingestelde koelkasttemperatuur.

! LET OP!

Bij het eerste gebruik moet het bedieningspaneel ontgrendeld worden. Dit doet u door drie seconden op de 'slot' knop (4) te drukken.

5. Deuralarm

Als de vriezerdeur langer dan 90 seconden open staat, klinkt er een alarm. U kunt dit uitschakelen door de deur goed te sluiten of door op de knop 'ALARM/VACATION' te drukken.

6. Ontgrendelen / Vergrendelen

Druk 3 seconden op de 'Lock' knop om het bedieningspaneel te vergrendelen. Op het display wordt het symbool voor vergrendelen en ontgrendelen weergegeven. Wanneer de vergrendeling is ingeschakeld kunnen de instellingen van het apparaat niet gewijzigd worden. In dit geval knippert de 'Lock' indicator 3 keer op het display. Indien het apparaat ingesteld dient te worden, schakel dan eerst de vergrendeling uit door de 'Lock' knop 3 seconden ingedrukt te houden. Indien de bediening ontgrendeld is zijn alle knoppen beschikbaar. Als er binnen 25 seconden geen bediening plaatsvindt, wordt het bedieningspaneel automatisch vergrendeld.

7. Koel lade

Deze koelkast bevat ook een koel lade (boven de groente lades). De temperatuur van de koel lade kan worden ingesteld tussen -3°C en 3°C om een korte periode voedsel te koelen, zoals rauw vlees, vis, zeevruchten, drankjes, bier, rode wijn en delicatessen.

4.2 TIPS VOOR DAGELIJKS GEBRUIK

Het koelen van voedsel

- Raadpleeg altijd de vervaldatum van de producten om te weten hoelang ze bewaard kunnen worden.
- Verpak voedsel in hersluitbare plastic zakken, vooral als het een sterke smaak heeft, en plaats op de glazen leggers boven de groentelade. Bewaar het voedsel slechts één of hoogstens twee dagen op deze wijze.
- Bewaar rauw vlees en vis in passende voedselcontainers in de koelkast zodat het niet lekt of in contact komt met andere voedingsmiddelen.
- Plaats geen warm voedsel of hete plastic onderdelen in het apparaat. Zorg ervoor dat het is afgekoeld bij kamertemperatuur voordat u het in het apparaat plaatst.
- Gekookt voedsel dat voldoende is afgekoeld, moet worden afgedekt en kan vervolgens op elke plank worden geplaatst.
- Plaats levensmiddelen die veel water bevatten niet te dicht bij de achterwand van de koelkast om te voorkomen dat ze vastvriezen aan de binnenwand.
- U kunt het voedsel het beste schoonmaken en afdrogen voor u het opbergt in het apparaat. Het is raadzaam om het voedsel in een afgesloten verpakking te bewaren in het apparaat. Zo voorkomt u verdamping van water, waardoor groenten en fruit vers blijven en er bovendien geen geurtjes ontstaan.

ProteinFresh lade

Deze lade is bedoeld om vlees en vis langer vers te houden bij een temperatuur van 0°C.

VeggieFresh lade

Deze lade is bedoeld om groenten en fruit langer vers te houden dankzij een extra hoge luchtvochtigheid. Schuif de Humidity Control-schuifregelaar helemaal naar links voor fruit en helemaal naar rechts voor groenten.

4.3 ENERGIE BESPAREN

- Het meest efficiënte gebruik van energie is verzekerd in de configuratie met de lades in het onderste deel van het apparaat en met de rekken gelijkmatig verdeeld. De positie van de deurbakken heeft geen invloed op het energieverbruik.
- De deur niet vaker openen of open laten staan dan noodzakelijk.
- Stel de temperatuur niet te hoog in om energie te besparen, tenzij de kenmerken van het voedsel dit vereisen.
- Als de omgevingstemperatuur hoog is, de temperatuurregeling op een lage temperatuur staat en het apparaat volledig gevuld is, kan de compressor continu aan staan waardoor er ijs op de verdamper ontstaat. Stel in dit geval de temperatuurregeling in op een hogere temperatuur om automatisch ontdooien mogelijk te maken en zo energie te besparen.
- Zorg voor een goede ventilatie. Dek de ventilatieroosters of -gaten niet af.
- Vervang tijdig de deurafdichting om slecht sluiten van de deur tegen te gaan.

LET OP!

- De aanbevelingen voor bewaring van de fabrikant moeten strikt worden nageleefd. Raadpleeg de respectieve instructies.
- Houd de deur niet te lang open; dit kan een sterke verhoging van de temperatuur in de compartimenten van het apparaat veroorzaken.

5. ONDERHOUD EN REINIGING

Neem voordat u het apparaat gaat reinigen nauwkeurig de veiligheidsinformatie (hoofdstuk 1) door.

VOORZICHTIG!

- Haal altijd de stekker uit het gearde stopcontact voordat u het apparaat schoonmaakt.
- Reiniging en gebruikersonderhoud mogen niet zonder toezicht door kinderen worden uitgevoerd.
- Raak de stekker nooit aan met natte of vochtige handen, vanwege het risico op elektrische schokken en verwondingen.
- Stop uw handen niet onbeschermd in de onderkant van het apparaat, want de scherpe metalen hoeken kunnen schrammen veroorzaken.
- Gebruik het apparaat niet als een onderdeel beschadigd of defect is. Vervang een beschadigd of defect apparaat onmiddellijk. Haal de stekker uit het gearde stopcontact en neem contact op met de klantenservice.

LET OP!

- Reinig de oppervlakken die in contact kunnen komen met voedsel en de toegankelijke afvoersystemen regelmatig.
- Maak het apparaat nooit open. Het apparaat mag alleen door een bevoegde servicemonteur geopend worden voor onderhoud.
- Mors geen water rechtstreeks op het apparaat om roest, lekstroom en ongevallen te voorkomen.
- Gebruik geen waterstralen en stoom om het apparaat te reinigen.
- Gebruik geen harde borstel, staalborstel, reinigingsmiddel, zeepoeder, alkalische reinigingsmiddel, benzeen, benzine, zuren, chloor, schuurpoeders, heet water en andere bijtende of oplosbare stoffen om het kastoppervlak, de deurpakking, plastic decoratieve onderdelen enz. te reinigen, dit om schade te voorkomen.
- De elektrische onderdelen van het apparaat mogen alleen met een droge doek worden schoongeveegd.

OPMERKING

- Is het apparaat eenmaal in gebruik is, kunt u het apparaat het beste continu gebruiken. In normale omstandigheden kunt u het gebruik ervan het beste niet onderbreken om de levensduur van het toestel niet te beïnvloeden.

REINIGING VAN BINNEN- EN BUITENKANT

- Voedselresten in het apparaat kunnen een slechte geur veroorzaken. Het apparaat moet dus regelmatig worden gereinigd.
- Verwijder alle lades, legplanken, deurvakken etc. en reinig ze met een zachte doek of spons bevochtigd met warm water of een neutraal reinigingsmiddel.
- Als u reinigingsmiddelen gebruikt, reinig dan met een zachte doek of spons, en veeg droog.
- Verwijder het stof op het achterpaneel en de zijplaten van het apparaat regelmatig. Gebruik hiervoor een droge doek (geen water).
- Als het apparaat meerdere maanden niet gebruikt zal worden, schakel het apparaat uit, verwijder de stekker uit het stopcontact, maak het schoon en droog en laat de deur open om schimmelvorming in het apparaat te voorkomen. Meer informatie over uitschakelen en opslag in hoofdstuk 7.

6. STORINGEN OPLOSSEN

Sommige problemen kunt u eenvoudig zelf verhelpen met hulp van de onderstaande tabel. Mochten onderstaande beschrijvingen uw probleem niet oplossen, neemt u dan contact op met onze klantenservice:

wisberghome.com

Alleen een bevoegde servicemonteur mag de storingen oplossen die niet in deze handleiding staan. Reparaties uitgevoerd door onbevoegde personen kunnen letsel en/of ernstige schade veroorzaken aan personen en goederen.

PROBLEEM	MOGELIJKE OORZAAK	OPLOSSINGEN
Het toestel koelt helemaal niet.	<ul style="list-style-type: none"> - De regelknop voor de temperatuur staat verkeerd. - De stekker zit niet goed in het stopcontact. - Er staat geen spanning op het stopcontact. - Zekering is gesprongen of defect. - Het apparaat is op een plaats geïnstalleerd waar de omgevingstemperatuur lager is dan 10°C, zoals een balkon, garage of opslagruimte. - De stroom is uitgevallen. 	<ul style="list-style-type: none"> - Zet de thermostaat op een andere stand. - Steek de stekker goed in het stopcontact. - Open de deur en controleer of lamp brandt. Is de lamp uit, dan staat er mogelijk geen spanning op het stopcontact. Laat het stopcontact repareren door een elektricien. - Controleer de zekering en vervang indien nodig. - Installeer het apparaat op een beschermde plek waar de omgevingstemperatuur hoger is dan 10°C. Als het apparaat is geïnstalleerd in een ruimte met een te lage temperatuur, kan het interne koelsysteem niet correct werken. - Probeer de deur van het apparaat zo weinig mogelijk te openen, zodat het voedsel urenlang veilig en vers kan worden bewaard.
De temperatuur in het apparaat is te laag/ hoog.	<ul style="list-style-type: none"> - De temperatuur is niet juist ingesteld. - De deur is niet goed gesloten. - De temperatuur van het voedsel in het apparaat is te hoog. - Er worden veel producten tegelijk bewaard. - De deur is te vaak geopend. 	<ul style="list-style-type: none"> - Stel een hogere/lagere temperatuur in. - Zoek de oorzaak van het niet goed sluiten van de deur, verwijder of verplaats mogelijke opstakels. - Laat het voedsel afkoelen tot kamertemperatuur voordat u het conserveert. - Conserveer minder producten tegelijk. - Open de deur alleen als het nodig is.
Vreemde geur in het apparaat.	<ul style="list-style-type: none"> - Er ligt bedorven voedsel in het apparaat. - Het apparaat is niet schoon. - Er is voedsel met een sterke geur aanwezig in het apparaat. 	<ul style="list-style-type: none"> - Gooi bedorven voedsel weg. - Maak het apparaat schoon. - Verpak voedsel met een sterke geur.
Deur gaat niet gemakkelijk open.	<ul style="list-style-type: none"> - U probeerde de deur na het sluiten meteen weer te openen. 	<ul style="list-style-type: none"> - Wacht een paar seconden tussen het sluiten en weer openen van de deur.

PROBLEEM	MOGELIJKE OORZAAK	OPLOSSINGEN
De compressor werkt continu.	<ul style="list-style-type: none"> - Er worden veel producten tegelijk geplaatst. - De kamertemperatuur is te hoog. - Het voedsel dat in het apparaat werd geplaatst, was te warm. - De deur is niet goed gesloten. 	<ul style="list-style-type: none"> - Wacht een paar uur en controleer dan nogmaals de temperatuur. - Raadpleeg hoofdstuk 4. - Laat voedsel afkoelen tot kamertemperatuur voordat u het opbergt. - Zie volgende rubriek.
Het alarm gaat af.	<ul style="list-style-type: none"> - De deur staat open. 	<ul style="list-style-type: none"> - Sluit de deur en zorg dat de deur goed gesloten blijft. Druk op de knop 'Alarm/Eco'.
De zijpanelen zijn heet.	<ul style="list-style-type: none"> - Dit is normaal. De onderdelen van de warmtewisselaar zitten aan de zijkant van het apparaat. Vlak na het installeren zullen de zijkanten heet worden, nadat de koelkast zijn interne temperatuur bereikt heeft zal de temperatuur van de zijpanelen afnemen. 	
Abnormaal geluid.	<ul style="list-style-type: none"> - Het apparaat staat niet stabiel/waterpas. - Het apparaat heeft contact met de muur of andere voorwerpen. - De 'Supermodus' is ingeschakeld. 	<ul style="list-style-type: none"> - Stel de stelpoten van het apparaat opnieuw af. - Verplaats het apparaat lichtjes. - Dit is normaal. De 'Supermodus' gebruikt het maximale vermogen van het apparaat.
De temperatuur kan niet ingesteld worden.	<ul style="list-style-type: none"> - De 'Supermodus' is ingeschakeld. - Het bedieningspaneel is vergrendeld. 	<ul style="list-style-type: none"> - Ga naar hoofdstuk 4 'Gebruik' om de functie uit te schakelen en de temperatuur in te stellen. Controleer het symbool op het display om de desbetreffende functie uit te schakelen.
De lamp is kapot.	<ul style="list-style-type: none"> - De lamp is kapot. 	<ul style="list-style-type: none"> - Neem contact op met de klantenservice.

7. BUITEN GEBRUIK STELLEN

Uitschakelen en opslag

Als het apparaat meerdere maanden niet gebruikt zal worden, schakel het dan eerst uit en trek vervolgens de stekker uit het stopcontact.

- Maak de binnenkant grondig schoon en veeg droog. Om geur- en schimmelvorming te voorkomen, laat u de deur op een kier staan. Neem maatregelen om te voorkomen dat de deur dichtvalt.
- Reinig de groef van de deuropakking met water en zeep en veeg alles droog met een zachte doek.
- Gebruik geen harde borstel, staalborstel, reinigingsmiddel, zeepoeder, alkalische reinigingsmiddel, benzeen, benzine, zuren, heet water en andere bijtende of oplosbare stoffen om het apparaat te reinigen.
- Bewaar het gereinigde apparaat op een droge, geventileerde plaats, uit de buurt van een warmtebron. Zorg dat het apparaat op een effen ondergrond staat en plaats er geen zware voorwerpen bovenop.
- Het apparaat in opslag mag niet toegankelijk zijn voor spelende kinderen.

8. VEILIG AFVOEREN



GEVAAR!

Afvalverwerking

- Koelmiddelen en cyclopentaanschuim die worden gebruikt voor het apparaat zijn ontvlambaar. Wanneer het apparaat wordt afgevoerd, moet het daarom uit de buurt van brandhaarden worden gehouden en worden opgehaald of ingeleverd worden bij een gekwalificeerd afvalverwerkingsbedrijf.
- Het apparaat mag onder geen beding worden verbrand om schade aan het milieu of andere schade te voorkomen.
- In dit apparaat wordt R-600a gebruikt als koelmiddel. Neemt u daarom contact op met de plaatselijke autoriteiten met betrekking tot het veilig afvoeren van dit apparaat.



De in dit apparaat gebruikte materialen die zijn gemarkeerd met het symbool zijn recyclebaar. Deze markering geeft aan dat dit product in de hele EU niet mag worden meegegeven met het huishoudelijk afval.



Dit symbool geeft aan dat het apparaat niet met ander huishoudelijk afval weggegooid mag worden binnen de EU. Door het apparaat op de juiste wijze af te voeren, helpt u mogelijke gevaren voor het milieu en de volksgezondheid te voorkomen. Het recyclen van materialen draagt bij tot het behoud van natuurlijke hulpbronnen. Gooi afgedankte elektronische apparaten daarom niet weg met het huishoudelijk afval. Volg bij het afvoeren van het apparaat de nationale en lokale regelgeving met betrekking tot het milieuvriendelijk afvoeren van elektronische apparatuur. U kunt ook contact opnemen met Wisepick Productions B.V. wanneer u het apparaat niet meer wil gebruiken of om het apparaat in te leveren.



LET OP!

- De koelmiddelen en de isolatiematerialen die worden gebruikt in uw apparatuur vereisen speciale zorg. Zorg bij het afvoeren dat de leidingen aan de achterzijde van het apparaat niet beschadigd raken.
- Vermijd beschadiging van de koeleenheid, vooral de warmtewisselaar.

Contactgegevens Wisberg

De klantenservice kunt u bereiken via: wisberghome.com

Wisepick Productions B.V.

Weena 664
3012 CN Rotterdam
Nederland
Made in China

INSTRUCTIONS FOR USE

REFRIGERATOR

WBKK185FZCB

 **WISBERG**

TABLE OF CONTENTS

Foreword	23
1. Safety	25
1.1. Intended use and anticipated unintended use	25
1.2. Safety warnings and regulations	25
1.3. Safety instructions: installation	26
1.4. Safety instructions: use	27
2. Product features	28
2.1. Dimensions	28
2.2. Guarantee	29
2.3. Technical Data	29
3. Installation	29
3.1. Installing the appliance	29
3.2. Door reversal instructions	31
3.3 Replacing the LED lighting	34
4. Use	35
4.1. Setting the temperature	35
4.2. Tips for daily use	36
4.3. Saving energy	36
5. Maintenance and cleaning	37
6. Troubleshooting	38
7. Taking out of service	39
8. Safe disposal	40

FOREWORD





About this document

- This manual contains all information for the correct, efficient and safe use of the appliance.
- This manual is intended for the end user and/or buyer of this appliance.
- Make sure you have read and understood the instructions in this manual completely before installing or using the appliance. Keep this document for future use as long as you use and/or own the appliance.
- Wisepick Productions B.V. cannot in any way be held liable for material or immaterial damage to you or to others, the appliance, your other belongings or belongings of others caused by not following the instructions in this manual.
- The warnings and safety instructions in this manual do not cover all possible circumstances and situations.
- If you contact our customer service, make sure you have the model number ready. The information can be found on the type plate or on the front of this manual.

Original instructions

This manual was originally written in Dutch. All other languages are translated documents. In the case of translation errors, the Dutch version is leading.

Symbols used

SYMBOL	DESCRIPTION
 DANGER!	Fire hazard and/or flammable materials
 WARNING!	Indicates a dangerous situation which, if not avoided, may result in serious immaterial damage to you or others.
 CAUTION!	Indicates a dangerous situation which, if not avoided, may result in slight immaterial damage to you or others.
 ATTENTION!	Indicates a situation related to material damage.
 NOTE	Indicates useful additional information.

NOTE

You can also find the latest version of this manual online, at wisberghome.com if you search for the article number.

Copyright

The data depicted in this manual, including texts, photographs, graphic drawings, trademarks, (trade) names and logos, are the property of Wisepick Productions B.V. and are protected by copyright, trademark law and/or any other intellectual property right, unless these data belong to a third party. You are never allowed to reproduce, transfer, distribute, store or make the contents of the manual available to third parties, in whole or in part, without the prior written consent of Wisepick Productions B.V. and/or the third party to whom the data belong.

Wisberg contact details

Customer service can be reached at: wisberghome.com

Wisepick Productions B.V.

Weena 664
3012 CN Rotterdam
The Netherlands
Made in China

1. SAFETY

1.1. INTENDED USE AND ANTICIPATED UNINTENDED USE

- This appliance is only intended for use indoors.
- This appliance is not intended for use as a built-in appliance.
- This appliance is intended for domestic use and similar applications such as:
 - staff kitchens in shops, offices and other work environments;
 - farms and guests in hotels, motels, B&B and other residential environments;
 - catering and similar non-retail applications.
- This appliance is not intended for use by persons (including children) with limited physical, sensory or mental capabilities or lack of experience and knowledge, unless they have been given supervision or instructions concerning use of the appliance by a person responsible for their safety.
- Any use of the appliance other than as described in this manual is considered to be unintended use and may result in property and immaterial damage to you or to others, the appliance, your other property or other people's property and the expiry of the warranty.

1.2. SAFETY WARNINGS AND REGULATIONS



WARNING!

- Keep the vents in the appliance housing open.
- Ensure that no components of the cooling circuit are damaged during transport and installation of the appliance.
- Never open the appliance and do not perform any repairs to the appliance that are not described in this manual. The appliance may only be opened for maintenance by an authorised service technician.
- It is dangerous to change the characteristics or specifications of the appliance or to try to modify this product in any way.



DANGER!

- Do not use this appliance with extension leads or power strips.
- Never use a timer, inverter or a separate remote control that automatically turns the appliance on or off. Do not connect the appliance to an earthed power socket that is regularly switched on or off.
- Do not twist or kink the power cable or roll the cable up. Do not clamp the power cable between the surface and the appliance. This can damage the cable's insulation.
- Never pull on the power cable to move the appliance or to unplug it from the earthed socket.
- Keep the power cable away from heat, oil, sharp edges or moving parts.
- Do not use the appliance if the power cable is damaged. Never replace the power cable yourself. The power cable may only be replaced by an authorised service technician.
- Before use, check that the voltage on the socket you want to use matches that on the type plate of the appliance (220-240V~ 50Hz). Only connect the appliance to an earthed power socket. Damage caused by faulty voltage is not covered by the guarantee.

- Do not store containers containing flammable materials, propellant or explosive substances such as aerosols, refill cartridges for fire extinguishers, etc. in the appliance.

ELECTROCUTION HAZARD DUE TO SHORT CIRCUIT

- Do not use the appliance if any of its components are damaged or faulty. Replace a damaged or faulty appliance immediately. Remove the plug from the earthed socket and contact customer service.
- Always place the appliance on a moisture-resistant and dry surface.
- Never use the appliance in a damp room, such as a bathroom, or in the vicinity of a bath, shower or swimming pool.
- Do not touch the appliance or power cable with wet hands.

1.3. SAFETY INSTRUCTIONS: INSTALLATION

⚠ CAUTION!

- Never leave the power cable in such a way that someone could trip over it or accidentally pull it.
- Always move the appliance with two people. Use two hands when moving, lifting or turning the appliance.

⚠ ATTENTION!

- Use only the original accessories provided for the installation.
- Make sure that the power cable is not stuck or damaged during installation or positioning the appliance.
- Never clean the appliance with aggressive or abrasive cleaners, or sharp objects.
- Cleaning and user maintenance must not be carried out by children without supervision.
- Never drop the appliance and avoid bumping. Dropping or bumping the appliance may affect the proper operation of the appliance. Do not use the appliance if it has been dropped.
- Make sure that the power cable of the installed appliance is always easily accessible.
- Ensure that air can circulate around the appliance.
- Pull the plug out of the socket before carrying out any actions on the appliance (e.g. turning the door).
- The correct operation of the appliance can only be guaranteed if the specified temperature range is respected. If, as a result of another installation, the correct ventilation requirements are not met, the appliance will function correctly, but energy consumption may increase slightly.
- Do not install the appliance near radiators, stoves, ovens or hobs.
- Do not install the appliance in direct sunlight.
- If you want to avoid forming a combustible gas-air mixture in the event of a leak in the cooling circuit, consider the size of the space in which the appliance is located and the amount of refrigerant used.

- The total volume of the space in which the appliance is installed divided by the amount of refrigerant of the appliance must not be less than 8 g/m³. The amount of refrigerant contained in the appliance can be found on the type plate.
- The appliance may not operate optimally if it is in a place where the ambient temperature is below the minimum or above the maximum of the temperature range for which the appliance is designed for a longer period of time. Please refer to the "Climate Range" table.

Climate Range

The information about the climate range of the appliance is stated on the type plate. It indicates at which ambient temperature (or room temperature) the operation of the appliance is optimal (correct). This type of refrigerator has climate range SN, N, ST.

CLIMATE RANGE	PERMISSIBLE AMBIENT TEMPERATURE
SN	From +10°C to +32°C
N	From +16°C to +32°C
ST	From +16°C to +38°C
T	From +16°C to +43°C

1.4. SAFETY INSTRUCTIONS: USE

⚠ CAUTION!

- Food storage times recommended by the food manufacturer must be observed.
- When the door is open for a long time, the temperature in the compartments of the appliance can rise considerably.
- Clean surfaces that may come into contact with food and accessible drainage systems regularly.
- Store raw meat and fish airtight in suitable containers or freezer bags in the appliance so that they do not come into contact with or drip on other foods.
- If the appliance remains empty for a long time, switch it off, clean and dry it and leave the door open to prevent mould forming in the appliance.

2. PRODUCT FEATURES

2.1. DIMENSIONS

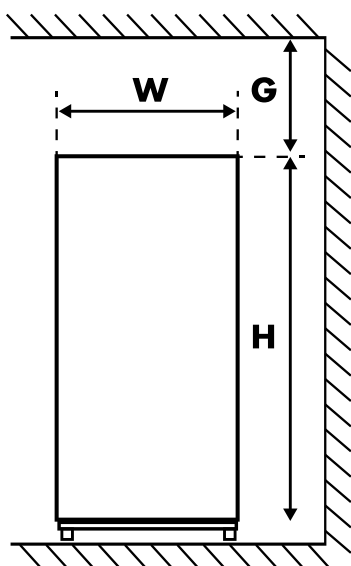
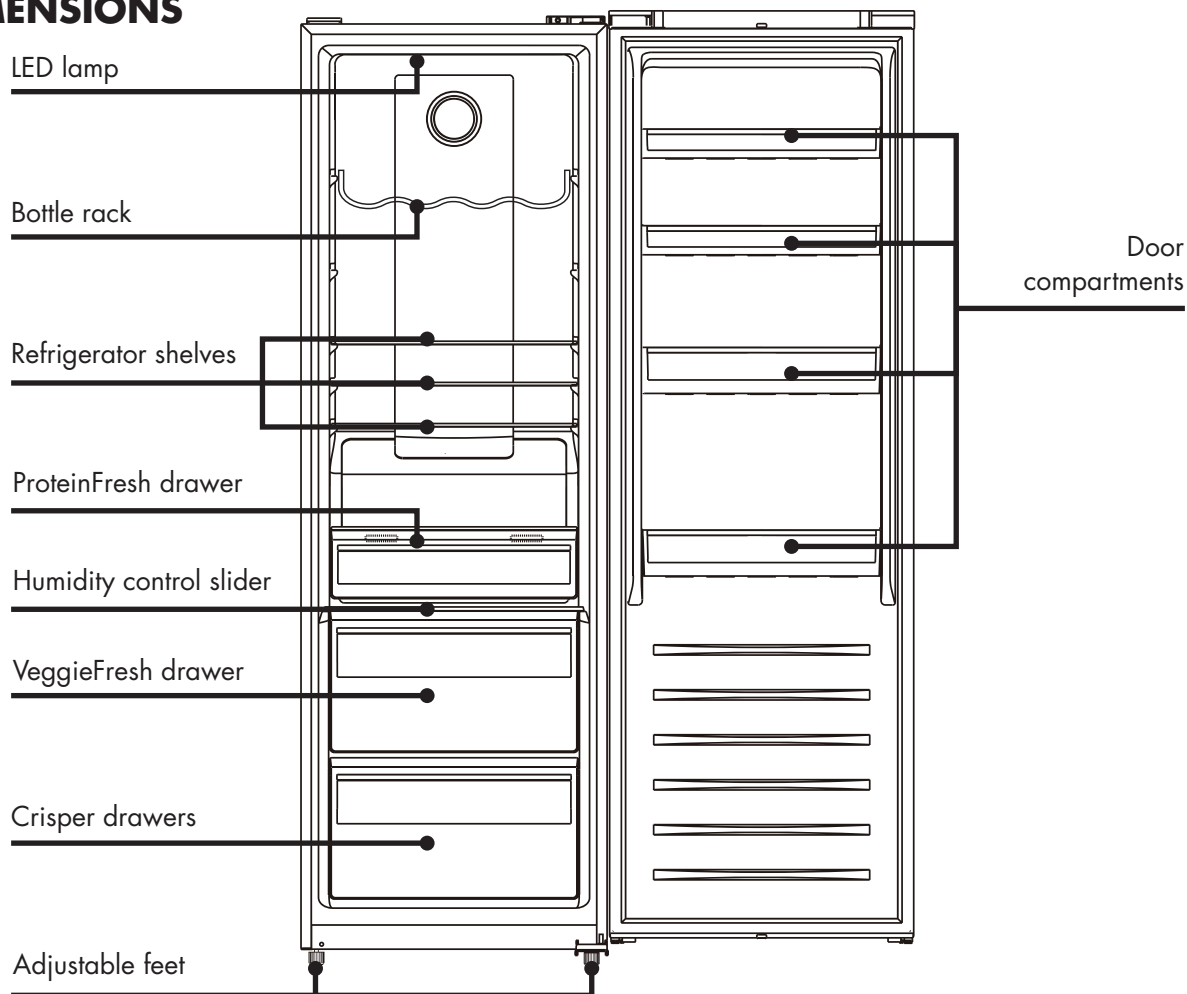

• Figure 1. Front view

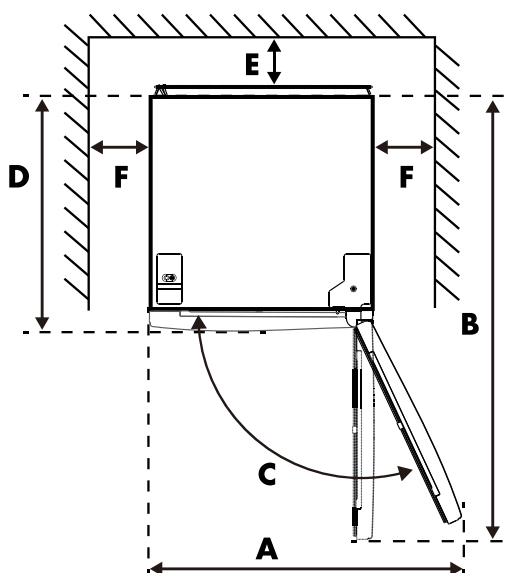

• Figure 2. Top view

W	D	H	A	B	C(°)	E	F	G
60cm	65cm	185cm	83,5cm	132,3cm	115±5	min. 5cm	min. 10cm	min. 5cm

*Figures 1 and 2 illustrate the space required for the appliance.

2.2. GUARANTEE

This appliance comes with a guarantee period of three years after purchase. For more information on guarantee conditions, please visit wisberghome.com. In any case, you must have the purchase order with purchase and/or delivery date in order to be able to claim the guarantee. If you place the appliance in an ambient temperature that is colder than the minimum temperature, the guarantee lapses. Removing, damaging or making the rating label or serial number sticker illegible will irrevocably void any warranty claim on the appliance.

Spare parts

Spare parts for this appliance are available. To order or find out more, visit wisberghome.com.

2.3. TECHNICAL DATA

Does not contain freon

The freon-free freezerrant (R600a) and the environmentally friendly foam insulation (cyclopentane) used for the appliance do not affect the ozone layer and have a very small impact on global warming.

Technical data and energy label

The technical data is indicated on the type plate on the inside of the appliance and on the energy label (both also printed on page 2). The QR code on the energy label provided with the appliance provides a web link to the information related to the appliance performance in the EU EPREL database. Keep the energy label for reference together with the user manual and any other documents provided with this appliance. It is also possible to find the same information in EPREL via the link <https://eprel.ec.europa.eu> and the model name and product number that can be found on the type plate of the appliance. See link www.theenergylabel.eu for detailed information on the energy label.

3. INSTALLATION

3.1. INSTALLING THE APPLIANCE

Before installing the appliance, carefully review the safety information (chapter 1).

1. Unpack

Remove the packaging materials and dispose of them properly. Check that the appliance is not damaged. Do not connect the appliance if it is damaged. Report any damage immediately to the salesperson via customer service. In that case, keep the packaging.

2. Location

- The location where you place your appliance should be well ventilated.
- Always move the appliance with two people. Use two hands when moving, lifting or turning the appliance.
- Do not place the appliance near a heat source, such as a stove or boiler, and avoid direct sunlight, so as to guarantee the cooling effect and save on energy consumption.
- Do not place the appliance in a damp place so that it cannot rust and there is no leakage current.
- Do not use the appliance outdoors. This appliance is only intended for use indoors.

3. Installation of the appliance

- This appliance is not intended for use as a built-in appliance.
- Use only the original accessories provided for the installation.
- To reverse the direction in which the door opens, go to section 3.2.
- During operation, the appliance emits heat to the environment. Therefore there must be at least 5 cm clearance on the top, at least 10 cm on both sides and at least 5 cm on the back of the appliance (see also section 2.1).
- Use the front adjusting legs to level the appliance. If the appliance is not level, it is possible that the door may not close properly, reducing the cooling performance of the appliance. If the appliance is not level, this can also lead to malfunctions.
- Make sure that the power cable is not stuck or damaged during installation or positioning the appliance.
- It must be possible to disconnect the appliance from the mains power supply. The plug must therefore be easily accessible after installation.
- Always place the appliance on a moisture-resistant and dry surface.

- Place the appliance on a firm and flat surface (floor) so that it is stable, otherwise vibrations and noise may occur. When placing the appliance on floor coverings such as carpets, straw mats or polyvinyl chloride (PVC), place a solid sheet or cover under the appliance to prevent colour change due to heat dissipation.

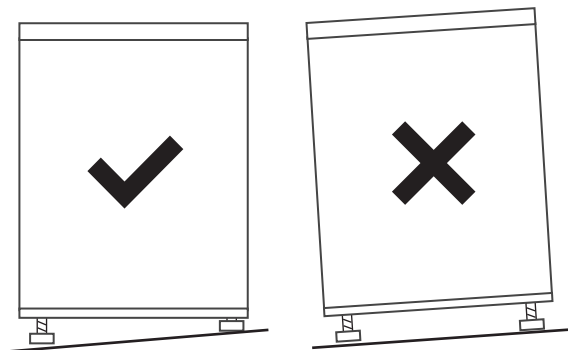

4. Clean

Before putting the appliance into use, clean the interior and all associated accessories with lukewarm water and neutral soap. Dry everything carefully. Do not use solvents or abrasive powders; these may damage the coating.

5. Wait

On first installation (or after turning the door) wait at least four hours before plugging in the appliance. This allows the oil to flow back into the compressor.

6. Switch on

Before plugging in the power cable, check that the voltage and frequency of the type plate match your power supply network. Only connect the appliance to an earthed power socket. After one hour, open the door of the appliance. If the temperature in the appliance is noticeably lower, this indicates that the cooling system is operating normally.

7. Mounting accessories

- Adjustable shelves

The walls of the appliance are equipped with a series of guide profiles so that the shelves can be inserted if desired.

- Installing the door compartments

To store food of different sizes, the door compartments can be set to different heights. Proceed as follows: gradually pull the compartment in the direction of the arrows until it comes loose and put it in the desired position.

8. Storing food

See Section 4 "Use".

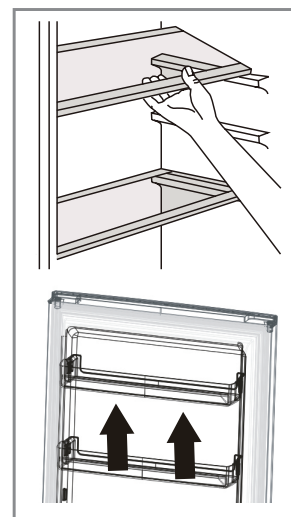

3.2. DOOR REVERSAL INSTRUCTIONS

- To remove the door, the appliance must be tilted backwards. We recommend doing this with two people. Rest the appliance on a firm surface so that it does not slip away as you reverse the door.
- Keep all removed parts to remount the door later.
- Do not lay the appliance down flat. This can damage the cooling system. If the appliance does have to be placed on its back or side for some time during this process, it must be able to stand upright for four hours before connecting it to prevent damage to the internal components.

Necessary tools:

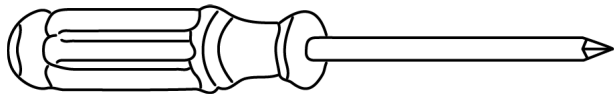

- Crosshead screwdriver

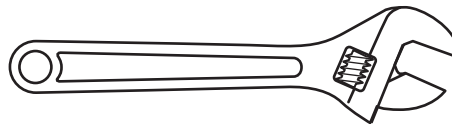

- Adjustable spanner

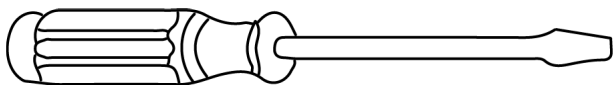

- Flat head screwdriver

Parts included:

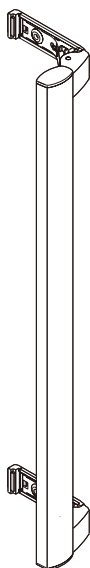

Handle 1x

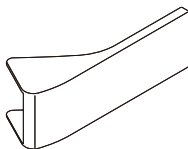

Handle cover 2x



Screws 2x



Left closure guide 1x

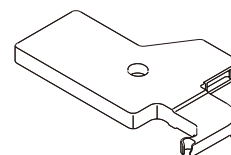

Left hinge cover 1x

1. Unplug and empty the appliance.
2. Remove the wiring covers at the top of the door.

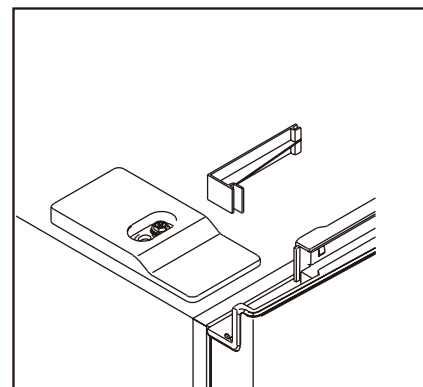
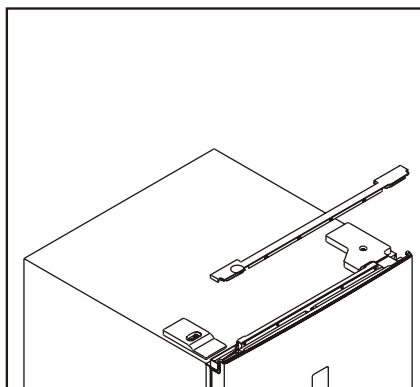

3. Unscrew the cover top right and disconnect the door switch connector and the display.

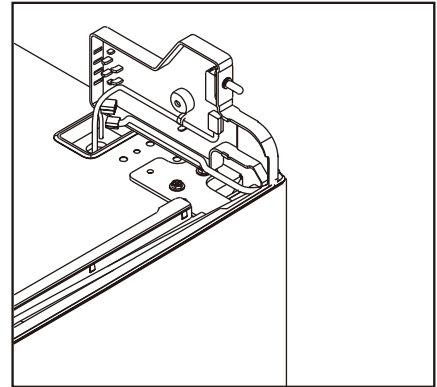
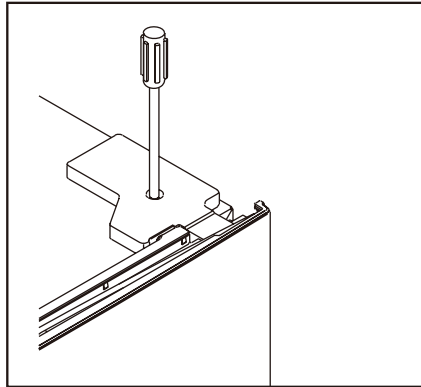

4. Unscrew the top hinge and remove the door.

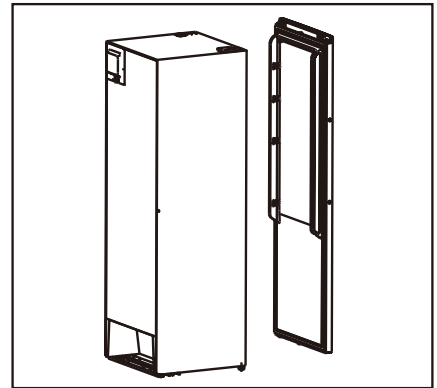
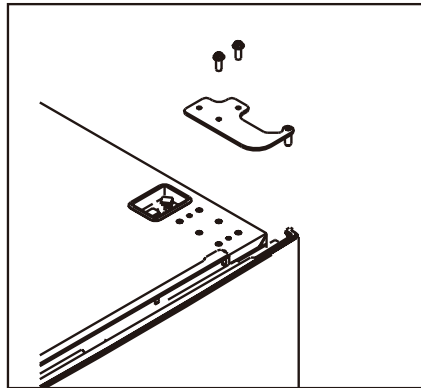

5. Remove the right closure guide and take the left safety closure included with the accessories supplied and install it on the left side.

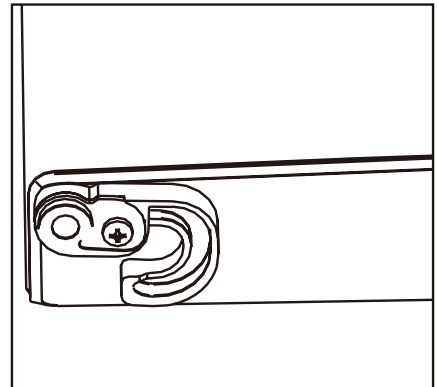
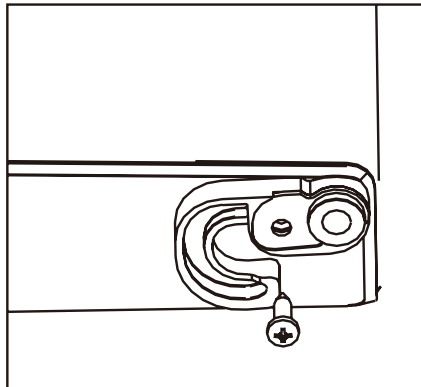

6. Remove the lower hinge. Move the adjustable foot from the left to the right.

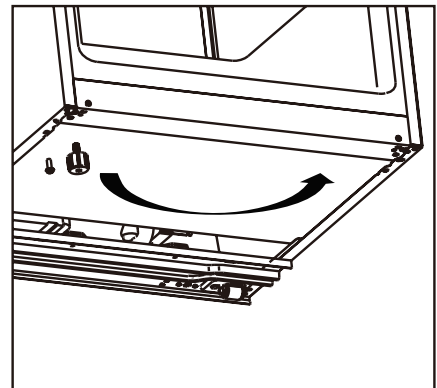
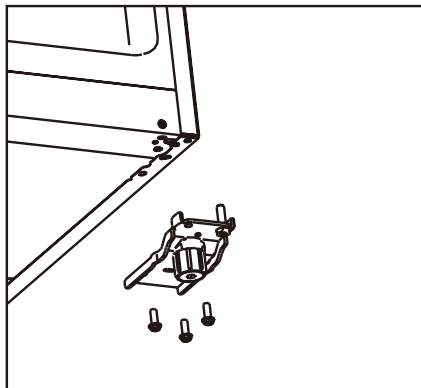

7. Loosen the bottom hinge pin and move it from the right to the left. Now install the lower hinge on the left side of the appliance.

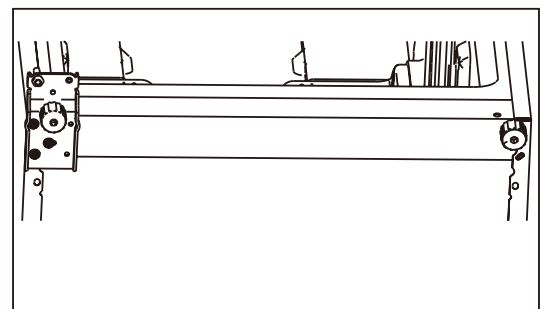
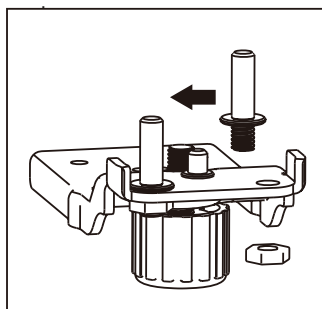

8. Loosen the top hinge pin and move it from the bottom to the top. Remove the door switch from the right hinge cover and install it in the left hinge cover included in the accessories supplied.

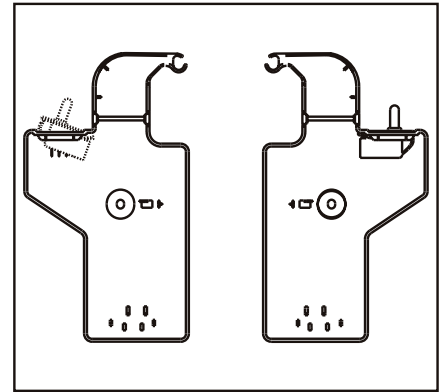
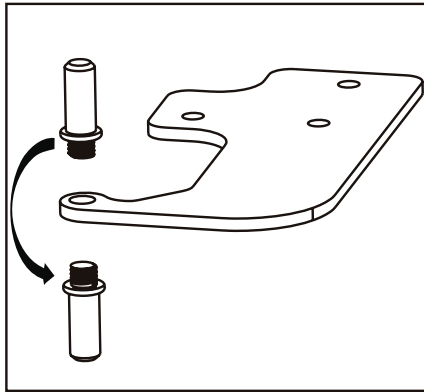

9. Unscrew the top cover on the left, move it and install it on the right.

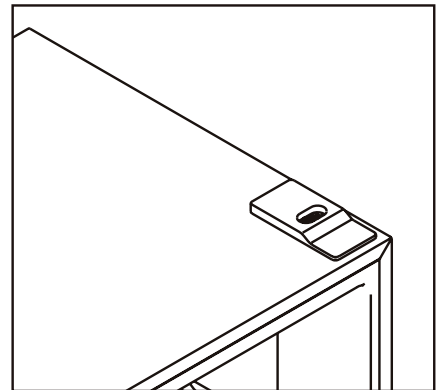
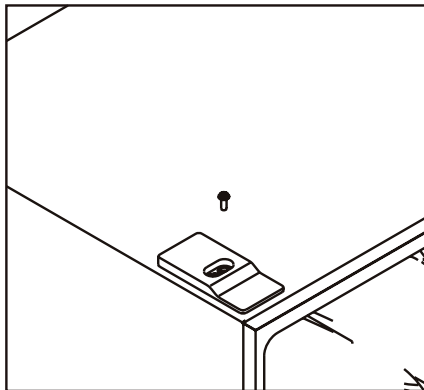

10. Remove the refrigerator and freezer door gaskets, then rotate and reattach them.

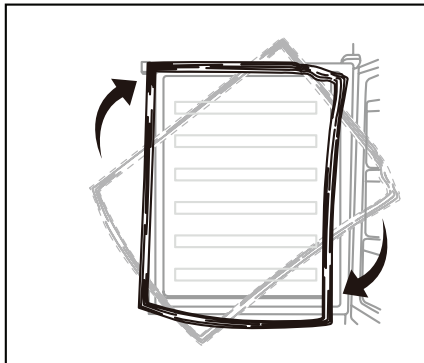

11. Install the door and move the connecting wires from the right to the left.

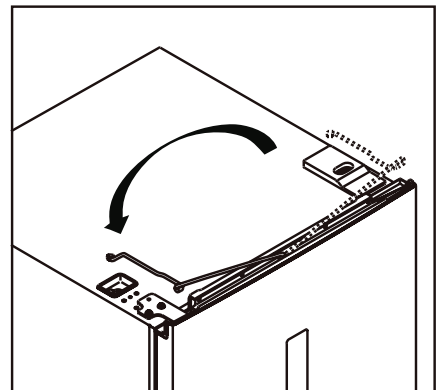
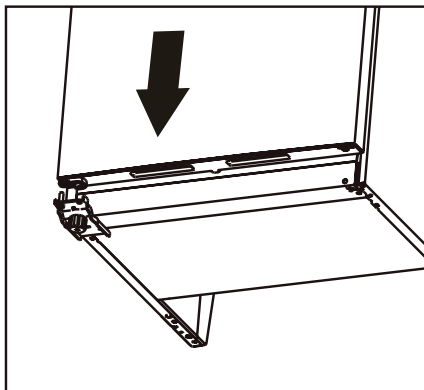

12. Install the top hinge on the left, adjust the top hinge slightly during installation to ensure that the door seal is properly sealed.

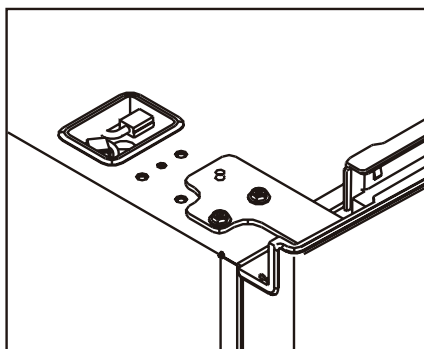

13. Connect the plug. Install the cover on the hinge.

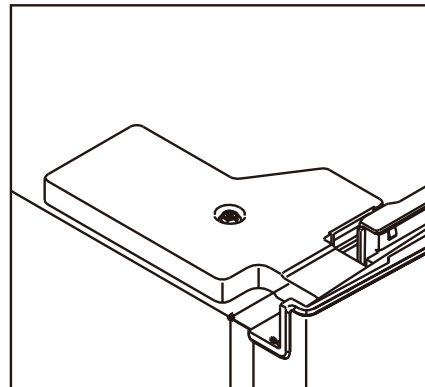
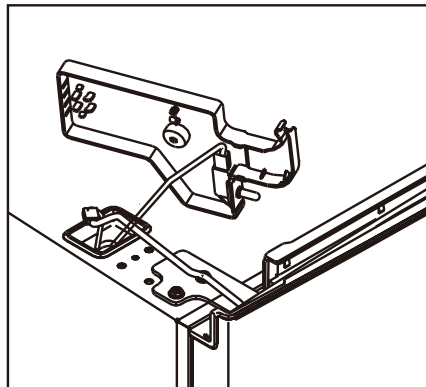

14. Install the wiring cover caps.

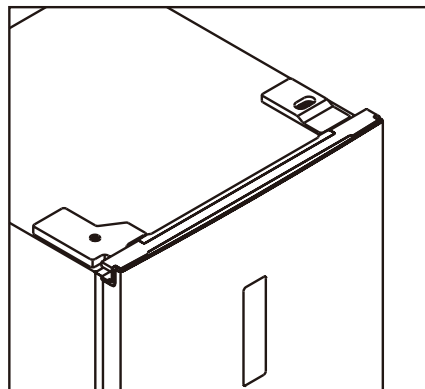
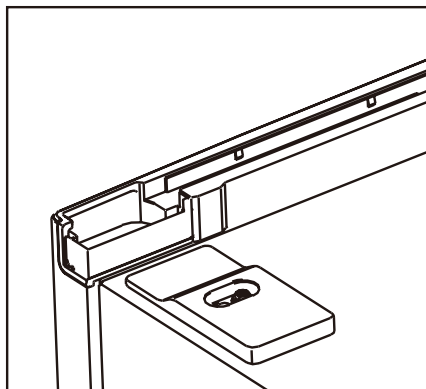

Install the handle

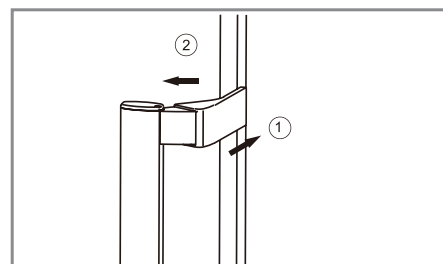
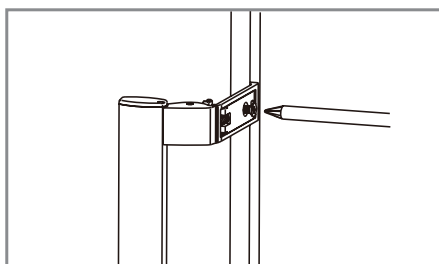
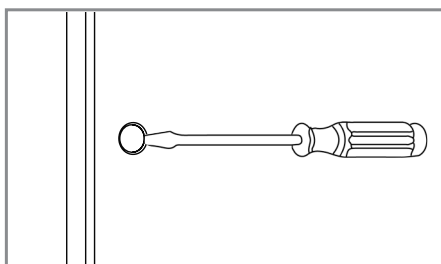

1. Remove the covers from the screw holes.
2. The handle is in a freezer drawer. Screw the handle to the door using the screws supplied.
3. Place the handle covers over the screws.

3.3 REPLACING THE LED LIGHTING

This product contains a LED light source of energy efficiency class G. Replacement or maintenance of the LED lighting must be carried out by the manufacturer, its maintenance representative or an equivalent qualified person.

4. USE

Carefully review the safety information (Section 1) before you start using the appliance.

4.1. SETTING THE TEMPERATURE

1. Control panel

• Controls

- FRIDGE:** Temperature control of the appliance
- SUPER:** Switch 'Super mode' on or off
- ALARM/VACATION:** Switch door open alarm on or off, 'Vacation-mode' on or off.
- LOCK:** Lock and unlock the control panel.

• LED screen

- Display set temperature
- 'Supermodus' indicator
- 'Vacation-mode' indicator
- 'Lock' indicator

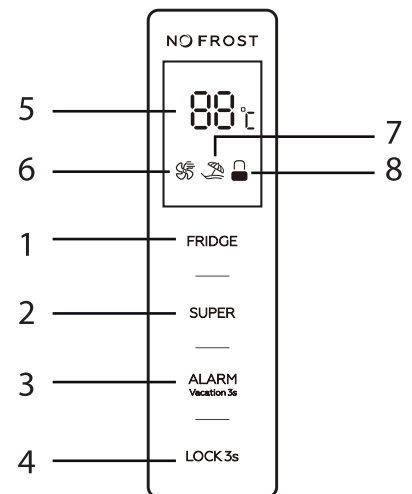

*The buttons only work when the appliance is unlocked. The buttons emit a beep when touched.

2. Temperature setting

The temperature of the refrigerator can be set by pressing the 'FRIDGE' button. After the last setting, the display continues to flash for 5 seconds. After this, the desired temperature is set and this is shown on the display. (5). The following settings are possible: 2 to 8 degrees and 'Super mode'. The recommended setting is 4.

3. Enable 'Supermode'

When the 'Supermode' function is enabled, the temperature in the box will be cooled quickly, which helps prevent any loss of the food's nutritional value and preserve its freshness. Press the 'Super' button (2) to select 'Supermode'. After the 'Supermode' indicator has blinked for five seconds, 'Supermode' is enabled.

When 'Supermode' is selected, the 'Supermode' indicator will illuminate and display 2 °C. When 'Supermode' is enabled, the temperature of the appliance cannot be changed. In this case, the 'Supermode' indicator flashes three times. If the temperature needs to be changed, first switch off 'Supermode'. To switch off 'Supermode':

- Press the 'Super' button to switch off 'Supermode'.
- Once 'Supermode' is switched on, and the appliance is not reset, 'Supermode' will automatically switch off after 3 hours. The appliance returns to the last set temperature setting.

*In 'Supermode' the appliance will consume more energy than normal. The most energy-efficient mode for this appliance is 4 °C. In 'Supermode' the appliance may emit slightly more noise.

4. Vacation mode

This function can be used during long-term absence. When the vacation mode is switched on, the fridge cooling is switched off completely. To activate the vacation mode, press the 'ALARM/VACATION' (3) button for three seconds. The 'Vacation' symbol (7) on the display will light up. To deactivate holiday mode, press the 'ALARM/VACATION' (3) button for three seconds. The 'Vacation' symbol (7) on the display will go out. The appliance will return to the last set fridge.

5. Door alarm

If the door remains open for more than 90 seconds, the door alarm goes off. You can disable it by closing the door properly or by pressing the 'ALARM/VACATION' button.

! ATTENTION!

Before first use, the control panel must be unlocked. You do this by pressing the 'lock' button (4) for three seconds.

6. Unlock/Lock

Press the 'Lock' button for 3 seconds to lock the control panel. The display shows the lock and unlock symbol. When the lock is on, the device settings cannot be changed.

In this case, the 'Lock' indicator flashes 3 times on the display. If the device needs to be set, first deactivate the lock by pressing and holding the 'Lock' button for 3 seconds.

If the control is unlocked, all buttons are available. If no operation takes place within 25 seconds no operation takes place, the control panel is automatically locked.

7. Cooling Drawer

This refrigerator also includes a cooling drawer (above the vegetable drawers). The temperature of the cooling drawer can be set between -3°C and 3°C to cool food for a short period, such as raw meat, fish, seafood, drinks, beer, red wine, and delicacies.

4.2. TIPS FOR DAILY USE

Cooling food

- Always refer to the expiry date of the products to know how long they can be stored.
- Pack food in resealable plastic bags, especially if it has a strong taste, and place on the glass shelves above the crisper drawer. Store food only one or at most two days in this way.
- Store raw meat and fish in appropriate food containers in the refrigerator so that it does not leak or come into contact with other foods.
- Do not place hot food or hot plastic parts in the appliance. Make sure it has cooled to room temperature before putting it in the appliance.
- Cooked food that has cooled sufficiently must be covered and can then be placed on any shelf.
- Do not place foods containing a lot of water too close to the back wall of the refrigerator to prevent them from freezing to the inner wall.
- It is best to clean and dry food before storing it in the appliance. It is advisable to store food in sealed packaging in the appliance. This prevents evaporation of water, which keeps fruit and vegetables fresh and also prevents odours.

ProteinFresh drawer

This drawer is designed to keep meat and fish fresh for longer at a temperature of 0°C.

VeggieFresh drawer

This drawer is designed to keep vegetables and fruit fresh for longer by maintaining higher humidity. Slide the Humidity Control slider all the way to the left for fruit and all the way to the right for vegetables.

4.3. SAVING ENERGY

- The most efficient use of energy is ensured in the configuration with the drawers in the lower part of the appliance and with the shelves evenly distributed. The position of the door trays does not affect energy consumption.
- Do not open the door or leave it open more often than necessary.
- Do not set the temperature too high to save energy unless the characteristics of the food require it.
- If the ambient temperature is high, the temperature control is set to a low temperature and the appliance is fully filled, the compressor can be on continuously, causing ice to form on the evaporator. In this case, set the temperature control to a higher temperature to enable automatic defrosting to save energy.
- Ensure proper ventilation. Do not cover the vents or holes.
- Replace the door gasket in good time to prevent poor door closing.

ATTENTION!

- The manufacturer's storage recommendations must be strictly followed. Please refer to the respective instructions.
- Do not keep the door open for too long; this can cause a sharp increase in temperature in the compartments of the appliance.

5. MAINTENANCE AND CLEANING

Before cleaning the appliance, carefully review the safety information (Section 1).

CAUTION!

- Always remove the plug from the earthed socket before cleaning the appliance.
- Cleaning and user maintenance must not be carried out by children without supervision.
- Never touch the plug with wet or moist hands because of the risk of electric shocks and injury.
- Do not put your hands unprotected in the bottom of the appliance as the sharp metal corners can cause scratches.
- Do not use the appliance if any of its components are damaged or faulty. Replace a damaged or faulty appliance immediately. Remove the plug from the earthed socket and contact customer service.

ATTENTION!

- Clean surfaces that may come into contact with food and accessible drainage systems regularly.
- Never open the appliance. The appliance may only be opened for maintenance by an authorised service technician.
- Do not spill water directly onto the appliance to prevent rust, leakage and accidents.
- Do not use water jets and steam to clean the appliance.
- To prevent damage, do not use a hard brush, steel brush, detergent, soap powder, alkaline detergent, benzene, petrol, acids, chlorine, abrasive powders, hot water or other corrosive or soluble substances to clean the cabinet surface, door gasket or plastic decorative parts etc.
- The electrical parts of the appliance may only be cleaned with a dry cloth.

NOTE

Once in use, it is best to use the appliance continuously. Under normal circumstances it is best not to interrupt its use in order not to affect the lifetime of the appliance.

INTERIOR AND EXTERIOR CLEANING

- Food residues in the appliance can cause a bad smell. The appliance should therefore be cleaned regularly.
- Remove all drawers, shelves, door compartments etc. and clean with a soft cloth or sponge moistened with warm water or a neutral detergent.
- If you are using cleaning agents, clean with a soft cloth or sponge, and wipe dry.
- Regularly remove the dust from the back panel and side plates of the appliance. Use a dry cloth for this (no water).
- If the appliance will not be used for several months, switch it off, unplug it from the socket, clean and dry it and leave the door open to prevent mould forming in the appliance. For more information on switching off and storage, see Section 7.

6. TROUBLESHOOTING

You can solve some problems easily yourself using the table below. If the following descriptions do not solve your problem, please contact our customer service: **wisberghome.com**.

Only an authorised service technician may solve the malfunctions that are not listed in this manual. Repairs carried out by unauthorised persons may cause injury and/or serious damage to persons and property.

EN

PROBLEM	POSSIBLE CAUSE	SOLUTIONS
The appliance does not cool at all.	<ul style="list-style-type: none"> - The control knob for the temperature is wrong. - The plug is not inserted properly. - There is no voltage on the socket. - The fuse is blown or defective. - The appliance is installed in a place where the ambient temperature is less than 10°C, such as a balcony, garage or storage room. - The power has failed. 	<ul style="list-style-type: none"> - Set the thermostat to another position. - Insert the plug properly. - Open the door and check if lamp is on. If the lamp is off, there may be no voltage on the socket. Have the socket repaired by an electrician. - Check the fuse and replace if necessary. - Install the appliance in a protected location where the ambient temperature is higher than 10°C. If the appliance is installed in a room with too low a temperature, the internal cooling system may not operate correctly. - Try to open the door of the appliance as little as possible to keep the food safe and fresh for hours.
The temperature in the appliance is too low/high.	<ul style="list-style-type: none"> - The temperature is not set correctly. - The door is not closed properly. - The temperature of the food is too high. - Many products are stored at the same time. - The door has been opened too often. 	<ul style="list-style-type: none"> - Set a higher/lower temperature. - Find the cause of the door not closing properly, remove or move possible obstacles. - Allow the food to cool to room temperature before preserving. - Preserve fewer products at the same time. - Only open the door if necessary.
Strange smell in the appliance.	<ul style="list-style-type: none"> - There is spoiled food in the appliance. - The appliance is not clean. - Food with a strong smell is present in the appliance. 	<ul style="list-style-type: none"> - Throw away spoiled food. - Clean the appliance. - Pack food with a strong smell.
The door does not open easily.	<ul style="list-style-type: none"> - You tried to open the door immediately after closing. 	<ul style="list-style-type: none"> - Wait a few seconds between closing and re-opening the door.
The compressor works continuously.	<ul style="list-style-type: none"> - Too many products are stored at the same time. - The room temperature is too high. - The food placed in the appliance was too hot. - The door is not closed properly. 	<ul style="list-style-type: none"> - Wait a few hours and then check the temperature again. - Please refer to Section 4. - Allow food to cool to room temperature before storing. - See the next section.

PROBLEM	POSSIBLE CAUSE	SOLUTIONS
The alarm goes off.	- The door is open.	- Make sure the door is completely closed and stays closed. Press the 'Alarm/Eco' button
The side panels are hot.	- This is normal. The heat exchanger components are on the side of the appliance. Immediately after installation, the sides become hot, after the fridge reaches its internal temperature, the temperature of the side panels will decrease.	
Abnormal noise	- The appliance is not stable/level. - The appliance is making contact with the wall or other objects. - 'Super mode' is enabled.	- Readjust the appliance's adjusting legs. - Move the appliance slightly. - This is normal. 'Super mode' uses the maximum power of the appliance.
The temperature cannot be set.	- 'Super mode' is enabled. - The control panel is locked.	- Go to Chapter 4 'Use' to switch off the function and set the temperature. Check the symbol on the display to turn off the corresponding function.
The lamp is broken.	- The lamp is broken.	- Contact customer service.

7. TAKING OUT OF SERVICE

Switching off and storage

- If the appliance will not be used for several months, first switch it off and then pull the plug out of the socket.
- Make sure the appliance is completely thawed.
- Clean the inside thoroughly and wipe dry. To prevent the formation of odours and moulds, leave the door open: block it.
- Clean the door gasket groove with soap and water and wipe everything dry with a soft cloth.
- Do not use a hard brush, steel brush, detergent, soap powder, alkaline detergent, benzene, gasoline, acids, hot water or other corrosive or soluble substances to clean the appliance.
- Store the cleaned appliance in a dry, ventilated place, away from a heat source. Make sure the appliance is on a level surface and do not place heavy objects on top.
- The appliance in storage must not be accessible to children playing.

8. SAFE DISPOSAL



DANGER!

Waste processing

- Refrigerants and the cyclopentane foam used for the appliance are flammable. When the appliance is disposed of, it must therefore be kept away from sources of fire and collected or returned to a qualified waste processing company.
- The appliance may not under any circumstances be incinerated to prevent damage to the environment or other damage.
- R-600a is used as a refrigerant in this appliance. Therefore, please contact local authorities regarding the safe disposal of this appliance.



The materials used in this appliance marked with this symbol are recyclable. This marking indicates that, throughout the EU, this product must not be disposed of with the household waste.



This symbol indicates that the device must not be disposed of with other household waste within the EU. By disposing of the device properly, you help to prevent possible dangers to the environment and human health. The recycling of materials contributes to the conservation of natural resources. Therefore, do not dispose of discarded electronic devices with household waste. When disposing of the device, follow the national and local regulations regarding the environmentally friendly disposal of electronic equipment. You can also contact Wisepick Productions B.V. if you no longer wish to use the device or to return the device.



ATTENTION!

- The refrigerants and insulation materials used in your appliance require special care. When draining, ensure that the pipes on the back of the appliance are not damaged.
- Avoid damaging the cooling unit, especially the heat exchanger.

Wisberg contact details

Customer service can be reached at: wisberghome.com

Wisepick Productions B.V.

Weena 664
3012 CN Rotterdam
The Netherlands
Made in China

MANUEL D'UTILISATION

RÉFRIGÉRATEUR

WBKK185FZCB

 **WISBERG**

TABLE DES MATIÈRES

Avant-propos	43
1. Sécurité	44
1.1. Utilisation prévue et utilisation involontaire prévisible	44
1.2. Avertissements et consignes de sécurité	44
1.3. Consigne de sécurité : installation	45
1.4. Consigne de sécurité : utilisation	46
2. Caractéristiques du produit	47
2.1. Dimensions	47
2.2. Garantie	48
2.3. Caractéristiques techniques	48
3. Installation	49
3.1. Installer l'appareil	49
3.2. Inversion du sens de rotation de la porte	50
3.3 Remplacement de l'éclairage LED	54
4. Utilisation	55
4.1. Réglage de la température	55
4.2. Conseils pour une utilisation quotidienne	56
4.3. Conseils pour une utilisation quotidienne	56
5. Entretien et nettoyage	57
6. Dépannage	58
7. Mise hors service	59
8. Mise au rebut sécurisée	60

AVANT-PROPOS





À propos de ce document

- Ce manuel contient toutes les informations pour une utilisation correcte, efficace et sûre de l'appareil.
- Ce manuel est destiné à l'utilisateur final et/ou l'acheteur de cet appareil.
- Assurez-vous d'avoir bien lu et compris les instructions de ce manuel avant d'installer ou d'utiliser l'appareil. Conservez ce document pour une utilisation future tant que vous utilisez et/ou possédez l'appareil.
- Wisepick Productions B.V. ne peut en aucune manière être tenue responsable des dommages matériels et immatériels causés à vous ou à d'autres personnes, à l'appareil, à vos autres propriétés ou aux biens d'autrui en raison du non-respect des instructions de ce manuel.
- Les avertissements et consignes de sécurité de ce manuel ne décrivent pas toutes les circonstances et situations possibles.
- Si vous contactez notre service clientèle, assurez-vous d'avoir le numéro de modèle à portée de main. Vous trouverez les informations sur la plaque signalétique ou au recto de ce manuel.

Instructions d'origine

Ce manuel est écrit à l'origine en néerlandais. Toutes les autres langues sont des documents traduits. En cas d'erreurs de traduction, la version néerlandaise prévaudra.

Symboles utilisés

SYMBOLE	DESCRIPTION
 DANGER !	Risque d'incendie et/ou matériaux inflammables
 AVERTISSEMENT !	Indique une situation dangereuse qui, si elle n'est pas évitée, peut entraîner de graves dommages immatériels à vous ou à autrui.
 PRUDENCE !	Indique une situation dangereuse qui, si elle n'est pas évitée, peut entraîner de légers dommages immatériels à vous ou à autrui.
 ATTENTION !	Indique une situation liée à des dégâts matériels.
 REMARQUE	Indique des informations complémentaires utiles.

REMARQUE

Vous pouvez également retrouver la dernière version de ce manuel en ligne sur **wisberghome.com** en recherchant par le numéro d'article.

Droit d'auteur

Les données représentées dans ce manuel, y compris les textes, photos, dessins graphiques, marques figuratives, noms (commerciaux) et logos, sont la propriété de Wisepick Productions B.V. et sont protégées par le droit d'auteur, le droit des marques et/ou tout autre droit de propriété intellectuelle, sauf si ces données appartiennent à un tiers. Vous n'êtes en aucun cas autorisé(e) à reproduire, transférer, distribuer, conserver ou mettre à la disposition de tiers contre rémunération la totalité ou une partie du contenu du manuel sans l'autorisation écrite préalable de Wisepick Productions B.V. et/ou du tiers auquel les données appartiennent.

Coordonnées de Wisberg

Le service client est joignable via : **wisberghome.com**

Wisepick Productions B.V.

Weena 664
3012 CN Rotterdam
Les Pays-Bas
Made in China

1. SÉCURITÉ

1.1. UTILISATION PRÉVUE ET UTILISATION INVOLONTAIRE PRÉVISIBLE

- Cet appareil est destiné à un usage intérieur uniquement.
- Cet appareil n'est pas destiné à un usage sous forme encastrée.
- Cet appareil est destiné à un usage domestique et à des applications similaires telles que :
 - les cuisines du personnel dans les magasins, bureaux et autres environnements de travail ;
 - les fermes, maisons d'hôtes, hôtels, motels B&B et autres environnements résidentiels ;
 - les lieux de restauration et applications non-retail similaires.
- Cet appareil n'est pas destiné à être utilisé par des personnes (y compris des enfants) dont les capacités physiques, sensorielles ou mentales sont réduites ou qui manquent d'expérience et de connaissances, à moins qu'elles ne soient surveillées ou aient reçu des instructions concernant l'utilisation de l'appareil d'une personne responsable de leur sécurité.
- Toute utilisation de l'appareil autre que celle décrite dans le présent manuel est considérée comme une utilisation involontaire et peut entraîner des dommages matériels et immatériels à vous-même ou à autrui, à l'appareil, à vos autres biens ou à ceux d'autrui, ainsi que l'annulation de la garantie.

1.2. AVERTISSEMENTS ET CONSIGNES DE SÉCURITÉ



AVERTISSEMENT !

- Gardez ouverts les orifices de ventilation de l'enveloppe de l'appareil.
- Veillez à ce qu'aucun composant du circuit de refroidissement ne soit endommagé pendant le transport et l'installation de l'appareil.
- N'ouvrez jamais l'appareil et n'effectuez aucune réparation qui ne soit pas décrite dans ce manuel. L'appareil ne peut être ouvert qu'à des fins d'entretien par un technicien agréé.
- Il est dangereux de modifier les caractéristiques ou les spécifications de l'appareil ou d'essayer de modifier ce produit de quelque manière que ce soit.



DANGER !

- N'utilisez pas de rallonge ou de prises multiples avec cet appareil.
- N'utilisez jamais de minuterie, d'inverseur ou de télécommande séparée qui allume ou éteint automatiquement l'appareil. Ne branchez pas l'appareil sur une prise de terre qui est régulièrement allumée ou éteinte.
- Ne tordez ou ne pliez pas le câble d'alimentation, et ne l'enroulez pas. Ne pincez pas le câble d'alimentation entre la surface et l'appareil. Cela pourrait endommager la couche isolante du câble d'alimentation.
- Ne tirez pas sur le câble d'alimentation pour déplacer l'appareil ou pour débrancher la fiche de la prise de terre.
- Ne placez pas le câble d'alimentation à proximité de chaleur, d'huile, de bords tranchants net de pièces mobiles.

- N'utilisez pas l'appareil si le câble d'alimentation est endommagé. Ne remplacez jamais le câble d'alimentation vous-même. Le câble d'alimentation ne peut être remplacé que par un technicien agréé.
- Avant toute utilisation, vérifiez que la tension de la prise de terre que vous souhaitez utiliser corresponde à celle indiquée sur la plaque signalétique de l'appareil (220-240 V ~ 50 Hz). Ne branchez l'appareil qu'à une prise de terre. Les dommages causés par une tension incorrecte ne sont pas couverts par la garantie.
- Ne conservez pas de récipients contenant des matières inflammables, des gaz propulseurs ou des substances explosives telles que des aérosols, des cartouches de recharge pour extincteurs, etc. dans l'appareil.

RISQUE D'ÉLECTROCUTION DÛ À UN COURT-CIRCUIT

- N'utilisez pas l'appareil si l'une de ses pièces est endommagée ou défectueuse. Remplacez immédiatement un appareil endommagé ou défectueux. Retirez la fiche de la prise de terre et contactez le service clientèle.
- Placez toujours l'appareil sur une surface sèche et résistant à l'humidité.
- N'utilisez jamais l'appareil dans une pièce humide, comme une salle de bain, ou à proximité d'une baignoire, d'une douche ou d'une piscine.
- Ne touchez pas l'appareil et le câble d'alimentation avec des mains mouillées.

1.3. CONSIGNE DE SÉCURITÉ : INSTALLATION

PRUDENCE !

- Ne laissez jamais traîner le câble d'alimentation de manière à ce que quelqu'un puisse trébucher dessus ou le tirer accidentellement.
- Déplacez toujours l'appareil à deux. Servez-vous de vos deux mains pour déplacer, soulever ou tourner l'appareil.

ATTENTION !

- Utilisez uniquement les accessoires d'origine fournis pour l'installation.
- Veillez à ce que le câble d'alimentation ne soit pas coincé ou endommagé lorsque vous placez ou positionnez l'appareil.
- Ne nettoyez jamais l'appareil avec des produits agressifs ou abrasifs ou avec des objets tranchants.
- Le nettoyage et l'entretien ne doivent pas être effectués par des enfants sans surveillance.
- Ne laissez jamais tomber l'appareil et évitez les chocs. Une chute ou un choc peut affecter le bon fonctionnement de l'appareil. N'utilisez pas l'appareil s'il est tombé.
- Veillez à ce que le câble d'alimentation de l'appareil installé soit toujours bien accessible.
- Veillez à ce que l'air puisse circuler autour de l'appareil.
- Retirez la fiche de la prise avant d'effectuer des manipulations sur l'appareil (par exemple, le retournement de la porte).
- Le bon fonctionnement de l'appareil ne peut être garanti que si la plage de température indiquée est respectée. Si les exigences de ventilation requises ne sont pas satisfaites en raison d'une autre installation, l'appareil fonctionnera correctement, mais la consommation d'énergie peut légèrement augmenter.

- N'installez pas l'appareil à proximité de radiateurs, de cuisinières, de fours ou de plaques de cuisson.
- N'installez pas l'appareil en plein soleil.
- Pour éviter la formation d'un mélange air-gaz inflammable en cas de fuite dans le circuit de refroidissement, vous devez tenir compte de la taille de l'espace dans lequel se trouve l'appareil et de la quantité de fluide frigorigène utilisée. Le volume total du local dans lequel
- l'appareil est installé divisé par la quantité de fluide frigorigène de l'appareil ne doit pas être inférieur à 8 g/m^3 . La quantité de fluide frigorigène contenue dans l'appareil est indiquée sur la plaque signalétique.
- L'appareil peut ne pas fonctionner de manière optimale s'il se trouve pendant une période prolongée à un endroit où la température ambiante est inférieure au minimum ou au maximum de la plage de température pour laquelle il est conçu. Consultez à ce sujet le tableau « Classe climatique » ci-dessous.

Classe climatique

Les informations sur la classe climatique de l'appareil sont indiquées sur la plaque signalétique. Elle indique la température ambiante (= température de la pièce) à laquelle le fonctionnement de l'appareil est optimal (correct). Ce type d'appareil a une classe climatique SN, N, ST.

PORTÉE CLIMATIQUE	TEMPÉRATURE AMBIANTE ADMISSIBLE
SN	De +10°C à +32°C
N	De +16°C à +32°C
ST	De +16°C à +38°C
T	De +16°C à +43°C

1.4. CONSIGNE DE SÉCURITÉ : UTILISATION

! PRUDENCE !

- Les durées de conservation des aliments recommandées par le fabricant doivent être respectées.
- En cas d'ouverture prolongée de la porte, la température dans les compartiments de l'appareil peut augmenter considérablement.
- Nettoyez régulièrement les surfaces susceptibles d'être en contact avec la nourriture et les systèmes d'évacuation accessibles.
- Pour conserver la viande crue et le poisson cru dans l'appareil, glissez-les dans des conteneurs ou sacs congélation appropriés afin qu'ils n'entrent pas en contact avec d'autres aliments ou qu'ils ne gouttent pas sur ceux-ci.
- Si l'appareil reste vide pendant une longue période, éteignez-le, nettoyez-le et laissez la porte ouverte pour éviter la formation de moisissures dans l'appareil.

2. CARACTÉRISTIQUES DU PRODUIT

2.1. DIMENSIONS

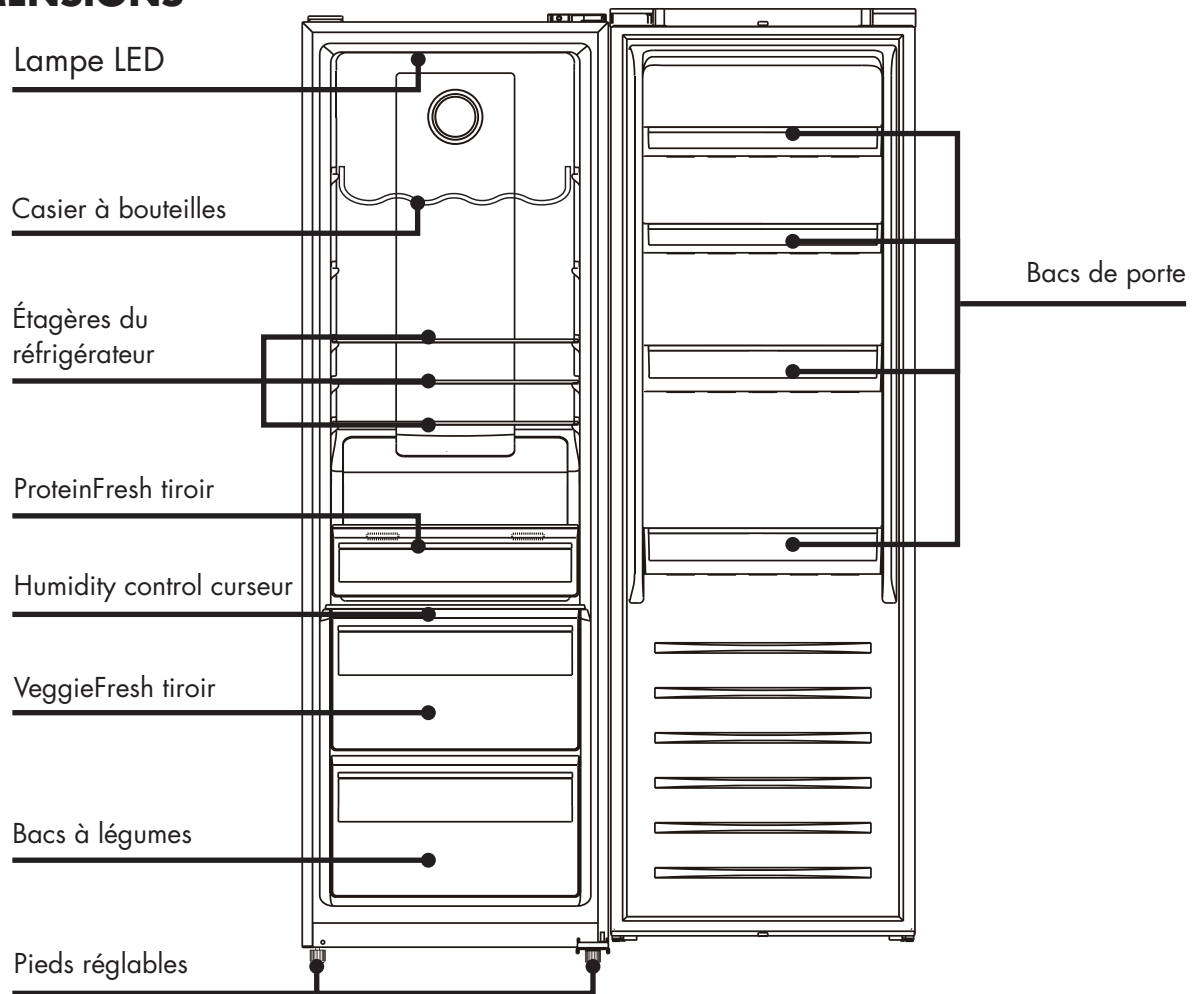

FR

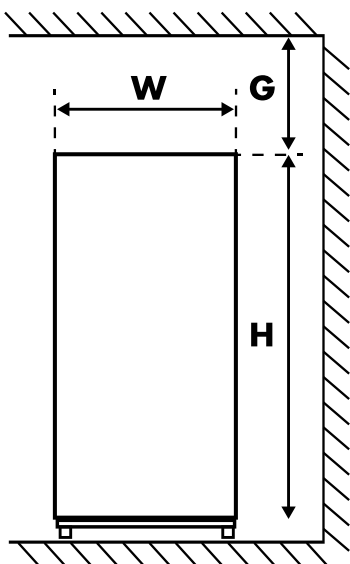

• Illustration 1. Vue de face

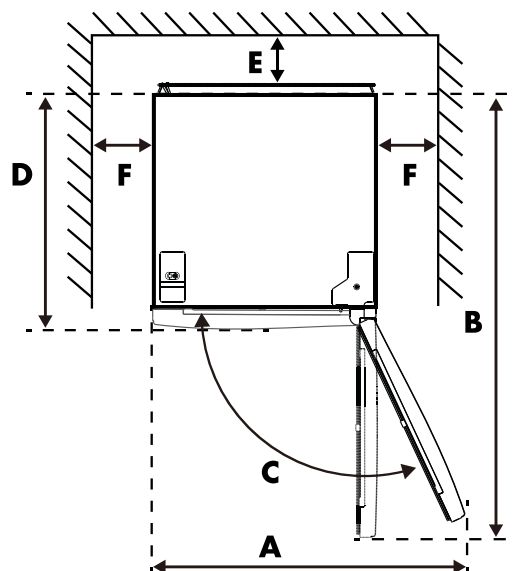

• Illustration 2. Vue du dessus

W	D	H	A	B	C(°)	E	F	G
60cm	65cm	185cm	83,5cm	132,3cm	115±5	min. 5cm	min. 10cm	min. 5cm

*L'illustration 1 et l'illustration 2 montrent uniquement l'espace nécessaire à l'appareil.

2.2. GARANTIE

Cet appareil est livré avec une période de garantie de 3 ans après l'achat. Pour de plus amples informations sur les conditions de garantie, rendez-vous sur wisberghome.com. Dans tous les cas, vous devez disposer du bon d'achat avec date d'achat et/ou de livraison pour pouvoir prétendre à la garantie. Si vous placez l'appareil à une température ambiante inférieure à la température minimale, la garantie est annulée. En cas de retrait, de détérioration ou de rendu illisible de l'étiquette énergétique ou de l'autocollant du numéro de série, tout droit à la garantie sur l'appareil devient irrévocablement caduc.

Pièces de rechange

Des pièces de rechange sont disponibles pour cet appareil. Pour commander ou obtenir de plus amples informations, rendez-vous sur wisberghome.com.

2.3. CARACTÉRISTIQUES TECHNIQUES

Ne contient pas de fréon

Le fluide frigorigène (R600a) sans fréon et le matériau d'isolation en mousse écologique (cyclopentane) utilisés pour l'appareil n'affectent pas la couche d'ozone et ont un impact extrêmement faible sur le réchauffement climatique.

Caractéristiques techniques et label énergétique

Les caractéristiques techniques figurent sur la plaque signalétique à l'intérieur de l'appareil et sur le label énergétique (tous deux également imprimés à la page 2). Le code QR sur le label énergétique fourni avec l'appareil donne un lien web vers les informations relatives aux performances de l'appareil dans la base de données EU-EPREL. Conservez le label énergétique pour référence avec le manuel d'utilisation et tout autre document fourni avec cet appareil. Il est également possible de trouver les mêmes informations dans EPREL via le lien <https://eprel.ec.europa.eu> ainsi que le nom du modèle et le numéro de produit figurant sur la plaque signalétique de l'appareil. Rendez-vous sur www.theenergylabel.eu pour obtenir des informations détaillées sur le label énergétique.

3. INSTALLATION

3.1. INSTALLER L'APPAREIL

Avant d'installer l'appareil, lisez attentivement les informations relatives à la sécurité (chapitre 1).

1. Déballage

Retirez l'emballage et débarrassez-vous-en de manière appropriée. Vérifiez que l'appareil n'est pas endommagé. Ne branchez pas l'appareil s'il est endommagé. Signalez immédiatement tout dommage éventuel au service clientèle. Le cas échéant, conservez l'emballage.

2. Emplacement

- L'endroit où vous placez votre appareil doit être bien ventilé.
- Déplacez toujours l'appareil à deux. Servez-vous de vos deux mains pour déplacer, soulever ou tourner l'appareil.
- Ne placez pas l'appareil à proximité d'une source de chaleur, comme une cuisinière ou une chaudière, et veillez à ce qu'il n'y ait pas de lumière directe du soleil, ce qui garantira l'effet de refroidissement et vous permettra de réaliser des économies d'énergie.
- Ne placez pas l'appareil dans un endroit humide afin qu'il ne puisse pas rouiller et qu'il n'y ait pas de courant de fuite.
- N'utilisez pas l'appareil à l'extérieur. Cet appareil est destiné à un usage intérieur uniquement.

3. Mise en place de l'appareil

- Cet appareil n'est pas destiné à un usage sous forme encastrée.
- Utilisez uniquement les accessoires d'origine fournis pour l'installation.
- Pour modifier le sens d'ouverture de la porte, se reporter au point 3.1.
- Pendant son fonctionnement, l'appareil émet de la chaleur dans son environnement. C'est pourquoi il doit y avoir au moins 5 cm d'espace libre en haut, au moins 10 cm de chaque côté et au moins 5 cm à l'arrière de l'appareil (voir paragraphe 2.1).
- Utilisez les pieds de réglage avant pour positionner l'appareil de niveau. Si l'appareil n'est pas de niveau, la porte peut ne pas se fermer complètement, ce qui réduit les performances de refroidissement de l'appareil. Si l'appareil n'est pas de niveau, cela peut également provoquer des dysfonctionnements.
- Veillez à ce que le câble d'alimentation ne soit pas coincé ou endommagé lorsque vous placez ou positionnez l'appareil.
- Il doit être possible de débrancher l'appareil de l'alimentation principale. La fiche doit donc être facilement accessible après installation.
- Placez toujours l'appareil sur une surface sèche et résistant à l'humidité.
- Placez l'appareil sur une surface solide et plane (sol) pour qu'il soit stable, sinon il peut y avoir des vibrations et du bruit. Lorsque l'appareil est placé sur un revêtement de sol tel que de la moquette, des paillasons ou du polychlorure de vinyle (PVC), placez une plaque solide ou une couverture sous l'appareil afin d'éviter tout changement de couleur dû à la dissipation de la chaleur.

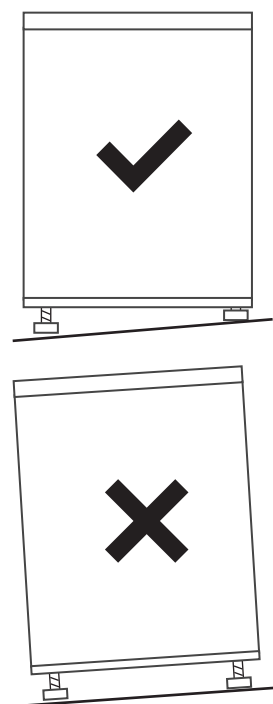

4. Nettoyage

Avant d'utiliser l'appareil, nettoyez l'intérieur et tous les accessoires avec de l'eau tiède et du savon neutre. Séchez tout soigneusement. N'utilisez pas de solvants ou de poudres abrasives ; ceux-ci peuvent endommager le revêtement.

5. Attente

Lors de la première installation (ou après avoir ouvert la porte), attendez au moins 4 heures avant de brancher l'appareil. Ainsi, l'huile aura le temps de retourner dans le compresseur.

6. Activation

Avant de brancher le câble d'alimentation, vérifiez que la tension et la fréquence de la plaque signalétique correspondent à votre réseau d'alimentation. Ne branchez l'appareil qu'à une prise de terre. Au bout d'une heure, ouvrez la porte de l'appareil. Si la température à l'intérieur de l'appareil est nettement inférieure, cela signifie que le système de refroidissement fonctionne normalement.

7. Montage accessoires

Plateaux mobiles

Les parois de l'appareil sont équipées d'une série de profilés de guidage permettant l'insertion des plateaux si nécessaire.

Montage des bacs de portes

Pour conserver des aliments de différentes tailles, les bacs de porte peuvent être positionnés à différentes hauteurs. Procédez comme suit : tirez progressivement le compartiment dans le sens des flèches jusqu'à ce qu'il se détache et placez-le à l'endroit souhaité.

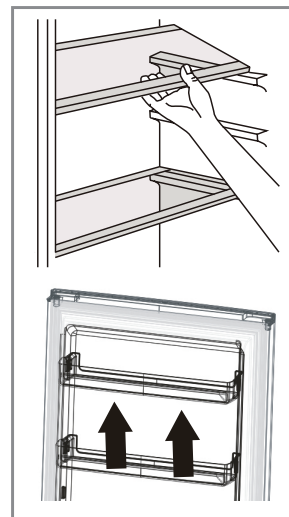

8. Conservation des aliments

Voir chapitre 4 « Utilisation ».

FR

3.2. INVERSION DU SENS DE ROTATION DE LA PORTE

- Pour retirer la porte, l'appareil doit être incliné vers l'arrière. Nous conseillons de le faire avec deux personnes. Laissez reposer l'appareil sur une surface solide pour éviter qu'il ne glisse pendant que vous retournez la porte.
- Conservez tous les éléments déposés pour remonter la porte ultérieurement.
- Ne posez pas l'appareil à plat. Cela peut endommager le système de refroidissement. Si l'appareil est toutefois placé pendant un certain temps sur le dos ou sur le côté durant ce processus, il doit pouvoir rester à la verticale pendant 4 heures avant d'être branché pour éviter d'endommager ses composants internes.

Outils nécessaires :

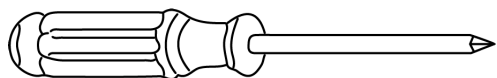

- Tournevis cruciforme

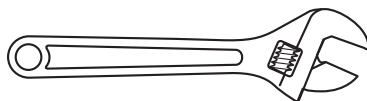

- Clé à molette

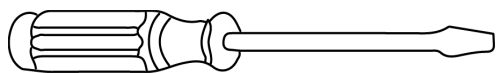

- Tournevis plat

Pièces incluses :

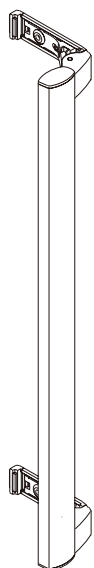

Poignée 1x

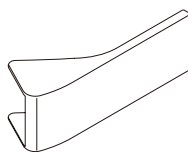

Cache de la poignée 2x



Vis 2x



Glissière gauche 1x

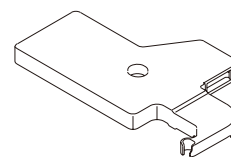

Cache-charnière gauche 1x

1. Débranchez la prise et videz l'appareil.
2. Démontez les caches du câblage en haut de la porte.

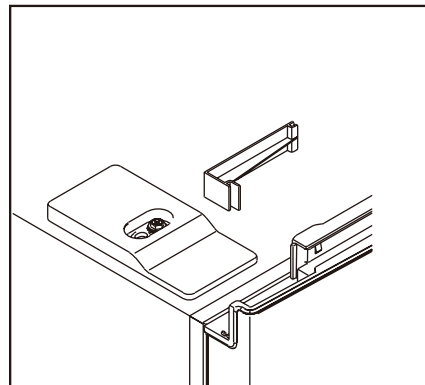
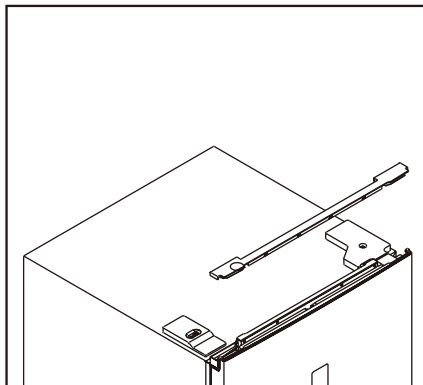

3. Dévissez le cache supérieur droit et détachez le connecteur de l'interrupteur de la porte et l'écran.

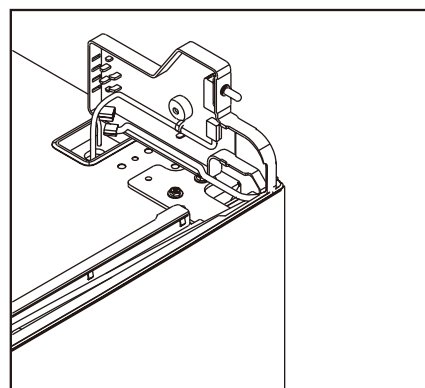
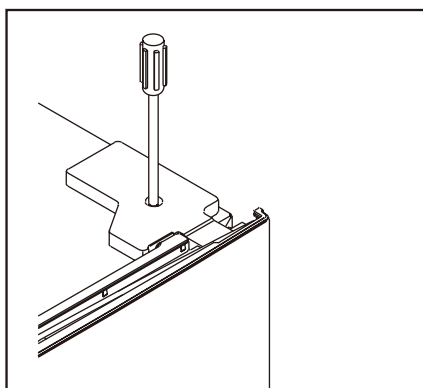

4. Dévissez la charnière supérieure et retirez la porte.

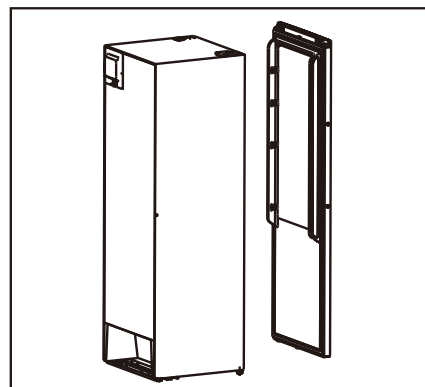
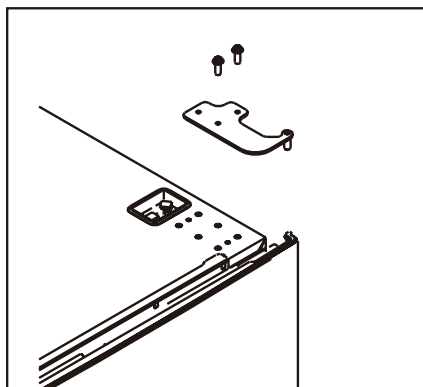

5. Retirez la glissière droite. Prenez la fermeture de sécurité gauche fournie avec les accessoires et installez-la à gauche.

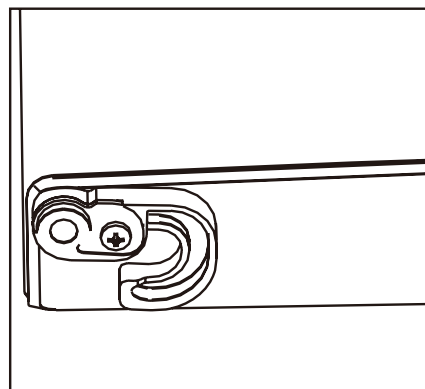
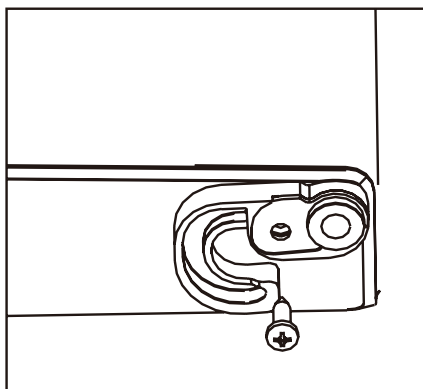

6. Démontez la charnière inférieure. Déplacez le pied réglable de gauche à droite.

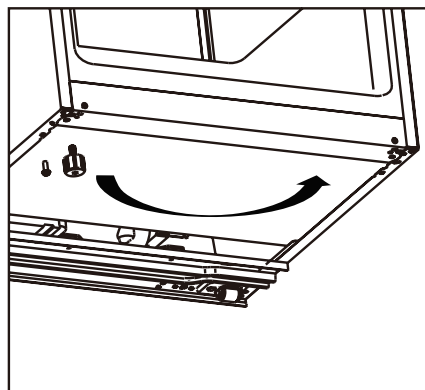
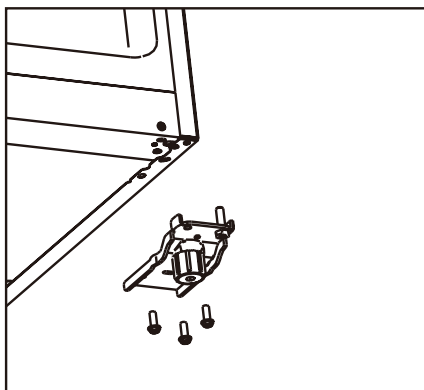

7. Dévissez la broche de la charnière inférieure et déplacez-la du côté droit au côté gauche. Montez ensuite la charnière inférieure du côté gauche de l'appareil.

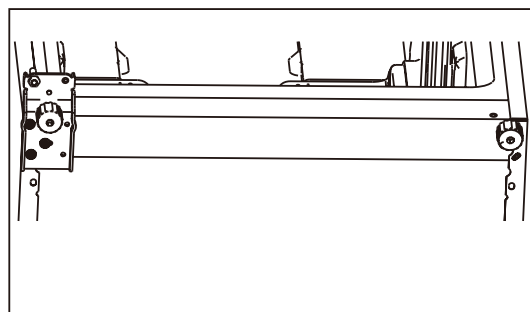
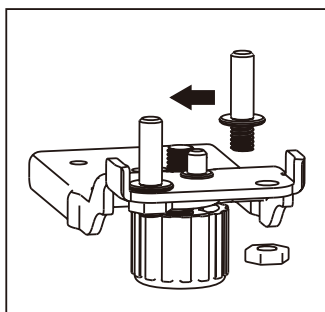

8. Desserrez la broche de la charnière supérieure et déplacez-la du bas vers le haut. Retirez l'interrupteur de la porte de la coiffe de la charnière droite, puis installez-le dans la coiffe de la charnière gauche fournie avec les accessoires.

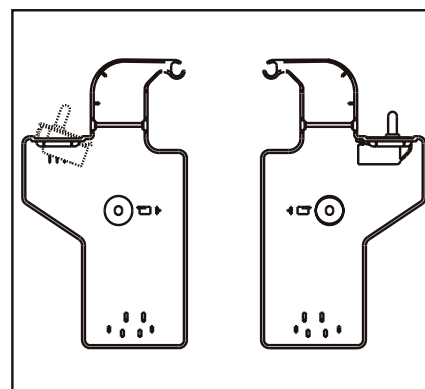
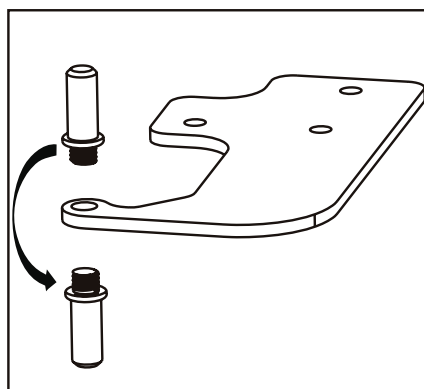

9. Dévissez le cache supérieur gauche, puis installez-le à droite.

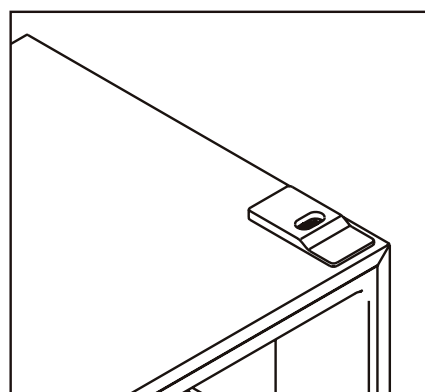
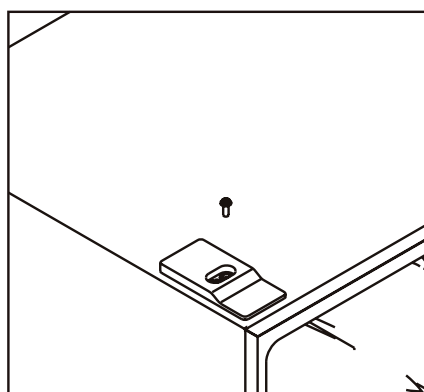

10. Retirez les joints de porte du réfrigérateur et du congélateur, faites-les pivoter et remettez-les en place.

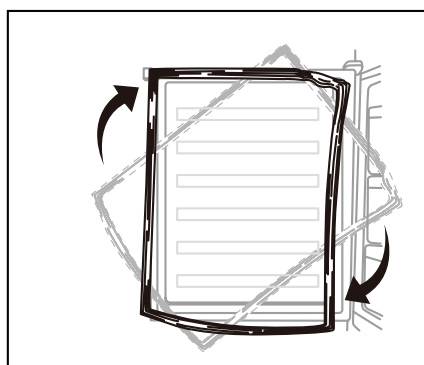

11. Installez la porte, puis déplacez les fils du côté droit au côté gauche.

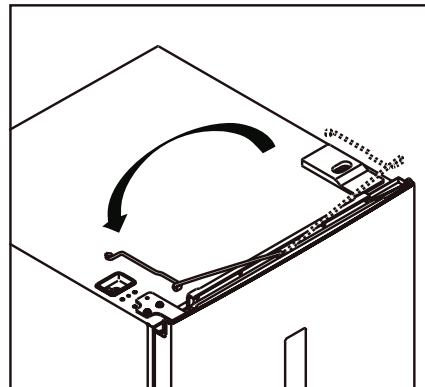
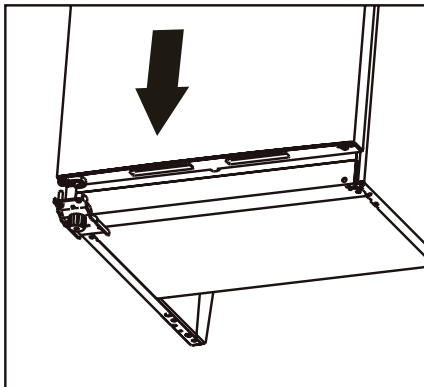

12. Montez la charnière supérieure à gauche, en l'ajustant légèrement lors de l'installation afin de vous assurer que le joint de porte est bien étanche.

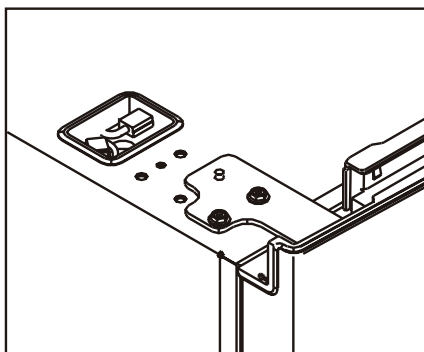

13. Branchez la fiche. Montez le cache sur la charnière.

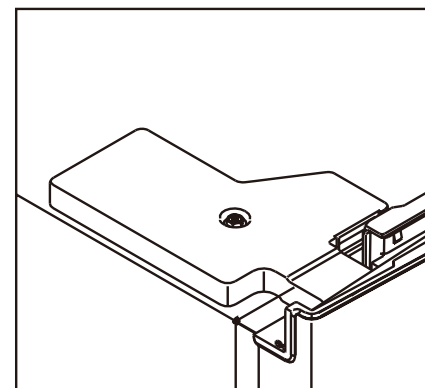
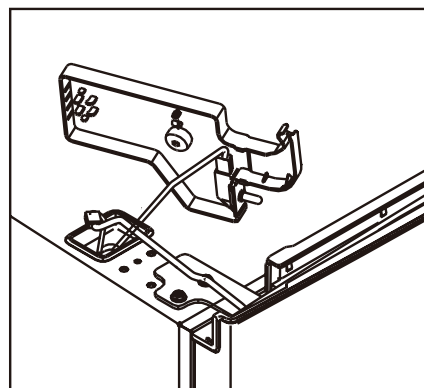

14. Montez les caches du câblage.

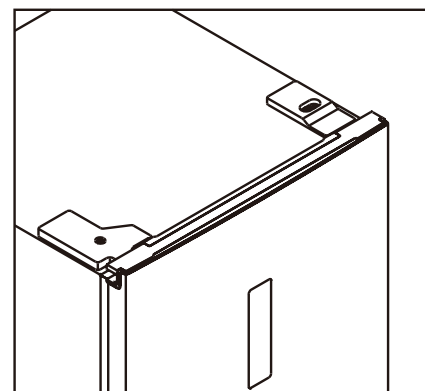
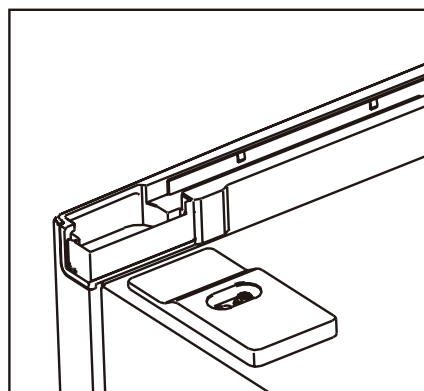

FR

Installer la poignée

1. Retirez les caches des trous de vis.

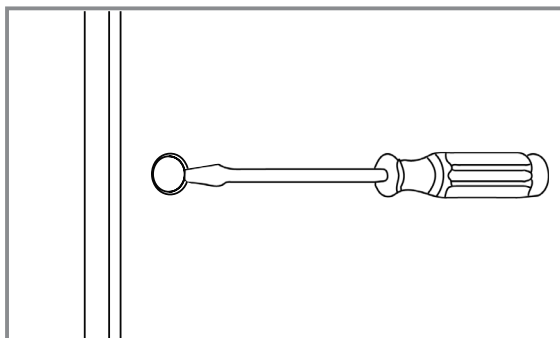

2. La poignée se trouve dans un tiroir de congélation. Vissez la poignée sur la porte, à l'aide des vis fournies.

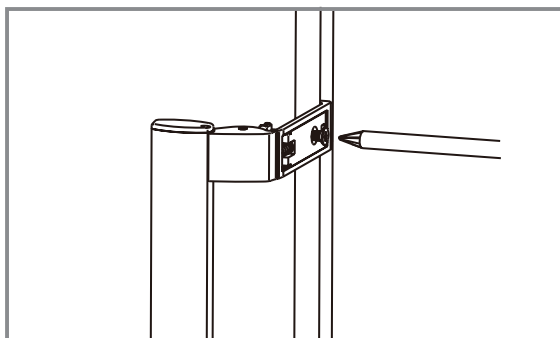

3. Placez les caches de la poignée sur les vis.

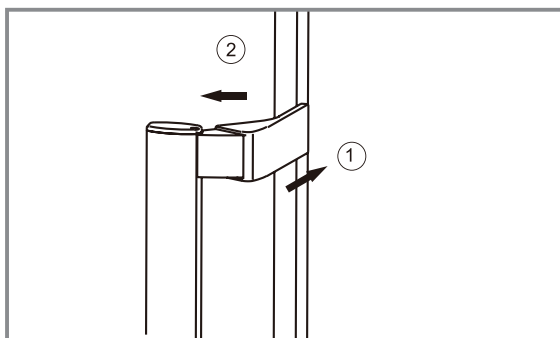

3.3 REMPLACEMENT DE L'ÉCLAIRAGE LED

Ce produit contient une source lumineuse LED de classe d'efficacité énergétique G. Le remplacement ou l'entretien de l'éclairage LED doit être effectué par le fabricant, son représentant pour l'entretien ou une personne qualifiée similaire.

4. UTILISATION

Avant d'utiliser l'appareil, consultez attentivement les informations de sécurité (chapitre 1).

4.1. RÉGLAGE DE LA TEMPÉRATURE

1. Panneau de commande

• Boutons de commande

1. **FRIDGE:** Réglage de la température de l'appareil.
2. **SUPER:** activation ou désactivation du « mode Super ».
3. **ALARM/VACATIONS:** Alarme d'ouverture de la porte activée ou désactivée, « mode Vacances » activé ou désactivé.
4. **LOCK:** Verrouillage et déverrouillage du panneau de commande.

• Écran LED

5. Affichage de la température réglée
6. Témoin du « mode Super »
7. Témoin du « mode Vacances »
8. Témoin du verrouillage

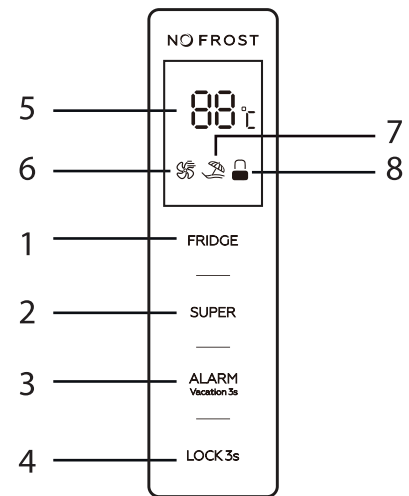

*Les boutons ne fonctionnent que lorsque l'appareil est déverrouillé. Les boutons émettent un bip lorsque vous les touchez.

2. Réglage de la température

La température du réfrigérateur peut être réglée en appuyant sur la touche 'FRIDGE'. Après le dernier réglage, l'écran continue de clignoter pendant 5 secondes. Ensuite, la température souhaitée est réglée et s'affiche sur l'écran. (5). Les réglages suivants sont possibles : 2 à 8 degrés et "Super mode". Le réglage recommandé est 4.

3. Activer le « mode Super »

Lorsque le « mode Super » est activé, la température du compartiment diminue rapidement, ce qui est intéressant pour éviter la perte de valeur nutritive des aliments et pour préserver la fraîcheur. Appuyez sur le bouton « Super » (2) afin de sélectionner le « mode Super ». Le témoin « mode Super » clignote pendant 5 secondes. Le « mode Super » est alors activé. Lorsque le « mode Super » est activé, le témoin « mode Super » est allumé et l'écran affiche 2 °C. Lorsque le « mode Super » est activé, la température de l'appareil ne peut pas être modifiée. Dans un tel cas, le témoin « mode Super » clignote 3 fois. Si la température doit être modifiée, désactivez d'abord le « mode Super ».

Pour désactiver le « mode Super »:

- Appuyez sur le bouton « Super » pour désactiver le « mode Super ». Une fois le « mode Super » activé, l'appareil ne peut plus être réglé.
- Le « mode Super » se désactive automatiquement après 3 heures. L'appareil revient alors au dernier réglage de la température.

*En « mode Super », l'appareil consomme plus d'énergie que la normale. Le réglage le plus économe en énergie pour cet appareil est de 4°C. En « mode Super », le bruit émis par l'appareil peut être légèrement supérieur à la normale.

4. Mode Vacances

Cette fonction peut être utilisée lors d'absences prolongées. Lorsque le mode Vacances est activé, le refroidissement du réfrigérateur est complètement coupé. Pour activer le mode Vacances : appuyez sur le bouton « ALARM/VACATION » (3) pendant trois secondes. Le symbole « Vacation » (7) s'allume sur l'écran. Pour désactiver le mode Vacances : appuyez sur le bouton « ALARM/VACATION » (3) pendant trois secondes. Le symbole « Vacation » (7) s'éteint sur l'écran. L'appareil revient à la dernière température réglée pour le réfrigérateur.

5. Alarme de porte

Une alarme retentit lorsque la porte du congélateur est ouverte pendant plus de 90 secondes. Vous pouvez la couper en fermant la porte correctement ou en appuyant sur le bouton « ALARM/VACATION ».

! ATTENTION!

Avant la première utilisation, le panneau de commande doit être déverrouillé. Pour cela, appuyez sur le bouton 'verrou' (4) pendant trois secondes.

6. Déverrouillage / Verrouillage

Appuyez sur la touche "Lock" pendant 3 secondes pour verrouiller le panneau de commande. L'écran affiche le symbole de verrouillage et de déverrouillage. Lorsque le verrouillage est activé, les réglages de l'appareil ne peuvent pas être modifiés.

Dans ce cas, l'indicateur "Lock" clignote 3 fois sur l'écran. S'il faut régler l'appareil, il faut d'abord désactiver le verrouillage en appuyant sur la touche "Lock" pendant 3 secondes. Si la commande est déverrouillée, toutes les touches sont disponibles. Si aucune opération n'est effectuée dans les 25 secondes aucune opération n'est effectuée, le panneau de commande est automatiquement verrouillé.

7. Tiroir de refroidissement

Ce réfrigérateur comprend également un tiroir de refroidissement (au-dessus des tiroirs à légumes). La température du tiroir de refroidissement peut être réglée entre -3°C et 3°C pour refroidir les aliments pendant une courte période, tels que la viande crue, le poisson, les fruits de mer, les boissons, la bière, le vin rouge et les spécialités.

FR

4.2. CONSEILS POUR UNE UTILISATION QUOTIDIENNE

Refroidissement des aliments

- Consultez toujours la date de péremption des produits pour savoir combien de temps ils peuvent être conservés.
- Emballez les aliments dans des sacs en plastique refermables, surtout s'ils ont un goût fort, et placez-les sur les tablettes en verre au-dessus du bac à légumes. Conservez les aliments de cette manière un ou deux jours au plus.
- Conservez la viande et le poisson crus dans des conteneurs de nourriture appropriés dans le réfrigérateur afin d'éviter toute fuite ou tout contact avec d'autres aliments.
- Ne placez pas d'aliments chauds ou de pièces en plastique chaudes dans l'appareil. Assurez-vous qu'ils sont refroidis à température ambiante avant de les ranger dans l'appareil.
- Les aliments cuits suffisamment refroidis doivent être couverts et peuvent ensuite être rangés sur chaque étagère.
- Ne placez pas d'aliments contenant beaucoup d'eau trop près de la paroi arrière du réfrigérateur, pour éviter qu'ils ne gèlent contre la paroi intérieure.
- Il est préférable de nettoyer et de sécher les aliments avant de les ranger dans l'appareil. Il est recommandé de conserver les aliments dans un emballage fermé dans l'appareil. Vous éviterez ainsi l'évaporation de l'eau, ce qui permet aux fruits et légumes de rester frais et d'éviter les odeurs.
- L'utilisation la plus efficace de l'énergie est assurée dans la configuration avec les tiroirs situés dans la partie inférieure de l'appareil et avec les étagères réparties uniformément. La position des bacs de porte n'a aucune influence sur la consommation d'énergie.

ProteinFresh tiroir

Ce tiroir est conçu pour conserver la viande et le poisson plus longtemps à une température de 0 °C.

VeggieFresh tiroir

Ce tiroir est conçu pour conserver plus longtemps la fraîcheur des légumes et des fruits grâce à une humidité élevée. Faites glisser le curseur Humidity Control complètement vers la gauche pour les fruits et complètement vers la droite pour les légumes.

4.3. CONSEILS POUR UNE UTILISATION QUOTIDIENNE

- N'ouvrez pas la porte ou ne la laissez pas ouverte plus souvent que nécessaire.
- Pour économiser de l'énergie, ne réglez pas une température trop élevée, sauf si les caractéristiques des aliments l'exigent.
- Lorsque la température ambiante est élevée, que l'appareil est réglé sur une température basse et que ce dernier est entièrement rempli, il se peut que le compresseur soit allumé en permanence, ce qui génère de la glace sur l'évaporateur. Dans ce cas, réglez l'appareil sur une température plus élevée pour permettre le dégivrage automatique et ainsi économiser de l'énergie.
- Veillez à avoir une bonne ventilation. Ne couvrez pas les grilles ou les trous de ventilation.
- Remplacez le joint de porte à temps pour éviter une mauvaise fermeture de la porte.

! ATTENTION !

- Les recommandations de conservation du fabricant doivent être strictement respectées. Consultez les instructions respectives.
- Ne laissez pas la porte ouverte trop longtemps, cela peut entraîner une forte augmentation de la température dans les compartiments de l'appareil.

5. ENTRETIEN ET NETTOYAGE

Avant de nettoyer l'appareil, lisez attentivement les informations de sécurité (chapitre 1).

PRUDENCE !

- Retirez toujours la fiche de la prise de terre avant de nettoyer l'appareil.
- Le nettoyage et l'entretien ne doivent pas être effectués par des enfants sans surveillance.
- Ne touchez jamais la fiche avec des mains mouillées ou humides, en raison du risque de chocs électriques et de blessures.
- Ne retirez pas d'objets du compartiment de congélation si vos mains sont humides/mouillées, car cela peut provoquer des écorchures ou des engelures.
- Ne mettez pas vos mains dans le bas du réfrigérateur car les coins métalliques tranchants peuvent provoquer des éraflures.
- N'utilisez pas d'appareils mécaniques, électriques (comme un sèche-cheveux ou un poêle) ou d'autres moyens pour dégivrer votre appareil.
- N'utilisez pas l'appareil si l'une de ses pièces est endommagée ou défectueuse. Remplacez immédiatement un appareil endommagé ou défectueux. Retirez la fiche de la prise de terre et contactez le service clientèle.

ATTENTION !

- Nettoyez régulièrement les surfaces susceptibles d'être en contact avec la nourriture et les systèmes d'évacuation accessibles.
- N'ouvrez jamais l'appareil. L'appareil ne peut être ouvert qu'à des fins d'entretien par un technicien agréé.
- Ne versez pas d'eau directement sur l'appareil afin d'éviter la rouille, les courants de fuite et les accidents.
- N'utilisez pas de jets d'eau, ni de vapeur pour nettoyer l'appareil.
- N'utilisez pas de brosse dure, de brosse en acier, de détergent, de savon en poudre, de détergent alcalin, de benzène, d'essence, d'acides, de chlore, de poudres abrasives, d'eau chaude et d'autres substances corrosives ou solubles pour nettoyer la surface de l'armoire, le joint de porte, les pièces décoratives en plastique, etc. afin d'éviter tout dommage.
- Les composants électriques de l'appareil ne doivent être nettoyés qu'avec un chiffon sec.

REMARQUE

- Une fois l'appareil en cours d'utilisation, il est préférable de l'utiliser en continu. Dans des conditions normales, il est préférable de ne pas interrompre son utilisation pour ne pas affecter la durée de vie de l'appareil.

NETTOYAGE INTÉRIEUR ET EXTÉRIEUR

- Conserver des restes de nourriture dans l'appareil peut y provoquer une mauvaise odeur. L'appareil doit donc être nettoyé régulièrement.
- Retirez tous les tiroirs, étagères, bacs de porte, etc. et nettoyez-les avec un chiffon doux ou une éponge imbibée d'eau chaude ou d'un détergent neutre.
- Si vous utilisez des produits de nettoyage, utilisez un chiffon doux ou une éponge, puis essuyez.
- Retirez régulièrement la poussière du panneau arrière et des plaques latérales de l'appareil. Utilisez pour ce faire un chiffon sec (pas d'eau). Si l'appareil n'est pas utilisé pendant plusieurs mois, éteignez-le, débranchez-le, nettoyez-le, séchez-le et laissez la porte ouverte pour éviter la formation de moisissures à l'intérieur de l'appareil. Vous trouverez des détails sur sa mise hors service et son rangement au chapitre 7.

6. DÉPANNAGE

Vous pouvez facilement résoudre certains problèmes vous-même à l'aide du tableau ci-dessous. Si les descriptions ci-dessous ne permettent pas de résoudre votre problème, veuillez contacter notre service clientèle :

wisberghome.com.

Seul un technicien agréé peut résoudre les problèmes non répertoriés dans ce manuel. Les réparations effectuées par des personnes non agréées peuvent entraîner des blessures et/ou des dommages graves aux personnes et aux biens.

FR

PROBLÈME	CAUSE POSSIBLE	SOLUTIONS
L'appareil ne réfrigère pas du tout	<ul style="list-style-type: none"> - Le bouton de réglage de la température n'est pas sur la bonne position. - La fiche n'est pas bien enfoncée dans la prise. - La prise n'est pas sous tension. - Le fusible a sauté ou est défectueux. - L'appareil a été installé dans un endroit où la température ambiante est inférieure à 10°C, comme sur un balcon, dans un garage ou un espace de rangement. - Le courant est coupé. 	<ul style="list-style-type: none"> - Réglez le thermostat sur une autre position. - Enfoncez bien la fiche dans la prise. - Ouvrez la porte et vérifiez que la lampe est allumée. Si elle est éteinte, la prise est peut-être hors tension. Faites-la réparer par un électricien. - Vérifier le fusible et remplacez-le si nécessaire. - Installez l'appareil dans un lieu protégé où la température ambiante est supérieure à 10°C. Si l'appareil a été installé dans un endroit où la température est trop basse, le système interne de réfrigération ne fonctionne peut-être pas correctement. - Essayez d'ouvrir la porte de l'appareil le moins possible afin que la nourriture puisse conserver sa fraîcheur en toute sécurité pendant des heures.
La température est trop faible/ élevée dans l'appareil.	<ul style="list-style-type: none"> - La température n'est pas bien réglée. - La porte n'est pas bien fermée. - La température des aliments est trop élevée dans l'appareil. - Beaucoup de produits sont conservés en même temps. - La porte est ouverte trop souvent. 	<ul style="list-style-type: none"> - Réglez une valeur plus élevée/plus basse. - Recherchez la cause de la mauvaise fermeture de la porte, enlevez ou déplacez les obstacles potentiels. - Laissez les aliments refroidir à température ambiante avant de les conserver. - Conservez moins de produits à la fois. - N'ouvrez la porte que si c'est nécessaire.
Odeur bizarre dans l'appareil	<ul style="list-style-type: none"> - Il y a de la nourriture avariée dans l'appareil. - L'appareil n'est pas propre. - Il y a des aliments qui sentent fort dans l'appareil. 	<ul style="list-style-type: none"> - Jetez la nourriture avariée. - Nettoyez l'appareil. - Emballez les aliments qui sentent fort.
La porte ne s'ouvre pas facilement.	<ul style="list-style-type: none"> - Vous avez essayé d'ouvrir la porte tout de suite après l'avoir fermée. 	<ul style="list-style-type: none"> - Après avoir fermé la porte, attendez quelques secondes avant de l'ouvrir à nouveau.

PROBLÈME	CAUSE POSSIBLE	SOLUTIONS
Le compresseur fonctionne en continu.	<ul style="list-style-type: none"> - Beaucoup de produits sont conservés en même temps. - La température ambiante est trop élevée. - Les aliments placés dans l'appareil étaient trop chauds. - La porte n'est pas bien fermée. 	<ul style="list-style-type: none"> - Attendez quelques heures et contrôlez une nouvelle fois la température. - Consultez le chapitre 4. - Laissez refroidir les aliments jusqu'à température ambiante avant de les ranger. - Voir rubrique précédente.
L'alarme se déclenche.	<ul style="list-style-type: none"> - La porte est ouverte. 	<ul style="list-style-type: none"> - Fermez la porte et assurez-vous que la porte reste bien fermée. Appuyez sur le bouton « Alarme / Eco ».
Les panneaux latéraux sont chauds.	<ul style="list-style-type: none"> - C'est normal. Les pièces de l'échangeur de chaleur se trouvent sur le côté de l'appareil. Juste après l'installation, les côtés deviendront chauds ; après que le réfrigérateur aura atteint sa température interne, la température des panneaux latéraux baissera. 	
Bruit anormal.	<ul style="list-style-type: none"> - L'appareil n'est pas stable/de niveau. - L'appareil est en contact avec le mur ou d'autres objets. - Le « mode Super » est activé. 	<ul style="list-style-type: none"> - Réajustez les pieds de réglage de l'appareil. - Déplacez un peu l'appareil. - C'est normal. Le « mode Super » utilise la puissance maximale de l'appareil.
La température ne peut pas être réglée.	<ul style="list-style-type: none"> - Le « mode Super » est activé. - Le panneau de commande est verrouillé. 	<ul style="list-style-type: none"> - Pour désactiver la fonction et régler la température, consultez le chapitre 4 « Utilisation ». Vérifiez le symbole à l'écran pour désactiver la fonction voulue.
La lampe est cassée.	<ul style="list-style-type: none"> - La lampe est cassée. 	<ul style="list-style-type: none"> - Contactez le service clientèle.

7. MISE HORS SERVICE

Mise hors tension et stockage

Si l'appareil ne doit pas être utilisé pendant plusieurs mois, éteignez-le d'abord et débranchez-le ensuite.

- Nettoyez soigneusement l'intérieur et essuyez-le pour le sécher. Pour éviter la formation d'odeurs et de moisissures, laissez la porte entrouverte. Prenez des mesures pour éviter que la porte ne se referme.
- Nettoyez la rainure du joint de porte à l'eau et au savon et essuyez tout avec un chiffon doux.
- N'utilisez pas de brosse dure, de brosse en acier, de détergent, de savon en poudre, de détergent alcalin, de benzène, d'essence, d'acides, d'eau chaude et d'autres substances corrosives ou solubles pour nettoyer l'appareil.
- Stockez l'appareil nettoyé dans un endroit sec et ventilé, à l'écart d'une source de chaleur. Veillez à ce que l'appareil soit placé sur une surface plane et ne posez pas d'objets lourds dessus.
- L'appareil stocké ne doit pas être accessible aux enfants qui jouent.

8. MISE AU REBUT SÉCURISÉE



DANGER !

Traitement des déchets

- Les réfrigérants et la mousse de cyclopentane utilisés pour l'appareil sont inflammables. Par conséquent, lorsque l'appareil est éliminé, il doit être maintenu à l'écart des foyers d'incendie et être collecté ou remis à une société de traitement des déchets qualifiée.
- L'appareil ne doit en aucun cas être incinéré pour éviter tout dommage à l'environnement ou tout autre dommage.
- Du R-600a est utilisé comme fluide frigorigène dans cet appareil. Par conséquent, veuillez contacter les autorités locales afin d'éliminer cet appareil en toute sécurité.

FR



Les matériaux utilisés dans cet appareil qui sont marqués du symbole sont recyclables. Ce marquage indique que, dans l'ensemble de l'UE, ce produit ne doit pas être jeté avec les déchets ménagers.



Ce symbole indique que l'appareil ne doit pas être mis au rebut avec les déchets ménagers dans l'UE. En mettant l'appareil au rebut de manière appropriée, vous contribuez à prévenir les éventuels dangers pour l'environnement et la santé humaine. Le recyclage des matériaux contribue à la préservation des ressources naturelles. Par conséquent, ne jetez pas les appareils électroniques avec les déchets ménagers. Lors de la mise au rebut de l'appareil, respectez les réglementations nationales et locales relatives à l'élimination écologique des appareils électroniques. Vous pouvez également contacter Wisepick Productions B.V. si vous ne souhaitez plus utiliser l'appareil ou si vous souhaitez le renvoyer.



ATTENTION !

- Les réfrigérants et les matériaux isolants utilisés dans votre équipement nécessitent des soins particuliers. Lors de l'évacuation, veillez à ce que les conduites situées à l'arrière de l'appareil ne soient pas endommagées.
- Évitez d'endommager l'unité de refroidissement, en particulier l'échangeur thermique.

Coordonnées de Wisberg

Le service client est joignable via : wisberghome.com

Wisepick Productions B.V.

Weena 664

3012 CN Rotterdam

Les Pays-Bas

Made in China

GEBRAUCHSANLEITUNG

KÜHLSCHRANK

WBKK185FZCB

 **WISBERG**

INHALTSVERZEICHNIS

Vorwort	63
1. Sicherheit	65
1.1. Bestimmungsgemäße verwendung und vorhersehbare nicht bestimmungsgemäße verwendung	65
1.2. Sicherheitshinweise und -vorschriften	65
1.3. Sicherheitsvorschrift: installation	66
1.4. Sicherheitsvorschrift: gebrauch	67
2. Produktmerkmale	68
2.1. Maße	68
2.2. Gewährleistung	69
2.3. Technische Daten	69
3. Installation	69
3.1. Das Gerät installieren	69
3.2. Die Öffnungsrichtung der Tür umkehren	71
3.3 LED-Beleuchtung auswechseln	74
4. Benutzung	75
4.1. Temperaturregelung	75
4.2. Tipps für den täglichen Gebrauch	76
4.3. Energie sparen	76
5. Wartung und Reinigen	77
6. Behebung von Störungen	78
7. Außerbetriebnahme	79
8. Sichere Entsorgung	80

VORWORT





Zu diesem Dokument

- Diese Gebrauchsanleitung enthält alle Informationen für den korrekten, effizienten und sicheren Gebrauch des Geräts.
- Diese Anleitung ist für den Endbenutzer und/oder Käufer dieses Geräts bestimmt.
- Achten Sie darauf, dass Sie die Anweisungen in dieser Anleitung vollständig gelesen und verstanden haben, bevor Sie das Gerät installieren oder verwenden. Bewahren Sie dieses Dokument für künftige Nachschlagezwecke auf, solange Sie das Gerät verwenden und/oder besitzen.
- Wisepick Productions B.V. kann in keiner Weise für Sachschäden oder immaterielle Schäden haftbar gemacht werden, die Ihnen oder anderen Personen oder am Gerät oder Ihrem anderen Eigentum oder dem Eigentum anderer Personen durch die Nichtbeachtung der Anweisungen in dieser Anleitung entstehen.
- In den Warnhinweisen und Sicherheitsvorschriften in dieser Anleitung werden nicht alle möglichen Umstände und Situationen besprochen.
- Wenn Sie sich an unseren Kundenservice wenden, sollten Sie unbedingt die Modellnummer zur Hand haben. Diese Angabe finden Sie auf dem Typenschild oder auf der Vorderseite dieser Anleitung.

Ursprüngliche Anweisungen

Diese Gebrauchsanleitung wurde ursprünglich auf Niederländisch verfasst. Alle anderen Sprachen sind übersetzte Dokumente. Bei Übersetzungsfehlern ist die niederländische Version maßgeblich.

Verwendete Symbole

SYMBOL	BESCHREIBUNG
 GEFAHR!	Brandgefahr und/oder entzündliche Materialien
 WARNUNG!	Zeigt eine gefährliche Situation an, die Ihnen oder anderen Personen schwere immaterielle Schäden zufügen kann, wenn sie nicht vermieden wird.
 VORSICHT!	Zeigt eine gefährliche Situation an, die Ihnen oder anderen Personen leichte immaterielle Schäden zufügen kann, wenn sie nicht vermieden wird.
 ACHTUNG!	Weist auf eine Situation im Zusammenhang mit Sachschäden hin.
 HINWEIS	Weist auf nützliche, ergänzende Informationen hin.

HINWEIS

Die neueste Version dieser Gebrauchsanleitung finden Sie auch online auf wisberghome.com, wenn Sie nach der Artikelnummer suchen.

Urheberrecht

Die in dieser Gebrauchsanleitung abgebildeten Daten, darunter Texte, Fotos, Grafiken, Bildmarken, (Handels-) Namen und Logos, sind Eigentum der Wisepick Productions B.V. und unterliegen dem Urheberrecht, dem Markenrecht und/oder anderen geistigen Eigentumsrechten, es sei denn, diese Daten gehören einem Dritten. Ohne vorherige schriftliche Zustimmung von Wisepick Productions B.V. und/oder des Dritten, dem die Daten gehören, ist es nicht gestattet, den Inhalt der Gebrauchsanleitung ganz oder teilweise zu vervielfältigen, zu übertragen, zu verbreiten, zu speichern oder Dritten gegen Entgelt verfügbar zu machen.

Kontakt Daten Wisberg

Den Kundenservice erreichen Sie über: [wisberghome.com](https://www.wisberghome.com)

Wisepick Productions B.V.

Weena 664
3012 CN Rotterdam
Die Niederlande
Made in China

1. SICHERHEIT

1.1. BESTIMMUNGSGEMÄSSE VERWENDUNG UND VORHERSEHBARE NICHT BESTIMMUNGSGEMÄSSE VERWENDUNG

- Dieses Gerät ist ausschließlich für die Verwendung im Haus gedacht.
- Dieses Gerät ist nicht als Einbaugerät geeignet.
- Dieses Gerät eignet sich für den Haushaltsgebrauch und für ähnliche Anwendungen wie:
 - Personalküchen in Geschäften, Büros und anderen Arbeitsumgebungen;
 - Bauernhöfe und Gäste in Hotels, Motels, B&B und anderen Wohnumgebungen;
 - Catering und vergleichbare Anwendungen (außer Einzelhandel).
- Dieses Gerät ist nicht bestimmt für Verwendung durch Personen (einschließlich Kinder) mit verminderten physischen, sensorischen oder geistigen Fähigkeiten oder mit einem Mangel an Erfahrung oder Kenntnis, es sei denn, sie stehen unter Aufsicht oder haben Anweisungen für den Gebrauch des Geräts von einer für ihre Sicherheit verantwortlichen Person erhalten.
- Jede andere als die in dieser Anleitung beschriebene Verwendung des Geräts gilt als unbeabsichtigte Verwendung und kann zu Sachschäden und immateriellen Schäden bei Ihnen selbst oder anderen, am Gerät, an Ihrem sonstigen Eigentum oder am Eigentum anderer sowie zum Erlöschen der Garantie führen.

1.2. SICHERHEITSHINWEISE UND -VORSCHRIFTEN

WARNUNG!

- Halten Sie die Lüftungsöffnungen im Gehäuse des Geräts frei.
- Sorgen Sie dafür, dass beim Transport und der Installation des Geräts keine Komponenten des Kühlkreislaufs beschädigt werden.
- Öffnen Sie dieses Gerät niemals und führen Sie keine Reparaturen am Gerät durch, die nicht in dieser Anleitung beschrieben sind. Das Gerät darf nur von einem autorisierten Servicetechniker zur Wartung geöffnet werden.
- Es ist gefährlich, die Eigenschaften oder die Spezifikation des Geräts zu ändern oder zu versuchen, dieses Produkt in irgendeiner Weise anzupassen.

GEFAHR!

- Verwenden Sie kein Verlängerungskabel und keine Mehrfachsteckdose mit diesem Gerät.
- Verwenden Sie niemals eine Zeitschaltuhr, einen Stromrichter oder eine separate Fernbedienung, die das Gerät automatisch ein- oder ausschaltet. Schließen Sie das Gerät nicht an eine geerdete Steckdose an, die regelmäßig ein- oder ausgeschaltet wird.
- Drehen oder knicken Sie das Netzkabel nicht und rollen Sie es nicht auf. Klemmen Sie das Stromkabel nicht zwischen den Untergrund und das Gerät. Die Isolierschicht des Netzkabels kann dadurch beschädigt werden.
- Ziehen Sie nicht am Netzkabel, um das Gerät umzustellen oder um den Stecker aus der geerdeten Steckdose zu ziehen.
- Verlegen Sie das Netzkabel nicht in der Nähe von Hitze, Öl, scharfen Kanten oder beweglichen Teilen.

- Verwenden Sie das Gerät nicht, wenn das Netzkabel beschädigt ist. Wechseln Sie das Netzkabel nie selbst aus. Das Netzkabel darf nur von einem autorisierten Servicetechniker ersetzt werden.
- Kontrollieren Sie vor Gebrauch, ob die Spannung der Steckdose, die Sie verwenden möchten, mit der auf dem Typenschild des Geräts übereinstimmt (220–240 V ~ 50Hz). Schließen Sie das Gerät nur an eine geerdete Steckdose an. Durch eine falsche Spannung verursachte Schäden sind nicht von der Garantie gedeckt.
- Bewahren Sie keine Behälter mit entzündlichen Materialien, Treibgas oder explosiven Stoffen wie Sprühdosen, Nachfüllpatronen für Feuerlöscher usw. im Gerät auf.

STROMSCHLAGGEFAHR DURCH KURZSCHLUSS

- Verwenden Sie das Gerät nicht, wenn ein Teil davon beschädigt oder defekt ist. Ein beschädigtes oder defektes Gerät ist sofort zu ersetzen. Ziehen Sie das Netzkabel aus der geerdeten Steckdose und kontaktieren Sie den Kundenservice.
- Stellen Sie das Gerät immer auf eine feuchtigkeitsbeständige und trockene Oberfläche.
- Verwenden Sie das Gerät nie in einem feuchten Raum, wie einem Badezimmer, oder in der Nähe einer Badewanne, einer Dusche oder eines Schwimmbeckens.
- Berühren Sie das Gerät oder das Netzkabel nie mit nassen Händen.

1.3. SICHERHEITSVORSCHRIFT: INSTALLATION

! VORSICHT!

- Lassen Sie das Stromkabel nie so herunterhängen, dass jemand darüber stolpern oder versehentlich daran ziehen kann.
- Versetzen Sie das Gerät immer zu zweit. Ergreifen Sie das Gerät mit zwei Händen, wenn Sie es bewegen, anheben oder drehen.

! ACHTUNG!

- Verwenden Sie nur das mitgelieferte Originalzubehör für die Installation.
- Sorgen Sie dafür, dass das Netzkabel beim Aufstellen oder Positionieren des Geräts nicht eingeklemmt oder beschädigt wird.
- Reinigen Sie das Gerät nie mit aggressiven oder scheuernden Reinigungsmitteln oder scharfen Gegenständen.
- Reinigung und Pflege durch den Benutzer dürfen nicht von unbeaufsichtigten Kindern ausgeführt werden.
- Lassen Sie das Gerät nie fallen und vermeiden Sie Stöße. Das Fallenlassen oder Stoßen des Geräts kann die korrekte Funktion des Geräts beeinträchtigen. Verwenden Sie das Gerät nicht, wenn das Gerät heruntergefallen ist.
- Sorgen Sie dafür, dass das Netzkabel des installierten Geräts immer gut zugänglich ist.
- Sorgen Sie dafür, dass Luft um das Gerät zirkulieren kann.
- Ziehen Sie den Stecker aus der Steckdose, bevor Sie irgendwelche Arbeiten am Gerät ausführen (zum Beispiel den Türanschlag wechseln).
- Die korrekte Funktion des Geräts kann nur garantiert werden, wenn der angegebene Temperaturbereich eingehalten wird. Wenn infolge einer anderen Installation die Anforderungen an die korrekte Lüftung nicht erfüllt werden, funktioniert das Gerät

zwar richtig, doch kann der Energieverbrauch leicht ansteigen.

- Installieren Sie das Gerät nicht in der Nähe von Heizkörpern, Herden, Öfen oder Kochplatten.
- Installieren Sie das Gerät nicht an einem Ort, der direkter Sonneneinstrahlung ausgesetzt ist.
- Wenn Sie die Bildung eines entzündlichen Gas-Luft-Gemisches bei einem Leck im Kühlkreislauf vermeiden möchten, müssen Sie die Größe des Raumes, in dem das Gerät steht, sowie die Menge des verwendeten Kältemittels berücksichtigen.
- Das Gesamtvolumen des Raumes, in dem das Gerät installiert wird, geteilt durch die Kältemittelmenge des Geräts darf nicht weniger als 8 g/m^3 sein. Die im Gerät enthaltene Kältemittelmenge finden Sie auf dem Typenschild.
- Das Gerät funktioniert möglicherweise nicht optimal, wenn es während eines längeren Zeitraums an einem Ort steht, an dem die Umgebungstemperatur unter dem Mindestwert oder über dem Höchstwert des Temperaturbereichs, für den das Gerät ausgelegt ist, liegt. Lesen Sie dazu die Tabelle „Klimaklasse“.

Klimaklasse

Die Angaben zur Klimaklasse des Geräts sind auf dem Typenschild zu finden. Die Klimaklasse gibt an, bei welcher Umgebungstemperatur (oder Raumtemperatur) das Gerät optimal (korrekt) funktioniert. Diese Geräteart hat die Klimaklasse SN, N, ST.

KLIMAKLASSE	ZULÄSSIGE UMGEBUNGSTEMPERATUR
SN	Von +10 °C bis +32 °C
N	Von +16°C bis +32 °C
ST	Von +16°C bis +38°C
T	Von +16°C bis +43°C

1.4. SICHERHEITSVORSCHRIFT: GEBRAUCH

! VORSICHT!

- Die vom Hersteller der Lebensmittel empfohlene Haltbarkeitsdauer muss beachtet werden.
- Wenn die Tür länger geöffnet bleibt, kann die Temperatur in den Fächern des Geräts beträchtlich ansteigen.
- Reinigen Sie die Oberflächen, die mit Lebensmitteln in Berührung kommen können, und die zugänglichen Ableitungssysteme regelmäßig.
- Bewahren Sie rohes Fleisch und rohen Fisch in geeigneten Behältern oder Tiefkühlbeuteln im Gerät auf, so dass sie nicht mit anderen Lebensmitteln in Kontakt kommen oder auf andere Lebensmittel tropfen.
- Wenn das Gerät lange leer bleibt, schalten Sie es aus, reinigen und trocknen Sie es und lassen Sie die Tür offen, um Schimmelbildung im Gerät zu vermeiden.

2. PRODUKTMERKMALE

2.1. MAßE

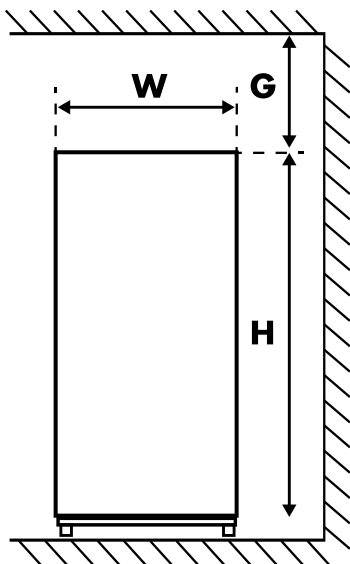
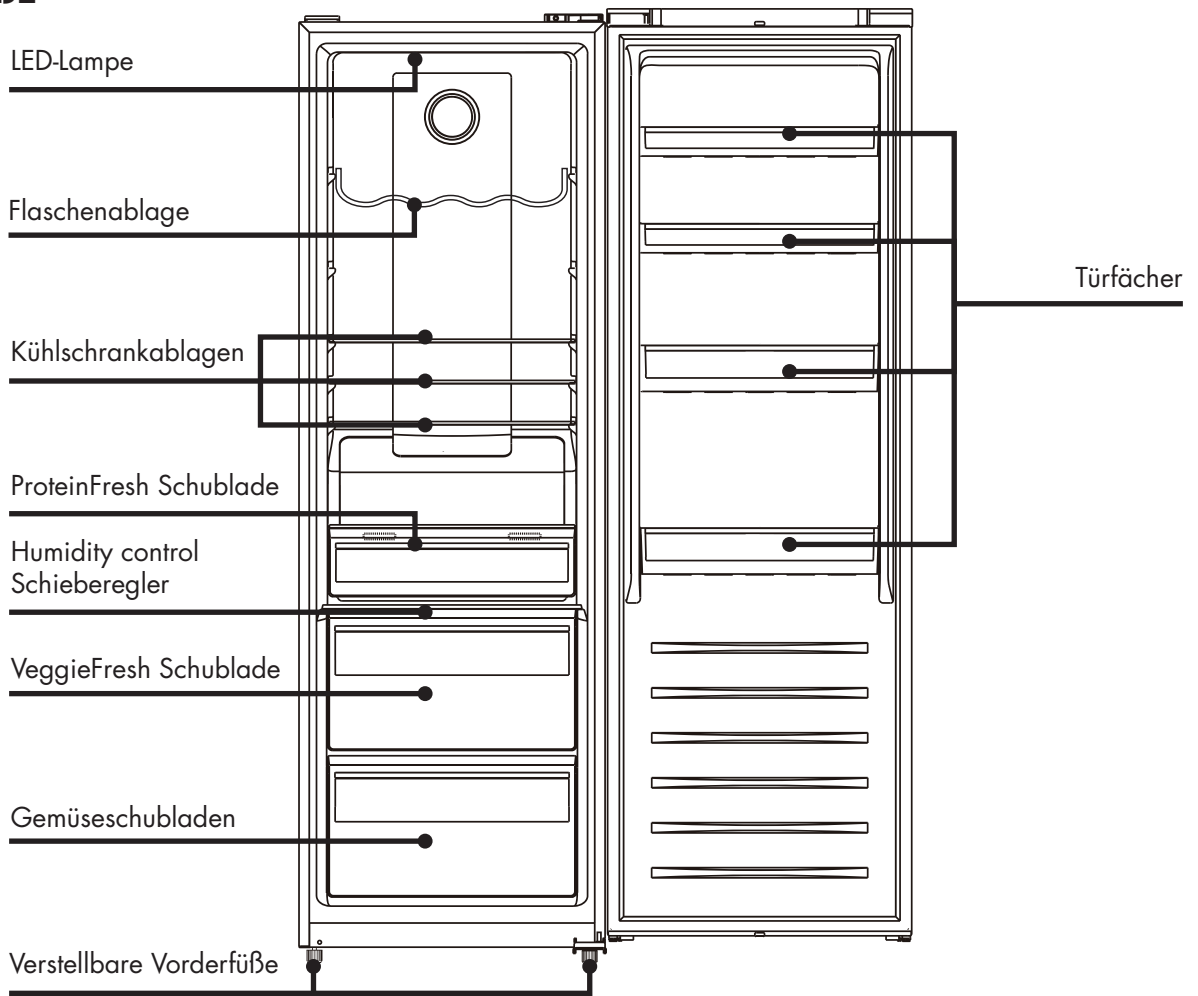

• Abbildung 1. Vorderansicht

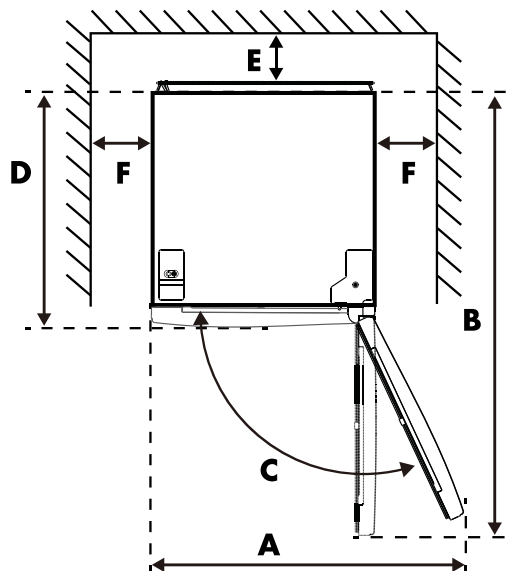

• Abbildung 2. Draufsicht

W	D	H	A	B	C(°)	E	F	G
60cm	65cm	185cm	83,5cm	132,3cm	115±5	min. 5cm	min. 10cm	min. 5cm

*Abbildung 1 und 2 veranschaulichen lediglich den für das Gerät benötigten Platz.

2.2. GEWÄHRLEISTUNG

Auf dieses Gerät wird eine 3-jährige Garantie ab dem Kaufdatum gewährt. Weitere Informationen zu den Garantiebedingungen finden Sie auf wisberghome.com. In jedem Fall müssen Sie über den Kaufbeleg mit Kauf- und/oder Lieferdatum verfügen, um die Garantie in Anspruch nehmen zu können. Wenn Sie das Gerät bei einer Umgebungstemperatur aufstellen, die kälter ist als die Mindesttemperatur, erlischt die Garantie. Durch das Entfernen, Beschädigen oder Unleserlichmachen des Ratinglabels oder des Aufklebers mit der Serienn.

Ersatzteile

Ersatzteile für dieses Gerät sind erhältlich. Für Bestellungen oder weitere Informationen besuchen Sie bitte wisberghome.com.

2.3. TECHNISCHE DATEN

Enthält kein Freon

Das Kältemittel (R600a) ohne Freon sowie der für das Gerät verwendete umweltfreundliche Isolierschaum (Cyclopentan) greifen die Ozonschicht nicht an und haben äußerst geringen Einfluss auf die Erderwärmung.

Technische Daten und Energielabel

Die technischen Daten stehen auf dem Typenschild an der Innenseite des Geräts sowie auf dem Energielabel (beides auch auf Seite 2 gedruckt). Der QR-Code auf dem Energielabel, das mit dem Gerät geliefert wird, enthält einen Weblink zu den Informationen über die Leistung des Geräts in der EU-EPREL-Datenbank. Bewahren Sie das Energielabel als Referenz zusammen mit der Gebrauchsanleitung und allen anderen Dokumenten, die mit diesem Gerät geliefert werden, auf. Dieselben Informationen können Sie auch in der EPREL-Datenbank über den Link www.eprel.ec.europa.eu finden, wo Sie die Modellbezeichnung und die Produktnummer eingeben müssen, die Sie auf dem Typenschild des Geräts finden. Detaillierte Informationen zum Energielabel finden Sie auf www.theenergylabel.eu.

3. INSTALLATION

3.1. DAS GERÄT INSTALLIEREN

Lesen Sie die Sicherheitsinformationen (Kapitel 1) genau durch, bevor Sie das Gerät installieren.

1. Auspacken

Entfernen Sie die Verpackungsmaterialien und entsorgen Sie diese auf angemessene Weise. Überprüfen Sie, ob das Gerät nicht beschädigt ist. Schließen Sie das Gerät nicht an, wenn es beschädigt ist. Melden Sie dem Kundendienst mögliche Schäden sofort. Bewahren Sie in diesem Fall die Verpackung auf.

2. Aufstellort

- Der Aufstellungsort Ihres Geräts muss gut belüftet sein.
- Versetzen Sie das Gerät immer zu zweit. Ergreifen Sie das Gerät mit zwei Händen, wenn Sie es bewegen, anheben oder drehen.
- Stellen Sie das Gerät nicht in Nähe einer Wärmequelle wie einem Herd oder Heizkessel auf und sorgen Sie dafür, dass es keiner direkten Sonneneinstrahlung ausgesetzt ist, sodass die Kühlwirkung sichergestellt ist und Sie beim Energieverbrauch sparen.
- Stellen Sie das Gerät nicht an eine feuchte Stelle, sodass es nicht rosten kann und kein Leckstrom auftritt.
- Verwenden Sie das Gerät nicht im Freien. Dieses Gerät ist ausschließlich für die Verwendung in Innenräumen Haus bestimmt.

3. Aufstellen des Geräts

- Dieses Gerät ist nicht als Einbaugerät geeignet.
- Verwenden Sie nur das mitgelieferte Originalzubehör für die Installation.
- Änderung des Türanschlags, siehe Abschnitt 3.1.
- Während des Betriebs gibt das Gerät Wärme an die Umgebung ab. Deshalb sind mindestens 5 cm Freiraum an der Oberseite, mindestens 10 cm an beiden Seiten und mindestens 5 cm an der Rückseite des Geräts vorzusehen (siehe Paragraph 2.1).

- Verwenden Sie die vorderen Stellfüße, um das Gerät waagrecht zu positionieren. Wenn das Gerät nicht waagrecht steht, kann es sein, dass die Tür nicht gut schließt, wodurch die Kühlleistung des Geräts reduziert wird. Wenn das Gerät nicht waagrecht steht, kann das ebenfalls zu Störungen führen.
- Sorgen Sie dafür, dass das Netzkabel beim Aufstellen oder Positionieren des Geräts nicht eingeklemmt oder beschädigt wird.
- Es muss möglich sein, das Gerät von der Hauptstromzufuhr zu trennen. Der Stecker muss daher nach der Installation leicht zugänglich sein.
- Stellen Sie das Gerät immer auf eine feuchtigkeitsbeständige und trockene Oberfläche.
- Stellen Sie das Gerät auf eine stabile und ebene Fläche (Boden), sodass es stabil steht. Andernfalls kann es zu Vibrationen und Geräuschen kommen. Wenn das Gerät auf Bodenbelägen wie einem Teppich, einer Strohmatte oder Polyvinylchlorid (PVC) aufgestellt wird, sollten Sie eine stabile Platte oder Abdeckung unter das Gerät legen, um Farbveränderungen durch Wärmeableitung zu vermeiden.

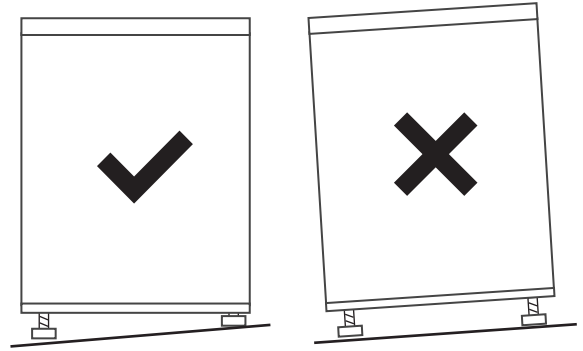

4. Reinigung

Reinigen Sie vor Inbetriebnahme des Geräts zuerst das Innere und das gesamte Zubehör mit lauwarmem Wasser und neutraler Seife. Trocknen Sie alles sorgfältig. Verwenden Sie keine Lösungsmittel oder Scheuerpulver, da diese die Beschichtung beschädigen können.

5. Warten

Bei der ersten Installation (oder nach dem Wechsel der Öffnungsrichtung der Tür) müssen Sie mindestens 4 Stunden warten, bevor Sie den Gerätestecker wieder in die Steckdose stecken. So kann das Öl zurück in den Kompressor fließen.

6. Einschalten

Bevor Sie das Netzkabel mit der Steckdose verbinden, überprüfen Sie, ob die Spannung und Frequenz des Typenschildes mit Ihrem Stromnetz übereinstimmen. Schließen Sie das Gerät nur an eine geerdete Steckdose an. Öffnen Sie die Tür des Geräts nach 1 Stunde. Wenn die Temperatur im Gefrierfach spürbar niedriger ist, deutet das darauf hin, dass das Kühlsystem korrekt funktioniert.

7. Montage von Zubehör

Verstellbare Ablagen

Die Wände des Geräts sind mit einer Reihe von Führungsprofilen ausgestattet, sodass die Ablagen wunschgemäß angeordnet werden können.

Einbau der Türfächer

Um Lebensmittel unterschiedlicher Größe zu lagern, können die Türfächer auf unterschiedliche Höhen gestellt werden. Gehen Sie dazu wie folgt vor: Ziehen Sie das Fach langsam in Pfeilrichtung, bis es sich löst, und setzen Sie es an der gewünschten Stelle wieder ein.

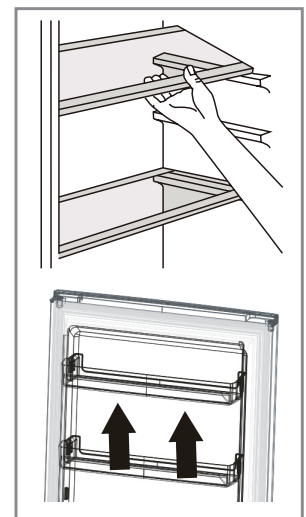

8. Lebensmittel aufbewahren

Siehe Kapitel 4 „Benutzung“.

3.2. DIE ÖFFNUNGSRICHTUNG DER TÜR UMKEHREN

- Um die Tür zu entfernen, muss das Gerät nach hinten geneigt werden. Wir empfehlen, dies zu zweit zu erledigen. Lassen Sie das Gerät auf einem stabilen Untergrund stehen, damit es nicht wegrutscht, während Sie den Türanschlag wechseln.
- Bewahren Sie alle entfernten Teile auf, um die Tür später wieder zu befestigen.
- Legen Sie das Gerät nicht flach hin. Dies könnte das Kühlsystem beschädigen. Wenn das Gerät während dieses Vorgangs dennoch eine Zeit lang auf seiner Rückseite oder auf der Seite liegt, sollten Sie es 4 Stunden lang aufrecht stehen lassen, bevor es angeschlossen wird, um Schäden an den internen Bauteilen zu vermeiden.

Benötigtes Werkzeug:

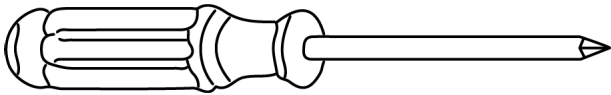

- Kreuzschlitzschraubendreher

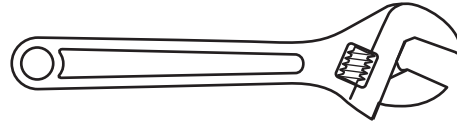

- Verstellbarer Schraubenschlüssel

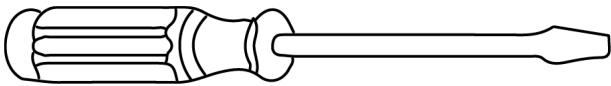

- Schraubendreher

Enthaltene Teile:

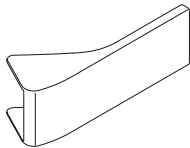

Griffabdeckung 2x



Schrauben 2x



Linke Verschlusschiene 1x

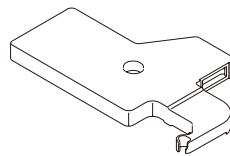

Linke Scharnierabdeckung 1x

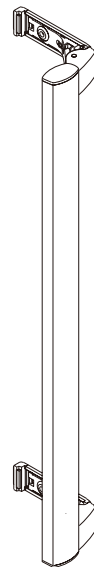

Griff 1x

1. Ziehen Sie den Netzstecker und leeren Sie das Gerät.
2. Nimm die Abdeckungen der Verkabelung an der Oberseite der Tür ab.

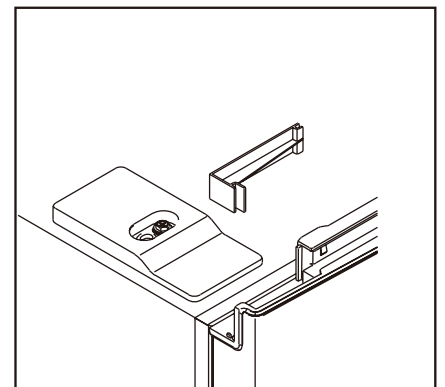
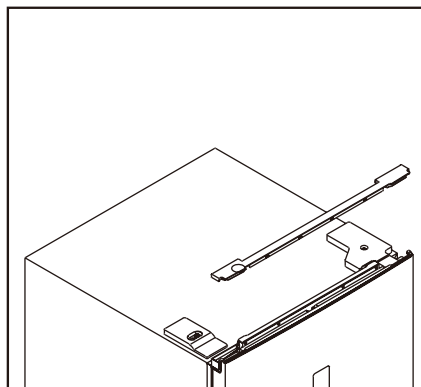

3. Schraube die Abdeckung rechts oben ab und ziehe das Verbindungsteil des Türschalters und des Displays ab.

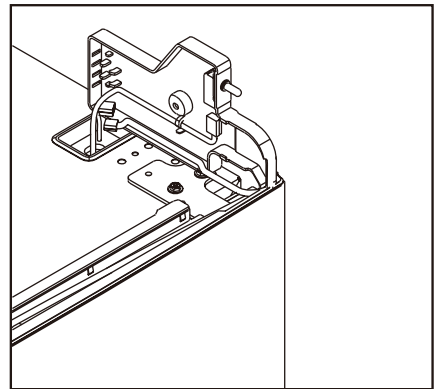
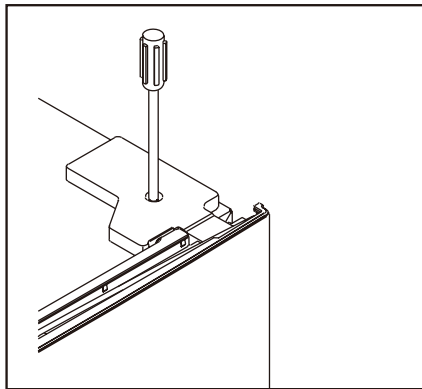

4. Schraube das obere Scharnier los und entferne die Tür.

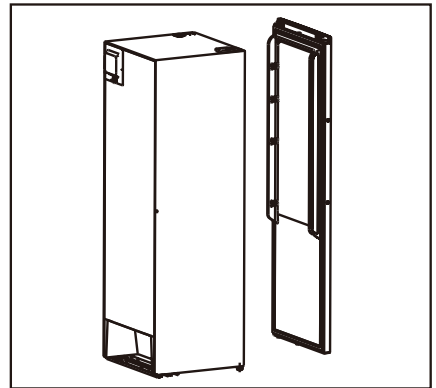
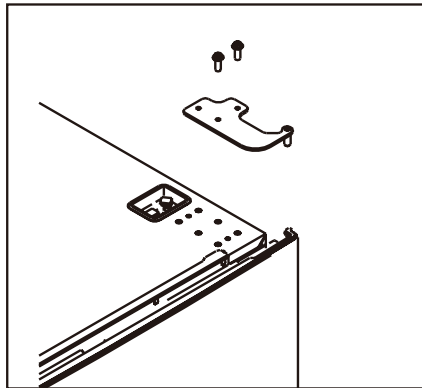

5. Entferne die rechte Verschlusschiene und nimm den linken Sicherheitsverschluss des mitgelieferten Zubehörs ab und installiere diesen auf der linken Seite.

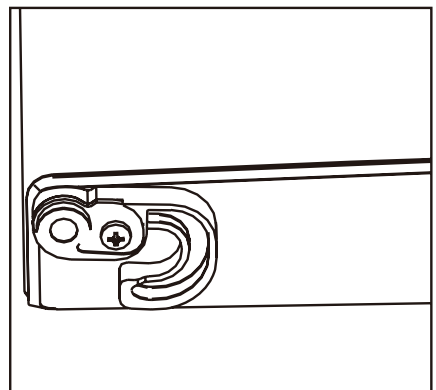
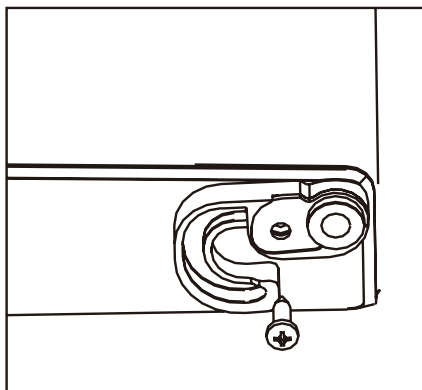

6. Nimm das untere Scharnier ab. Versetze den verstellbaren Fuß von der linken auf die rechte Seite.

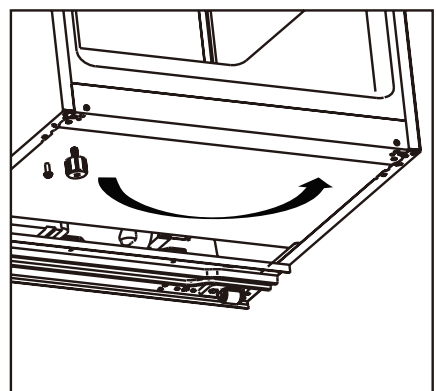
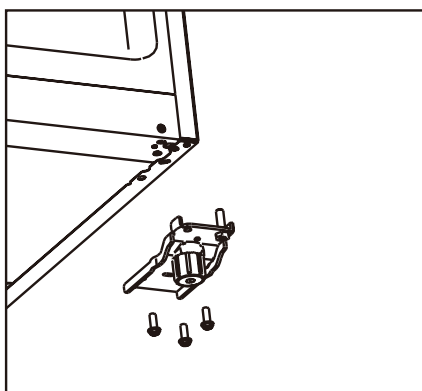

7. Löse den Bolzen des unteren Scharniers und versetze ihn von der rechten Seite zur linken Seite. Montiere anschließend das untere Scharnier an die linke Seite des Geräts.

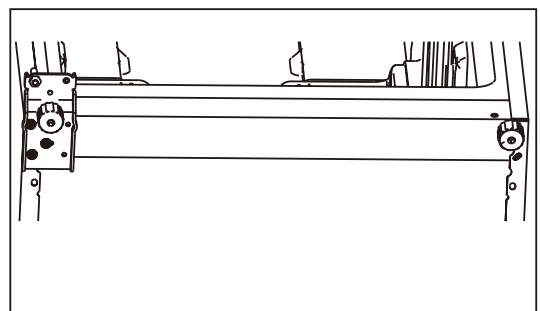
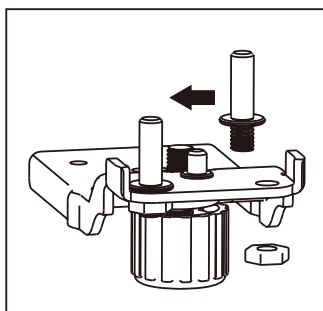

8. Löse den oberen Scharnierbolzen und versetze ihn von der Unterseite zur Oberseite. Entferne den Türschalter von der rechten Scharnierkappe und installiere diesen anschließend in der linken Scharnierkappe, die zum mitgelieferten Zubehör gehört.

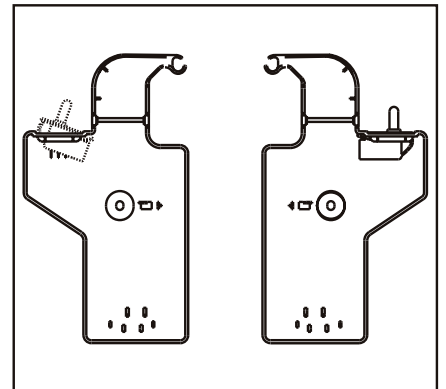
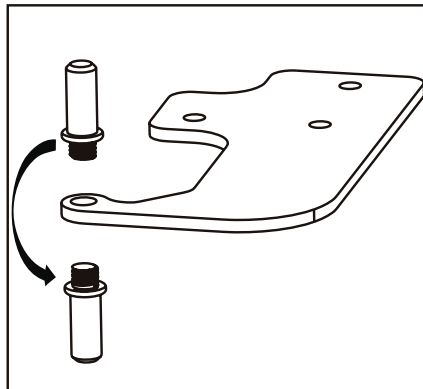

9. Schraube die obere Abdeckung an der linken Seite ab, nimm diese und installiere sie auf der rechten Seite.

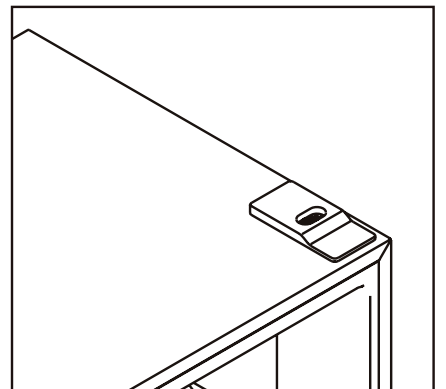
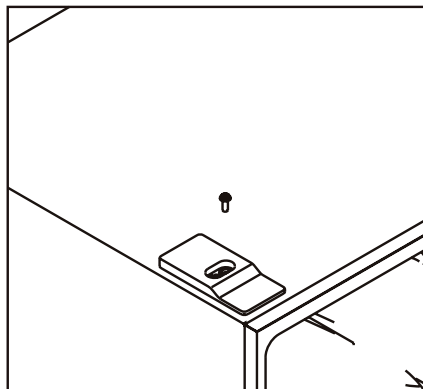

10. Entferne die Türdichtungen von Kühlschrank und Gefrierschrank, drehe diese um und befestige sie wieder.

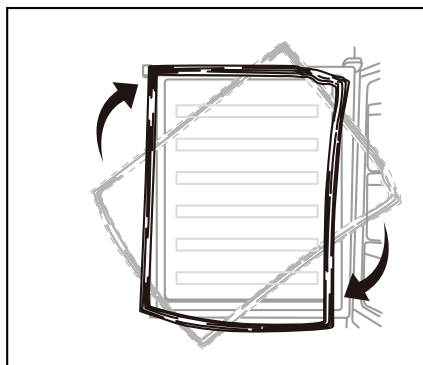

11. Installiere die Tür und verlege anschließend die Anschlusskabel von der rechten Seite zur linken Seite.

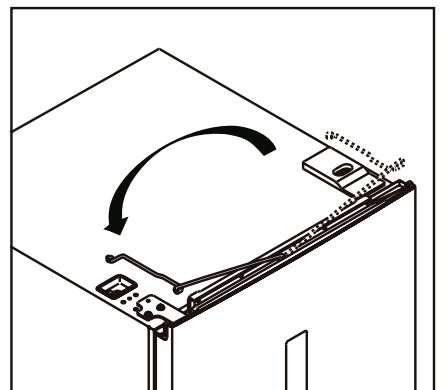
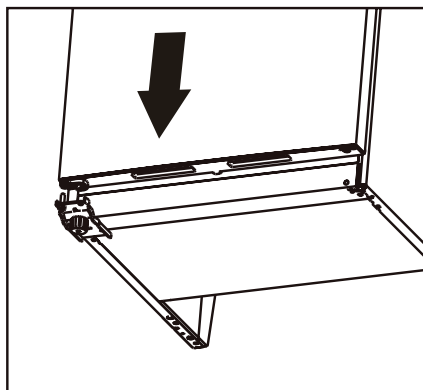

12. Bringe das obere Scharnier auf der linken Seite an, passe das obere Scharnier während der Installation etwas an, um sicherzustellen, dass die Türdichtung richtig abgedichtet ist.

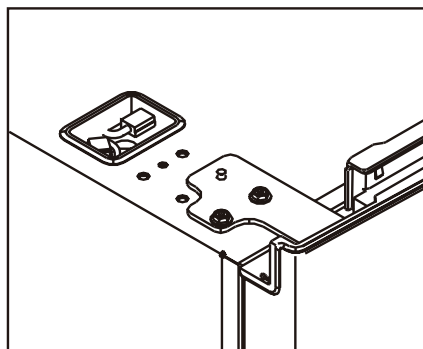

13. SchlieÙe den Stecker an.
Montiere die Abdeckung auf dem Scharnier.

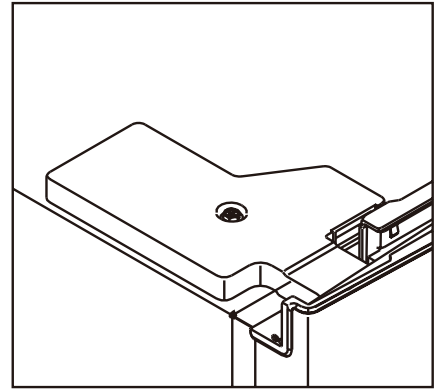
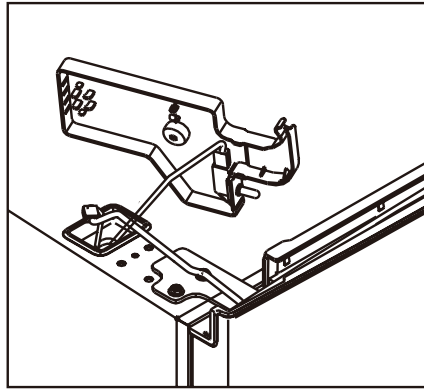

14. Montiere die Abdeckungen der Verkabelung.

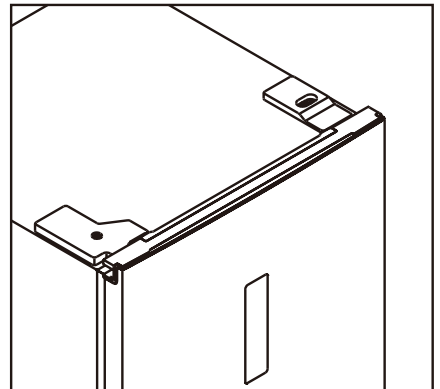
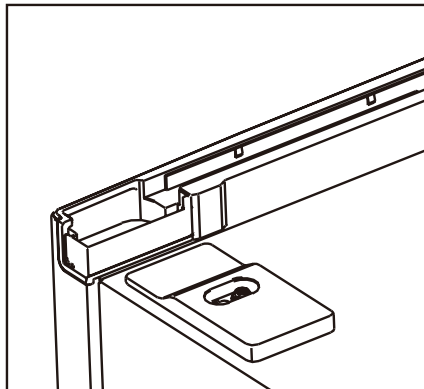

DE

Handgriff anbauen

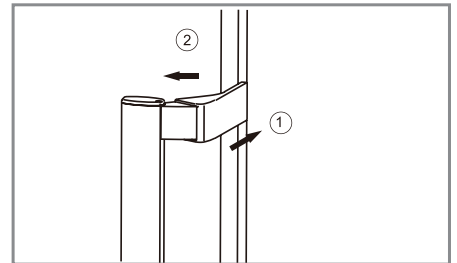
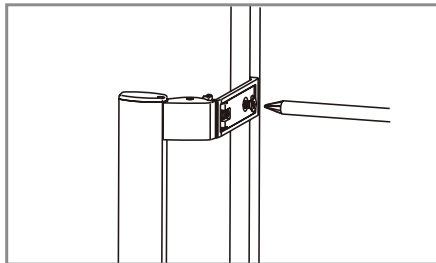
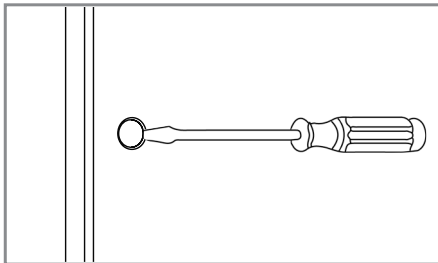

1. Entferne die Abdeckungen der Schraublöcher.
2. Der Griff befindet sich in einer Gefrierschublade. Schraube den Griff mit den mitgelieferten Schrauben an der Tür an.
3. Setze die Griffabdeckungen über die Schrauben.

3.3 LED-BELEUCHTUNG AUSWECHSELN

Dieses Produkt enthält eine LED-Lichtquelle der Energieeffizienzklasse G. Die LED-Beleuchtung muss vom Hersteller, seinem Wartungsmitarbeiter oder einer ähnlich qualifizierten Person ausgewechselt oder gewartet werden.

4. BENUTZUNG

Lesen Sie bitte die Sicherheitsinformationen (Kapitel 1) genau durch, bevor Sie den Kühlschrank in Betrieb nehmen.

4.1. TEMPERATURREGELUNG

1. Das Bedienfeld

• Bedienungstasten

1. **FRIDGE:** Temperaturregelung des Geräts.
2. **SUPER:** Ein- oder Ausschalten des „Super-Modus“.
3. **ALARM/VACATION:** Türöffnungsalarm ein oder aus, „Urlaub-Modus“ ein oder aus.
4. **LOCK:** Sperren und Entsperrn des Bedienfelds.

• LED-Anzeige

5. Anzeige der eingestellten Temperatur
6. „Super-Modus“-Anzeige
7. „Urlaub-Modus“-Anzeige
8. „Sperr“-Anzeige

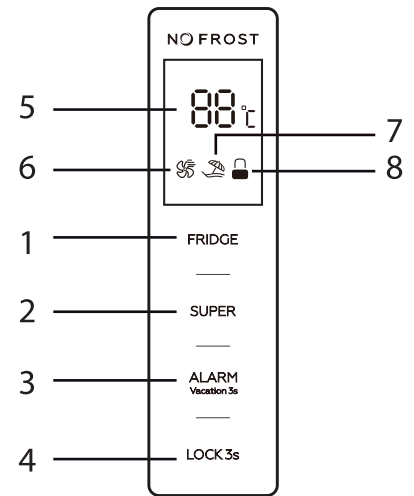

*Die Tasten funktionieren nur, wenn das Gerät entsperrt ist. Die Tasten geben bei Berührung einen Piepton ab.

2. Temperatureinstellung

Die Temperatur des Kühlschranks kann durch Drücken der Taste „FRIDGE“ eingestellt werden. Nach der letzten Einstellung blinkt die Anzeige noch 5 Sekunden lang. Danach ist die gewünschte Temperatur eingestellt und wird auf dem Display angezeigt. (5). Es sind folgende Einstellungen möglich: 2 bis 8 Grad und „Super-Modus“. Die empfohlene Einstellung ist 4.

3. 'Supermodus' inschakelen

Wenn die Funktion Super-Modus eingeschaltet ist, wird die Temperatur im Fach schnell abgekühlt, was vorteilhaft ist, um den Nährwertverlust der Lebensmittel zu vermeiden und die Frische zu erhalten. Drücke auf die Taste „Super“ (2), um den „Super-Modus“ auszuwählen. Nachdem die „Super-Modus“-Anzeige 5 Sekunden lang geblinkt hat, ist der „Super-Modus“ ausgewählt.

Wenn der „Super-Modus“ ausgewählt ist, leuchtet die „Super-Modus“-Anzeige auf und das Display zeigt 2 °C an. Wenn der „Super-Modus“ eingeschaltet ist, kann die Temperatur des Geräts nicht verändert werden. In diesem Fall blinkt die Anzeige Super-Modus 3-mal. Wenn die Temperatur geändert werden muss, schalte zuerst den „Super-Modus“ aus.

Zum Beenden des „Super Modus“:

- Drücke auf die Taste „Super“, um den Super-Modus zu beenden.
- Nachdem der „Super-Modus“ eingeschaltet wurde und das Gerät danach nicht mehr neu eingestellt wurde, schaltet sich der „Super-Modus“ automatisch nach 3 Stunden aus. Das Gerät wird dann zur letzten eingestellten Temperatureinstellung zurückkehren.

*Im „Super-Modus“ wird das Gerät mehr Energie verbrauchen als normal. Die am energiesparendste Stufe für dieses Gerät ist 4 °C. Im „Super-Modus“ kann das Geräusch des Geräts etwas lauter als normal sein.

4. Urlaubsmodus

Diese Funktion kann bei längerer Abwesenheit genutzt werden. Wenn der Urlaubsmodus eingeschaltet ist, wird die Kühlung des Kühlschranks vollständig ausgeschaltet. Um den Urlaubsmodus einzuschalten, drei Sekunden auf die Taste „ALARM/VACATION“ (3) drücken. Das „Vacation“-Symbol (7) im Display leuchtet auf. Um den Urlaubsmodus auszuschalten: Drei Sekunden auf die „ALARM/VACATION“ (3) drücken. Das „Vacation“-Symbol (7) im Display erlischt. Das Gerät wird auf die letzte eingestellte Kühlschranktemperatur zurückgesetzt.

5. Türalarm

Wenn die Gefrierschranktür länger als 90 Sekunden geöffnet ist, ertönt ein Alarm. Du kannst ihn ausschalten, indem du die Tür gut schließt oder die Taste „ALARM/VACATION“ drückst.

! ACHTUNG!

Vor der ersten Benutzung muss das Bedienfeld entriegelt werden. Dazu drücken Sie drei Sekunden lang die Taste 'Sperr' (4).

6. Entriegeln / Verriegeln

Drücken Sie die Taste "Sperrern" 3 Sekunden lang, um das Bedienfeld zu sperren. Auf dem Display wird das Symbol zum Sperren und Entsperren angezeigt. Wenn vergRendeling aktiviert ist, können die Geräteeinstellungen nicht geändert werden.

In diesem Fall blinkt die Anzeige "Sperrern" 3 Mal auf dem Display. Wenn das Gerät eingestellt werden muss, schalten Sie zunächst das vergRendeling aus, indem Sie die Taste "Lock" 3 Sekunden lang gedrückt halten.

Ist die Steuerung entriegelt, sind alle Tasten verfügbar. Wenn innerhalb von 25 Sekunden keine Bedienung erfolgt findet keine Bedienung statt, wird das Bedienfeld automatisch verriegelt.

7. Kühlfach

Dieser Kühlschrank verfügt auch über ein Kühlfach (über den Gemüseschubladen). Die Temperatur des Kühlfachs kann zwischen -3 °C und 3 °C eingestellt werden, um Lebensmittel für kurze Zeit zu kühlen, wie rohes Fleisch, Fisch, Meeresfrüchte, Getränke, Bier, Rotwein und Delikatessen.

4.2. TIPPS FÜR DEN TÄGLICHEN GEBRAUCH

Kühlen von Lebensmitteln

- Beachten Sie immer das Haltbarkeitsdatum der Produkte, um zu wissen, wie lange sie aufbewahrt werden können.
- Verpacken Sie ein Lebensmittel in wiederverschließbaren Kunststoffbeuteln, vor allem, wenn es einen starken Geschmack hat, und legen Sie es auf die Glasablage über der Gemüseschublade. Bewahren Sie das Lebensmittel höchstens ein oder zwei Tage auf diese Weise auf.
- Bewahren Sie rohes Fleisch und Fisch in geeigneten Lebensmittelbehältern im Kühlschrank auf, damit sie nicht mit anderen Lebensmitteln in Kontakt kommen oder auf andere Lebensmittel tropfen.
- Stellen Sie keine warmen Lebensmittel oder heiße Kunststoffteile in das Gerät. Sorgen Sie dafür, dass Lebensmittel auf Zimmertemperatur abgekühlt sind, bevor Sie sie in das Gerät stellen.
- Gekochte Lebensmittel, die ausreichend abgekühlt sind, müssen abgedeckt werden und können anschließend auf eine beliebige Ablage gelegt werden.
- Sie sollten Lebensmittel, die viel Wasser enthalten, nicht zu nah an die Rückwand des Kühlschranks stellen, um ein Anfrischen an der Innenwand zu verhindern.
- Sie können Lebensmittel am besten reinigen und abtrocknen, bevor Sie diese im Gerät aufbewahren. Es wird empfohlen die Lebensmittel in einer geschlossenen Verpackung im Gerät aufzubewahren. So vermeiden Sie die Verdunstung von Wasser, wodurch Gemüse und Obst frisch bleiben und außerdem keine Gerüche entstehen.

ProteinFresh Schublade

Diese Schublade ist dafür vorgesehen, Fleisch und Fisch bei einer Temperatur von 0°C länger frisch zu halten.

VeggieFresh-Schublade

Diese Schublade ist dafür vorgesehen, Obst und Gemüse dank einer besonders hohen Luftfeuchtigkeit länger frisch zu halten. Schieben Sie den Humidity-Control-Schieberegler ganz nach links für Obst und ganz nach rechts für Gemüse.

4.3. ENERGIE SPAREN

- Der effizienteste Einsatz von Energie ist sichergestellt, wenn die Schubladen sich im unteren Teil des Geräts befinden und die Ablagen gleichmäßig verteilt sind. Die Position der Türfächer hat keinen Einfluss auf den Energieverbrauch.
- Öffnen Sie die Tür nicht öfter als notwendig und lassen Sie sie nicht offenstehen.
- Stellen Sie keine zu hohe Temperatur ein, um Energie zu sparen, außer wenn dies aufgrund der Eigenschaften der Lebensmittel erforderlich ist.
- Wenn die Umgebungstemperatur hoch ist, die Temperaturregelung auf eine niedrige Temperatur eingestellt ist und das Gerät vollständig gefüllt ist, bleibt der Kompressor möglicherweise kontinuierlich eingeschaltet, wodurch Eis auf dem Verdampfer entsteht. Stellen Sie in diesem Fall die Temperaturregelung auf eine höhere Temperatur ein, um ein automatisches Abtauen zu ermöglichen und so Energie zu sparen.
- Sorgen Sie für eine gute Lüftung. Decken Sie die Lüftungsgitter oder -löcher nicht ab.
- Ersetzen Sie rechtzeitig die Türdichtung, um ein mangelhaftes Schließen der Tür zu verhindern.



ACHTUNG!

- Die Aufbewahrungsempfehlungen des Herstellers sind strikt einzuhalten. Beachten Sie die entsprechenden Anweisungen.
- Halten Sie die Tür nicht zu lange offen, da dies einen starken Temperaturanstieg in den Fächern des Geräts verursachen kann.

5. WARTUNG UND REINIGEN

Lesen Sie die Sicherheitsinformationen (Kapitel 1) genau durch, bevor Sie das Gerät reinigen.

VORSICHT!

- Ziehen Sie immer den Stecker aus der geerdeten Steckdose, bevor Sie das Gerät reinigen.
- Reinigung und Pflege durch den Benutzer dürfen nicht von unbeaufsichtigten Kindern ausgeführt werden.
- Berühren Sie den Stecker nie mit nassen oder feuchten Händen - es besteht ein Stromschlag- und Verletzungsrisiko!
- Führen Sie Ihre Hände nicht ungeschützt unter den Gefrierschrank, da die scharfen Metallkanten Schrammen verursachen können.
- Verwenden Sie keine mechanischen Geräte, Elektrogeräte (wie einen Haartrockner oder Heizofen) oder andere Mittel, um Ihren Gefrierschrank abzutauen.
- Verwenden Sie das Gerät nicht, wenn ein Teil davon beschädigt oder defekt ist. Ein beschädigtes oder defektes Gerät ist sofort zu ersetzen. Ziehen Sie das Netzkabel aus der geerdeten Steckdose und kontaktieren Sie den Kundenservice.

ACHTUNG!

- Reinigen Sie die Oberflächen, die mit Lebensmitteln in Berührung kommen können, und die zugänglichen Ableitungssysteme regelmäßig.
- Öffnen Sie das Gerät nie. Das Gerät darf nur von einem autorisierten Servicetechniker zur Wartung geöffnet werden.
- Gießen Sie kein Wasser direkt auf das Gerät, um Rost, Leckstrom und Unfälle zu vermeiden.
- Verwenden Sie zur Reinigung des Geräts keinen Wasserstrahl und keinen Dampf.
- Verwenden Sie zur Reinigung des Geräts keine harte Bürste, Stahlbürste, Reinigungsmittel, Waschpulver, alkalische Reinigungsmittel, Benzol, Benzin, Säuren, heißes Wasser oder andere ätzende oder lösliche Substanzen zur Reinigung der Gefrierschrankoberfläche, der Türdichtung, der dekorativen Kunststoffteile usw., um Schäden zu vermeiden.
- Die stromführenden Teile des Geräts dürfen nur mit einem trockenen Tuch abgewischt werden.

HINWEIS

- Wenn das Gerät einmal in Betrieb gesetzt wurde, sollten Sie den Kühlschrank am besten ununterbrochen verwenden. Unter normalen Umständen sollten Sie die Verwendung vorzugsweise nicht unterbrechen, um die Lebensdauer des Geräts nicht zu beeinflussen.

REINIGUNG DER INNEN- UND AUSSENSEITE

- Lebensmittelreste im Gerät können einen schlechten Geruch verursachen. Daher muss das Gerät regelmäßig gereinigt werden.
- Entfernen Sie alle Gefrierschubladen und reinigen Sie diese mit einem weichen Tuch oder Schwamm mit warmem Wasser oder einem neutralen Reinigungsmittel.
- Wenn Sie Reinigungsmittel verwenden, benutzen Sie ein weiches Tuch oder einen Schwamm und wischen Sie die Teile danach trocken.
- Entfernen Sie regelmäßig Staubablagerungen an der Hinterplatte und den Seitenplatten des Geräts. Verwenden Sie hierfür ein trockenes Tuch (kein Wasser).
- Wenn das Gerät mehrere Monate nicht verwendet wird, schalten Sie das Gerät aus, tauen Sie den Gefrierschrank ab, reinigen und trocknen Sie ihn und lassen Sie die Tür offen, um Schimmelbildung im Gerät zu vermeiden. Weitere Informationen zum Ausschalten und zur Lagerung finden Sie in Kapitel 7.

6. BEHEBUNG VON STÖRUNGEN

Einige Probleme können Sie einfach mithilfe der folgenden Tabelle selbst beheben. Falls die nachfolgenden Beschreibungen Ihr Problem nicht lösen, wenden Sie sich bitte an unseren Kundendienst: wisberghome.com.

Nur ein autorisierter Servicetechniker darf die Störungen beheben, die nicht in dieser Anleitung stehen. Von unbefugten Personen ausgeführte Reparaturen können ernsthafte Verletzungen und/oder schwere Sachschäden verursachen.

DE

PROBLEM	MÖGLICHE URSACHE	LÖSUNGEN
Gerät kühlt gar nicht.	<ul style="list-style-type: none"> - Der Temperaturregler steht nicht auf der richtigen Stufe. - Der Netzstecker ist nicht richtig eingesteckt. - Es liegt keine Spannung an der Steckdose an. - Die Sicherung ist gesprungen oder defekt. - Das Gerät ist an einem Ort installiert, an dem die Umgebungstemperatur unter 10°C liegt, wie auf dem Balkon, in einer Garage oder einem Lagerraum. - Der Strom ist ausgefallen. 	<ul style="list-style-type: none"> - Stellen Sie den Thermostat auf eine andere Stufe. - Stecken Sie den Netzstecker ordentlich in die Steckdose. - Öffnen Sie die Tür und kontrollieren Sie, ob die Lampe leuchtet. Ist die Lampe aus, liegt möglicherweise keine Spannung an der Steckdose an. Lassen Sie die Steckdose von einem Elektriker reparieren. - Prüfen Sie die Sicherung und tauschen Sie sie gegebenenfalls aus. - Stellen Sie das Gerät an einem Ort auf, an dem die Umgebungstemperatur über 10°C liegt. Wenn das Gerät in einem Raum mit zu niedriger Temperatur aufgestellt wird, kann das interne Kühlsystem womöglich nicht korrekt arbeiten. - Versuchen Sie, die Tür des Geräts möglichst wenig zu öffnen, sodass die Lebensmittel lange sicher und frisch aufbewahrt werden können.
Die Temperatur im Gerät ist zu niedrig/hoch.	<ul style="list-style-type: none"> - Die Temperatur ist nicht richtig eingestellt. - Die Tür ist nicht richtig geschlossen. - Die Temperatur der Lebensmittel im Gerät ist zu hoch. - Es werden viele Produkte gleichzeitig aufbewahrt. - Die Tür wird zu oft geöffnet. 	<ul style="list-style-type: none"> - Stellen Sie eine höhere/niedrigere Temperatur ein. - Suchen Sie die Ursache für das mangelhafte Schließen der Tür. Entfernen oder verstellen Sie mögliche Hindernisse. - Lassen Sie die Lebensmittel auf Raumtemperatur abkühlen, bevor Sie sie in den Gefrierschrank legen. - Bewahren Sie weniger Produkte gleichzeitig auf. - Öffnen Sie die Tür nur, wenn es notwendig ist.
Seltsamer Geruch im Gefrierschrank.	<ul style="list-style-type: none"> - Es befinden sich verdorbene Lebensmittel im Gerät. - Das Gerät ist nicht sauber. - Es befinden sich stark riechende Lebensmittel im Gerät. 	<ul style="list-style-type: none"> - Werfen Sie verdorbene Lebensmittel weg. - Reinigen Sie das Gerät. - Packen Sie stark riechende Lebensmittel ein.
Tür lässt sich nicht leicht öffnen.	<ul style="list-style-type: none"> - Sie haben versucht, die Tür nach dem Schließen sofort wieder zu öffnen. 	<ul style="list-style-type: none"> - Warten Sie ein paar Sekunden zwischen Schließen und erneutem Öffnen der Tür.

PROBLEM	MÖGLICHE URSACHE	LÖSUNGEN
Der Kompressor arbeitet im Dauerbetrieb.	<ul style="list-style-type: none"> - Es wurden viele Produkte gleichzeitig in den Gefrierschrank gelegt. - Die Raumtemperatur ist zu hoch. - Die Lebensmittel, die in das Gerät gelegt wurden, waren zu warm. - Die Tür ist nicht richtig geschlossen. 	<ul style="list-style-type: none"> - Warten Sie ein paar Stunden und überprüfen Sie dann erneut die Temperatur. - Siehe Kapitel 4. - Lassen Sie die Lebensmittel auf Raumtemperatur abkühlen, bevor Sie sie in den Gefrierschrank legen. - Siehe folgende Rubrik.
Der Alarm wird ausgelöst.	<ul style="list-style-type: none"> - Die Tür ist offen. 	<ul style="list-style-type: none"> - Schließe die Tür und Sorge dafür, dass die Tür richtig geschlossen bleibt. Drücke auf die Taste „Alarm/Eco“.
Die Seitenwände sind heiß.	<ul style="list-style-type: none"> - Das ist normal. Die Bauteile des Wärmetauschers befinden sich an der Seite des Geräts. Kurz nach der Installation werden die Seitenteile heiß, nachdem der Gefrierschrank seine Innentemperatur erreicht hat, sinkt die Temperatur der Seitenteile wieder. 	
Ungewöhnliche Geräusche.	<ul style="list-style-type: none"> - Das Gerät steht nicht stabil/waagrecht. - Das Gerät hat Kontakt mit der Wand oder anderen Gegenständen. - Der „Super-Modus“ ist eingeschaltet. 	<ul style="list-style-type: none"> - Stelle die Stellfüße vom Gerät neu ein. - Stelle das Gerät etwas anders hin. - Das ist normal. Der „Super-Modus“ nutzt die maximale Leistung des Geräts.
Temperatur kann nicht eingestellt werden.	<ul style="list-style-type: none"> - Der „Super-Modus“ ist eingeschaltet. - Das Bedienfeld ist gesperrt. 	<ul style="list-style-type: none"> - Gehe zu Kapitel 4 „Verwendung“, um die Funktion auszuschalten und die Temperatur einzustellen. Sieh dir das Symbol auf dem Display an, um die entsprechende Funktion auszuschalten.
Die Lampe ist kaputt.	<ul style="list-style-type: none"> - Die Lampe ist kaputt. 	<ul style="list-style-type: none"> - Nimm Kontakt mit dem Kundendienst auf.

7. AUSSERBETRIEBNAHME

Abschalten und Lagern

- Wenn das Gerät mehrere Monate nicht benutzt wird, schalten Sie es zunächst aus und ziehen Sie den Netzstecker.
- Stellen Sie sicher, dass das Gerät vollständig abgetaut ist.
- Reinigen Sie die Innenseite gründlich und wischen Sie das Gerät trocken. Um Geruchs- und Schimmelbildung zu vermeiden, lassen Sie die Tür einen Spalt weit geöffnet. Treffen Sie Maßnahmen, die verhindern, dass die Tür zufällt.
- Reinigen Sie die Rille in der Türdichtung mit Wasser und Seife und wischen Sie alles mit einem weichen Tuch trocken.
- Verwenden Sie zur Reinigung des Geräts keine harte Bürste, Stahlbürste, Reinigungsmittel, Waschpulver, alkalische Reinigungsmittel, Benzol, Benzin, Säuren, heißes Wasser oder andere ätzende oder lösliche Substanzen.
- Bewahren Sie das gereinigte Gerät an einem trockenen, gut belüfteten Ort fern von jeder Wärmequelle auf. Sorgen Sie dafür, dass das Gerät auf einem ebenen Untergrund steht und legen Sie keine schweren Gegenstände darauf.
- Das gelagerte Gerät muss für spielende Kinder unzugänglich sein.

8. SICHERE ENTSORGUNG



GEFAHR!

Abfallentsorgung

- Das Kältemittel und der Cyclopentanschaum, die für das Gerät verwendet werden, sind entflammbar. Wenn das Gerät entsorgt wird, muss es von Brandherden ferngehalten und von einem qualifizierten Entsorgungsbetrieb abgeholt oder dort abgegeben werden.
- Das Gerät darf unter keinen Umständen verbrannt werden, um Umweltschäden und andere Schäden zu vermeiden.



Die in diesem Gerät verwendeten Materialien, die mit dem Symbol gekennzeichnet sind, sind recycelbar. Diese Kennzeichnung weist darauf hin, dass dieses Produkt in der gesamten EU nicht über den Hausmüll entsorgt werden darf.



Dieses Symbol weist darauf hin, dass das Gerät innerhalb der EU nicht mit anderem Haushaltsabfall entsorgt werden darf. Durch die fachgerechte Entsorgung des Gerätes tragen Sie dazu bei, mögliche Gefahren für die Umwelt und die menschliche Gesundheit zu vermeiden. Das Recycling von Materialien trägt zur Erhaltung der natürlichen Ressourcen bei. Entsorgen Sie daher ausrangierte elektronische Geräte nicht im Hausmüll. Beachten Sie bei der Entsorgung des Geräts die nationalen und lokalen Vorschriften zur umweltfreundlichen Entsorgung von elektronischen Geräten. Sie können sich auch an Wisepick Productions B.V. wenden, wenn Sie das Gerät nicht mehr benutzen oder zurückgeben möchten.



ACHTUNG!

- In diesem Gerät wird R-600a als Kältemittel verwendet. Wenden Sie sich daher in Bezug auf die sichere Entsorgung des Geräts bitte an die lokalen Behörden.
- Die in Ihrem Gerät verwendeten Kältemittel und Dämmstoffe erfordern besondere Sorgfalt. Sorgen Sie beim Abtransport dafür, dass die Leitungen an der Rückseite des Geräts nicht beschädigt werden.
- Vermeiden Sie Beschädigungen der Kühleinheit, insbesondere des Wärmetauschers.

Kontakt Daten Wisberg

Den Kundenservice erreichen Sie über: wisberghome.com

Wisepick Productions B.V.

Weena 664
3012 CN Rotterdam
Die Niederlande
Made in China

Wisberg contact details

Wisepick Productions B.V.

Weena 664
3012 CN Rotterdam
The Netherlands
Made in China
