

**blue
built**

FLYING START.
Whoooo.



Wireless Bluetooth Keyboard

Draadloos Bluetooth Toetsenbord

Clavier sans Fil Bluetooth

Kabellose Bluetooth-Tastatur

QWERTY

958204 - BBWL BKQ25

A **cool
blue** brand

TABLE OF CONTENTS

HOW TO CONNECT YOUR KEYBOARD	4
KEYBOARD INDICATORS	5
CHARGING YOUR KEYBOARD	6
KEYS AND FUNCTIONS	7
DECLARATION OF CONFORMITY	8

INHOUDSOPGAVE

JE TOETSENBORD AANSLUITEN	10
TOETSENBORD INDICATOREN	11
JE TOETSENBORD OPLADEN	12
TOETSEN EN FUNCTIES	13
VERKLARING VAN OVEREENSTEMMING	14

TABLE DES MATIÈRES

CONNECTER VOTRE CLAVIER	16
INDICATEURS DU CLAVIER	17
CHARGEMENT DU CLAVIER	18
TOUCHES ET FONCTIONS	19
DÉCLARATION DE CONFORMITÉ	20

INHALTSVERZEICHNIS

IHRE TASTATUR ANSCHLIEßEN	22
TASTATUR-ANZEIGEN	23
AUFLADEN DER TASTATUR	24
TASTEN UND FUNKTION	25
KONFORMITÄT SERKLÄRUNG	26

1 HOW TO CONNECT YOUR KEYBOARD

You turn the keyboard on by operating the switch on the top right.

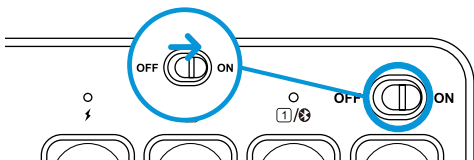

Press Fn and one of the Bluetooth channels at the same time, select one of the three channels, and the light on the top right will light up once. Press and hold for 5 seconds on Bluetooth channel 1, the chosen channel will start the Bluetooth pairing mode, and the indicator light will flash quickly.

Open the Bluetooth settings on your device, select the keyboard and make a connection.

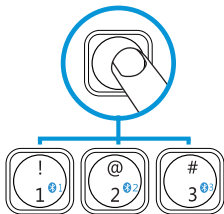

2 KEYBOARD INDICATORS

- ⚡ After the keyboard is powered on, a green light will appear. This light will disappear after 3 seconds.
- [A] Indicates whether caps lock is enabled or disabled, caps lock is enabled when the the light is turned on.
- [1] Indicates whether the numpad is enabled or disabled, num lock is enabled when the light is turned on.

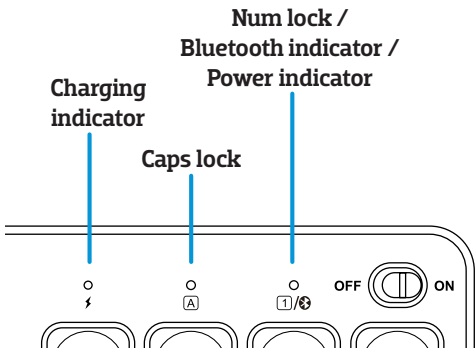





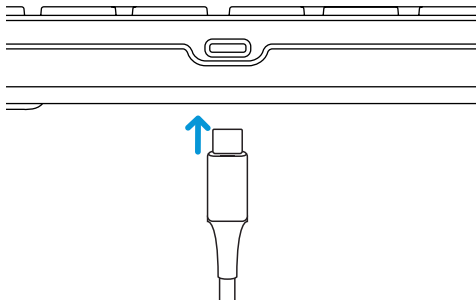







3 CHARGING YOUR KEYBOARD

When the battery is low the battery indicator light will start to flash, plug the included usb-C cable on the top of the keyboard to charge.



Please note: when the battery is low, the transmission of the keyboard can be delayed or unstable.

4 KEYS AND FUNCTION

Key	Windows	Mac
	Decrease brightness	Decrease brightness
	Increase brightness	Increase brightness
	Mute	Mute
	Decrease volume	Decrease volume
	Increase volume	Increase volume
	Previous track	Previous track
	Play / pause	Play / pause
	Next track	Next track
	Search	Search
	Mail	N/A
	Set up	N/A
	Print	Print
	Fn lock, open or close the Fn function	

Declaration of conformity

Product specifications

Input: 5V $\overline{=}$ 250mA

Frequency: 2.4GHz

Maximum operating ambient temperature: 55°C

Antenna amplifier: 1.87dBi

Transmitter power output: 1mW

Safety instructions

1. Always follow these instructions and note the warnings, save this document for future use as long as you own or use the device, and give it to the next users of the device.
2. Make sure you read and understand the entire manual before you use the device.
3. Use the device only in the application for which it is intended, namely as a device connected to a laptop or computer with which, by pressing keys, letters, numbers and symbols appear on the screen.
4. Before you connect a device, check if the output power of the charger provides enough power for the connected device.
5. Don't expose the device to extreme heat, like sunlight or fire. Avoid sudden temperature shifts.
6. Don't use or use the device in moist or wet conditions.
7. Don't use the device close to explosive gasses or flammable materials.
8. Don't burn the device.
9. Avoid contact with the chemicals of the battery. When the chemicals of the battery come into contact with skin or the eyes, stop using the device right away, use plenty of water to rinse off the chemicals, and contact a doctor.
10. Don't throw, shake, vibrate, drop, or mechanically misuse the device and don't expose it to impacts.
11. Don't cover the device with objects that affect the heat dispersal.
12. Only use the device with the included cables or with cables that came with the device. Don't use the device when the included cables are damaged or have gotten damaged over time.
13. Disconnect the device when it's not in use. Don't charge or discharge the device unsupervised.
14. Keep the device away from children.
15. Don't disassemble, open, or repair the device.
16. Only clean the device with a damp cloth with water. Don't use (aggressive) cleaning agents.

17. This device can be used by people with reduced physical, sensory, or mental capacity, or by people without experience and knowledge, given that they're supervised or have gotten instructions about safe use of the product and understand any dangers.

Warranty and liability

This device comes with a warranty period of five (5) years after the date of purchase. For more information about the warranty terms and conditions, go to <https://www.coolblue.nl/en/customer-service>. Coolblue B.V. can in no way be held liable for material and immaterial damage suffered by you, others, the device, other property, or the property of others due to non-compliance with the instructions in this manual.



This symbol on the product indicates that it can't be treated as regular waste, but that it's supposed to be collected separately. Hand the product in at a collection point for the recycling of electronic devices if you live in the EU or in a different European country that has a separate collection system for electronic devices. If you correctly dispose of the product, you help to avoid risks for the environment and public health which might arise by the mishandling of disposed devices. Recycling materials contributes to the maintenance of our natural resources.



We, Wisepick Productions B.V., declare as the manufacturer that our BlueBuilt brand product 958204, manufactured in China, has been tested in accordance with all relevant CE standards and regulations and has passed all tests successfully. This includes, but is not limited to, the RED 2014/53/EU directive.

The full declaration of conformity, and the safety data sheet if applicable, can be found and downloaded via <http://productip.com/?f=30d3a1> or by scanning the QR code below.



1 JE TOETSENBOARD AANSLUITEN

Je zet het toetsenbord aan door de schakelaar rechtsboven om te zetten.

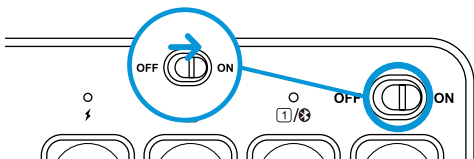

Druk tegelijkertijd op Fn en één van de Bluetooth-kanalen, selecteer één van de drie kanalen, het lampje rechtsboven zal eenmalig oplichten. Houd 5 seconden ingedrukt op Bluetooth kanaal 1, het gekozen kanaal zal de Bluetooth pairing mode starten, en het indicatielampje zal snel knipperen.

Open de Bluetooth-instellingen op je apparaat, selecteer het toetsenbord en maak verbinding.

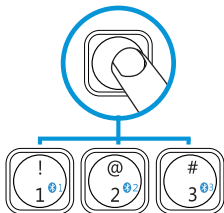

2 TOETSENBOARDINDICATOREN

- ⚡ Nadat het toetsenbord is ingeschakeld, verschijnt er een groen lampje. Dit lampje verdwijnt na 3 seconden.
- (A) Geeft aan of caps lock is ingeschakeld of uitgeschakeld, caps lock is ingeschakeld wanneer het lampje brandt.
- (1) Geeft aan of het numpad is in- of uitgeschakeld, num lock is ingeschakeld wanneer het lampje brandt.

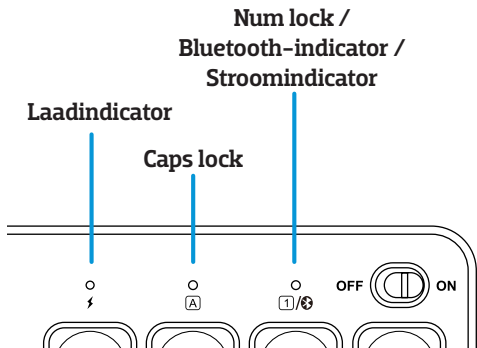

3 JE TOETSENBORD OPLADEN

Als de batterij bijna leeg is, begint het batterij-indicatorlampje te knipperen. Sluit de meegeleverde usb-C kabel aan in de bovenkant van het toetsenbord om het op te laden.

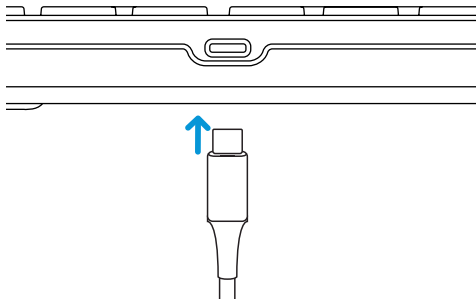

Let op: wanneer de batterij bijna leeg is, kan de transmissie van het toetsenbord vertraagd of onstabiel zijn.

4 TOETSEN EN FUNCTIES

Toets	Windows	Mac
	Helderheid verlagen	Helderheid verlagen
	Helderheid verhogen	Helderheid verhogen
	Volume dempen	Volume dempen
	Volume verlagen	Volume verlagen
	Volume verhogen	Volume verhogen
	Vorige nummer	Vorige nummer
	Afspelen / pauzeren	Afspelen / pauzeren
	Volgende nummer	Volgende nummer
	Zoeken	Zoeken
	Mail	N.v.t.
	Instellingen	N.v.t.
	Printen	Printen
	Fn lock openen of sluiten	

Verklaring van overeenstemming

Productspecificaties

Input: 5V ~250mA

Frequentie: 2.4GHz

Maximale omgevingstemperatuur: 55°C

Antenne versterking: 1.87dBi

Zendvermogen: 1mW

Veiligheidsinstructies

1. Volg altijd deze instructies en waarschuwingen op en bewaar deze documentatie voor toekomstig gebruik zolang u het apparaat gebruikt en/of in bezit heeft en geef ze door aan de volgende gebruikers van het apparaat.
2. Zorg ervoor dat u de instructies in deze handleiding volledig gelezen en begrepen heeft voordat u het apparaat gebruikt.
3. Gebruik het apparaat alleen in de toepassing waarvoor deze bedoeld is, namelijk als apparaat dat is verbonden met een laptop of computer waarmee door het indrukken van toetsen er letters, cijfers en symbolen op het beeldscherm verschijnen.
4. Controleer voordat u een apparaat aansluit of het uitgangsvermogen van de oplader voldoende stroom kan leveren voor het aangesloten apparaat.
5. Het apparaat niet blootstellen aan extreme warmte, zoals zonlicht of vuur. Vermijd plotselinge temperatuursveranderingen.
6. Het apparaat niet gebruiken of bewaren onder vochtige of natte omstandigheden.
7. Het apparaat niet gebruiken in de buurt van explosieve gassen of ontvlambare materialen.
8. Het apparaat niet verbranden.
9. Vermijd contact met de chemicaliën van de accu. Wanneer er chemicaliën van de accu op de huid of in de ogen komen, staak dan het gebruik van apparaat onmiddellijk, gebruik voldoende water om de chemicaliën weg te spoelen en raadpleeg een (huis)arts.
10. Niet met het apparaat gooien, schudden, laten trillen, laten vallen, blootstellen aan schokken en niet mechanisch misbruiken.
11. Het apparaat niet afdekken met voorwerpen die de warmteafvoer beïnvloeden.
12. Gebruik het apparaat alleen de meegeleverde kabels of de kabels die bij het apparaat zijn geleverd. Gebruik het apparaat niet wanneer de meegeleverde kabels beschadigd zijn of in de loop der tijd beschadigd raken.
13. Het apparaat loskoppelen indien deze niet in gebruik is. Het apparaat niet zonder toezicht opladen of ontladen.

14. Het apparaat uit de buurt van kinderen houden.
15. Demonteer, open of repareer het apparaat niet.
16. Maak het apparaat enkel schoon met een vochtige doek met water. Gebruik geen (aggressive) reinigingsmiddelen.
17. Dit apparaat kan worden gebruikt door personen met verminderde lichamelijke, zintuiglijke of geestelijke vermogens of personen zonder ervaring en kennis op voorwaarde dat zij onder toezicht staan of instructies hebben gekregen over het veilige gebruik van het product en de bijbehorende gevaren begrijpen.

Garantie en aansprakelijkheid

Dit apparaat wordt geleverd met een garantieperiode van vijf (5) jaar na aankoop. Ga voor meer informatie over de garantievoorwaarden naar www.coolblue.nl/ klantenservice. Coolblue B.V. kan op geen enkele wijze aansprakelijk worden gesteld voor materiële schade en immateriële schade aan u of aan anderen, het apparaat, uw andere eigendommen of eigendommen van anderen ontstaan door het niet opvolgen van de instructies in deze handleiding.



Dit symbool op het product geeft aan dat dit product niet mag worden behandeld als normaal huishoudelijk afval, maar gescheiden moet worden ingezameld. Lever het product in bij een inzamelpunt voor het recycelen van afgedankte elektrische en elektronische apparaten als u binnen de EU woont of in andere Europese landen die aparte inzamelsystemen hebben voor afgedankte elektrische en elektronische apparaten. Door het product op de juiste manier als afval te verwijderen, helpt u mogelijk risico voor het milieu en de volksgezondheid te voorkomen, dat anders zou kunnen ontstaan door een verkeerde behandeling van afgedankte apparatuur. Het recycelen van materialen draagt bij aan het behoud van onze natuurlijke hulpbronnen.



Wij, Wisepick Productions B.V., verklaren als fabrikant dat het product 958204 van ons merk BlueBuilt, geproduceerd in China, is getest conform alle relevante CE-normen en voorschriften en dat alle tests met succes zijn doorstaan. Dit omvat, maar is niet beperkt tot de richtlijn RED 2014/53/EU.

De volledige conformiteitsverklaring, en het blad met veiligheidsgegevens indien van toepassing, kan worden gevonden en gedownload via <http://productip.com/?f=30d3a1> of door de onderstaande QR-code te scannen.



1 CONNECTER VOTRE CLAVIER

Vous allumez le clavier en appuyant sur le bouton en haut à droite.

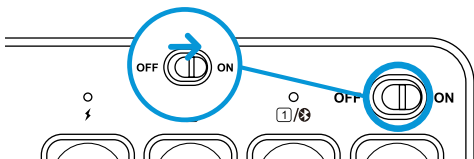

Appuyez simultanément sur Fn et l'un des canaux Bluetooth, sélectionnez l'un des trois canaux, le voyant en haut à droite s'allumera une fois. Appuyez pendant 5 secondes sur le canal Bluetooth 1, le canal choisi démarrera alors le mode d'appairage Bluetooth et le témoin clignotera rapidement.

Ouvrez les paramètres Bluetooth de votre appareil, sélectionnez le clavier et connectez-vous.

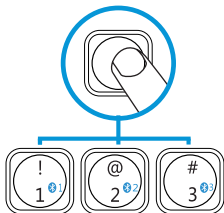

2 INDICATEURS DU CLAVIER

- ⚡ Une fois le clavier allumé, un voyant vert apparaît. Ce voyant disparaît après 3 secondes.
- [A] Indique si le verrouillage des majuscules est activé ou désactivé, le verrouillage des majuscules est activé lorsque le voyant est allumé.
- [1] Indique si le pavé numérique est activé ou désactivé, le num lock est activé lorsque le voyant est allumé.

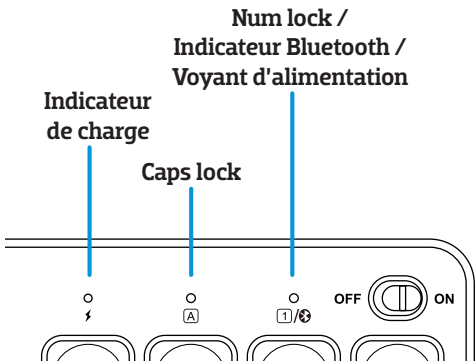





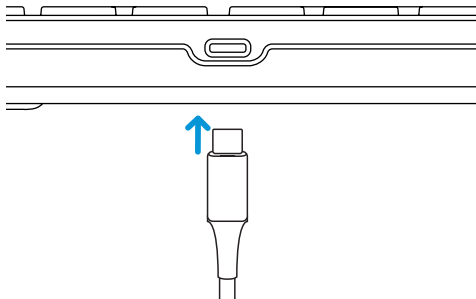







3 CHARGEMENT DU CLAVIER

Lorsque la batterie est presque vide, le voyant indicateur de batterie commence à clignoter.
Branchez le câble usb-C fourni dans le port situé en haut du clavier pour le recharger.



Attention : lorsque la batterie est presque vide, la transmission du clavier peut être ralentie ou instable.

4 TOUCHES ET FONCTIONS

Touche	Windows	Mac
	Diminuer la luminosité	Diminuer la luminosité
	Augmenter la luminosité	Augmenter la luminosité
	Muet le volume	Muet le volume
	Diminuer le volume	Diminuer le volume
	Augmenter le volume	Augmenter le volume
	Morceau précédent	Morceau précédent
	Lecture / pause	Lecture / pause
	Numéro suivant	Numéro suivant
	Rechercher	Rechercher
	Mail	S/O
	Réglages	S/O
	Imprimer	Imprimer
	Ouvrir ou fermer le verrouillage Fn	

Déclaration de conformité

Caractéristiques du produit

Entrée : 5V $\overline{\text{---}}$ 250mA

Fréquence : 2.4GHz

Température ambiante maximale de fonctionnement : 55°C

Gain d'antenne: 1.87dBi

Puissance de transmission: 1mW

Consignes de sécurité

1. Suivez toujours ces instructions et avertissements. Conservez cette documentation pour référence ultérieure tant que vous utilisez et/ou possédez l'appareil et transmettez-la aux utilisateurs ultérieurs de l'appareil.
2. Assurez-vous d'avoir entièrement lu et compris les instructions de ce mode d'emploi avant d'utiliser l'appareil.
3. Utilisez l'appareil uniquement dans l'application pour laquelle il est destiné, à savoir un appareil connecté à un ordinateur portable ou à un ordinateur avec lequel, en appuyant sur des touches, des lettres, des chiffres et des symboles apparaissent sur l'écran.
4. Avant de connecter un appareil, vérifiez si la puissance de sortie du chargeur peut fournir suffisamment de courant à l'appareil connecté.
5. N'exposez pas l'appareil à une chaleur excessive, à savoir au soleil ou aux flammes, par exemple. Évitez les changements brusques de température.
6. N'utilisez ou n'entreposez pas l'appareil dans un environnement humide ou mouillé.
7. N'utilisez pas l'appareil à proximité de gaz explosifs ou de matériaux inflammables.
8. Ne brûlez pas l'appareil.
9. Évitez tout contact avec les substances chimiques de la batterie. Si des substances chimiques de la batterie entrent en contact avec votre peau ou vos yeux, arrêtez immédiatement d'utiliser l'appareil, rincez abondamment la partie du corps concernée avec de l'eau et consultez un médecin (généraliste).
10. Ne pas jeter, secouer, faire vibrer, faire tomber, soumettre à des chocs ou contraindre mécaniquement l'appareil.
11. Ne couvrez pas l'appareil avec des objets pouvant compromettre la dissipation de la chaleur.
12. Utilisez l'appareil uniquement avec les câbles inclus dans l'emballage ou les câbles que vous avez reçus avec l'appareil. N'utilisez pas l'appareil si les câbles fournis sont endommagés ou s'abiment avec le temps.
13. Débranchez l'appareil lorsqu'il n'est pas utilisé. Ne laissez pas l'appareil sans surveillance pendant que vous le chargez ou le déchargez.

14. Gardez l'appareil hors de portée des enfants.
15. Ne pas démonter, ouvrir ni réparer l'appareil.

16. Nettoyez l'appareil uniquement avec un chiffon humide et de l'eau. N'utilisez pas de nettoyants (agressifs).

17. Cet appareil peut être utilisé par des personnes ayant des capacités physiques, sensorielles ou mentales réduites ou un manque d'expérience et de connaissances, à condition qu'elles soient supervisées ou aient reçu des instructions concernant l'utilisation sécurisée du produit et qu'elles comprennent les risques encourus.

Garantie et responsabilité

Cet appareil est couvert par une période de garantie de cinq (5) ans après l'achat. Pour plus d'informations sur les conditions de garantie, rendez-vous sur coolblue.be/fr/service-client. Coolblue B.V. ne peut en aucun cas être tenu pour responsable des dommages matériels et immatériels causés à vous ou à autrui, à l'appareil, à vos autres biens ou aux biens d'autrui en raison du non-respect des instructions de ce mode d'emploi.



Le soussigné, Coolblue B.V., déclare que ce produit est conforme à la Directive RoHS 2011/65/EU et Équipements Radioélectriques 2014/53/EU. Le texte complet de la déclaration EU de conformité est disponible à www.coolblue.be/fr/produit/958204.



Ce symbole sur le produit indique que ce produit ne doit pas être traité comme un déchet ménager normal, mais doit être collecté séparément. Remettez le produit à un point de collecte pour le recyclage des déchets d'équipements électriques et électroniques si vous vivez dans l'UE ou dans d'autres pays européens qui ont des systèmes de collecte séparés pour les déchets d'équipements électriques et électroniques. Vous débarrasser correctement du produit protège l'environnement et la santé publique de risques qui pourraient résulter d'une mauvaise manipulation des déchets d'équipement. Le recyclage de matériaux contribue à préserver nos ressources naturelles.



Nous, Wisepick Productions B.V., en tant que fabricant, déclarons que notre produit 958204 de marque BlueBuilt, fabriqué en Chine, a été testé conformément à toutes les normes et réglementations CE pertinentes et a passé tous les tests avec succès. Cela inclut, sans s'y limiter, la directive RED 2014/53/UE.

La déclaration de conformité complète (et la fiche de données de sécurité, le cas échéant) <http://productip.com/?f=30d3a1> peut être consultée et téléchargée via le QR code suivant.



1 IHRE TASTATUR ANSCHLIEßEN

Sie schalten die Tastatur ein, indem Sie den Schalter rechts oben umstellen.

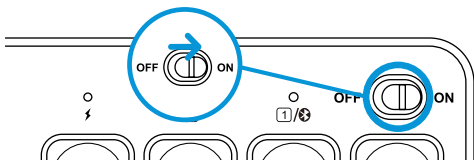

Drücken Sie gleichzeitig die Fn-Taste und einen der Bluetooth-Kanäle, wählen Sie einen der drei Kanäle aus. Das Licht oben rechts leuchtet einmalig auf. Halten Sie Bluetooth-Kanal 1 5 Sekunden lang gedrückt. Der gewählte Kanal startet den Bluetooth-Pairing-Modus und die Kontrolllampe blinkt schnell.

Öffnen Sie die Bluetooth-Einstellungen auf Ihrem Gerät, wählen Sie die Tastatur und stellen Sie eine Verbindung her.

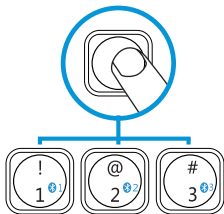

2 TASTATUR-ANZEIGEN

- ⚡ Nach dem Einschalten der Tastatur leuchtet eine grüne Leuchte auf. Diese Leuchte erlischt nach 3 Sekunden.
- (A) Zeigt an, ob die Feststelltaste eingeschaltet oder ausgeschaltet ist. Die Feststelltaste ist eingeschaltet, wenn die Leuchte aufleuchtet.
- (1) Zeigt an, ob der Nummernblock ein- oder ausgeschaltet ist. Der Nummernblock ist eingeschaltet, wenn das Leuchte aufleuchtet.

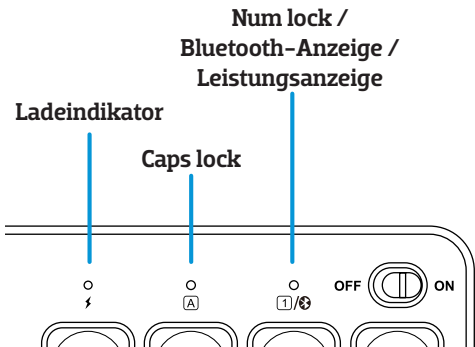

3 AUFLADEN DER TASTATUR

Wenn der Akku fast leer ist, fängt die Akku-Kontrollleuchte an zu blinken. Schließen Sie das mitgelieferte usb-C-Kabel an der Oberseite der Tastatur an, um sie aufzuladen.

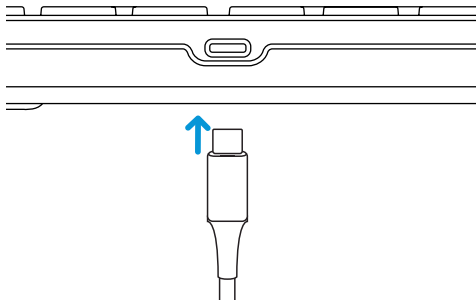

Achtung: Wenn der Akku fast leer ist, kann die Übertragung der Tastatur verzögert oder instabil sein.

4 TASTEN UND FUNKTION

Taste	Windows	Mac
	Helligkeit verringern	Helligkeit verringern
	Helligkeit erhöhen	Helligkeit erhöhen
	Stummschaltung	Stummschaltung
	Lautstärke verringern	Lautstärke verringern
	Lautstärke erhöhen	Lautstärke erhöhen
	Vorheriges Stück	Vorheriges Stück
	Abspielen / Pause	Abspielen / Pause
	Nächstes Stück	Nächstes Stück
	Suchen	Suchen
	Mail	K/A
	Einstellungen	K/A
	Drucken	Drucken
	Fn Lock ein- oder ausschalten	

Konformitätserklärung

Produktspezifikationen

Input: 5V=250mA

Frequenz: 2.4GHz

Maximale Umgebungstemperatur bei Betrieb: 55°C

Antennenverstärker: 1.87dBi

Sendeleistung: 1mW

Sicherheitshinweise

1. Befolgen Sie stets diese Anweisungen und Warnungen und bewahren Sie diese Dokumentation zur späteren Verwendung auf, solange Sie das Gerät verwenden und/oder besitzen, und geben Sie sie an nachfolgende Benutzer des Geräts weiter.
2. Vergewissern Sie sich, dass Sie die Anweisungen in dieser Gebrauchsanleitung vollständig gelesen und verstanden haben, bevor Sie das Gerät verwenden.
3. Verwenden Sie das Gerät nur in der Anwendung, für die es bestimmt ist, nämlich als ein an einen Laptop oder Computer angeschlossenes Gerät, mit dem durch Drücken von Tasten Buchstaben, Zahlen und Symbole auf dem Bildschirm erscheinen.
4. Prüfen Sie vor dem Anschließen eines Geräts, ob die Ausgangsleistung des Ladegeräts ausreichend Strom für das angeschlossene Gerät liefern kann.
5. Setzen Sie das Gerät keiner extremen Hitze wie Sonnenlicht oder Feuer aus. Vermeiden Sie plötzliche Temperaturänderungen.
6. Verwenden oder lagern Sie das Gerät nicht unter feuchten oder nassen Bedingungen.
7. Verwenden Sie das Gerät nicht in der Nähe von explosiven Gasen oder brennbaren Materialien.
8. Verbrennen Sie das Gerät nicht.
9. Vermeiden Sie Kontakt mit den Chemikalien des Akkus. Wenn Chemikalien des Akkus auf die Haut oder in die Augen gelangen, beenden Sie die Verwendung des Geräts unverzüglich, spülen Sie die Chemikalien mit ausreichend Wasser weg und ziehen Sie einen (Haus-)Arzt zurate.
10. Das Gerät nicht werfen, schütteln, Vibrationen aussetzen, herunterfallen lassen, Stößen aussetzen und nicht mechanisch zweckentfremden.
11. Decken Sie das Gerät nicht mit Gegenständen ab, die die Wärmeableitung beeinträchtigen.
12. Verwenden Sie das Gerät nur mit den mitgelieferten Kabeln oder mit dem mit dem Gerät gelieferten Kabel. Verwenden Sie das Gerät nicht, wenn die mitgelieferten Kabel beschädigt sind oder im Laufe der Zeit beschädigt werden.

13. Trennen Sie das Gerät von der Steckdose, wenn es nicht verwendet wird. Laden oder entladen Sie das Gerät nicht unbeaufsichtigt.
14. Das Gerät außerhalb der Reichweite von Kindern aufbewahren.
15. Das Gerät nicht auseinandernehmen, öffnen oder reparieren.
16. Reinigen Sie das Gerät nur mit einem feuchten Tuch mit Wasser. Verwenden Sie keine (aggressiven) Reinigungsmittel.
17. Dieses Gerät kann von Personen mit eingeschränkten körperlichen, sensorischen oder geistigen Fähigkeiten oder Mangel an Erfahrung und Wissen verwendet werden, wenn sie beaufsichtigt oder bezüglich der sicheren Verwendung des Produkts unterwiesen wurden und die damit verbundenen Gefahren verstehen.

Garantie und Haftung

Für dieses Gerät gilt eine Garantiezeit von fünf (5) Jahren ab Kaufdatum. Weitere Informationen zu den Garantiebedingungen finden Sie unter www.coolblue.de/kundendienst. Coolblue B.V. kann in keiner Weise haftbar gemacht werden für materielle und immaterielle Schäden an Ihnen oder anderen, dem Gerät, Ihrem sonstigen Eigentum oder dem Eigentum anderer, die durch Nichtbeachtung der Anweisungen in dieser Gebrauchsanleitung verursacht werden.



Dieses Symbol auf dem Produkt weist darauf hin, dass dieses Produkt nicht als normaler Haushaltsabfall behandelt werden darf, sondern separat entsorgt werden muss. Geben Sie das Produkt an einer Sammelstelle für das Recycling von Elektro- und Elektronik-Altgeräten ab, wenn Sie innerhalb der EU oder in einem anderen europäischen Land leben, in dem es getrennte Sammelsysteme für Elektro- und Elektronik-Altgeräte gibt. Durch die ordnungsgemäße Entsorgung des Produkts tragen Sie dazu bei, mögliche Risiken für die Umwelt und die Volksgesundheit zu vermeiden, die andernfalls durch die falsche Handhabung von Altgeräten entstehen könnten. Das Recycling von Materialien trägt zur Schonung unserer natürlichen Ressourcen bei.



Wir, Wisepick Productions B.V., erklären als Hersteller, dass das in China hergestellte Produkt 958204 unserer Marke BlueBuilt in Übereinstimmung mit allen relevanten CE-Normen und -Vorschriften getestet wurde und alle Tests erfolgreich bestanden hat. Dazu gehört unter anderem die Funkanlagenrichtlinie (RED) 2014/53/EU.

Die vollständige Konformitätserklärung und ggf. das Sicherheitsdatenblatt können über <http://productip.com/?f=30d3a1> gefunden und heruntergeladen werden oder durch Scannen des untenstehenden QR-Codes.



BACKSIDE.

Turn over for use.

Keyboard parameters

Battery capacity	300mAh
Battery life	1000 times charge and discharge cycles
Key life	3 million key strokes
Standby time	200 hours
Continuous working time	50 hours
Wake-up method	Press any key
Effective distance	Within 8 meters
Working current	≤5mA
Product dimensions	362×116.6×21.5mm



BlueBuilt is a registered trademark of Coolblue B.V.,
Weena 664, 3012 CN Rotterdam, The Netherlands.
www.coolblue.nl/klantenservice / www.coolblue.be/nl/klantenservice / www.coolblue.be/fr/service-client / www.coolblue.de/kundendienst

EU-CONFORMITEITSVERKLARING

No verklaring: **DOCIP 3199905**

Naam en adres van de fabrikant of zijn gemachtigde: **Wisepick Productions B.V.
Weena 664
3012 CN Rotterdam
Netherlands**

DEZE CONFORMITEITSVERKLARING WORDT VERSTREKT ONDER VOLLEDIGE VERANTWOORDELIJKHEID VAN:

Naam en adres van de fabrikant: **Wisepick Productions B.V.
Weena 664
3012 CN Rotterdam
Netherlands**



Productidentificatie: **BlueBuilt Wireless Bluetooth Keyboard
QWERTY
958204**

Het hierboven beschreven voorwerp is in overeenstemming met de desbetreffende harmonisatiewetgeving van de Unie: **Radio Equipment Directive (RED) 2014/53/EU
Battery Regulation (EU) 2023/1542
Restriction of Hazardous Substances (RoHS) Directives 2011/65/EU and (EU) 2015/863**

Geharmoniseerde normen: **Radio equipment
EN 300 328 V2.2.2**

**Safety of electrical equipment
EN IEC 62368-1:2020 + A11:2020 + AC:2020-05**

**Exposure of humans to electromagnetic fields (EMF)
EN 62479:2010**

**Electromagnetic Compatibility (EMC)
EN 301 489-1 V2.2.3
EN 301 489-17 V3.2.4
EN 55032:2015 + A1:2020
EN 55035:2017 + A11:2020**

Aanvullende informatie: **doc made**

ONDERTEKEND VOOR EN NAMENS:

Plaats en datum van afgifte: **Rotterdam, 1 augustus 2025**

Handtekening: 

Naam, functie: **Willem Melsen
Manager Private Label**

Naam van het bedrijf: **Wisepick Productions B.V.**

EU DECLARATION OF CONFORMITY

Declaration number: **DOCIP 3199905**

Name and address of manufacturer / EU-AR: **Wisepick Productions B.V.
Weena 664
3012 CN Rotterdam
Netherlands**

THIS DECLARATION OF CONFORMITY IS ISSUED UNDER THE SOLE RESPONSIBILITY OF:

Name and address of manufacturer: **Wisepick Productions B.V.
Weena 664
3012 CN Rotterdam
Netherlands**



Product identification: **BlueBuilt Wireless Bluetooth Keyboard
QWERTY
958204**

The object of the declaration described above is in conformity with the relevant Union harmonisation legislation: **Radio Equipment Directive (RED) 2014/53/EU
Battery Regulation (EU) 2023/1542
Restriction of Hazardous Substances (RoHS) Directives 2011/65/EU and (EU) 2015/863**

Harmonised standards: **Radio equipment**
EN 300 328 V2.2.2

Safety of electrical equipment
EN IEC 62368-1:2020 + A11:2020 + AC:2020-05

Exposure of humans to electromagnetic fields (EMF)
EN 62479:2010

Electromagnetic Compatibility (EMC)
EN 301 489-1 V2.2.3
EN 301 489-17 V3.2.4
EN 55032:2015 + A1:2020
EN 55035:2017 + A11:2020

Additional information: **doc made**

SIGNED FOR AND ON BEHALF OF:

Place and date of issue: **Rotterdam, 1 August 2025**

Signature: 

Name, position: **Willem Melsen
Manager Private Label**

Company name: **Wisepick Productions B.V.**

DÉCLARATION UE DE CONFORMITÉ

No DÉCLARATION : **DOCIP 3199905**

Nom et adresse du fabricant ou de son mandataire: **Wisepick Productions B.V.
Weena 664
3012 CN Rotterdam
Netherlands**

LA PRÉSENTE DÉCLARATION DE CONFORMITÉ EST ÉTABLIE SOUS LA SEULE RESPONSABILITÉ DU:

Nom et adresse du fabricant: **Wisepick Productions B.V.
Weena 664
3012 CN Rotterdam
Netherlands**



Identification du produit: **BlueBuilt Wireless Bluetooth Keyboard
QWERTY
958204**

L'objet de la déclaration décrit ci-dessus est conforme à la législation d'harmonisation de l'Union applicable: **Radio Equipment Directive (RED) 2014/53/EU
Battery Regulation (EU) 2023/1542
Restriction of Hazardous Substances (RoHS) Directives 2011/65/EU and (EU) 2015/863**

Normes harmonisées: **Radio equipment
EN 300 328 V2.2.2**

**Safety of electrical equipment
EN IEC 62368-1:2020 + A11:2020 + AC:2020-05**

**Exposure of humans to electromagnetic fields (EMF)
EN 62479:2010**

**Electromagnetic Compatibility (EMC)
EN 301 489-1 V2.2.3
EN 301 489-17 V3.2.4
EN 55032:2015 + A1:2020
EN 55035:2017 + A11:2020**

Informations supplémentaires: **doc made**

SIGNÉ PAR ET AU NOM DE:

Date et lieu d'établissement: **Rotterdam, 1 août 2025**

Signature: 

Nom, fonction: **Willem Melsen
Manager Private Label**

Nom du fabricant: **Wisepick Productions B.V.**

EU-KONFORMITÄTSERKLÄRUNG

Nr. Erklärung: **DOCIP 3199905**

Name und Anschrift des Herstellers oder seines Bevollmächtigten: **Wisepick Productions B.V.
Weena 664
3012 CN Rotterdam
Netherlands**

DIE ALLEINIGE VERANTWORTUNG FÜR DIE AUSSTELLUNG DIESER KONFORMITÄTSERKLÄRUNG TRÄGT:

Name und Anschrift des Herstellers: **Wisepick Productions B.V.
Weena 664
3012 CN Rotterdam
Netherlands**



Produktidentifikation: **BlueBuilt Wireless Bluetooth
Keyboard QWERTY
958204**

Der oben beschriebene Gegenstand der Erklärung erfüllt die einschlägigen Harmonisierungsrechtsvorschriften der Union: **Radio Equipment Directive (RED) 2014/53/EU
Battery Regulation (EU) 2023/1542
Restriction of Hazardous Substances (RoHS) Directives 2011/65/EU and (EU) 2015/863**

Harmonisierte Normen: **Radio equipment
EN 300 328 V2.2.2**

**Safety of electrical equipment
EN IEC 62368-1:2020 + A11:2020 + AC:2020-05**

**Exposure of humans to electromagnetic fields (EMF)
EN 62479:2010**

**Electromagnetic Compatibility (EMC)
EN 301 489-1 V2.2.3
EN 301 489-17 V3.2.4
EN 55032:2015 + A1:2020
EN 55035:2017 + A11:2020**

Zusätzliche Informationen: **doc made**

UNTERZEICHNET FÜR UND IM NAMEN VON:

Ort und Datum der Ausstellung: **Rotterdam, 1. August 2025**

Unterschrift:



Name, Funktion: **Willem Melsen
Manager Private Label**

Name des Unternehmens: **Wisepick Productions B.V.**