

NL – GEBRUIKSAANWIJZING

VAATWASSER

WBBIDW44A15P

EN - User Manual **33**

Dishwasher

FR - Mode d'emploi **61**

Lave-vaisselle

DE - Benutzerinformation **90**

Spülmaschine

 **WISBERG**

INHOUDSOPGAVE

Voorwoord	4
1. Veiligheid	5
1.1. Bedoeld gebruik en te verwachten onbedoeld gebruik	5
1.2. Veiligheidswaarschuwingen en -voorschriften	5
1.3. Uitleg grafische symbolen op het apparaat en de verpakking	8
2. Producteigenschappen	8
2.1. Beschrijving van het apparaat	8
2.2. Garantie	8
2.3. Reserveonderdelen	9
2.4. Technische gegevens	9
3. Installatie	10
3.1. Eisen aan de plaats van installatie	10
3.2. Verpakking verwijderen en controleren	11
3.3. Hoofdonderdelen	11
3.4. Het apparaat installeren	12
3.5. Het apparaat klaarmaken voor gebruik	15
4. Gebruik	19
4.1. De vaat inruimen	19
4.2. Het vaatwasmiddel en glansmiddel toevoegen	20
4.3. Het apparaat bedienen	21
4.4. Een programma kiezen	21
4.5. Een extra functie kiezen	23
4.6. Meldingen op het display	24
4.7. Programmaduur, water- en energieverbruik	24
4.8. Het programma onderbreken	25
4.9. Het einde van een programma	25
5. Reiniging en onderhoud	26
5.1. Het apparaat reinigen	26
5.2. De filters reinigen	26
5.3. De sproeiarmen reinigen	27
6. Storingen oplossen	28
6.1. Problemen met het apparaat	28
6.2. Foutmeldingen op het bedieningspaneel	30
7. Transport en opslag	31
8. Veilig afvoeren	32
8.1. Verpakkingsmateriaal afvoeren	32
8.2. Het apparaat afvoeren	32
8.3. Contactgegevens	32

VOORWOORD

Over dit document

- Deze handleiding bevat alle informatie voor correct, efficiënt en veilig gebruik van het apparaat.
- Deze handleiding is bedoeld voor de eindgebruiker en/of koper van dit apparaat.
- Zorg ervoor dat u de instructies in deze handleiding volledig gelezen en begrepen heeft voordat u het apparaat installeert of gebruikt. Bewaar dit document voor toekomstig gebruik zolang u het apparaat gebruikt en/of in bezit heeft.
- Wisepick Productions B.V. kan op geen enkele wijze aansprakelijk worden gesteld voor immateriële schade aan u of aan anderen, of materiële schade aan het apparaat, uw eigendommen of eigendommen van anderen ontstaan door het niet of niet juist opvolgen van de instructies in deze handleiding.
- In de waarschuwingen en veiligheidsvoorschriften in deze handleiding worden niet alle mogelijke omstandigheden en situaties besproken.
- Als u contact opneemt met onze klantenservice, zorg er dan voor dat u het modelnummer gereed heeft. De informatie vindt u op het typeplaatje of op de voorzijde van deze handleiding.

Oorspronkelijke instructies

Deze handleiding is oorspronkelijk geschreven in het Nederlands. Alle andere talen zijn vertaalde documenten. In geval van vertaalfouten, is de Nederlandse versie leidend.

Auteursrecht

De in deze handleiding afgebeelde gegevens, waaronder begrepen teksten, foto's, grafische tekeningen, beeldmerken, (handels)namen en logo's, zijn eigendom van Wisepick Productions B.V. en worden beschermd door het auteursrecht, merkenrecht en/of enig ander intellectueel eigendomsrecht, tenzij deze gegevens toebehoren aan een derde. Het is u nimmer toegestaan de inhoud van de handleiding geheel of gedeeltelijk te reproduceren, over te dragen, te verspreiden, te bewaren of tegen vergoeding beschikbaar te stellen aan derden, zonder de voorafgaande schriftelijke toestemming van Wisepick Productions B.V. en/of de derde waar de gegevens aan toebehoren.

Conformiteit

Hierbij verklaart Wisepick Productions B.V. dat het apparaat conform is met de Verordening (EU) 2019/2017. De volledige tekst van de EU-conformiteitsverklaring kan worden geraadpleegd op: www.wisberghome.com als u zoekt op het artikelnummer.

Contactgegevens Wisberg

De klantenservice kunt u bereiken via: www.wisberghome.com

Wisepick Productions B.V.

Weena 664
3012 CN Rotterdam
Nederland

1. VEILIGHEID

Zorg dat u de veiligheidsinstructies volledig heeft gelezen en begrepen voordat u het apparaat installeert, gebruikt of onderhoudt. Zo voorkomt u mogelijke materiële schade en immateriële schade aan u of aan anderen, het apparaat, uw andere eigendommen of eigendommen van anderen.

1.1. BEDOELD GEBRUIK EN TE VERWACHTEN ONBEDOELD GEBRUIK

- Dit apparaat is uitsluitend bedoeld voor gebruik binnenshuis.
- Dit apparaat is niet bedoeld voor gebruik als inbouwapparaat.
- Dit apparaat is bedoeld voor huishoudelijk gebruik en voor vergelijkbare toepassingen zoals:
 - personeelskeukens in winkels, kantoren en andere werkomgevingen;
 - boerderijen en gasten in hotels, motels B&B en andere residentiële omgevingen;
 - catering en gelijkaardige non-retailtoepassingen.
- Dit apparaat is niet bedoeld voor gebruik door personen (waaronder kinderen) met beperkte fysieke, sensorische of geestelijke capaciteiten of met gebrek aan ervaring en kennis, tenzij ze onder toezicht staan of instructies betreffende het gebruik van het apparaat hebben ontvangen van iemand die verantwoordelijk is voor hun veiligheid.
- Elk ander gebruik van het apparaat dan beschreven in deze handleiding wordt beschouwd als onbedoeld gebruik en kan leiden tot materiële schade en immateriële schade aan u of aan anderen, het apparaat, uw andere eigendommen of eigendommen van anderen en het vervallen van de garantie.

1.2. VEILIGHEIDSWAARSCHUWINGEN EN -VOORSCHRIFTEN

WAARSCHUWING!

- Wees altijd alert en voorzichtig. Gebruik geen elektrische apparaten als u last heeft van concentratiestoornissen of het nodige bewustzijn mist, of als u onder invloed bent van drugs, alcohol of medicijnen. Zelfs de geringste onoplettendheid kan leiden tot ernstige ongevallen en verwondingen bij het gebruik van elektrische apparaten.
- VERGIFTIGINGSGEVAAR. Vaatwasmiddelen bevatten giftige stoffen. Volg altijd de instructies van het vaatwasmiddel.
- VERGIFTIGINGSGEVAAR. Drink het water uit het apparaat niet op.
- VERGIFTIGINGSGEVAAR. Haal de vaat pas uit het apparaat wanneer het programma voltooid is. Er kan vaatwasmiddel op de vaat achterblijven.
- EXPLOSIEGEVAAR DOOR ONTVLAMBARE STOFFEN. Plaats geen ontvlambare voorwerpen of voorwerpen die doordrenkt zijn met ontvlambare producten in het apparaat.
- VERSTIKKINGSGEVAAR. Laat kinderen nooit met het verpakkingsmateriaal spelen. Houd het verpakkingsmateriaal buiten bereik van kinderen.
- VERSTIKKINGSGEVAAR. Kleine kinderen of huisdieren kunnen in het apparaat klimmen. Houd de deur zoveel mogelijk gesloten en controleer het apparaat voordat u een wasbeurt start.
- VERSTIKKINGSGEVAAR. Op kinderen, handelingsonbekwame personen en huisdieren dient toezicht te worden gehouden tijdens het gebruik van het apparaat. Het apparaat bevat kleine onderdelen. Kinderen moeten onder toezicht staan om te verzekeren dat ze niet spelen met het apparaat.
- SNIJGEVAAR. Plaats messen en andere scherpe voorwerpen altijd met de scherpe punt naar beneden of horizontaal in de korf.

KNELGEVAAR DOOR KANTELEN VAN HET APPARAAT.

- Plaats het apparaat altijd op een vlakke en stabiele ondergrond.
- Klim, zit of sta niet op het apparaat.
- Draag altijd veiligheidshandschoenen en gesloten schoenen wanneer u het apparaat verplaatst.

BRANDGEVAAR DOOR KORTSLUITING.

- Gebruik geen verlengsnoeren of stekkerdozen met dit apparaat.
- Draai of knik de voedingskabel niet en rol de voedingskabel niet op. De isolatielaag van de voedingskabel kan beschadigd raken.
- Trek niet aan de voedingskabel om het apparaat te verplaatsen of om de stekker uit het geaarde stopcontact te halen.
- Controleer voor gebruik of de spanning op het stopcontact dat u wilt gebruiken overeenkomt met die op het typeplaatje van het apparaat (220 – 240V~ 50Hz). Sluit het apparaat alleen aan op een geaard stopcontact. Schade die is veroorzaakt door een foutieve spanning, valt buiten de garantie.
- Zorg dat u het apparaat zodanig installeert dat de voedingskabel altijd bereikbaar is.

BRANDGEVAAR DOOR OVERVERHITTING.

- Installeer het apparaat niet op of in de buurt van andere warmtebronnen.
- Plaats de voedingskabel niet in de buurt van hitte, olie, scherpe randen en bewegende delen.
- Gebruik nooit een timer of een aparte afstandsbediening die het apparaat automatisch inschakelt.
- Plaats het apparaat nooit op vloerbedekking om te voorkomen dat de ventilatieopeningen worden geblokkeerd.
- Dek het apparaat nooit af.
- Blokkeer de luchtstroom naar de lucht in- of uitgangen van het apparaat niet.
- Installeer het apparaat niet onder een werkblad of in een kast. Dit apparaat is niet bedoeld als inbouwapparaat.

ELEKTROCUTIEGEVAAR DOOR KORTSLUITING.

- Plaats het apparaat altijd op een droge en vochtbestendige ondergrond.
- Gebruik het apparaat nooit in een vochtige ruimte, zoals een badkamer, of in de nabijheid van een bad, een douche of een zwembad.
- Gebruik het apparaat niet als een onderdeel beschadigd of defect is. Vervang een beschadigd of defect apparaat onmiddellijk. Haal de voedingskabel uit het stopcontact en neem contact op met de klantenservice.
- Gebruik uitsluitend de voedingskabel die vanuit de fabriek op het apparaat is gemonteerd. Wijzig de voedingskabel niet.
- De stekker is voorzien van randaarde. Verwijder de aardcontacten niet van de stekker.
- Haal altijd de stekker uit het stopcontact voordat u het apparaat schoonmaakt.
- Gebruik het apparaat niet als de voedingskabel beschadigd is. De voedingskabel mag alleen door een bevoegde servicemonteur vervangen worden.
- Giet geen water over het apparaat heen.

VOORZICHTIG!

- **STRUIKELGEVAAR DOOR LOSHANGENDE KABELS.** Laat de voedingskabel nooit hangen op een manier dat iemand er over kan struikelen of er per ongeluk aan kan trekken.
- **STRUIKELGEVAAR.** Laat de vaatwasserdeur niet openstaan.
- **VERBRANDINGSGEVAAR DOOR STOOM.** Houd afstand tot de opening van de deur wanneer u de deur opent. Er kan hete stoom uit het apparaat komen.





- **KANS OP LETSEL DOOR HET TILLEN VAN TE ZWARE VOORWERPEN.** Verplaats het apparaat altijd met twee personen. Gebruik twee handen bij het verplaatsen, tillen of draaien van het apparaat.

LET OP!

RISICO OP SCHADE AAN HET APPARAAT.

- Dit apparaat mag niet gebruikt worden door kinderen jonger dan 8 jaar.
- Gebruik alleen de originele, meegeleverde accessoires voor de installatie.
- Steek de afvoerslang niet dieper dan 15 cm in de afvoerbuïs om te voorkomen dat het water tijdens het afpompen terugstroomt.
- Sluit de toevoerslang nooit aan op een warmwaterkraan.
- Hergebruik nooit de oude toevoerslang. Gebruik altijd de nieuwe toevoerslang die wordt meegeleverd met het apparaat.
- Draai of knik de toevoer- en afvoerslangen niet en rol de toevoer- en afvoerslangen niet op.
- Plaats het apparaat niet op een plek waar de temperatuur onder de 0 °C kan komen om vorstschade te voorkomen.
- Zorg ervoor dat de voedingskabel niet klem komt te zitten onder de stelpoten.
- Gebruik geen vaatwazout wanneer het apparaat is ingesteld op waterontharderniveau H1.
- Zorg dat u altijd het wateronthardingsniveau instelt op de waterhardheid in uw regio. Een verkeerd ingesteld wateronthardingsniveau in combinatie met vaatwazout kan het apparaat intern beschadigen.
- Gebruik nooit wasmiddel dat niet geschikt is voor vaatwassers.
- Zorg dat het glansspoelmiddelreservoir altijd voor minimaal ¼ gevuld is.
- Houd rekening met het plaatsen van hoog serviesgoed in de onderkorf om het blokkeren van de sproeiarmen te voorkomen.
- Zet geen voorwerpen voor de deur neer wanneer het apparaat in werking is. Voorwerpen kunnen het automatisch openen van de deur belemmeren.
- Forceer de deur niet. Als de deur niet goed sluit, controleer of er vaat klem zit en of de korven volledig zijn ingeschoven.
- Maak de RVS delen altijd direct schoon met een zachte doek na het bijvullen van het vaatwazout. Vaatwazout kan de RVS delen beschadigen.
- Zorg dat er geen bestek op de RVS bodem blijft liggen. Het bestek kan elektrostatisch reageren met het RVS waardoor het RVS en/of bestek kan worden aangetast.
- Plaats geen hete pannen in de korven. De hitte van de pannen kan de kunststof beschermlaag van de korven aantasten, waardoor de korven kunnen gaan roesten.
- Voorspoelen leidt tot een hoger water- en energieverbruik en kan leiden tot een mindere werking van het apparaat. Verwijder grote voedselresten van de vaat voordat u de vaat in het apparaat plaatst. Grote voedselresten kunnen de leidingen en sproeiarmen verstoppen of lekkage veroorzaken.
- Reinig het apparaat nooit met agressieve of schurende schoonmaakmiddelen, of scherpe voorwerpen.
- Reiniging en gebruikersonderhoud mogen niet zonder toezicht door kinderen worden uitgevoerd.
- Laat het apparaat nooit vallen en vermijd stoten. Het laten vallen of stoten van het apparaat kan de correcte werking van het apparaat beïnvloeden. Gebruik het apparaat niet als het apparaat is gevallen.

1.3. UITLEG GRAFISCHE SYMBOLEN OP HET APPARAAT EN DE VERPAKKING

SYMBOOL	BETEKENIS
	De CE-markering op dit apparaat geeft aan dat Wisepick Productions B.V. verklaart dat dit apparaat voldoet aan de eisen van de relevante Europese wetgeving met betrekking tot gezondheid, veiligheid en milieubescherming. De declaratie van conformiteit is beschikbaar op aanvraag bij Wisepick Productions B.V. Zie Voorwoord voor de contactgegevens.
	Geeft aan dat eerst de gebruiksaanwijzing aandachtig gelezen moet worden voordat verder gegaan wordt met het gebruik.
	Dit symbool geeft aan dat het apparaat niet door een persoon alleen getild mag worden.
	Dit is een klasse I apparaat. De metalen delen van het apparaat zijn verbonden met een aardbeschermingsleiding, de zogenaamde aarde.
	Dit symbool op het apparaat, de accessoires of de verpakking geeft aan dat dit apparaat niet met het gewone huishoudelijk afval afgevoerd mag worden maar moet worden ingeleverd bij een inzamelingspunt.

2. PRODUCTEIGENSCHAPPEN

2.1. BESCHRIJVING VAN HET APPARAAT

De WBBIDW44A15P is een inbouwvaatwasser met een bovenkorf, onderkorf, besteklade en bestekmandje geschikt voor maximaal 14 couverts. Via het bedieningspaneel kan er gekozen worden tussen 9 verschillende wasprogramma's. Na afloop van een programma zet het apparaat de deur automatisch op een kier (mits deze functie is ingeschakeld), waardoor de vaat snel en energiezuinig droogt.

Wanneer u het apparaat gebruikt volgens de instructies in deze handleiding, verbruikt u doorgaans minder energie en water dan wanneer u de vaat zou afwassen met de hand.

2.2. GARANTIE

Dit apparaat wordt geleverd met een garantieperiode van 3 jaar na aankoop. Ga voor meer informatie over de garantievoorwaarden naar www.wisberghome.com. U dient in ieder geval te beschikken over de aankoopbon met koop- en/of leverdatum om aanspraak te kunnen maken op de garantie.

2.3. RESERVEONDERDELEN

De volgende reserveonderdelen zijn tot 7 jaar na de introductie van het apparaat op de consumentenmarkt beschikbaar:

- Motor
- Circulatie- en afvoerpomp
- Verwarmingstoestellen en verwarmingselementen
- Warmtepompen
- Leidingen en bijbehorende onderdelen
- Structurele en interieuronderdelen met betrekking tot deurconstructies
- Printplaten
- Elektronische displays
- Drukschakelaars
- Thermostaten en sensoren
- Software en firmware, inclusief resetsoftware

De volgende reserveonderdelen zijn tot 10 jaar na de introductie van het apparaat op de consumentenmarkt beschikbaar:

- Deurscharnieren en afdichtingen
- Sproeiarmen
- Afvoerfilters
- Vaatwasserkorven en bijbehorende plastic onderdelen zoals manden en deksels

Houd er rekening mee dat sommige reserveonderdelen alleen beschikbaar zijn voor professionele reparateurs.

Voor meer informatie, ga naar www.wisberghome.com

2.4. TECHNISCHE GEGEVENS

Artikelnummer	WBBIDW44A15P
Afmetingen (l × b × h)	
• Deur gesloten	59,8 × 60 × 81,5 cm
• Deur open	59,8 × 118,5 × 81,5 cm
Gewicht	50 kg
Type apparaat	Inbouwvaatwasser
Capaciteit	14 couverts
Voeding	220 – 240 V ~ 50 Hz
Watertoevoer	Koud water
Watertoevoerdruk	0,04 – 1 MPa
Geluidsniveau	44 dB
Energielabel	A

De technische gegevens staan op het typeplaatje aan de binnenkant van het apparaat en op het energielabel (beide ook afgedrukt op pagina 2).

De QR-code op het energielabel dat bij het apparaat wordt geleverd, biedt een weblink naar de informatie gerelateerd aan de prestaties van het apparaat in de EU-EPREL-database. Bewaar het energielabel ter referentie samen met de gebruikershandleiding en alle andere documenten die bij dit apparaat worden geleverd.

Het is ook mogelijk om dezelfde informatie in EPREL te vinden via de link eprel.ec.europa.eu, de modelnaam en het productnummer die u terugvindt op het typeplaatje van het apparaat.

Zie de link www.theenergylabel.eu voor gedetailleerde informatie over het energielabel.

3. INSTALLATIE

3.1. EISEN AAN DE PLAATS VAN INSTALLATIE

WAARSCHUWING!

BRANDGEVAAR DOOR KORTSLUITING.

- Controleer voor gebruik of de spanning op het gearde stopcontact dat u wilt gebruiken overeenkomt met die op het typeplaatje van het apparaat (220 – 240V ~ 50Hz). Sluit het apparaat alleen aan op een gearde stopcontact. Schade die is veroorzaakt door een foutieve spanning, valt buiten de garantie.
- Zorg dat u het apparaat zodanig installeert dat de voedingskabel altijd bereikbaar is.

VOORZICHTIG!

- KANS OP LETSEL DOOR HET TILLEN VAN TE ZWARE VOORWERPEN. Verplaats het apparaat altijd met twee personen. Gebruik twee handen bij het verplaatsen, tillen of draaien van het apparaat.
- KNELGEVAAR DOOR KANTELEN VAN HET APPARAAT. Draag altijd veiligheidshandschoenen en gesloten schoenen wanneer u het apparaat verplaatst.

LET OP!

RISICO OP SCHADE AAN HET APPARAAT.

- Zorg ervoor dat de voedingskabel niet klem komt te zitten onder de stelpoten.
- Sluit de toevoerslang nooit aan op een warmwaterkraan.

Plaats het apparaat op een locatie die aan de volgende voorwaarden voldoet:

- Plaats het apparaat altijd op een vlakke en stabiele ondergrond.
- Dicht bij de bestaande aan- en afvoerslang en het stopcontact.
- Minstens 60 cm vrije ruimte aan de voorkant van het apparaat.
- Goed geventileerd.
- Niet direct naast warmtebronnen, zoals kachels of fornuizen.
- Als het apparaat in een hoek van de keuken wordt geplaatst, zorg dan voor minimaal 5 cm vrije ruimte aan de zijkant wanneer de deur geopend is.
- Een gearde stopcontact binnen 150 cm.
- Een beluchterkraan binnen 150 cm. Dit is een kraan met een 3/4" schroefdraad.
- Een gootsteensifon of afvoerbuis binnen 150 cm.

OPMERKING

- De losse afvoerbuis dient een minimale diameter van Ø4 cm te hebben en aanwezig te zijn op een maximale hoogte van 100 cm.
- De vaatwasser aansluiting op de sifon dient een minimale diameter van 1 1/2 inch te hebben en aanwezig te zijn op een maximale hoogte van 100 cm.
- Ontbreken één of meerdere van de genoemde aansluitingen? Schakel dan eerst een gekwalificeerde monteur in om de vereiste aansluitingen aan te leggen voordat u het apparaat installeert.

Plaats het apparaat in een keukenkastnis die aan de volgende voorwaarden voldoet:

- Minder dan 5 mm ruimte tussen de bovenkant van het apparaat en het werkblad.
- De nisbreedte is 600 mm.
- De nisdiepte is minimaal 580 mm.
- De nishoogte is tussen de 820 en 870 mm.
- Een opening van minimaal 100 mm hoog en 80 mm diep aan de achterkant voor de aansluiting van de stroomkabel, wateraanvoer en afvoer.
- De kastwanden staan loodrecht (90°) ten opzichte van de vloer.
- Er is voldoende ruimte tussen de onderkant van de kast en de vloer voor kabels en slangen.

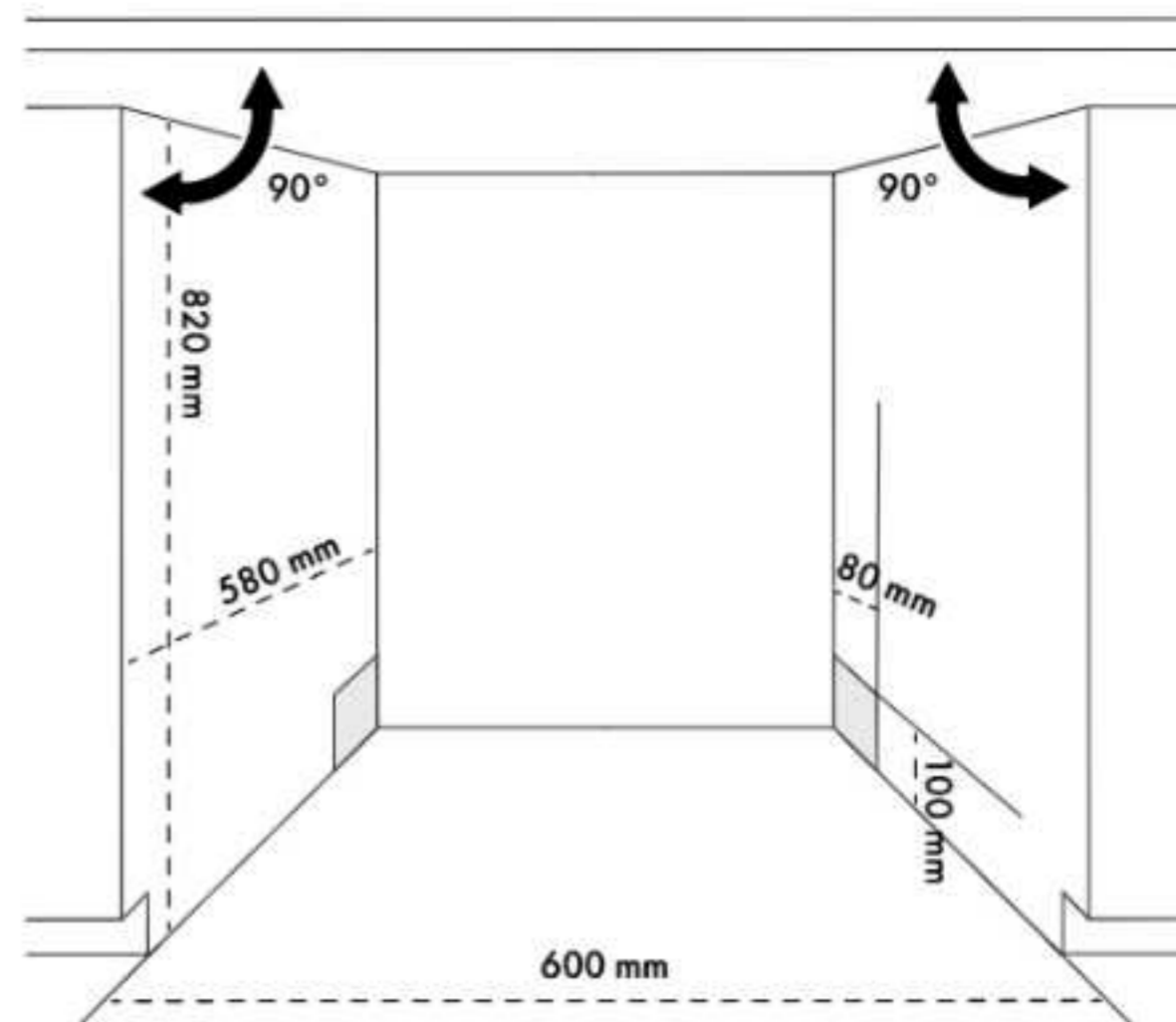

3.2. VERPAKKING VERWIJDEREN EN CONTROLEREN

WAARSCHUWING!

1. Verwijder de verpakking en het verpakkingsmateriaal van het apparaat.
2. Controleer de inhoud van de verpakking aan de hand van de afbeelding in hoofdstuk 3.3. Hoofdonderdelen. Indien er onderdelen ontbreken of beschadigd zijn, neem dan contact op met de klantenservice: www.wisberghome.com

3.3. HOOFDONDERDELEN

- 1 Besteklade
- 2 Bovenste sproeiarm
- 3 Bovenkorf
- 4 Vaatwasmiddelreservoir
- 5 Glansspoelmiddeluitlaat
- 6 Glansspoelmiddelreservoir
- 7 Onderkorf
- 8 Bestekkorf
- 9 Deur
- 10 Bedieningspaneel
- 11 Plek voor flessen
- 12 Filter
- 13 Platte filter
- 14 Gaasfilter
- 15 Onderste sproeiarm
- 16 Zoutreservoir
- 17 Toevoerslang met waterstop
- 18 Afvoerslang
- 19 Voedingskabel
- 20 Trechter

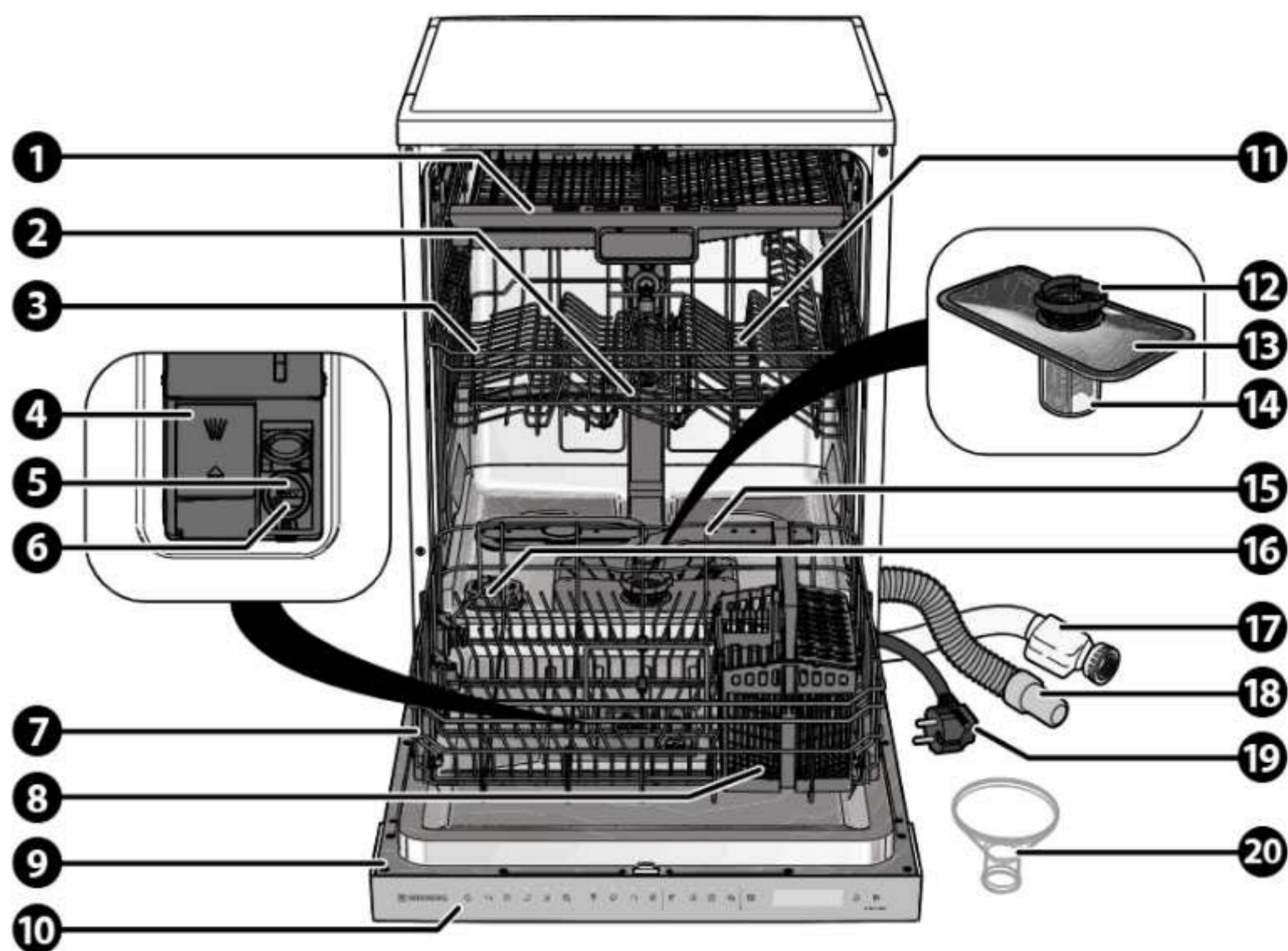

3.4. HET APPARAAT INSTALLEREN

LET OP!

RISICO OP SCHADE AAN HET APPARAAT.

- Sluit de toevoerslang nooit aan op een warmwaterkraan.
- Hergebruik nooit de oude toevoerslang. Gebruik altijd de nieuwe toevoerslang die wordt meegeleverd met het apparaat.
- Draai of knik de toevoer- en afvoerslangen niet en rol de toevoer- en afvoerslangen niet op.

3.4.1. BENODIGDE GEREEDSCHAPPEN

- Waterpas
- Schroevendraaier

3.4.2. DE TOEVOERSLANG AANSLUITEN

1. Plaats een emmer of teiltje onder de beluchterkraan.
2. Draai de beluchterkraan open en laat het water lopen tot er helder water uit de beluchterkraan stroomt.
3. Sluit de toevoerslang aan op de beluchterkraan.
4. Draai de beluchterkraan langzaam open en controleer of er lekkage is.
5. Draai de beluchterkraan volledig open.
6. Controleer of de cirkel achter het kijkglas van de waterstop oranje is. Als de cirkel rood is, is de waterstop geblokkeerd, en is er een bevoegde servicemonteur nodig om het probleem op te lossen. Neem in dat geval contact op met de klantenservice.

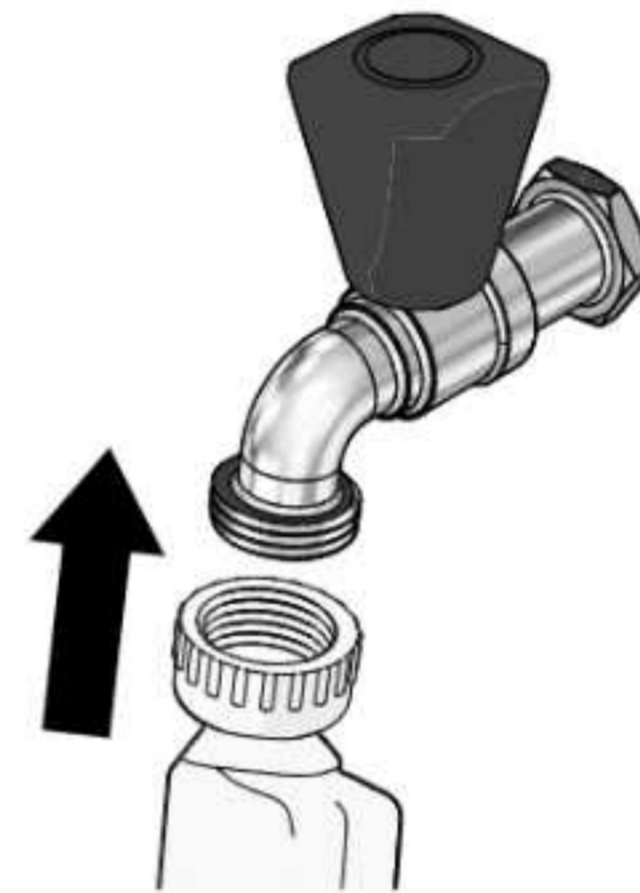

3.4.3. DE AFVOERSLANG AANSLUITEN

De afvoerslang aansluiten op een sifon

De vaatwasser aansluiting op de sifon dient een minimale diameter van 1 ½ inch te hebben en aanwezig te zijn op een maximale hoogte van 100 cm.

1. Verwijder de vaatwasser aansluiting van de sifon.
2. Verwijder de rubberen stop uit de vaatwasser aansluiting.
3. Schuif een slangklem om het uiteinde van de afvoerslang. De slangklem is niet meegeleverd.
4. Schuif de afvoerslang over de vaatwasser aansluiting op de sifon.
5. Draai de slangklem vast met een schroevendraaier.

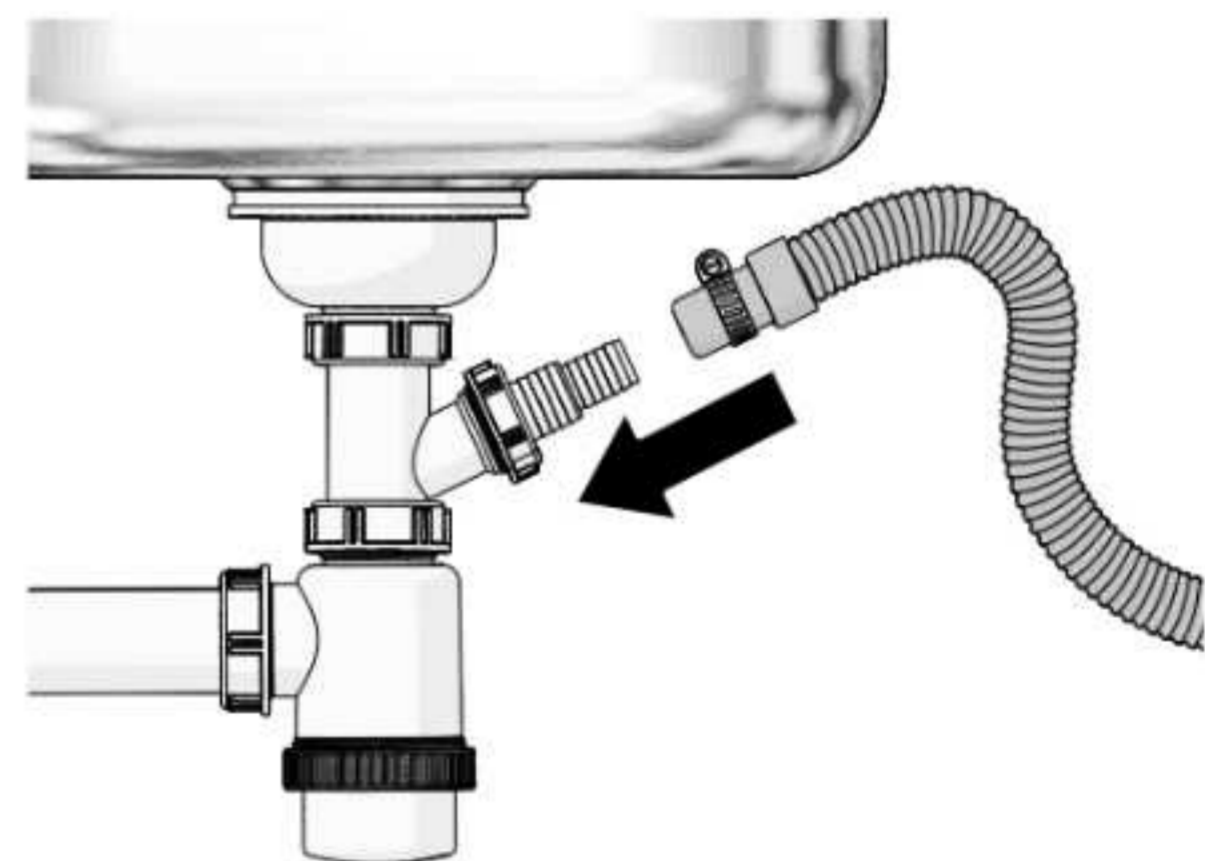

De afvoerslang aansluiten op een afvoerbuis

LET OP!

RISICO OP SCHADE AAN HET APPARAAT. Steek de afvoerslang niet dieper dan 15 cm in de afvoerbuis om te voorkomen dat het water tijdens het afpompen terugstroomt.

Steek de afvoerslang in de afvoerbuis.

De losse afvoerbuis dient een minimale diameter van Ø4 cm te hebben en aanwezig te zijn op een maximale hoogte van 100 cm. Het is raadzaam om de afvoerslang met een afvoerslangbeugel aan de muur te bevestigen om knikken of verstoppingen in de afvoerslang te voorkomen.

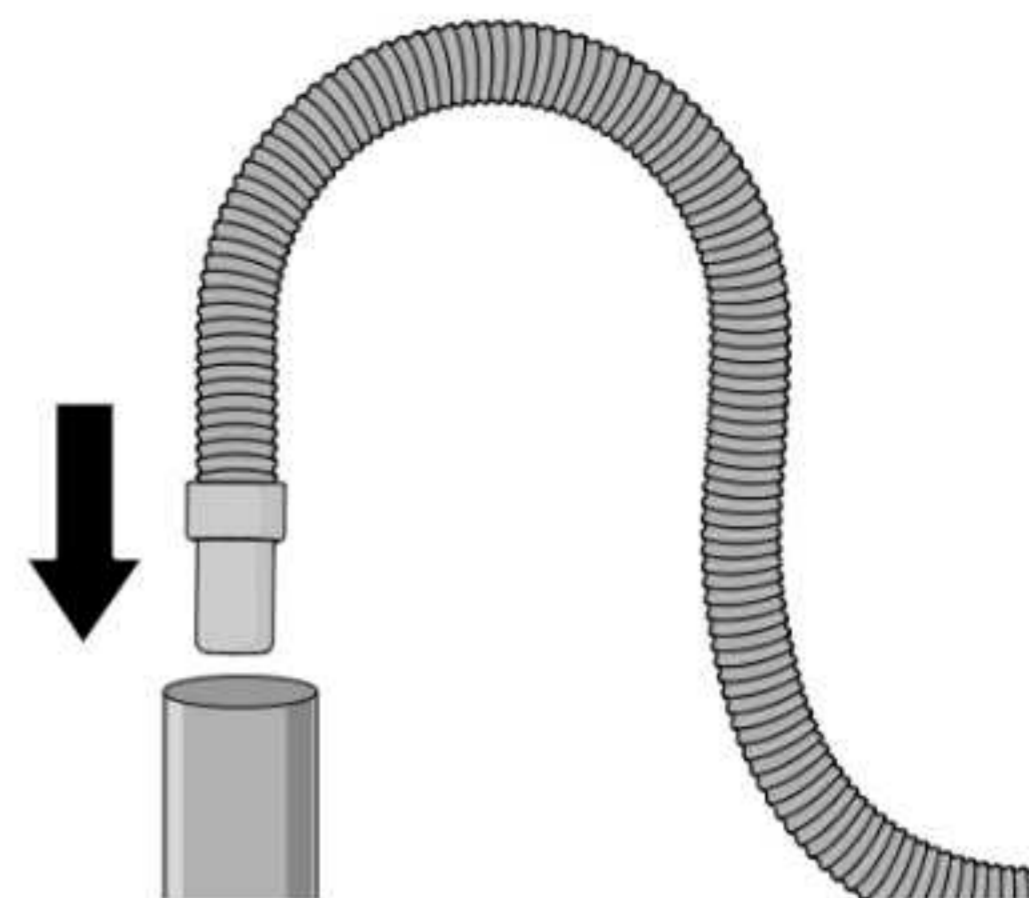

3.4.4. HET APPARAAT WATERPAS STELLEN

1. Positioneer het apparaat op de definitieve locatie.
2. Leg een waterpas bovenop het apparaat om te controleren of het apparaat waterpas staat.
3. Kantel voorzichtig het apparaat en verstel de stelpoten om het apparaat waterpas te stellen. De maximale hoogte van de stelpoten is 5 cm.
4. Herhaal stap 2 en 3 totdat het apparaat waterpas staat.
5. Steek de voedingskabel in het stopcontact.

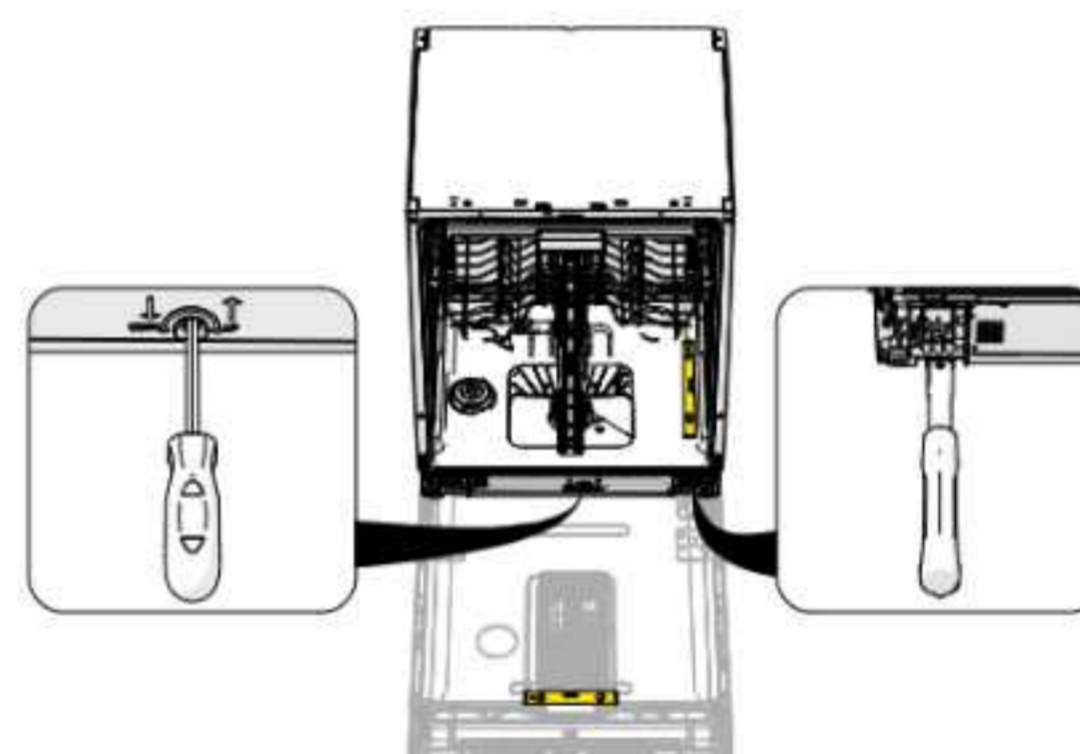

3.4.5. HET APPARAAT IN DE NIS PLAATSEN

LET OP!

- Draai of knik de toevoer- en afvoerslangen niet en rol de toevoer- en afvoerslangen niet op.
 - Zorg ervoor dat de voedingskabel niet klem komt te zitten onder de stelpoten.
1. Bevestig de condensatiestrip onder het werkblad in de nis waar het apparaat geplaatst wordt.
 2. Zorg ervoor dat de condensatiestrip gelijk ligt met de voorrand van het werkblad. De strip beschermt het werkblad tegen vocht en condens tijdens het gebruik van het apparaat.
 3. Plaats het apparaat op een locatie die voldoet aan de eisen in hoofdstuk 3.1. Eisen aan de plaats van installatie.
 4. Schuif de vaatwasser voorzichtig in de nis:
 - Gebruik twee handen om het apparaat langzaam en recht naar achteren te schuiven.
 - Gebruik geen knie, voet of ander voorwerp om kracht te zetten op het apparaat, om schade aan de behuizing of aansluitingen te voorkomen.
 5. Controleer tijdens het schuiven regelmatig of de vaatwasser nog recht staat en of de aansluitingen voldoende speling hebben.



3.4.6. HET FRONT INSTALLEREN

1. Bevestig de meegeleverde haken aan de achterzijde van het front.
2. Lijn het front uit met de deur van de vaatwasser.
3. Plaats de haken in de sleuven in de deur.

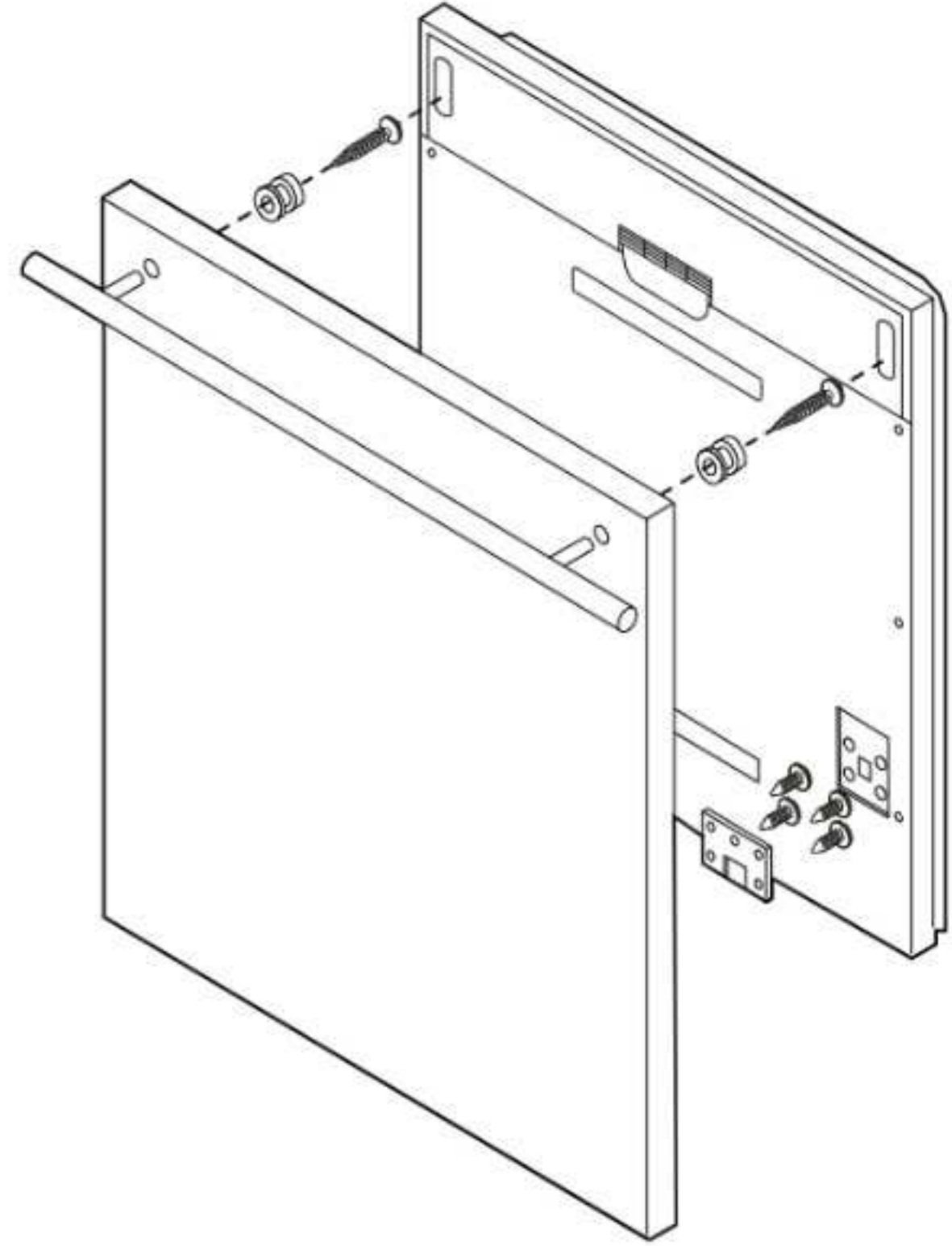

4. Verwijder de vier korte schroeven uit de binnenkant van de deur.
5. Gebruik de vier lange schroeven om het front stevig aan de deur van de vaatwasser te bevestigen. Zorg ervoor dat het front goed vastzit en correct is uitgelijnd.
6. Controleer of het front netjes aansluit op de omliggende kastdeuren en of de deur soepel opent en sluit.

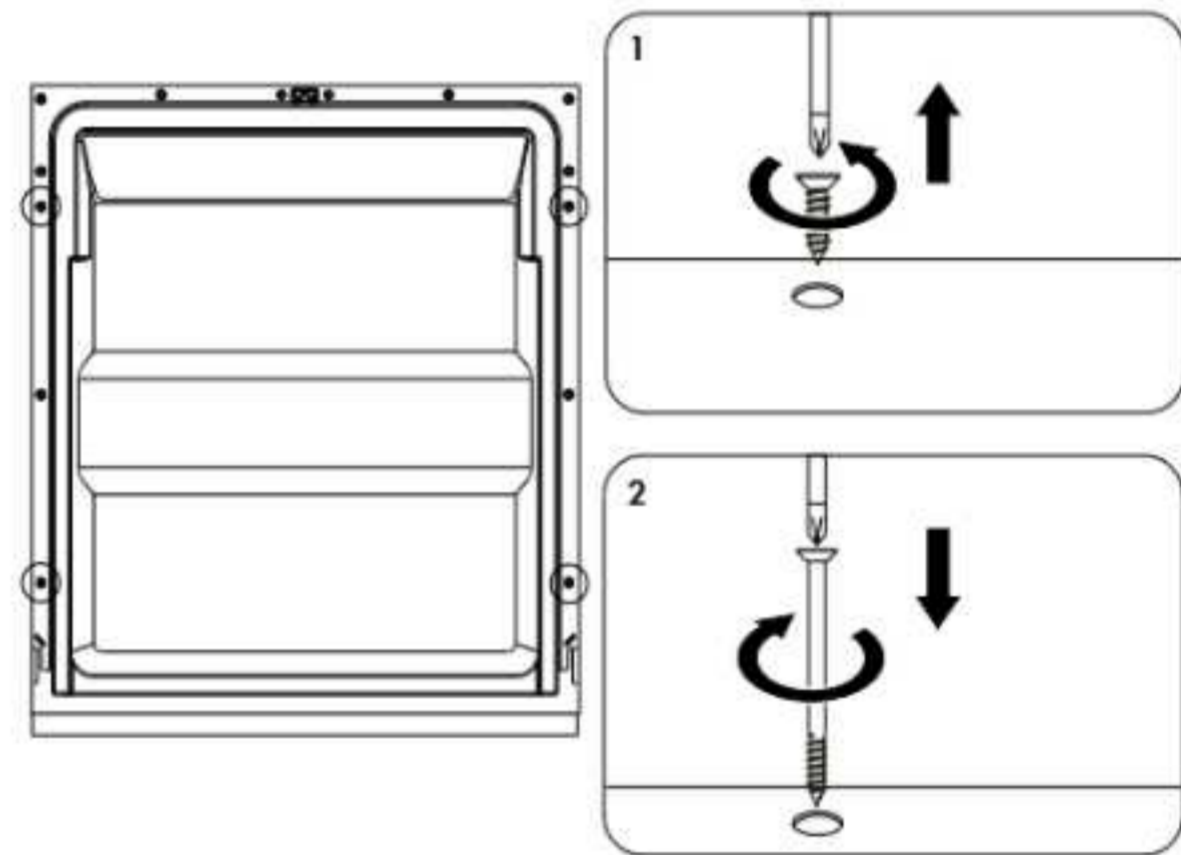

3.4.7. DE VAATWASSER VASTZETTEN

Het apparaat moet stevig worden vastgezet. Er zijn twee manieren om dit te doen, afhankelijk van het type werkblad:

Normaal werkblad van hout of kunststof (A)

1. Plaats de montagesteun in de sleuf aan de zijkant van het apparaat.
2. Bevestig de montagesteun met schroeven aan de onderkant van het werkblad.

Werkblad van marmer of graniet (B)

1. Bevestig de zijkanten van het apparaat rechtstreeks met schroeven.

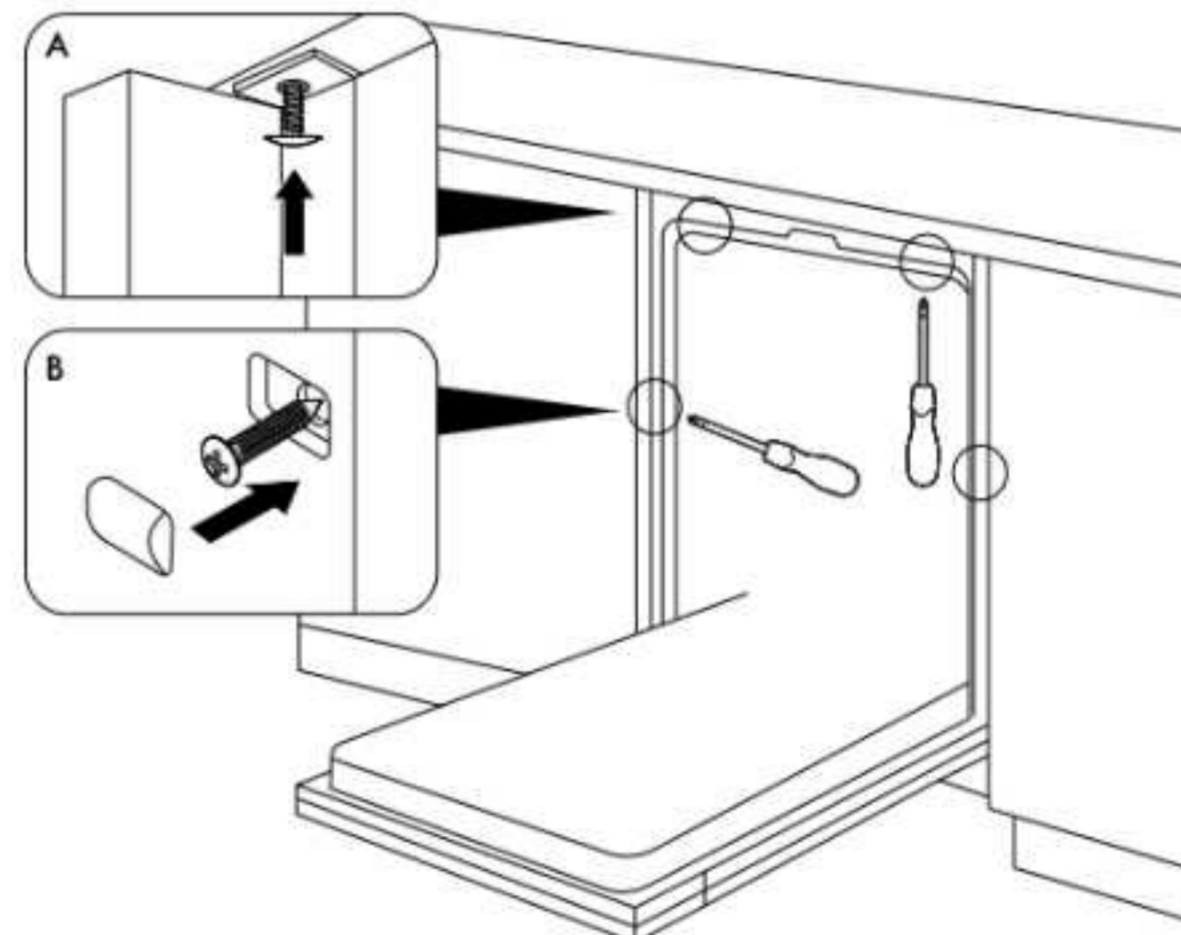

3.5. HET APPARAAT KLAARMAKEN VOOR GEBRUIK

3.5.1. DE WATERHARDHEID INSTELLEN

LET OP!

RISICO OP SCHADE AAN HET APPARAAT. Zorg dat u altijd het wateronthardingsniveau instelt op de waterhardheid in uw regio. Een verkeerd ingesteld wateronthardingsniveau in combinatie met vaatwaszout kan het apparaat intern beschadigen.

Het apparaat heeft een waterontharder die moet worden ingesteld op de waterhardheid in uw regio. Het lokale waterleidingbedrijf kan u, indien nodig, adviseren over de precieze waterhardheid in uw regio.

De fabrieksinstelling staat standaard ingesteld op waterontharderniveau H3. Wanneer de waterhardheid verkeerd is ingesteld wordt de vaat niet schoon.

2. Open de deur.
3. Druk op de aan-/uitknop om het apparaat in te schakelen.
4. Houd de zelfreinigingsknop 5 seconden ingedrukt.
Het display geeft het waterhardheid instellingmenu weer.
De vaatwaszout LED knippert.
5. Druk herhaaldelijk op de zelfreinigingsknop om de waterhardheid in te stellen.
6. Wacht 5 seconden om uw keuze te bevestigen. Het display keert terug naar de standaard weergave.

WATERHARDHEID NEDERLAND EN DUITSLAND (°DH)	WATERHARDHEID FRANKRIJK (°FH)	WATERHARDHEID GROOT-BRITANNIË (°CLARK)	WATERHARDHEID BELGIË (°F)	MMOL/L	WATERONTHARDERNIVEAU	VAATWASZOUT-VERBRUIK (GRAM PER WASBEURT)
0 – 5	0 – 9	0 – 6	0 – 7	0 – 0,94	H1	0
6 – 11	10 – 20	7 – 14	7 – 15	1,0 – 2,0	H2	9
12 – 17	21 – 30	15 – 21	15 – 30	2,1 – 3,0	H3	12
18 – 22	31 – 40	22 – 28	30 – 45	3,1 – 4,0	H4	20
23 – 34	41 – 60	29 – 42	> 45	4,1 – 6,0	H5	30
35 – 55	61 – 98	43 – 69	> 45	6,1 – 9,8	H6	60

3.5.2. DE HOEEVEELHEID GLANSSPOELMIDDEL INSTELLEN

1. Open de deur.
2. Druk op de aan-/uitknop om het apparaat in te schakelen.
3. Houd de zelfreinigingsknop 5 seconden ingedrukt.
4. Druk op de uitstelknop.
Het display geeft het glansspoelmiddel instellingmenu weer.
De glansspoelmiddel LED knippert.
5. Druk herhaaldelijk op de zelfreinigingsknop om de hoeveelheid glansspoelmiddel in te stellen.
6. Wacht 5 seconden om uw keuze te bevestigen. Het display keert terug naar de standaard weergave.

Hoe hoger het getal, hoe meer glansspoelmiddel het apparaat gebruikt. Verlaag het getal wanneer er vlekken of strepen op het serviesgoed achterblijven. Verhoog het getal als het serviesgoed niet volledig droog uit het apparaat komt.

3.5.3. HET VAATWASZOUT TOEVOEGEN

LET OP!

RISICO OP SCHADE AAN HET APPARAAT.

- Maak de RVS delen altijd direct schoon met een zachte doek na het bijvullen van het vaatwazout. Vaatwazout kan de RVS delen beschadigen.
- Gebruik geen vaatwazout wanneer het apparaat is ingesteld op waterontharderniveau H1.

Door de hardheid van het spoelwater kan er na enige tijd kalk in het apparaat achter blijven. Kalk kan zorgen voor een witte aanslag op uw serviesgoed of bestek. Het vaatwazout verwijdert de kalk uit het spoelwater.

De vaatwazout LED licht op wanneer het vaatwazout moet worden bijgevuld.

1. Haal eventuele aanwezige vaat uit de korven.
2. Verwijder de dop van het zoutreservoir.
3. Plaats de trechter in het zoutreservoir.
4. Vul het zoutreservoir met 1 liter water. Het zoutreservoir hoeft alleen voor het eerste gebruik na installatie gevuld te worden met water. Daarna hoeft u het zoutreservoir alleen met vaatwazout bij te vullen.
5. Vul het zoutreservoir tot aan de rand met vaatwazout.
6. Schud de trechter om de laatste korrels vaatwazout in het zoutreservoir te laten vallen.
7. Haal de trechter uit het zoutreservoir.
8. Draai de dop terug op het zoutreservoir. De vaatwazout LED gaat uit.
9. Verwijder de restanten vaatwazout rondom het zoutreservoir met een zachte, droge doek.
10. Start een kort programma om de laatste restanten vaatwazout te verwijderen.

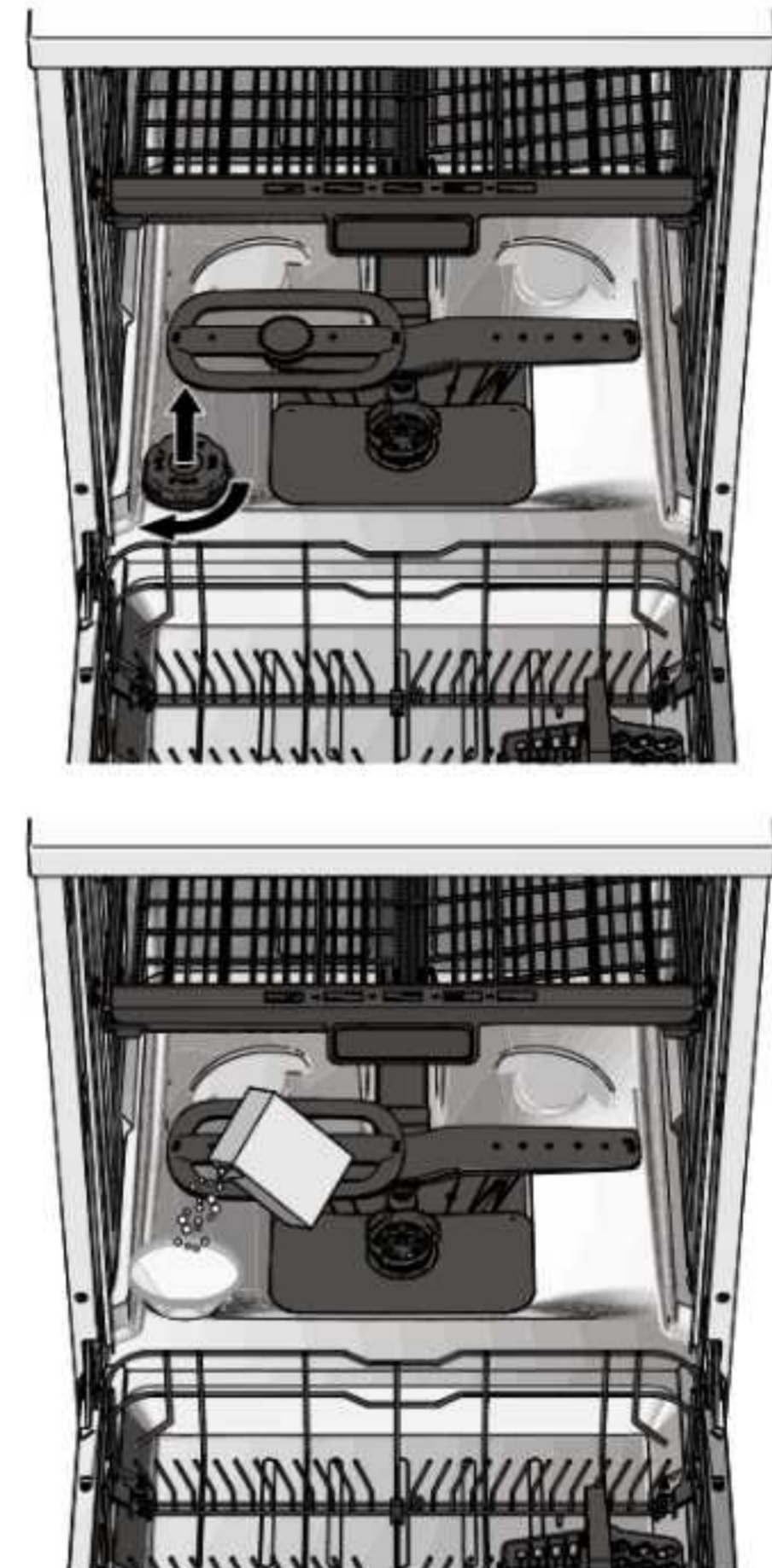

3.5.4. DE BOVENKORF VERSTELLEN

De bovenkorf kan in hoogte versteld worden voor het plaatsen van hoger of lager serviesgoed.

1. Schuif de bovenkorf een stukje uit het apparaat.
2. Verstel de bovenkorf in hoogte:
 - Til de bovenkorf omhoog om de bovenkorf te verhogen.
 - Druk de twee handgrepen aan de zijkant van de bovenkorf in en duw vervolgens de bovenkorf naar beneden om de bovenkorf te verlagen.
3. Schuif de bovenkorf terug in het apparaat.

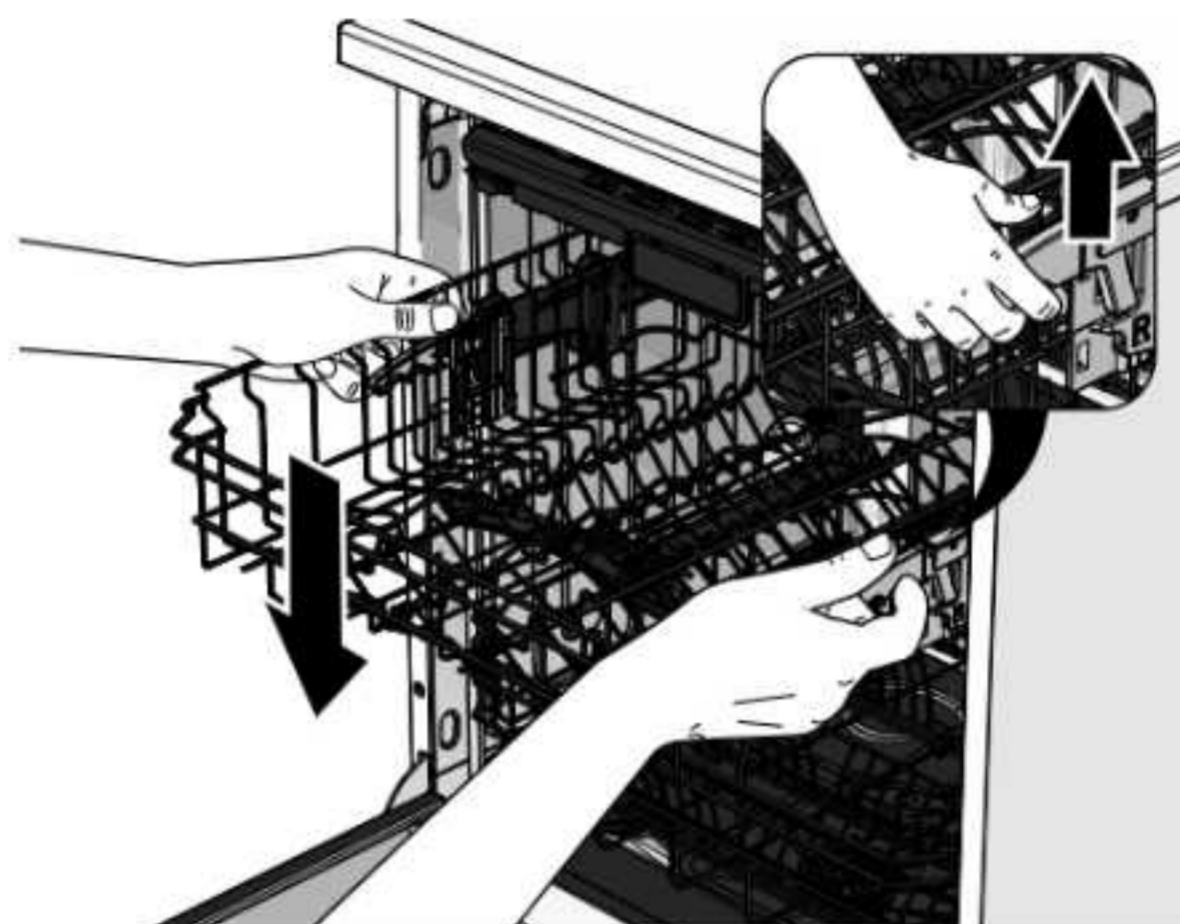
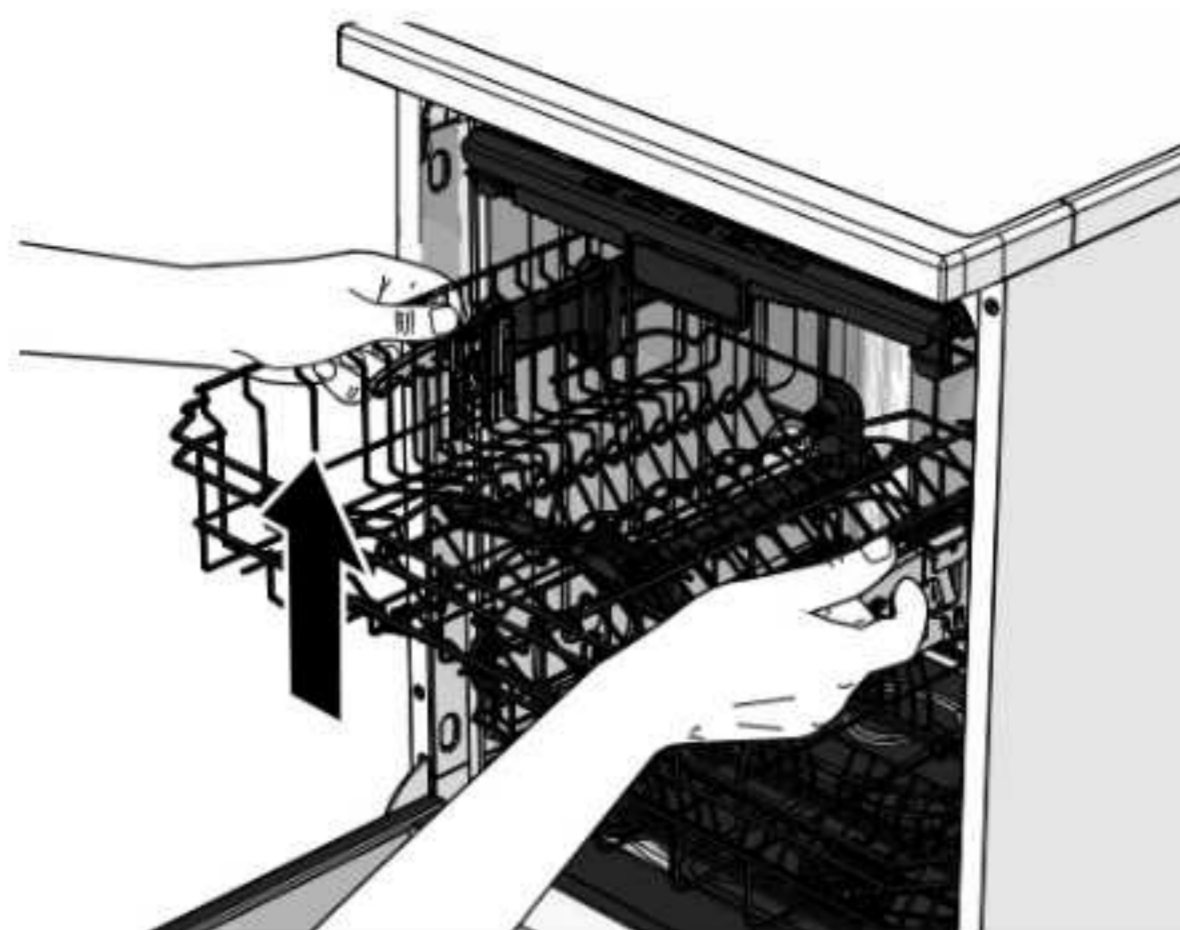

3.5.5. REKKEN IN DE BOVENKORF OPKLAPPEN

De rekken in de bovenkorf kunnen opgeklapt worden om ruimte te maken voor hoge glazen.

1. Klap de rekken in de bovenkorf naar boven.
2. Plaats de hoge glazen tegen de opgeklapte rekken aan in de bovenkorf.

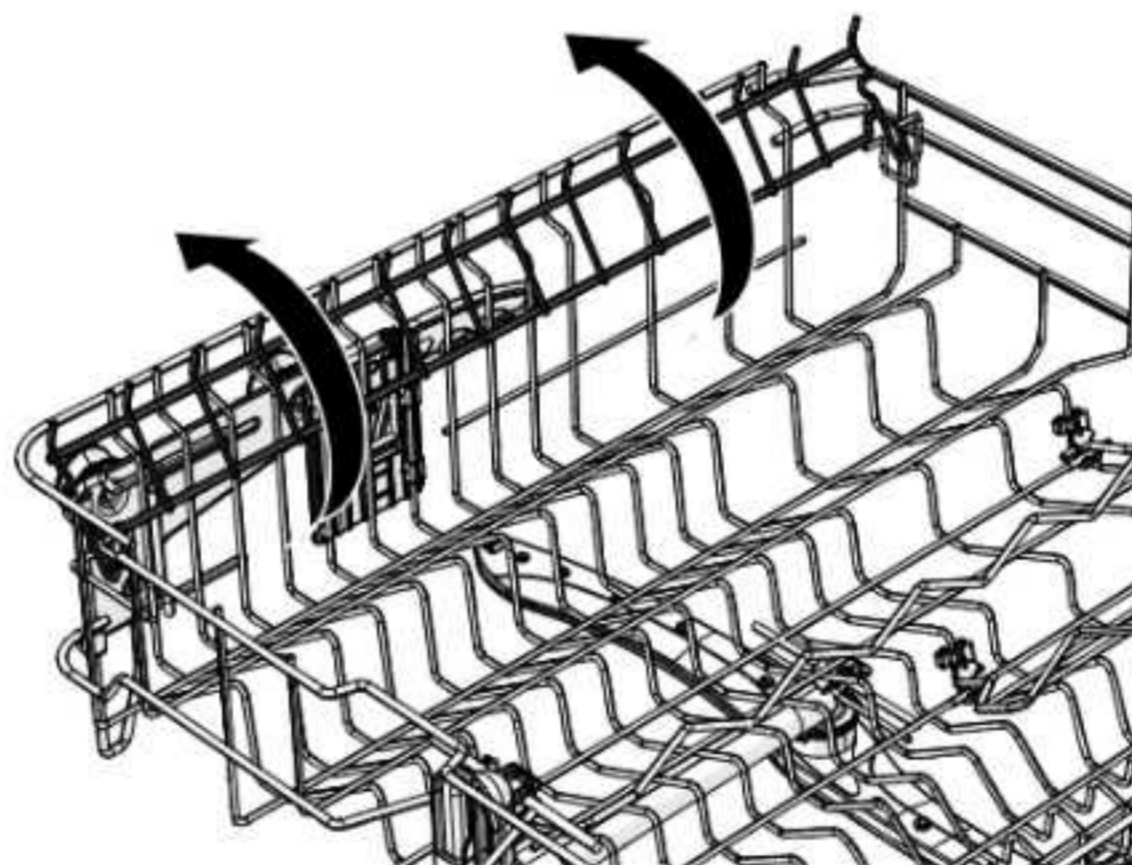

OPMERKING

Wanneer de rekken in de bovenkorf zijn opgeklapt en de besteklade in de neutrale positie staat, kunnen de rekken in de bovenkorf niet worden neergeklapt.

3.5.6. REKKEN IN DE ONDERKORF IN-/OPKLAPPEN

De rekken in de onderkorf kunnen in- of opgeklapt worden om ruimte te maken voor grote couverts of om borden e.d. in te plaatsen.

Voor grote couverts:

1. Klap de rekken in de onderkorf in.
2. Plaats de grote couverts in de onderkorf.

Voor borden e.d.:

1. Klap de rekken omhoog in de onderkorf.
2. Plaats de borden e.d. in de sleuven van de rekken.

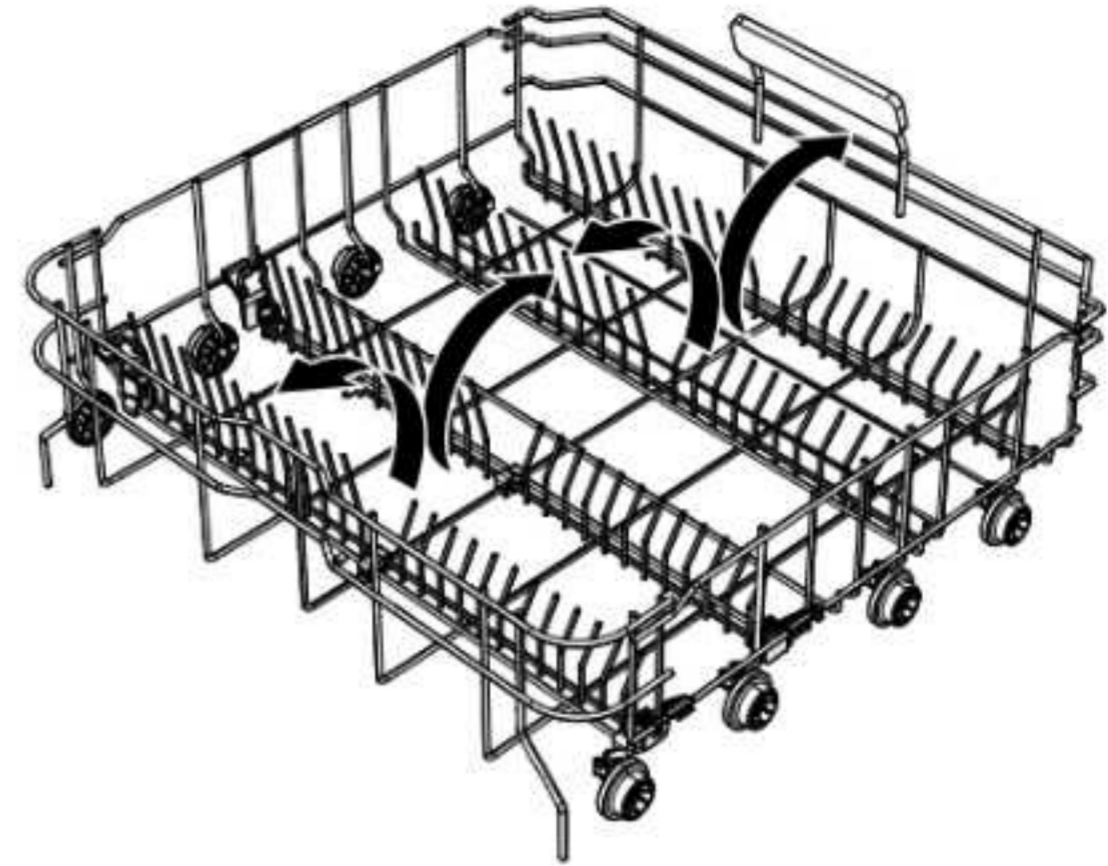

3.5.7. DE FLESSENWASFUNCTIE BEDIENEN

De flessenwasfunctie kan gebruikt worden om flessen schoon te spoelen.

1. Schuif het handvat naar de aan-stand om de flessenwasfunctie aan te zetten.
2. Plaats de flessen met de opening over de fleswasfunctie-sproeikop.
3. Schuif het handvat naar de uit-stand om de flessenwasfunctie uit te zetten.
4. Laat het handvat nooit in de positie tussen de aan- en uit-stand staan.

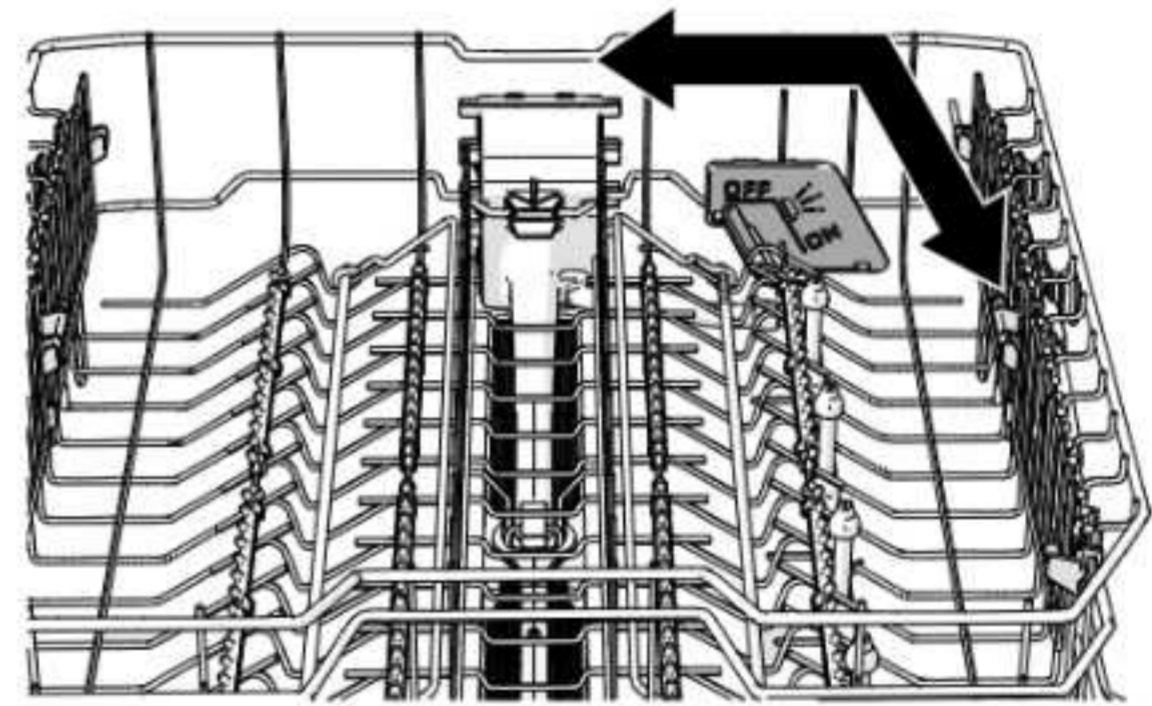

4. GEBRUIK

Neem voordat u het apparaat gebruikt nauwkeurig de veiligheidsinformatie uit hoofdstuk 1 door.

4.1. DE VAAT INRUIMEN

WAARSCHUWING!

- **SNIJGEVAAR.** Plaats messen en andere scherpe voorwerpen altijd met de scherpe punt naar beneden of horizontaal in de korf.
- **VERSTIKKINGSGEVAAR.** Kleine kinderen of huisdieren kunnen in het apparaat klimmen. Houd de deur zoveel mogelijk gesloten en controleer het apparaat voordat u een wasbeurt start.

VOORZICHTIG!

STRUIKELGEVAAR. Laat de vaatwasserdeur niet openstaan.

LET OP!

RISICO OP SCHADE AAN HET APPARAAT.

- Houd rekening met het plaatsen van hoog serviesgoed in de onderkorf om het blokkeren van de sproeiarmen te voorkomen.
- Forceer de deur niet. Als de deur niet goed sluit, controleer of er vaat klem zit en of de korven volledig zijn ingeschoven.
- Zorg dat er geen bestek op de RVS bodem blijft liggen. Het bestek kan electrostatisch reageren met het RVS waardoor het RVS en/of bestek kan worden aangetast.
- Plaats geen hete pannen in de korven. De hitte van de pannen kan de kunststof beschermlaag van de korven aantasten, waardoor de korven kunnen gaan roesten.

RISICO OP EEN VERMINDERDE WERKING VAN HET APPARAAT.

- Spoel de vaat niet voorafgaand aan de wasbeurt. Voorspoelen leidt tot een hoger water- en energieverbruik en kan leiden tot een mindere werking van het apparaat.
- Verwijder grote voedselresten van de vaat voordat u de vaat in het apparaat plaatst. Grote voedselresten kunnen de leidingen en sproeiarmen verstoppem of lekkage veroorzaken.

De volgende vaat is niet geschikt voor gebruik met het apparaat:

- Bestek met houten, ivoren of parelmoeren handvatten.
- Houten serviesgoed.
- Tinnen of koperen serviesgoed.
- Niet-corrosiebestendig serviesgoed.
- Serviesgoed gemaakt van kunststof.
- Kristallen glazen.
- Niet-vaatwasserbestendig serviesgoed.

Plaats de vaat in de korven.

- Besteklade en bestekkorf: Geschikt voor bestek.
- Bovenkorf: Geschikt voor glazen, koffie- en theekopjes, schotels en kleine kommen.
- Onderkorf: Geschikt voor potten, pannen, deksels, schalen, kommen en borden.

Controleer of de sproeiarmen nog vrij kunnen ronddraaien na het vullen van de vaatwasser. Indien de vaat het draaien van de sproeiarmen blokkeert dienen de korven met de vaat opnieuw ingedeeld te worden om de blokkering te verwijderen.

4.2. HET VAATWASMIDDEL EN GLANSMIDDEL TOEVOEGEN

LET OP!

RISICO OP SCHADE AAN HET APPARAAT. Gebruik nooit wasmiddel dat niet geschikt is voor vaatwassers.

4.2.1. HET VAATWASMIDDEL TOEVOEGEN

1. Open het vaatwasmiddelreservoir.
2. Vul het vaatwasmiddelreservoir met vaatwasmiddel. Volg de instructies van het vaatwasmiddel voor de correcte hoeveelheid vaatwasmiddel per wasbeurt.
3. Sluit het vaatwasmiddelreservoir.

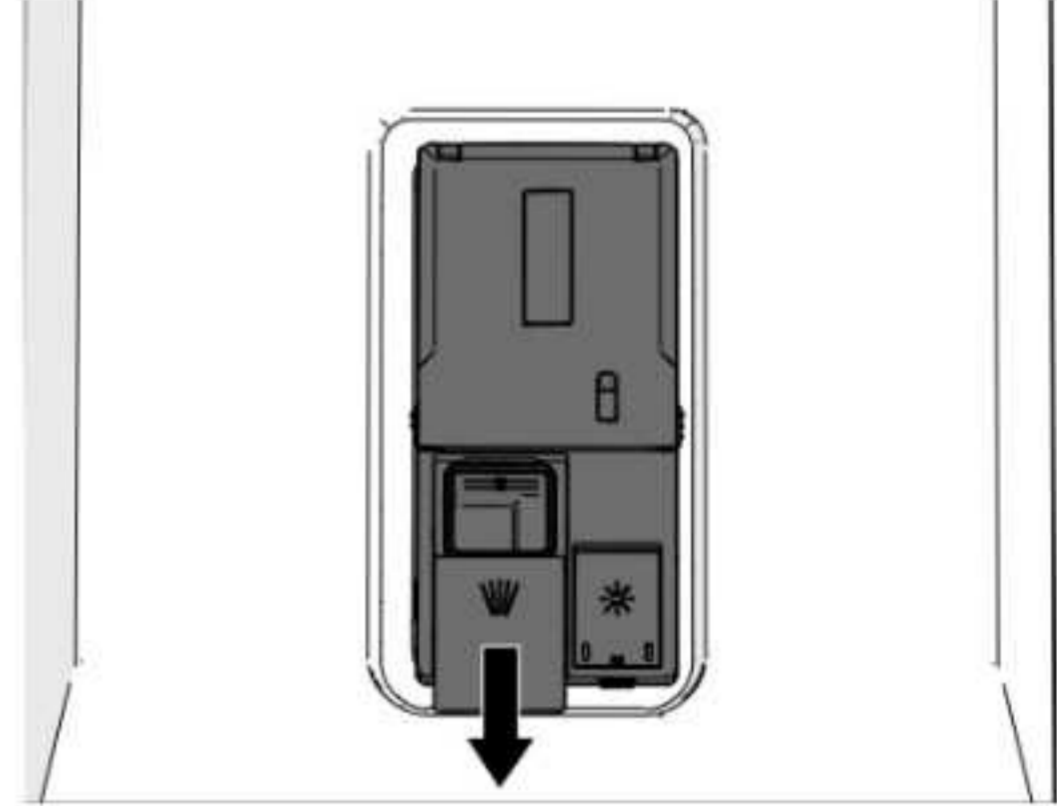

4.2.2. HET GLANSSPOELMIDDEL TOEVOEGEN

OPMERKING

- Het glansspoelmiddel zorgt ervoor dat het glaswerk zonder vlekken of strepen wordt gedroogd.
- De glansspoelmiddel LED licht op wanneer het glansspoelmiddel moet worden bijgevuld.
- Je kan de huidige hoeveelheid glansspoelmiddel aflezen van de glansspoelmiddelniveau-indicator.

1. Open het glansspoelmiddelreservoir.
2. Vul het glansspoelmiddelreservoir tot aan de rand met glansspoelmiddel.
3. Sluit het glansspoelmiddelreservoir.
De glansspoelmiddel LED gaat uit.
4. Verwijder de restanten glansspoelmiddel rondom het glansspoelmiddelreservoir met een zachte, droge doek.



4.3. HET APPARAAT BEDIENEN



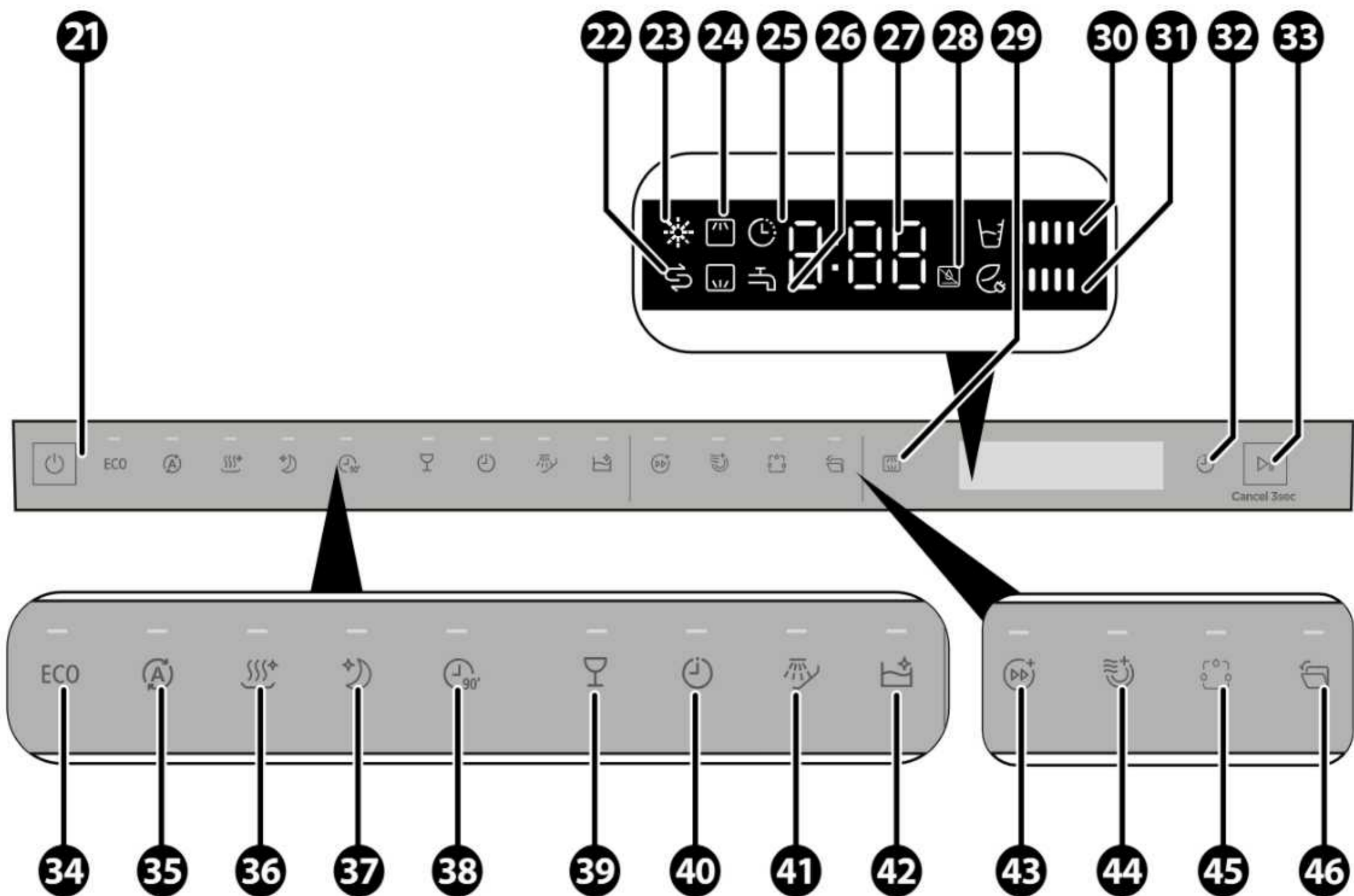





4.3.1. BEDIENINGSPANEEL



- | | |
|-------------------------------------------------------------------------------------------------------------------------------------------------------------------------------------------------------------------------------------------------------------------------------------------------------------------------------------------------------------------------------------------------------------------------------------------------------|-------------------------------------------------------------------------------------------------------------------------------------------------------------------------------------------------------------------------------------------------------------------------------------------------------------------------------------------------------------------------------------------------------------------------------------------------------------------------------------------------------------------------------|
| <ul style="list-style-type: none"> 21 Aan-/uitknop (stand-by) 22 Vaatwaszout icoon 23 Glansspoelmiddel icoon 24 Boven-/onderkorf icoon 25 Uitstel icoon 26 Waterdruk icoon 27 Cijferdisplay 28 Vloeibaar vaatwasmiddel icoon 29 Boven-/onderkorfknop 30 Waterverbruik 31 Stroomverbruik 32 Uitstelknop 33 Start-/pauzeknop | <ul style="list-style-type: none"> 34 ECO-programma knop 35 Automatisch-programma knop 36 Hygiëne-programma knop 37 Stil-programma knop 38 90 minuten-programma knop 39 Glas-programma knop 40 Snel-programma knop 41 Voorspoel-programma knop 42 Zelfreiniging-programma knop 43 Turbo knop 44 Extra-drogen knop 45 Automatische doseerfunctie-knop 46 Automatische-deuropening-na-programma knop |
|-------------------------------------------------------------------------------------------------------------------------------------------------------------------------------------------------------------------------------------------------------------------------------------------------------------------------------------------------------------------------------------------------------------------------------------------------------|-------------------------------------------------------------------------------------------------------------------------------------------------------------------------------------------------------------------------------------------------------------------------------------------------------------------------------------------------------------------------------------------------------------------------------------------------------------------------------------------------------------------------------|

4.4. EEN PROGRAMMA KIEZEN

1. Druk op de aan-/uitknop om het apparaat in te schakelen.
2. Druk op een programmaknop om een programma te kiezen.
De LED van het gekozen programma licht op.
3. Controleer of er nog genoeg vaatwasmiddel aanwezig is in het vaatwasmiddel reservoir voordat u een nieuw programma start.
4. Druk op de start-/annuleerknop om het programma te starten.
5. Sluit de deur.
De resterende tijd wordt geprojecteerd op de vloer voor het apparaat.

ICOON	PROGRAMMA	PROGRAMMAFASEN	OMSCHRIJVING
ECO	ECO*	<ul style="list-style-type: none"> Voorspoelen Wassen 45°C Spoelen met glansspoelmiddel 39°C Drogen 	<p>Geschikt voor het reinigen van normaal bevulde vaat.</p> <p>* Het ECO programma is het meest efficiënte programma wat betreft het gecombineerde energie- en waterverbruik. Het ECO programma wordt gebruikt om na te gaan of de EU-regelgeving inzake ecologisch ontwerp wordt nageleefd.</p>
	Automatisch	<ul style="list-style-type: none"> Wassen 45°C – 60°C Tussentijds spoelen Spoelen met glansspoelmiddel 55°C – 65°C Drogen 	<p>Geschikt voor het reinigen van alle soorten bevulde vaat.</p> <p>De temperatuur, de hoeveelheid water en de programmaduur worden automatisch aangepast.</p>
	Hygiëne	<ul style="list-style-type: none"> Voorspoelen Wassen 72°C Tussentijds spoelen Spoelen met glansspoelmiddel 65°C – 72°C Drogen 	<p>Geschikt voor het reinigen van bevulde vaat op hoge temperatuur.</p>
	Stil	<ul style="list-style-type: none"> Wassen 55°C Tussentijds spoelen Spoelen met glansspoelmiddel 55°C – 65°C Drogen 	<p>Geschikt voor het reinigen van normaal bevulde vaat in een stille modus.</p>
	90 minuten	<ul style="list-style-type: none"> Wassen 55°C Tussentijds spoelen Spoelen met glansspoelmiddel 60°C – 65°C Drogen 	<p>Geschikt voor het reinigen van normaal bevulde vaat in korte tijd.</p>
	Glas	<ul style="list-style-type: none"> Voorspoelen Wassen 45°C Tussentijds spoelen Spoelen met glansspoelmiddel 55°C – 60°C Drogen 	<p>Geschikt voor het reinigen van licht bevulde vaat, met name glazen.</p>
	Snel	<ul style="list-style-type: none"> Wassen 45°C Tussentijds spoelen Spoelen met glansspoelmiddel 45°C 	<p>Geschikt voor het reinigen van licht bevulde vaat in korte tijd.</p>
	Voorspoelen	<ul style="list-style-type: none"> Voorspoelen 	<p>Geschikt voor het voorspoelen van sterk bevulde vaat.</p>
	Zelfreiniging	<ul style="list-style-type: none"> Voorspoelen Wassen 70°C Tussentijds spoelen Spoelen met glansspoelmiddel 70°C Drogen 	<p>Geschikt voor het reinigen van de vaatwasser.</p>

OPMERKING

- Controleer bij de eerste wasbeurt of er lekkage optreed bij de waterafvoer. Als er lekkage optreed, controleer of de afvoerslang correct en volledig is aangesloten. Volg de instructies in hoofdstuk 3.4.2. De toevoerslang aansluiten.
- Bespaar energie en water door het apparaat te vullen met het maximaal aantal couverts.
- De waarden voor de andere programma's dan het ECO programma zijn slechts indicatief.









4.5. EEN EXTRA FUNCTIE KIEZEN

ICOON	FUNCTIE	OMSCHRIJVING	INSTRUCTIES
	Turbo*	Vermindert de programmaduur. Druk op de turbo-functie knop om de functie te kiezen.	*Deze functie is alleen beschikbaar met de volgende programma's: <ul style="list-style-type: none"> • ECO • Hygiëne • Stil • 90 minuten • Glas
	Extra drogen*	Droogt de vaat extra intensief.	Druk op de extra-drogen knop totdat de LED oplicht om extra kracht te activeren. *Deze functie is alleen beschikbaar met de volgende programma's: <ul style="list-style-type: none"> • ECO • Hygiëne • Stil • 90 minuten • Glas
	Automatisch doseren	Deze functie doseert automatisch een geschikte hoeveelheid vloeibaar wasmiddel en glansspoelmiddel voor elk wasprogramma.	Druk op de automatisch doseren knop. Wanneer de indicator van het automatische doseersysteem brandt, gebruik dan geen andere soorten wasmiddel (zoals poeder of tabletten). Deze functie is niet beschikbaar in combinatie met het inweek-programma
	Automatische-deuropening-na-programma functie*	Opent de deur automatisch wanneer het programma klaar is.	Druk 3 seconden op de automatische-deuropening-na-programma-functie knop om de functie te kiezen. *Deze functie is niet beschikbaar met de volgende programma's: <ul style="list-style-type: none"> • Snel • Voorspoelen • Zelfreiniging
	Boven-/onderkorf selectie	Reinigt alleen de vaat in de gekozen korf.	Druk herhaaldelijk op de boven-/onderkorfknop om de gewenste korven te kiezen.
	Uitstelfunctie	Stelt de start van een programma uit. Stelt de start van een programma uit tot maximaal 24 uur.	<ol style="list-style-type: none"> 1. Kies een programma 2. Druk herhaaldelijk op de uitstelknop om het aantal uit te stellen uren in te stellen. Het aantal ingestelde uren verschijnt op het display. 3. Druk op de Start-/annuleerknop om het aftellen te starten.

4.6. MELDINGEN OP HET DISPLAY

ICOON	FUNCTIE	OMSCHRIJVING
	Glansspoelmiddel	Het glansspoelmiddel moet worden bijgevuld.
	Vaatwazout	Het vaatwazout moet worden bijgevuld.
	Waterdruk	De waterkraan is gesloten of er staat geen druk op de watertoevoer.
	Vloeibaar vaatwasmiddel icoon	Als het vloeibaar vaatwasmiddel icoon brandt, betekent dit dat het wasmiddel in het reservoir bijna op is en moet worden bijgevuld.
	Waterverbruik	Geeft het waterverbruik van het geselecteerde programma weer. Hoe meer balkjes, hoe meer waterverbruik.
	Stroomverbruik	Geeft het stroomverbruik van het geselecteerde programma weer. Hoe meer balkjes, hoe meer stroomverbruik.

4.7. PROGRAMMADUUR, WATER- EN ENERGIEVERBRUIK

ICOON	PROGRAMMA	WATERVERBRUIK (L)	ENERGIEVERBRUIK (KWH)	DUUR (MINUTEN)
ECO	ECO*	9,9	0,461	299
	Automatisch	10,5 – 12,3	0,750 – 1,200	150
	Hygiëne	13,3	1,500	215
	Stil	9,5	0,850	245
	90 minuten	11,0	0,900	90
	Glas	12,5	1,000	135
	Snel	10,3	0,560	35
	Voorspoelen	3,9	0,115	20
	Zelfreiniging	14,0	1,450	128

4.8. HET PROGRAMMA ONDERBREKEN

4.8.1. HET PROGRAMMA VERANDEREN ALS HET APPARAAT IN WERKING IS

Het programma kan alleen worden gewijzigd binnen enkele minuten na de start.

1. Open de deur een klein stukje om de wasbeurt te pauzeren.
2. Wacht tot de sproeiarmen niet meer werken.
3. Open de deur volledig.
4. Houd de programmaknop minstens drie seconden ingedrukt om de programmakeuzemodus te activeren.
5. Kies het gewenste programma.
6. Sluit de deur.

Het gekozen programma start automatisch.

4.8.2. DE DEUR OPENEN ALS HET APPARAAT IN WERKING IS

VOORZICHTIG!

VERBRANDINGSGEVAAR DOOR STOOM. Houd afstand tot de opening van de deur wanneer u de deur opent. Er kan hete stoom uit het apparaat komen.

1. Open de deur een klein stukje om de wasbeurt te pauzeren.
2. Wacht tot de sproeiarmen niet meer werken.
3. Open de deur volledig.
4. Plaats de vaat in de korven.
5. Sluit de deur.

Het wasprogramma wordt na 10 seconden automatisch hervat.

4.9. HET EINDE VAN EEN PROGRAMMA

WAARSCHUWING!

VERGIFTIGINGSGEVAAR. Haal de vaat pas uit het apparaat wanneer het programma voltooid is. Er kan vaatwasmiddel op de vaat achterblijven.

VOORZICHTIG!

STRUIKELGEVAAR.

- Laat de vaatwasserdeur niet openstaan.
- Zet geen voorwerpen voor de deur neer wanneer het apparaat in werking is. Voorwerpen kunnen het automatisch openen van de deur belemmeren.

Als het programma klaar is, wordt 'END' geprojecteert op de vloer voor het apparaat.

De deur opent automatisch om de vaat aan de lucht te laten drogen.

Haal de vaat uit het apparaat.

5. REINIGING EN ONDERHOUD

Neem voordat u het apparaat gaat onderhouden en reinigen nauwkeurig de veiligheidsinformatie uit hoofdstuk 1 door.

5.1. HET APPARAAT REINIGEN

WAARSCHUWING!

ELEKTROCUTIEGEVAAR DOOR KORTSLUITING.

- Giet geen water over het apparaat heen.
- Haal altijd de stekker uit het stopcontact voordat u het apparaat schoonmaakt.

LET OP!

RISICO OP SCHADE AAN HET APPARAAT.

- Reinig het apparaat nooit met agressieve of schurende schoonmaakmiddelen, of scherpe voorwerpen.
- Reiniging en gebruikersonderhoud mogen niet zonder toezicht door kinderen worden uitgevoerd.

De buitenkant van het apparaat reinigen

Maak de buitenkant het apparaat een keer per twee maanden schoon.

Maak de deur inclusief het deurrubber en het bedieningspaneel schoon met een zachte, vochtige doek.

De binnenkant van het apparaat reinigen

Maak de binnenkant van het apparaat een keer per twee maanden schoon.

1. Haal alle vaat uit de korven.
2. Reinig de binnenkant van het apparaat met een reinigingsproduct specifiek ontwikkeld voor vaatwassers. Volg de instructies van het reinigingsproduct.

5.2. DE FILTERS REINIGEN

Maak de filters een keer per week schoon.

1. Draai het filter tegen de klok in om het filtersysteem te ontgrendelen.
2. Druk de zijkanten van de ring van het gasfilter in om het gasfilter los te maken.
3. Haal het filter uit het platte filter.
4. Verwijder eventuele vreemde voorwerpen uit de filters.

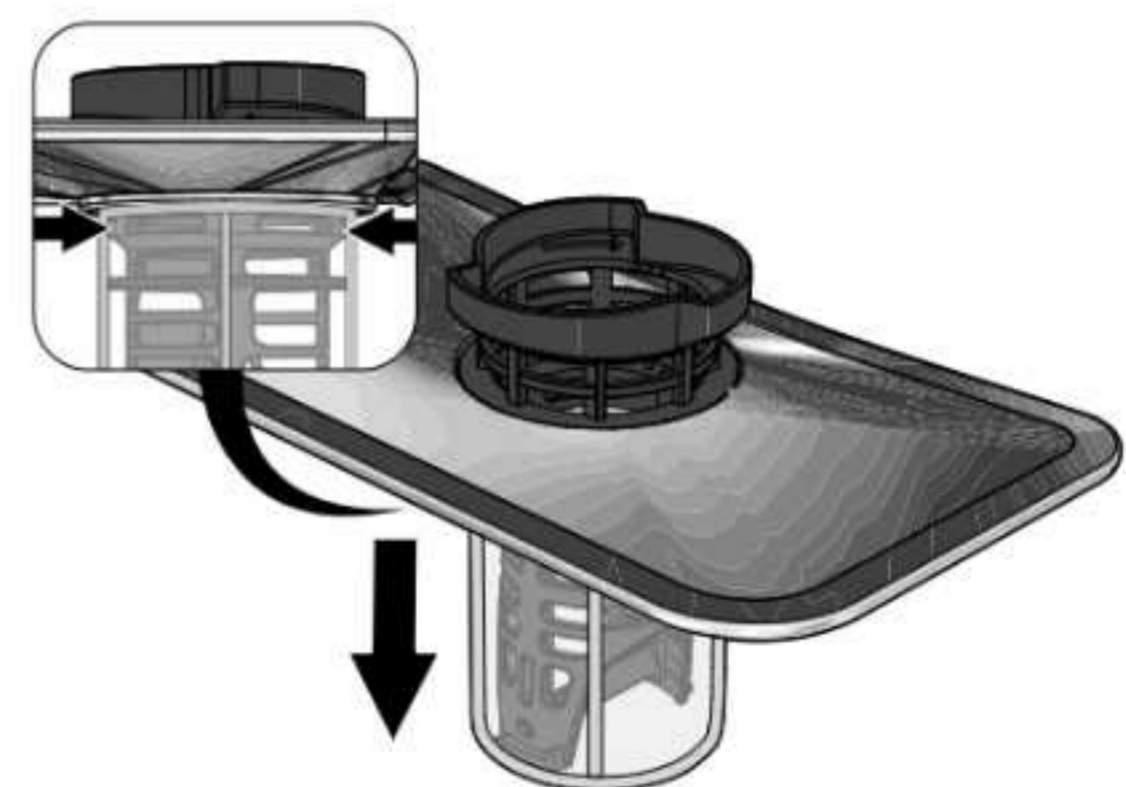

5. Maak het platte filter, gaasfilter en het filter schoon onder stromend water. Gebruik een afwasborstel om hardnekkig vuil te verwijderen.
6. Zet het gaasfilter, platte filter en het filter terug in elkaar.
7. Plaats het gaasfilter, platte filter en het filter terug in het apparaat. Draai het filter vast om het filtersysteem te vergrendelen.



5.3. DE SPROEIARMEN REINIGEN

Het is belangrijk om de sproeiarmen regelmatig schoon te maken. Als de gaatjes in de sproeiarmen dicht zitten, kan er water tegen de deur spuiten waardoor het apparaat water kan lekken.

Maak de sproeiarmen een keer per twee maanden schoon.

1. Houd de geribbelde ring boven de bovenste sproeiarm vast en draai de bovenste sproeiarm met de klok mee los.

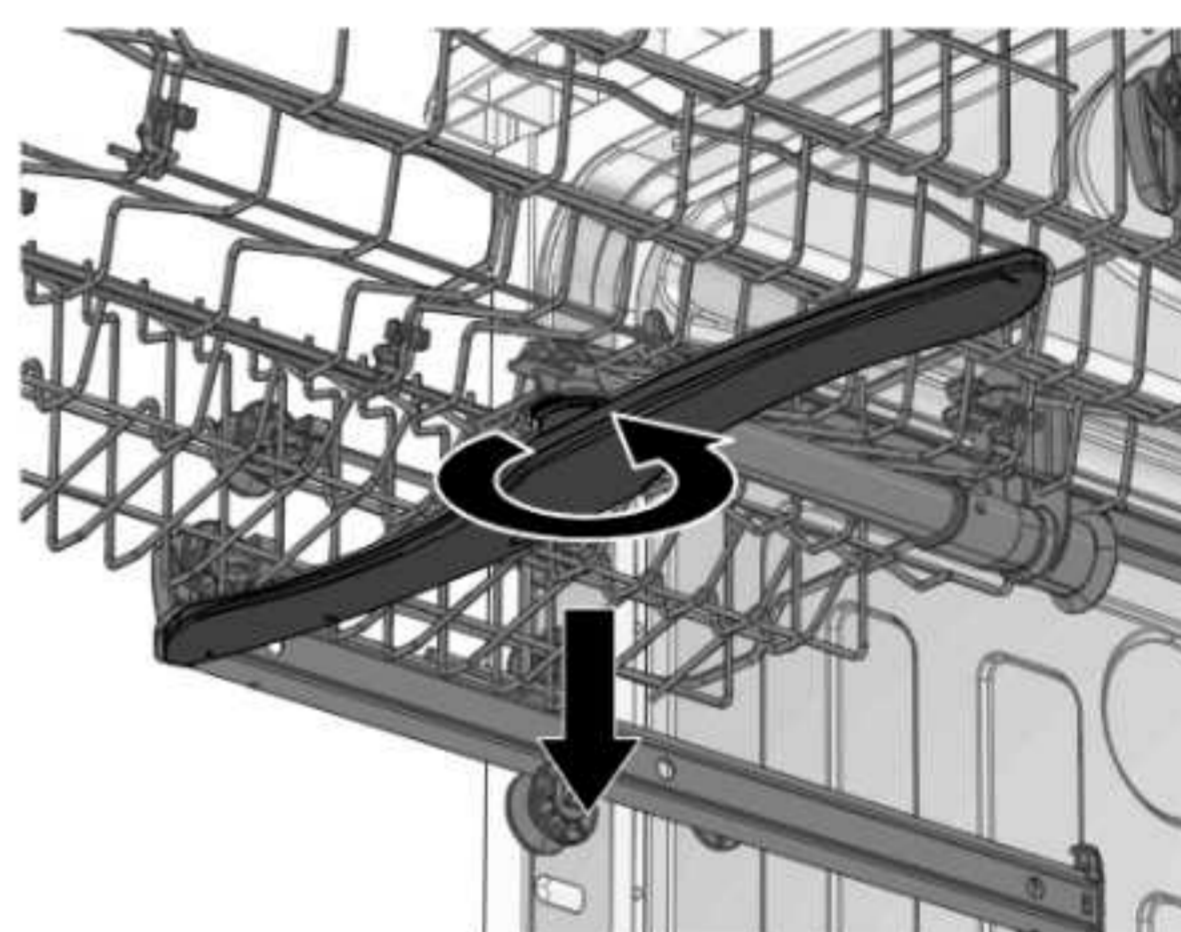

2. Trek de onderste sproeiarm los.



3. Maak de bovenste sproeiarm en de onderste sproeiarm schoon onder stromend water. Gebruik een afwasborstel om hardnekkig vuil te verwijderen.
4. Gebruik een smal en puntig stokje om het vuil uit de gaten te verwijderen.
5. Plaats de bovenste sproeiarm en de onderste sproeiarm terug in het apparaat.



6. STORINGEN OPLOSSEN

WAARSCHUWING!

ELEKTROCUTIEGEVAAR DOOR KORTSLUITING. Voer geen reparaties uit aan het apparaat die niet omschreven zijn in deze handleiding. Het apparaat mag alleen worden gerepareerd door een bevoegde servicemonteur.

Sommige problemen kunt u eenvoudig zelf verhelpen met behulp van de onderstaande tabel. Mochten onderstaande beschrijvingen uw probleem niet oplossen, neemt u dan contact op met onze klantenservice: www.wisberghome.com

6.1. PROBLEMEN MET HET APPARAAT

PROBLEEM	MOGELIJKE OORZAAK	MOGELIJKE OPLOSSING
Het apparaat start niet.	De voedingskabel is niet aangesloten op een geaard stopcontact.	Steek de voedingskabel in een geaard stopcontact.
	De aardlekschakelaar is uitgeschakeld.	Schakel de aardlekschakelaar in.
	De waterdruk is laag.	Controleer of de toevoerslang correct is aangesloten. Draai de beluchterkraan volledig open.
	De deur zit niet goed dicht.	Sluit de deur goed.
Er lekt water uit het apparaat.	De gaatjes in de sproeiarmen zijn verstopt.	Maak de sproeiarmen schoon. Volg de instructies in hoofdstuk 5.3. De sproeiarmen reinigen.
	Er is een onderdeel van het apparaat defect.	Er is een bevoegde servicemonteur nodig om het probleem op te lossen. Neem contact op met de klantenservice.
Het water wordt niet weggepompt.	De afvoerslang is verdraaid of afgeklemd.	Controleer of de afvoerslang is geblokkeerd. Controleer of de waterafvoer is geblokkeerd.
	Het filtersysteem is verstopt.	Verwijder de blokkade uit het filtersysteem.
Er ontstaat veel schuim tijdens een wasbeurt.	Er is verkeerd vaatwasmiddel gebruikt.	Gebruik alleen vaatwasmiddel geschikt voor vaatwassers.
	Er is glansspoelmiddel geknoeid.	Verwijder de restanten glansspoelmiddel rondom het glansspoelmiddelreservoir met een zachte, droge doek.
Er zit aanslag aan de binnenkant van het apparaat.	Door de hardheid van het water kan er kalkaanslag ontstaan.	Reinig de binnenkant van het apparaat met een reinigingsproduct specifiek ontwikkeld voor vaatwassers. Volg de instructies van het reinigingsproduct.
	Het vaatwasmiddel geeft kleur af.	Gebruik vaatwasmiddel zonder kleurstoffen.
Er zitten roestvlekken op het bestek.	Het bestek is niet corrosiebestendig.	Plaats geen bestek wat niet corrosiebestendig is in het apparaat.
	Er is geen kort programma gestart nadat het vaatwazout is bijgevuld.	Verwijder de restanten vaatwazout rondom het zoutreservoir met een zachte, droge doek. Start een kort programma om de laatste restanten vaatwazout te verwijderen.
	De dop van het zoutreservoir zit niet goed dicht.	Draai de dop goed op het zoutreservoir.

PROBLEEM	MOGELIJKE OORZAAK	MOGELIJKE OPLOSSING
Het apparaat maakt uitzonderlijk veel geluid.	De sproeiarm wordt geblokkeerd door serviesgoed of bestek.	Open de deur. Verplaats het serviesgoed of bestek wat het probleem veroorzaakt. Sluit de deur.
	Er ligt serviesgoed of bestek los in het apparaat.	
	Het apparaat staat niet waterpas.	Stel het apparaat waterpas. Volg de instructies in hoofdstuk 3.4.4.Het apparaat waterpas stellen.
De vaat is niet schoon.	De vaat is niet goed of te dicht bij elkaar in de korven geplaatst.	Volg de instructies in hoofdstuk 4.1.De vaat inruimen.
	Het gekozen programma is niet krachtig genoeg.	Kies een krachtiger programma.
	Er is te weinig vaatwasmiddel gebruikt.	Volg de instructies van het vaatwasmiddel voor de correcte hoeveelheid vaatwasmiddel per wasbeurt.
	De sproeiarm wordt geblokkeerd door serviesgoed of bestek.	Open de deur. Verplaats het serviesgoed of bestek wat het probleem veroorzaakt. Sluit de deur.
	Het filtersysteem is vies.	Maak het filtersysteem schoon. Volg de instructies in hoofdstuk 5.2.De filters reinigen.
	Het wateronthardingsniveau is verkeerd ingesteld.	Stel het wateronthardingsniveau in op de waterhardheid in uw regio. Volg de instructies in hoofdstuk 3.5.1.De waterhardheid instellen.
Er zit witte aanslag op het serviesgoed of bestek.	Het vaatwaszout moet worden bijgevuld.	Vul het vaatwaszout bij. Volg de instructies in hoofdstuk 3.5.3.Het vaatwaszout toevoegen.
	Het wateronthardingsniveau is verkeerd ingesteld.	Stel het wateronthardingsniveau in op de waterhardheid in uw regio. Volg de instructies in hoofdstuk 3.5.1.De waterhardheid instellen.
	Er is te veel vaatwasmiddel gebruikt.	Volg de instructies van het vaatwasmiddel voor de correcte hoeveelheid vaatwasmiddel per wasbeurt.
Er blijft vaatwasmiddel achter in het vaatwasmiddelreservoir.	Serviesgoed of bestek blokkeert het vaatwasmiddelreservoir.	Verplaats het serviesgoed of bestek wat het probleem veroorzaakt.
De vaat is niet droog.	De vaat is niet goed in de korven geplaatst.	Volg de instructies in hoofdstuk 4.1.De vaat inruimen.
	De vaat is te snel uit het apparaat gehaald.	Wacht enkele minuten na het einde van het programma voordat u de vaat uit het apparaat haalt.
	Het gekozen programma heeft geen droogfase.	Kies een programma met een droogfase.

6.2. FOUTMELDINGEN OP HET BEDIENINGSPANEEL

FOUTMELDINGEN OP HET DISPLAY	MOGELIJKE OORZAAK	MOGELIJKE OPLOSSING
E1	De waterdruk is laag.	Controleer of de toevoerslang correct is aangesloten. Draai de beluchterkraan volledig open.
E3	Het verwarmingselement is defect.	Er is een bevoegde servicemonteur nodig om het probleem op te lossen. Neem contact op met de klantenservice.
E4	Er treedt ergens lekkage op.	<ol style="list-style-type: none"> 1. Haal de voedingskabel uit het gearde stopcontact. 2. Controleer of de toevoerslang correct is aangesloten. Draai de beluchterkraan volledig open.
		Sluit de deur goed.
		<ol style="list-style-type: none"> 1. Haal de voedingskabel uit het gearde stopcontact. 2. Controleer of de afvoerslang is geblokkeerd.
		<ol style="list-style-type: none"> 1. Haal de voedingskabel uit het gearde stopcontact. 2. Controleer of de waterafvoer is geblokkeerd. 3. Verwijder overtollig water uit de onderkant van het apparaat voordat u het apparaat weer inschakelt.
EC	Er is een storing in de printplaat of motor.	Druk nogmaals op de aan-/uitknop om het apparaat uit te schakelen. Druk op de aan-/uitknop om het apparaat in te schakelen.
		Er is een bevoegde servicemonteur nodig om het probleem op te lossen. Neem contact op met de klantenservice.
L4	Er is een storing in de motor opgetreden.	Druk nogmaals op de aan-/uitknop om het apparaat uit te schakelen. Druk op de aan-/uitknop om het apparaat in te schakelen.
		Er is een bevoegde servicemonteur nodig om het probleem op te lossen. Neem contact op met de klantenservice.
Ed	Er kan geen contact gemaakt worden tussen de printplaat en het display.	Er is een bevoegde servicemonteur nodig om het probleem op te lossen. Neem contact op met de klantenservice.

7. TRANSPORT EN OPSLAG

VOORZICHTIG!

- **KNELGEVAAR DOOR KANTELEN VAN HET APPARAAT.** Draag altijd veiligheidshandschoenen en gesloten schoenen wanneer u het apparaat verplaatst.
- **KANS OP LETSEL DOOR HET TILLEN VAN TE ZWARE VOORWERPEN.** Verplaats het apparaat altijd met twee personen. Gebruik twee handen bij het verplaatsen, tillen of draaien van het apparaat.

LET OP!

RISICO OP SCHADE AAN HET APPARAAT. Laat het apparaat nooit vallen en vermijd stoten. Het laten vallen of stoten van het apparaat kan de correcte werking van het apparaat beïnvloeden. Gebruik het apparaat niet als het apparaat is gevallen.

1. Haal de voedingskabel uit het gearde stopcontact.
2. Maak het apparaat schoon. Volg de instructies in hoofdstuk 5. Reiniging en onderhoud.
3. Draai de beluchterkraan dicht.
4. Plaats een emmer of teiltje onder de uiteinden van de toevoerslang en afvoerslang. Er kan water uit de toevoerslang en afvoerslang lekken tijdens het ontkoppelen.
5. Ontkoppel de waterstop en toevoerslang van de beluchterkraan.
6. Ontkoppel de afvoerslang van het sifon of de waterafvoerbuis.
7. Laat de deur minstens 24 uur open staan zodat al het vocht uit het apparaat kan ontsnappen.
8. Haal het apparaat voorzichtig van zijn plek.
9. Zet de deur vast met tape of touw om het openklappen van de deur te voorkomen.
10. Verpak het apparaat in zacht verpakkingsmateriaal zoals bubbeltjesplastic of een deken om beschadigingen te voorkomen.
11. Plaats het apparaat in het transportvoertuig. Gebruik een steekwagen wanneer u het apparaat over een grote afstand moet vervoeren.
12. Zet het apparaat vast om schuiven te voorkomen.

8. VEILIG AFVOEREN

8.1. VERPAKKINGSMATERIAAL AFVOEREN

Het verpakkingsmateriaal bestaat uit verschillende materialen. Volg bij het afvoeren van het verpakkingsmateriaal de nationale en lokale regelgeving met betrekking tot het milieuvriendelijk afvoeren van het verpakkingsmateriaal.

8.2. HET APPARAAT AFVOEREN



De materialen die in dit apparaat worden gebruikt en zijn gemarkeerd met dit symbool zijn recyclebaar. De markering duidt erop dat dit product in de gehele EU niet mag worden weggegooid bij het huishoudelijk afval.



Dit symbool geeft aan dat het apparaat niet met ander huishoudelijk afval weggegooid mag worden binnen de EU. Door het apparaat op de juiste wijze af te voeren, helpt u mogelijke gevaren voor het milieu en de volksgezondheid te voorkomen. Het recyclen van materialen draagt bij tot het behoud van natuurlijke hulpbronnen. Gooi afgedankte elektronische apparaten daarom niet weg met het huishoudelijk afval. Volg bij het afvoeren van het apparaat de nationale en lokale regelgeving met betrekking tot het milieuvriendelijk afvoeren van elektronische apparatuur. U kunt ook contact opnemen met Wisepick Productions B.V. wanneer u het apparaat niet meer wil gebruiken of om het apparaat in te leveren.

8.3. CONTACTGEGEVENS

De klantenservice kunt u bereiken via: www.wisberghome.com
Wisepick Productions B.V.
Weena 664
3012 CN Rotterdam
Nederland

EN - USER MANUAL

DISHWASHER

WBBIDW44A15P

 **WISBERG**

TABLE OF CONTENTS

Foreword	35
1. Safety	35
1.1. Intended use and anticipated unintended use	35
1.2. Safety warnings and regulations	36
1.3. Explanation of graphic symbols on the device and packaging	38
2. Product features	39
2.1. Description of the appliance	39
2.2. Guarantee	39
2.3. Spare parts	39
2.4. Technical data	39
3. Installation	40
3.1. Requirements for the location where appliance is installed	40
3.2. Remove and check the packaging	41
3.3. Main components	41
3.4. Installing the appliance	41
3.5. Preparing the appliance for use	44
4. Use	48
4.1. Loading the dishwasher	48
4.2. Add the dishwasher detergent and rinse aid	49
4.3. Operating the appliance	50
4.4. Choosing a programme	50
4.5. Additional functions	52
4.6. Messages on the display	52
4.7. Programme duration, water and energy consumption	53
4.8. Interrupting the programme	53
4.9. The end of a programme	54
5. Cleaning and maintenance	54
5.1. Cleaning the appliance	54
5.2. Cleaning the filters	55
5.3. Cleaning the spray arms	55
6. Troubleshooting	56
6.1. Problems with the appliance	56
6.2. Error messages on the control panel	58
7. Transport and storage	59
8. Safe disposal	60
8.1. Disposing of packaging material	60
8.2. Disposing of the appliance	60
8.3. Contact details	60

FOREWORD

About this document

- This manual contains all the information required for the correct, efficient and safe use of the appliance.
- This user manual is intended for the end user and/or buyer of this appliance.
- Make sure you have read and understood the instructions in this manual completely before installing or using the appliance. Keep this document for future use as long as you use and/or own the appliance.
- Wisepick Productions B.V. cannot be held responsible in any way for immaterial damage to you or others, or material damage to the device, your property or the property of others caused by not or not correctly following the instructions in this manual.
- The warnings and safety regulations in this manual do not cover all possible circumstances and situations.
- If you contact our customer service, make sure you have the model number ready. The information can be found on the type plate or on the front of this manual.

Original instructions

This user manual was originally written in Dutch. All other languages are translated documents. In the case of translation errors, the Dutch version takes precedence.

Copyright

The data displayed in this manual, including text, photographs, graphic drawings, graphic brands, (trade) names and logos are the property of Wisepick Productions B.V. and are protected by copyright, trademark law and/or any other intellectual property right, unless these data belong to a third party. You are never permitted to reproduce, transfer, distribute, store, or make available to third parties for payment, the contents of this user manual in its entirety or partially without prior written permission from Wisepick Productions B.V. and/or the third party the data belongs to.

Compliance

Wisepick Productions B.V. hereby declares that the appliance complies with Regulation (EU) 2019/2017. The full text of the EU declaration of conformity can be accessed at: www.wisberghome.com if you search for the article number.

Wisberg contact details

Customer service can be reached via: www.wisberghome.com

Wisepick Productions B.V.

Weena 664
3012 CN Rotterdam
The Netherlands

1. SAFETY

Make sure you have read and understood the safety instructions fully before installing, using or maintaining the appliance. In this way you avoid possible material damage and immaterial damage to you or to others, the appliance, your other property or other people's property.

1.1. INTENDED USE AND ANTICIPATED UNINTENDED USE

- This appliance is only intended for use indoors.
- This appliance is not intended for use as a built-in appliance.
- This appliance is intended for domestic use and similar applications such as:
 - staff kitchens in shops, offices and other work environments;
 - farms and guests in hotels, motels, B&B and other residential environments;
 - catering and similar non-retail applications.
- This appliance is not intended for use by persons (including children) with limited physical, sensory or mental capabilities or who lack experience and knowledge, unless they are being supervised or have been instructed about the use of the appliance by a person responsible for their safety.

- Any use of the appliance other than as described in this manual is considered to be unintended use and may result in material and immaterial damage to you or to others, the appliance, your other property or other people's property and the expiry of the guarantee.

1.2. SAFETY WARNINGS AND REGULATIONS

WARNING!

- Always be alert and careful. Do not use electrical appliances if you suffer from impaired concentration or lack of awareness, or if you are under the influence of drugs, alcohol or medications. Even the slightest distraction can lead to serious accidents and injuries when using electrical appliances.
- RISK OF POISONING. Dishwasher detergents contain toxic substances. Always follow the instructions of the dishwasher detergent.
- RISK OF POISONING. Do not drink the water from the appliance.
- RISK OF POISONING. Do not remove the dishes from the appliance until the programme has completed. Dishwasher detergent can be left on the dishes.
- EXPLOSION HAZARD DUE TO FLAMMABLE SUBSTANCES. Do not place flammable objects or objects soaked with flammable products in the appliance.
- RISK OF SUFFOCATION. Never let children play with the packaging material. Keep the packaging material out of reach of children.
- RISK OF SUFFOCATION. Small children or pets can climb into the appliance. Keep the door closed as much as possible and check the appliance before starting a wash.
- RISK OF SUFFOCATION. Children, legally incompetent persons and domestic animals must be supervised while using the appliance. The appliance contains small parts. Children must be supervised to ensure that they do not play with the appliance.
- CUTTING HAZARD. Always place knives and other sharp objects with the sharp tip downwards or horizontally in the rack.

DANGER OF ENTRAPMENT DUE TO TILTING THE APPLIANCE.

- Always place the appliance on a flat and stable surface.
- Do not climb, sit or stand on the appliance.
- Always wear protective gloves and closed shoes when moving the appliance.

FIRE HAZARD DUE TO SHORT CIRCUIT.

- Do not use this appliance with an extension lead or power strip.
- Do not twist or kink the power cable or roll the cable up. This can damage the cable's insulation.
- Never pull on the power cable to move the appliance or to unplug it from the earthed power socket.
- Before use, check that the voltage on the socket you want to use matches that on the type plate of the appliance (220 – 240V ~ 50Hz). Only connect the appliance to an earthed power socket. Damage caused by faulty voltage is not covered by the guarantee.
- Make sure you install the appliance in such a way that the power cable is always accessible.

FIRE HAZARD DUE TO OVERHEATING.

- Do not install the appliance on or near other heat sources.
- Keep the power cable away from heat, oil, sharp edges or moving parts.
- Never use a timer or a separate remote control that automatically turns the appliance on.
- Never place the appliance on a carpet to prevent the air vents from being blocked.
- Do not cover the appliance.
- Do not block the appliance's air inlets or outlets.

- Do not install the appliance under a worktop or in a cabinet. This appliance is not intended as a built-in appliance.

ELECTROCUTION HAZARD DUE TO SHORT CIRCUIT.

- Always place the appliance on a dry and moisture-resistant surface.
- Never use the appliance in a damp room, such as a bathroom, or in the vicinity of a bath, shower or swimming pool.
- Do not use the appliance if any of its components are damaged or faulty. Replace a damaged or faulty appliance immediately. Unplug the power cable and contact customer service.
- Only use the power cable installed on the device by the manufacturer. Do not change the power cable.
- The plug has an earth connection. Do not remove the earth contacts from the plug.
- Always remove the plug from the socket before cleaning the appliance.
- Do not use the appliance if the power cable is damaged. The power cable may only be replaced by an authorised service technician.
- Do not pour water over the appliance.

CAUTION!

- TRIP HAZARD DUE TO LOOSE CABLES. Never leave the power cable in such a position that someone could trip over it or accidentally pull it.
- TRIP HAZARD. Do not leave the dishwasher door open.
- RISK OF BURNS DUE TO STEAM. When you open the door, keep your distance from the door opening. Hot steam can come out of the appliance.
- RISK OF INJURY FROM LIFTING HEAVY OBJECTS. Always move the appliance with two people. Use two hands when moving, lifting or turning the appliance.





NOTICE!

RISK OF DAMAGE TO THE APPLIANCE.

- This appliance may not be used by children under 8 years of age.
- For the installation, use only the original accessories supplied.
- Do not insert the discharge hose deeper than 15 cm into the drain pipe in order to avoid water flowing back during the pumping.
- Never connect the supply hose to a hot water tap.
- Never reuse the old supply hose. Always use the new supply hose supplied with the appliance.
- Do not twist or kink the supply and discharge hoses or roll up the supply and discharge hoses.
- Do not install the appliance where the temperature can drop below 0°C to prevent frost damage.
- Make sure that the power cable is not trapped under the adjustable levelling feet.
- Do not use dishwasher salt if the appliance is set to water softener level H1.
- Make sure you always set the water softening level to the water hardness in your area. An incorrectly set water softening level in combination with dishwasher salt can cause internal damage to the appliance.
- Never use detergent that is unsuitable for dishwashers.
- Make sure that the rinse aid reservoir is always filled to at least ¼ of its capacity.
- Take into account the placement of high tableware in the bottom rack to avoid blocking the spray arms.
- Do not place any objects in front of the door when the appliance is in operation. Such objects may interfere with the automatic opening of the door.
- Do not force the door. If the door does not close properly, check that no dishes are jamming it and that the racks are fully pushed in.

- Always clean the stainless steel parts immediately with a soft cloth after topping up the dishwasher salt. Dishwasher salt can damage the stainless steel parts.
- Make sure that no cutlery remains on the stainless steel bottom. The cutlery can react electrostatically with the stainless steel, which may affect the stainless steel and/or cutlery.
- Do not place hot pans in the racks. The heat from the pans can affect the plastic protective layer of the racks, which can cause them to rust.
- Pre-rinsing leads to higher water and energy consumption and can lead to a reduced operation of the appliance. Remove large food residues from the dishes before inserting the dishes into the appliance. Large food residues can clog the pipes and spray arms or cause leakage.
- Never clean the device with aggressive or abrasive cleaners, or sharp objects.
- Cleaning and user maintenance must not be carried out by children without supervision.
- Never drop the appliance and avoid bumping it. Dropping or bumping the appliance may affect the proper operation of the appliance. Do not use the appliance if it has been dropped.

1.3. EXPLANATION OF GRAPHIC SYMBOLS ON THE DEVICE AND PACKAGING

SYMBOL	MEANING
	The CE marking on this appliance indicates that Wisepick Productions B.V. declares that this appliance meets the requirements of the relevant European legislation relating to health, safety and environmental protection. The declaration of conformity is available on request from Wisepick Productions B.V. See Foreword for the contact details.
	Indicates that the instructions for use must be read carefully before continuing to use the appliance.
	This symbol indicates that the appliance must not be lifted by one person alone.
	This is a class I appliance. The metal parts of the appliance are connected to a protective earthing conductor, the so-called earth.
	This symbol on the appliance, accessories or packaging indicates that this appliance must not be disposed of with ordinary household waste but must be returned to a collection point.

2. PRODUCT FEATURES

2.1. DESCRIPTION OF THE APPLIANCE

The WBBIDW44A15P is a built-in dishwasher with a top rack, bottom rack, cutlery drawer and cutlery basket suitable for up to 14 place settings. Via the control panel, you can choose between 9 different dishwashing programmes. At the end of a programme, the appliance automatically opens the door slightly (provided this function is enabled), so that the dishes dry quickly and energy-efficiently.

When you use the appliance according to the instructions in this manual, you usually consume less energy and water than when washing the dishes by hand.

2.2. GUARANTEE

This appliance comes with a guarantee period of three years after purchase. For more information on guarantee conditions, please visit www.wisberghome.com. In any case, you must have the proof of purchase with purchase and/or delivery date in order to be able to claim the guarantee.

2.3. SPARE PARTS

The following spare parts are available for up to seven years after the introduction of the appliance on the consumer market:

- Motor
- Circulation and discharge pump
- Heaters and heating elements
- Heat pumps
- Piping and associated components
- Structural and interior components related to door constructions
- PCBs
- Electronic displays
- Pressure switches
- Thermostats and sensors
- Software and firmware, including reset software

The following spare parts are available for up to 10 years after the introduction of the appliance on the consumer market:

- Door hinges and seals
- Spray arms
- Drain filters
- Dishwasher racks and associated plastic parts such as baskets and lids

Please note that some spare parts are only available to professional repairers.

For more information, go to www.wisberghome.com

2.4. TECHNICAL DATA

Article number	WBBIDW44A15P
Dimensions (l x w x h)	
• Door closed	59.8 × 60 × 81.5 cm
• Door open	59.8 × 118.5 × 81.5 cm
Weight	50 kg
Appliance type	Built-in dishwasher
Capacity	14 place settings
Power supply	220 – 240 V ~ 50 Hz
Water supply	Cold water
Water supply pressure	0.04 – 1 MPa
Sound level	44 dB
Energy label	A

The technical data is indicated on the type plate on the inside of the appliance and on the energy label (both also printed on page 2).

The QR code on the energy label provided with the appliance provides a web link to the information related to the appliance performance in the EU EPREL database. Keep the energy label for reference together with the user manual and any other documents provided with this appliance.

It is also possible to find the same information in EPREL via the link eprel.ec.europa.eu and the model name and product number that can be found on the type plate of the appliance.
See link www.theenergylabel.eu for detailed information on the energy label.

3. INSTALLATION

3.1. REQUIREMENTS FOR THE LOCATION WHERE APPLIANCE IS INSTALLED

WARNING!

FIRE HAZARD DUE TO SHORT CIRCUIT.

- Before use, check that the voltage on the earthed socket you want to use matches that on the type plate of the appliance (220 – 240V ~ 50Hz). Only connect the appliance to an earthed power socket. Damage caused by faulty voltage is not covered by the guarantee.
- Make sure you install the appliance in such a way that the power cable is always accessible.

CAUTION!

- RISK OF INJURY FROM LIFTING HEAVY OBJECTS. Always move the appliance with two people. Use two hands when moving, lifting or turning the appliance.
- DANGER OF CRUSHING DUE TO TILTING OF THE APPLIANCE. Always wear protective gloves and closed shoes when moving the appliance.

NOTICE!

RISK OF DAMAGE TO THE APPLIANCE.

- Make sure that the power cable is not trapped under the adjustable levelling feet.
- Never connect the supply hose to a hot water tap.

Place the appliance in a location that satisfies the following conditions:

- Always place the appliance on a flat and stable surface.
- Close to the existing water supply and drain hoses and power socket.
- At least 60 cm of free space at the front of the appliance.
- Well ventilated.
- Not directly next to heat sources, such as heaters or stoves.
- If the appliance is installed in a corner of the kitchen, make sure there is at least 5 cm clearance to the side when the door is open.
- An earthed socket within 150 cm.
- A stop cock within 150 cm. This is a tap with a 3/4" thread.
- A sink siphon or drain pipe within 150 cm.

NOTE

- The loose drain pipe must have a minimum diameter of 4 cm and be present at a maximum height of 100 cm.
- The dishwasher connection to the siphon must have a minimum diameter of 1 1/2 inches and be present at a maximum height of 100 cm.
- Are one or more of the above connections missing? If so, call on a qualified technician to install the required connections before installing the appliance.

Install the appliance in a kitchen cabinet niche that satisfies the following conditions:

- Less than 5 mm space between the top of the appliance and the worktop.
- The niche width is 600 mm.
- The niche depth is at least 580 mm.
- The recess height is between 820 and 870 mm.
- An opening at least 100 mm high and 80 mm deep at the rear for the connection of the power cable, water supply hose and drain hose.
- The cabinet walls are perpendicular (90°) to the floor.
- There is enough space between the bottom of the cabinet and the floor for cables and hoses.

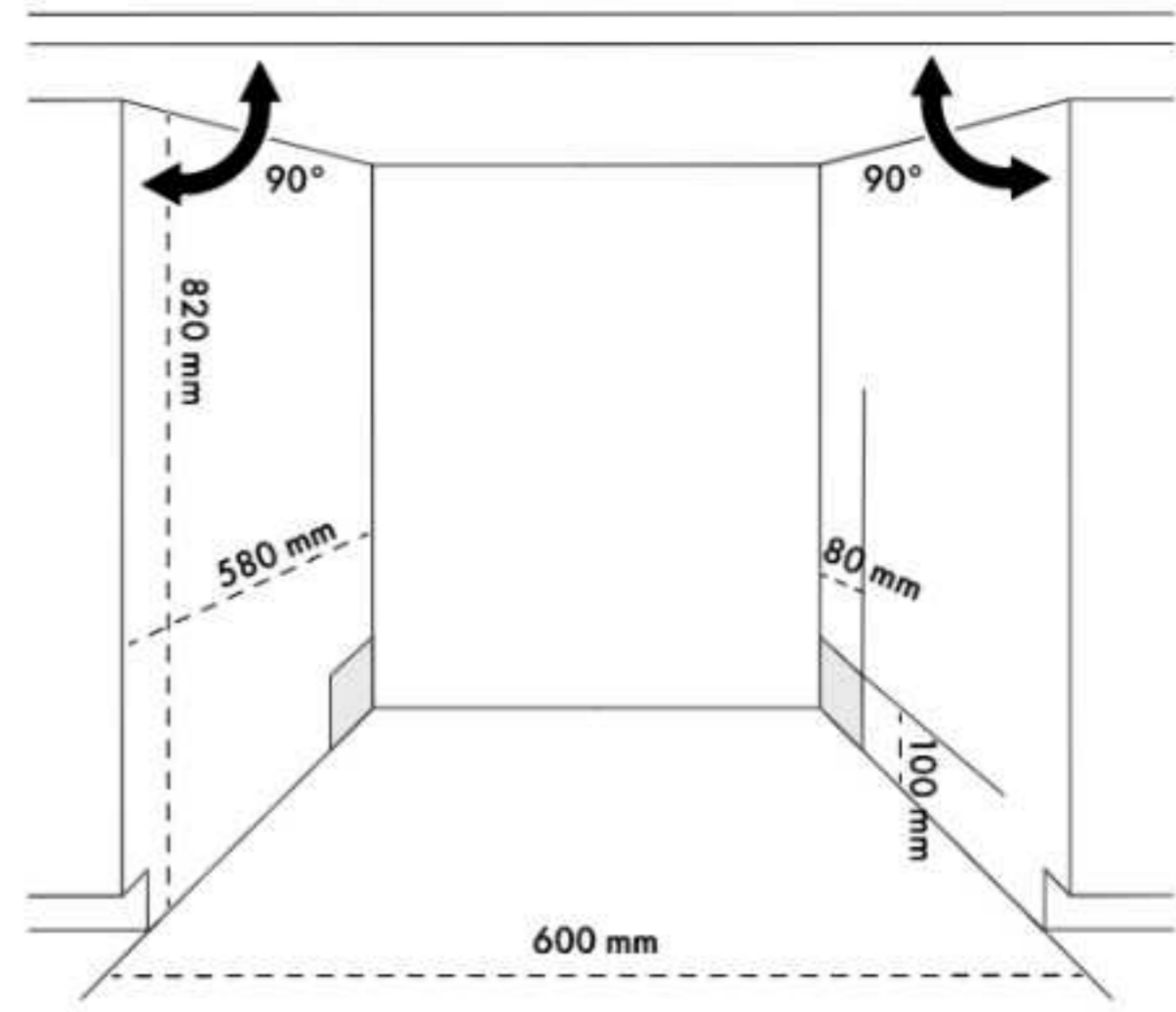

3.2. REMOVE AND CHECK THE PACKAGING

WARNING!

1. Remove the packaging and packaging material from the appliance.
2. Check the contents of the package against the illustration in chapter 3.3. Main components. If parts are missing or damaged, please contact Customer Service: www.wisberghome.com

3.3. MAIN COMPONENTS

- 1 Cutlery drawer
- 2 Top spray arm
- 3 Top rack
- 4 Dishwasher detergent reservoir
- 5 Rinse aid outlet
- 6 Rinse aid reservoir
- 7 Bottom rack
- 8 Cutlery basket
- 9 Door
- 10 Operating panel
- 11 Space for bottles
- 12 Filter
- 13 Flat filter
- 14 Mesh filter
- 15 Bottom spray arm
- 16 Salt reservoir
- 17 Supply hose with aqua stop
- 18 Discharge hose
- 19 Power cord
- 20 Funnel

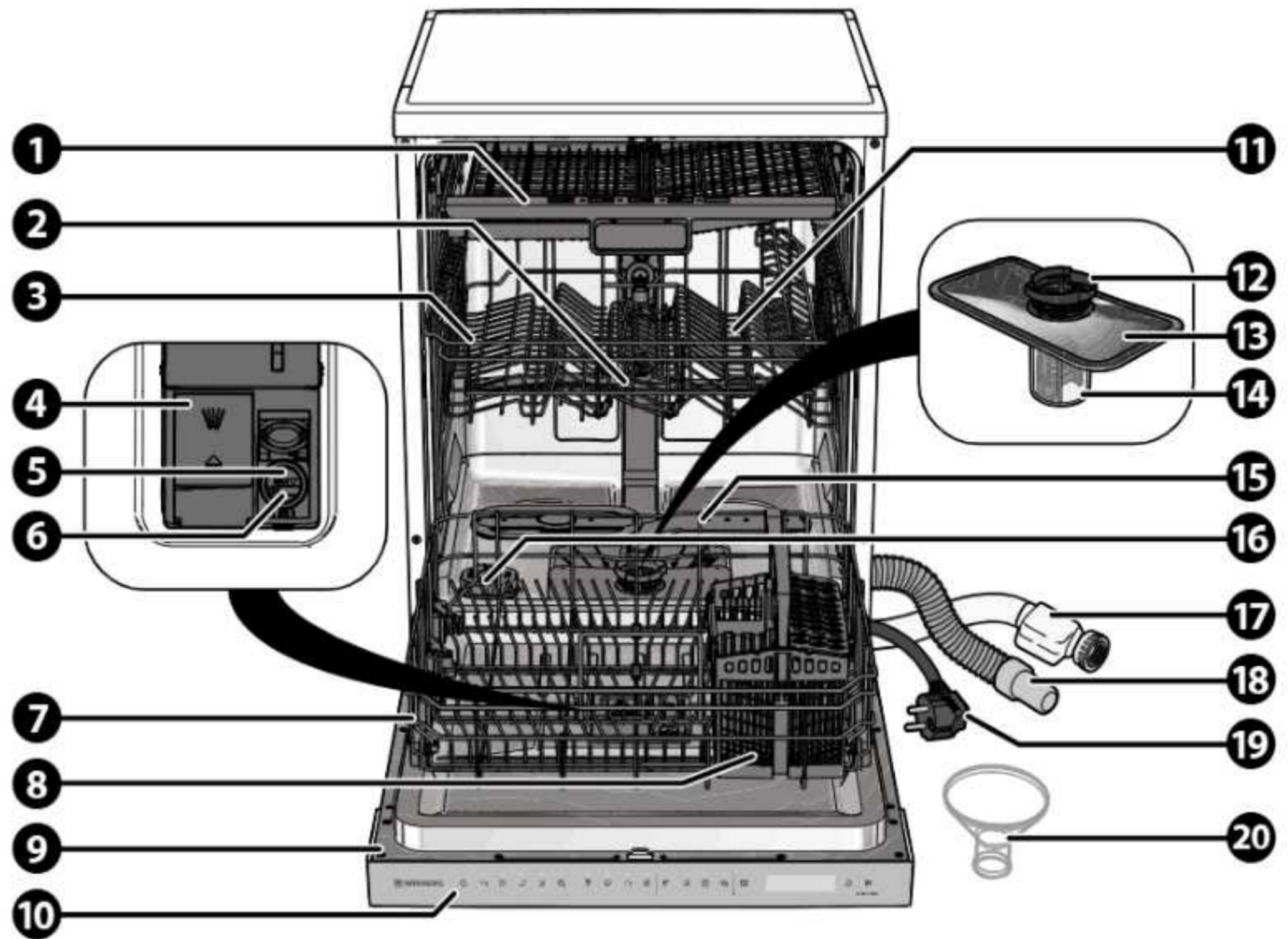

3.4. INSTALLING THE APPLIANCE

NOTICE!

RISK OF DAMAGE TO THE APPLIANCE.

- Never connect the supply hose to a hot water tap.
- Never reuse the old supply hose. Always use the new supply hose supplied with the appliance.
- Do not twist or kink the supply and discharge hoses or roll up the supply and discharge hoses.

3.4.1. TOOLS REQUIRED

- Spirit level
- Screwdriver

3.4.2. CONNECTING THE SUPPLY HOSE

1. Place a bucket or washing-up bowl under the stop cock.
2. Turn the stop cock to its open position and let the water run until clear water comes out of the stop cock.
3. Connect the supply hose to the stop cock.
4. Slowly open the stop cock and check for leaks.
5. Fully open the stop cock.
6. Check that the circle behind the sight glass of the aqua stop is orange. If the circle is red, the aqua stop is blocked, and an authorised service technician is needed to solve the problem. In this case, please contact customer service.

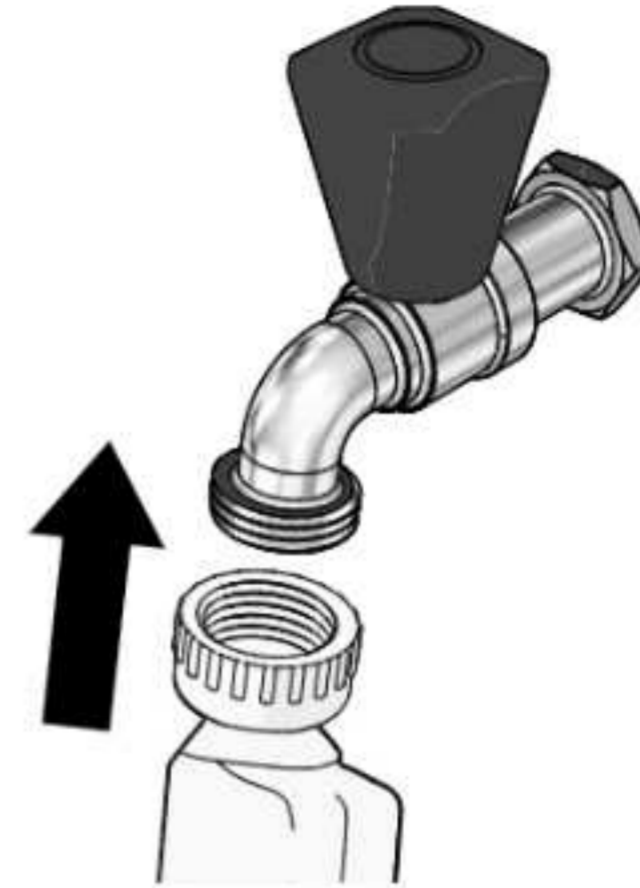

3.4.3. CONNECTING THE DISCHARGE HOSE

Connecting the discharge hose to a siphon

The dishwasher connection to the siphon must have a minimum diameter of 1 ½ inches and be present at a maximum height of 100 cm.

1. Remove the dishwasher connection from the siphon.
2. Remove the rubber stopper from the dishwasher connection.
3. Slide a hose clamp around the end of the discharge hose. The hose clamp is not included.
4. Slide the discharge hose over the dishwasher connection to the siphon.
5. Tighten the hose clamp with a screwdriver.

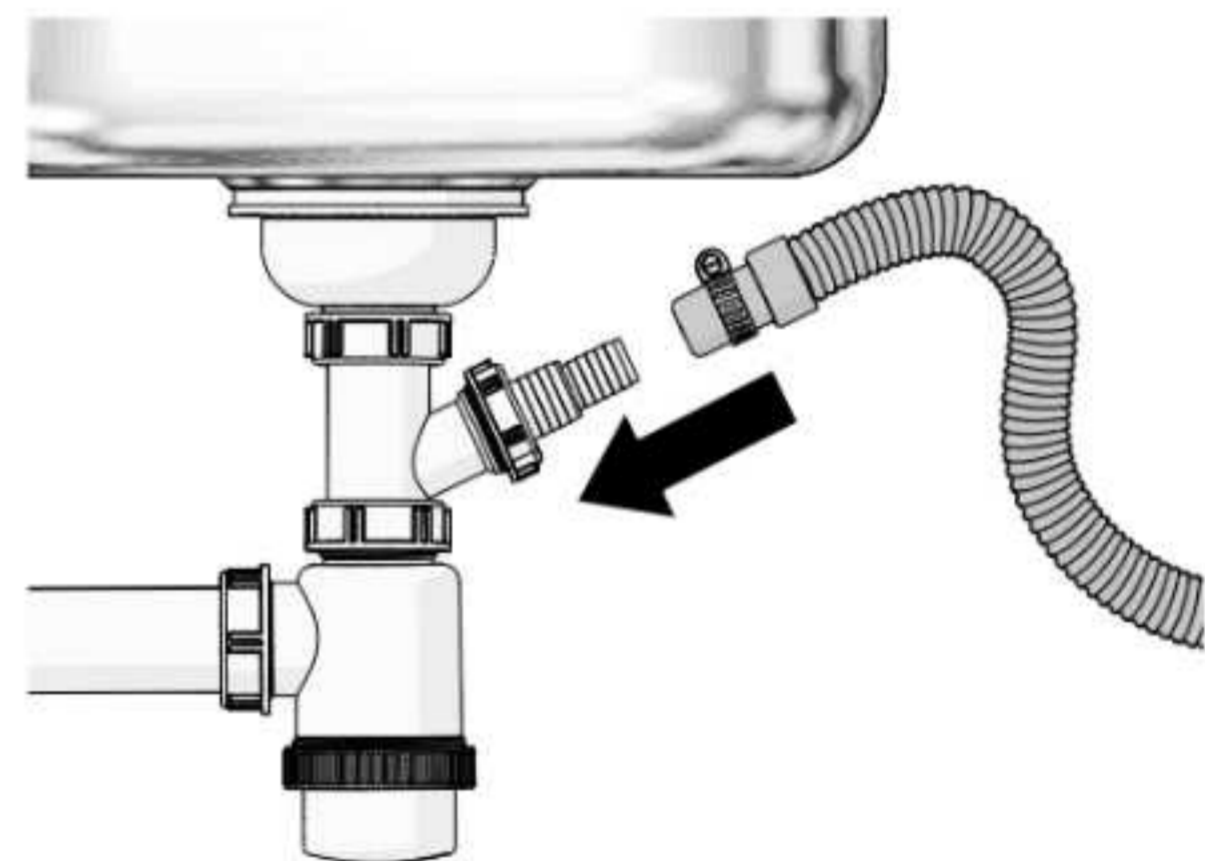

Connect the discharge hose to a drain pipe

NOTICE!

RISK OF DAMAGE TO THE APPLIANCE. Do not insert the discharge hose deeper than 15 cm into the drain pipe in order to avoid water flowing back during the pumping.

Insert the discharge hose into the drain pipe.

The loose drain pipe must have a minimum diameter of 4 cm and be present at a maximum height of 100 cm.

It is advisable to attach the discharge hose to the wall with a hose bracket to prevent kinks or blockages in the drain hose.

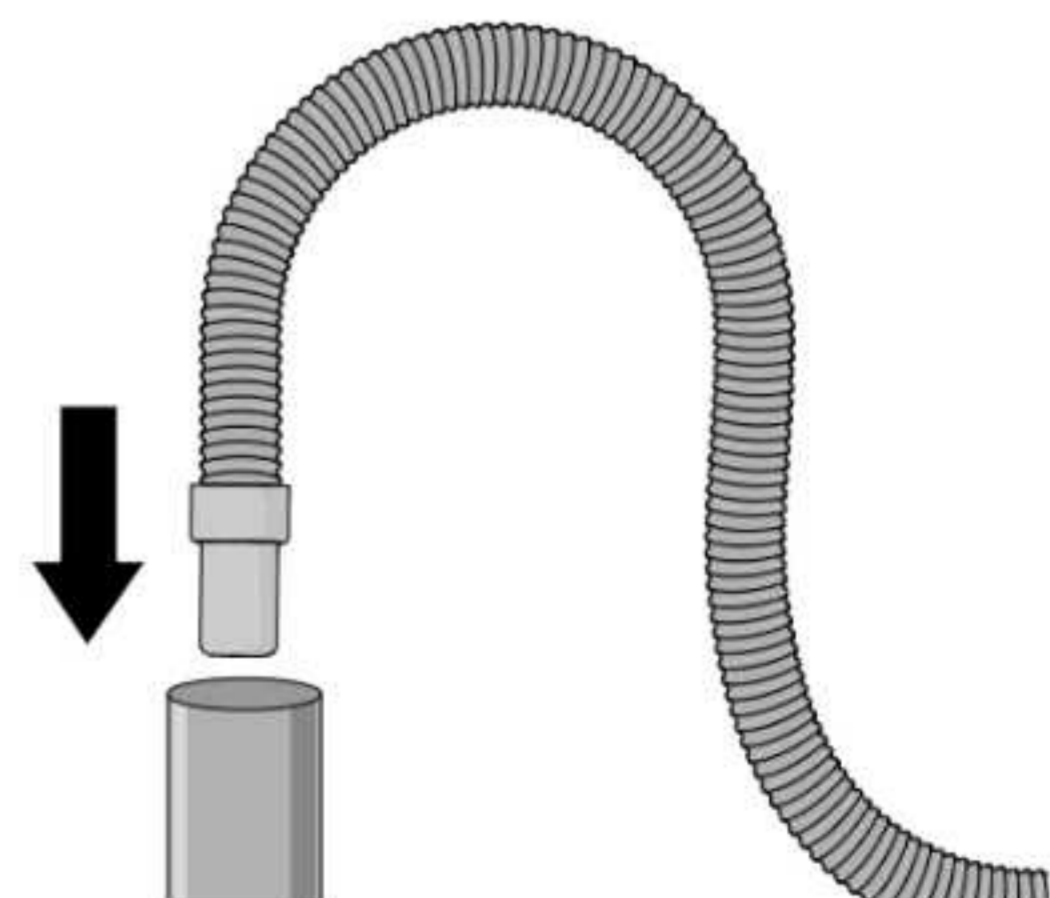

3.4.4. LEVELLING THE APPLIANCE

1. Position the appliance at its final location.
2. Place a spirit level on top of the appliance to check that the appliance is level.
3. Carefully tilt the appliance and adjust the adjustable levelling feet to level the appliance. The maximum height of the adjustable levelling feet is 5 cm.
4. Repeat steps 2 and 3 until the appliance is level.
5. Insert the power cable into the socket.

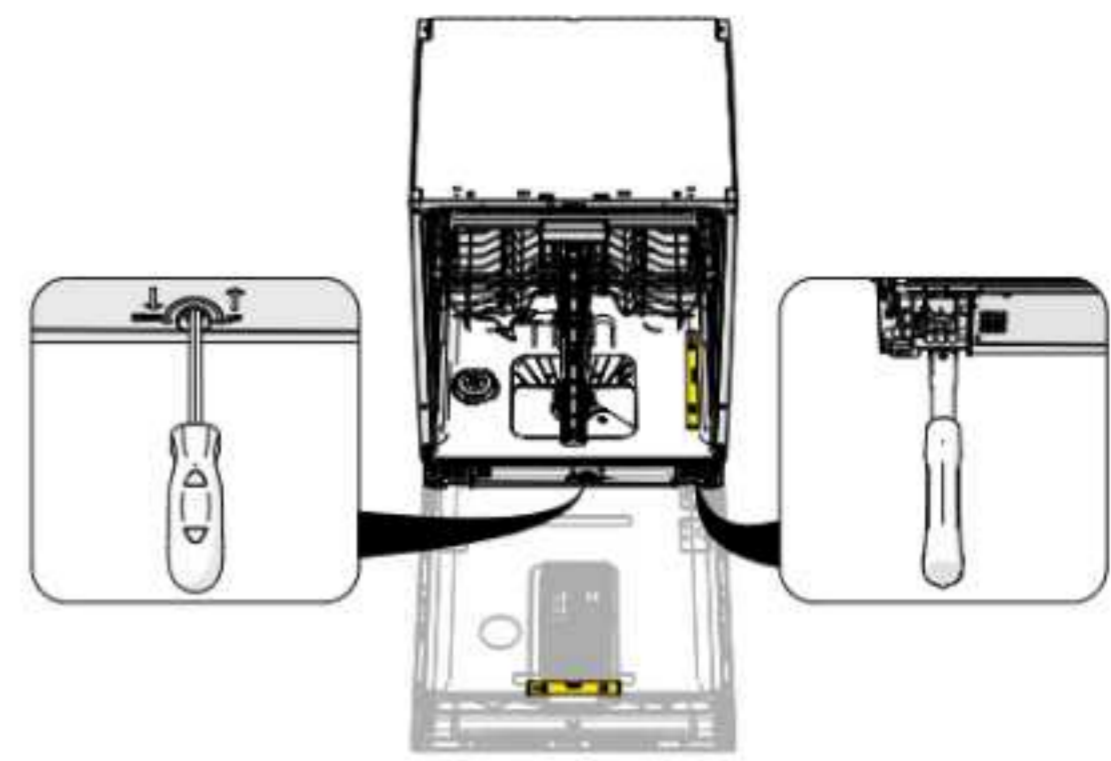

3.4.5. INSTALLING THE APPLIANCE IN THE NICHE

NOTICE!

- Do not twist or kink the supply and discharge hoses or roll up the supply and discharge hoses.
 - Make sure that the power cable is not trapped under the adjustable levelling feet.
1. Attach the condensation strip under the worktop in the niche in which the appliance will be installed.
 2. Make sure the condensation strip is flush with the front edge of the worktop. The strip protects the worktop from moisture and condensation while using the appliance.
 3. Install the appliance in a location that satisfies the requirements in section 3.1. Requirements for the place where the appliance is installed.
 4. Carefully slide the dishwasher into the niche:
 - Use two hands to slide the appliance slowly and straight backwards.
 - To avoid damage to the housing or connections, do not use a knee, foot or other object to apply force to the appliance.
 5. While sliding the appliance in, regularly check that the dishwasher is still straight and that the connections have sufficient clearance.

3.4.6. INSTALLING THE FRONT

1. Attach the supplied hooks to the rear of the front.
2. Align the front with the dishwasher door.
3. Insert the hooks into the slots in the door.

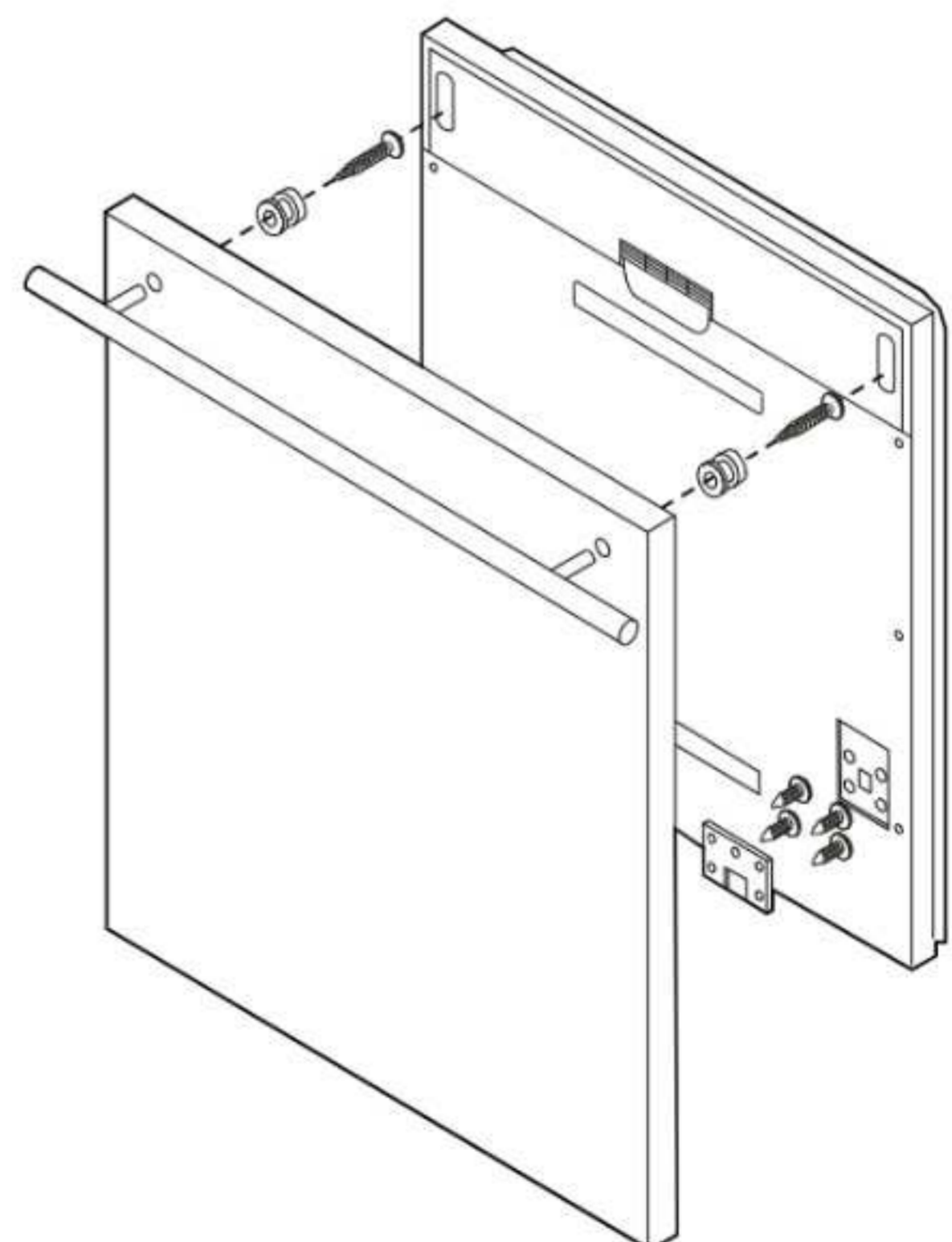

4. Remove the four short screws from the inside of the door.
5. Use the four long screws to fix the front firmly to the dishwasher door. Make sure the front is firmly attached and correctly aligned.
6. Check that the front fits neatly with the surrounding cabinet doors and that the door opens and closes easily.

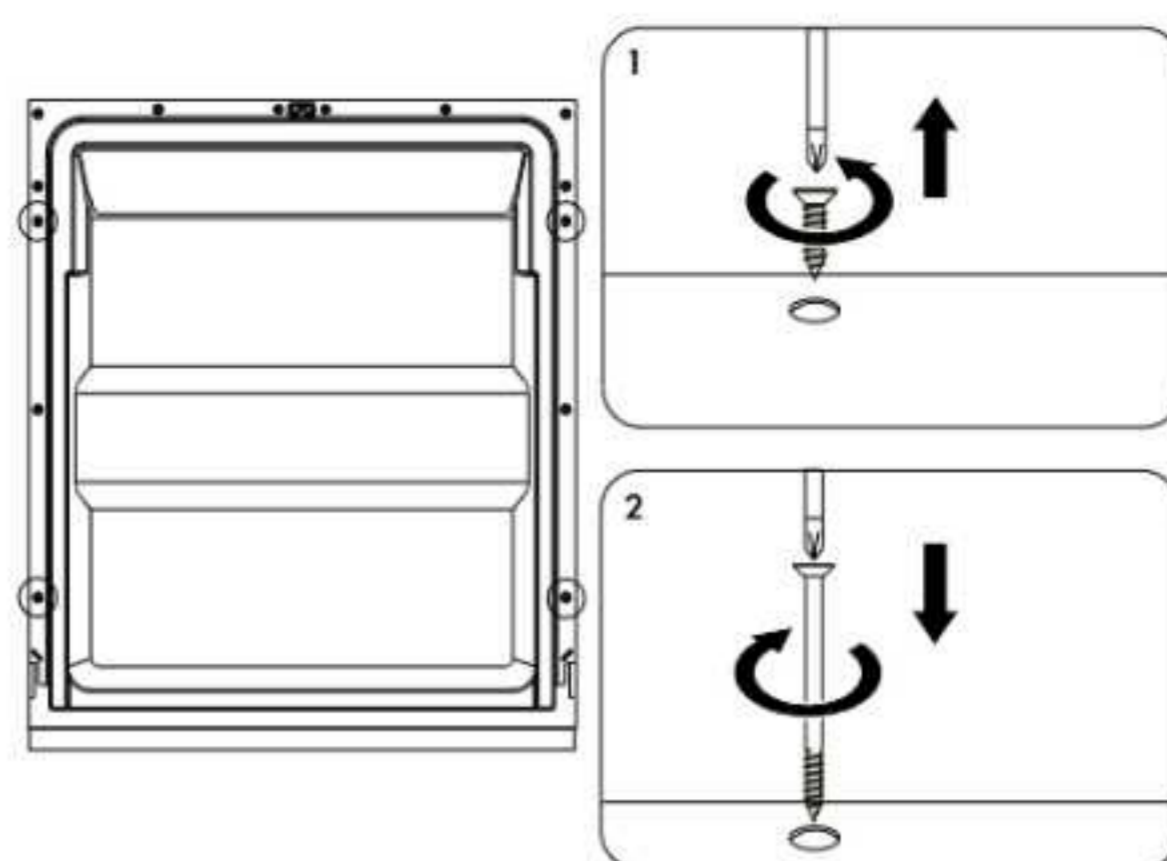

3.4.7. FIXING THE DISHWASHER IN PLACE

The appliance must be securely fixed in place. There are two ways to do this, depending on the type of worktop:

Normal worktop made of wood or plastic (A)

1. Insert the mounting bracket into the slot on the side of the appliance.
2. Fix the mounting bracket in place with screws on the underside of the worktop.

Worktop in marble or granite (B)

1. Attach the sides of the unit directly with screws.

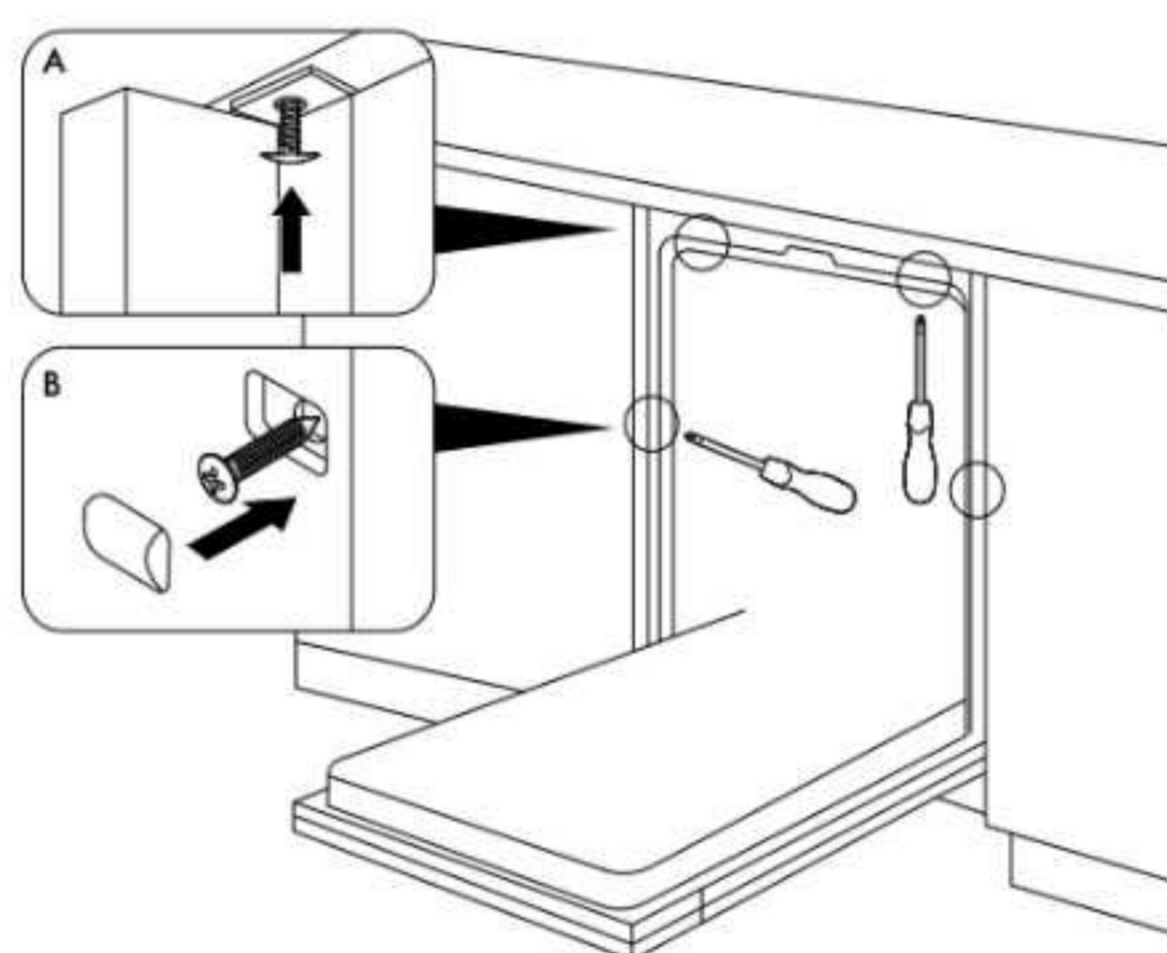

3.5. PREPARING THE APPLIANCE FOR USE

3.5.1. SET THE WATER HARDNESS

NOTICE!

RISK OF DAMAGE TO THE APPLIANCE. Make sure you always set the water softening level to the water hardness in your area. An incorrectly set water softening level in combination with dishwasher salt can cause internal damage to the appliance.

The appliance has a water softener that needs to be set to the water hardness in your area.

The local water management company can advise you, if necessary, on the precise water hardness in your area.

The factory setting is set by default to water softener level H3.

If the water hardness is set incorrectly, the dishes will not be clean.

2. Open the door.
3. Press the on/off button to turn on the appliance.
4. Press and hold the self-cleaning button 5 seconds.
The display shows the water hardness setting menu.
The dishwasher salt LED will flash.
5. Press the self-cleaning button repeatedly to set the water hardness.
6. Wait five seconds to confirm your choice. The display returns to the default view.

WATER HARDNESS NETHER- LANDS AND GERMANY (°DH)	WATER HARDNESS FRANCE (°FH)	WATER HARDNESS GREAT BRITAIN (°CLARK)	WATER HARDNESS BELGIUM (°F)	MMOL/L	WATER SOFTENER LEVEL	DISH- WASHER SALT CON- SUMPTION (GRAMS PER WASH)
0 – 5	0 – 9	0 – 6	0 – 7	0 – 0.94	H1	0
6 – 11	10 – 20	7 – 14	7 – 15	1.0 – 2.0	H2	9
12 – 17	21 – 30	15 – 21	15 – 30	2.1 – 3.0	H3	12
18 – 22	31 – 40	22 – 28	30 – 45	3.1 – 4.0	H4	20
23 – 34	41 – 60	29 – 42	> 45	4.1 – 6.0	H5	30
35 – 55	61 – 98	43 – 69	> 45	6.1 – 9.8	H6	60

3.5.2. SET THE AMOUNT OF RINSE AID

1. Open the door.
2. Press the on/off button to turn on the appliance.
3. Press and hold the self-cleaning button 5 seconds.
4. Press the delay button.
The display shows the rinse aid setting menu.
The rinse aid LED will flash.
5. Press the self-cleaning button repeatedly to set the amount of rinse aid.
6. Wait five seconds to confirm your choice. The display returns to the default view.

The higher the number, the more rinse aid the appliance uses.

Reduce the number if stains or streaks remain on the tableware. Increase the number if the tableware does not come out of the appliance completely dry.

3.5.3. ADD THE DISHWASHER SALT

NOTICE!

RISK OF DAMAGE TO THE APPLIANCE.

- Always clean the stainless steel parts immediately with a soft cloth after topping up the dishwasher salt. Dishwasher salt can damage the stainless steel parts.
- Do not use dishwasher salt if the appliance is set to water softener level H1.

Due to the hardness of the rinsing water, lime may remain in the appliance after some time. Lime can leave a white mark on your tableware or cutlery. The dishwasher salt removes the lime from the rinsing water.

The dishwasher salt LED lights up when the dishwasher salt needs to be refilled.

1. Remove any dishes from the racks.
2. Remove the salt reservoir cap.
3. Place the funnel in the salt reservoir.
4. Fill the salt reservoir with 1 litre of water. The salt reservoir only needs to be filled with water for the first use after installation. After that, you only need to top up the salt reservoir with dishwasher salt.
5. Fill the salt reservoir to the rim with dishwasher salt.
6. Shake the funnel to allow the last grains of dishwasher salt to drop into the salt reservoir.
7. Remove the funnel from the salt reservoir.
8. Screw the salt reservoir cap back on. The dishwasher salt LED goes out.
9. Remove any remaining dishwasher salt from around the salt reservoir with a soft, dry cloth.
10. Start a short programme to remove the last remnants of dishwasher salt.

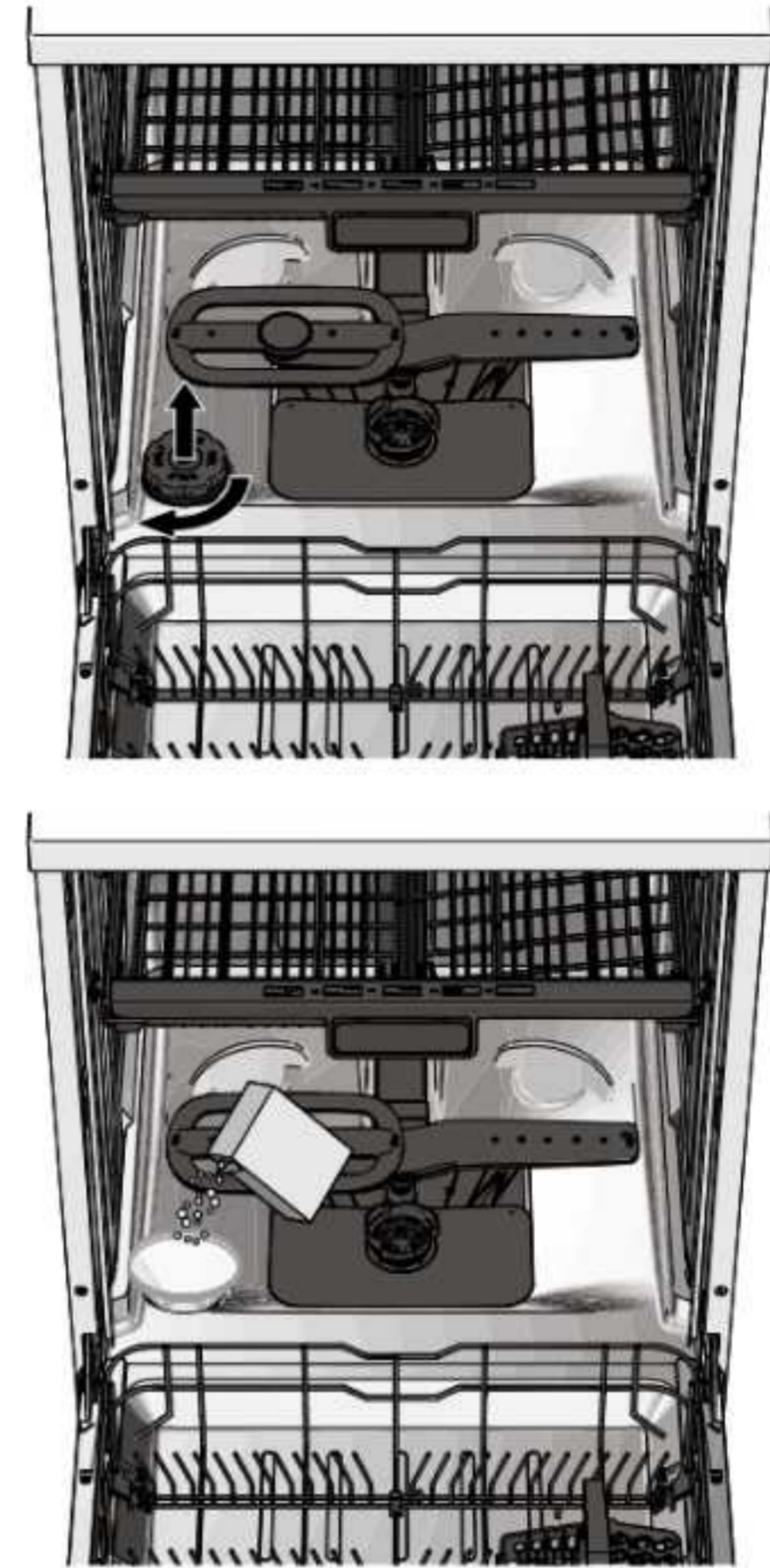

3.5.4. ADJUSTING THE TOP RACK

The top rack can be adjusted in height to accommodate different sizes of tableware.

1. Slide the top rack slightly out of the appliance.
2. Adjust the height of the top rack:
 - Lift the top basket up to raise the top basket.
 - Press the two handles on the side of the top basket and then push the top basket downwards to lower the top basket.
3. Slide the top rack back into the appliance.

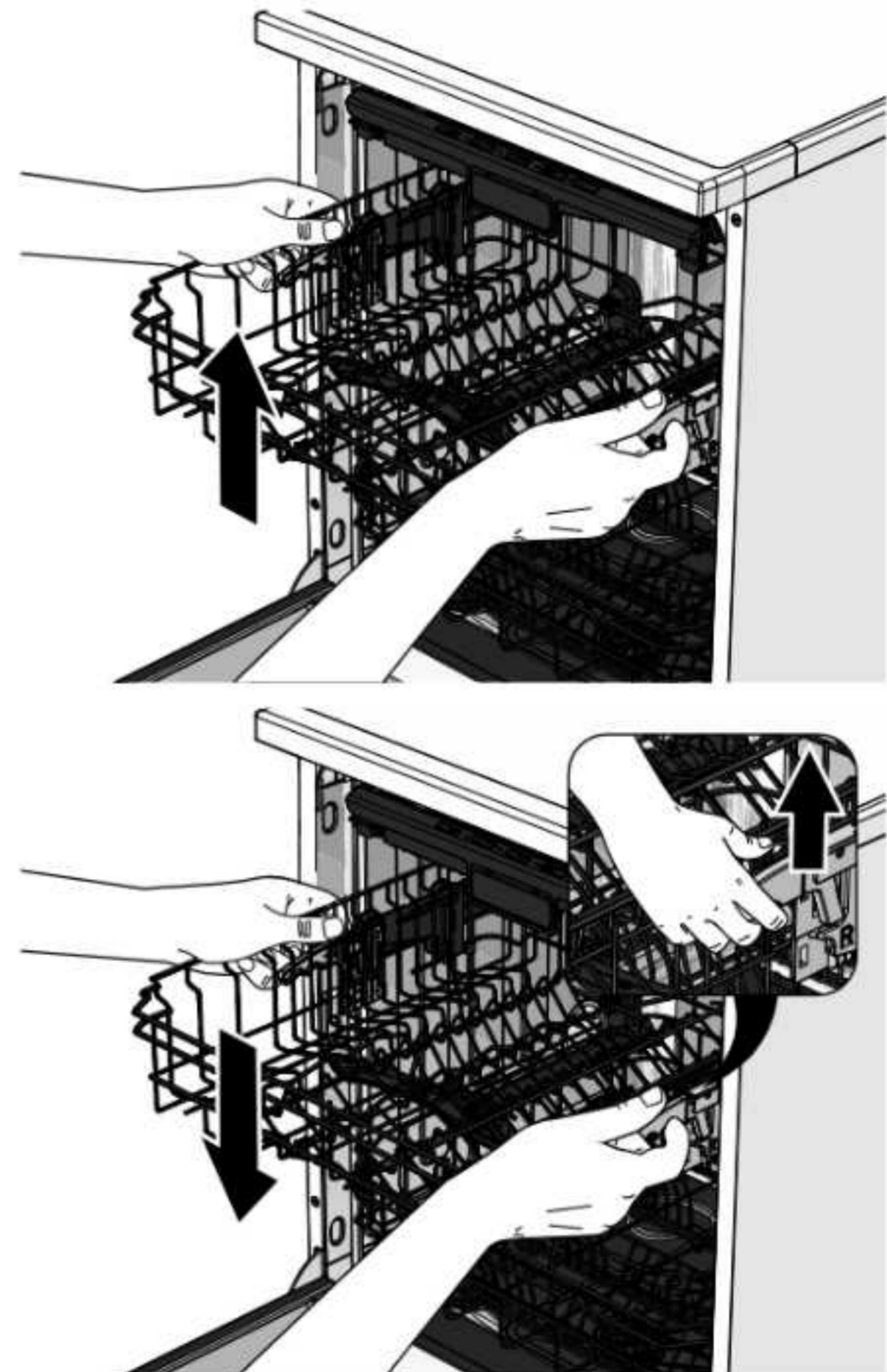

3.5.5. FOLDING UP THE SHELVES IN THE TOP RACK

The shelves in the top rack can be folded up to make room for tall glasses.

1. Fold up the racks in the top rack.
2. Place the tall glasses against the folded-in racks in the top rack.

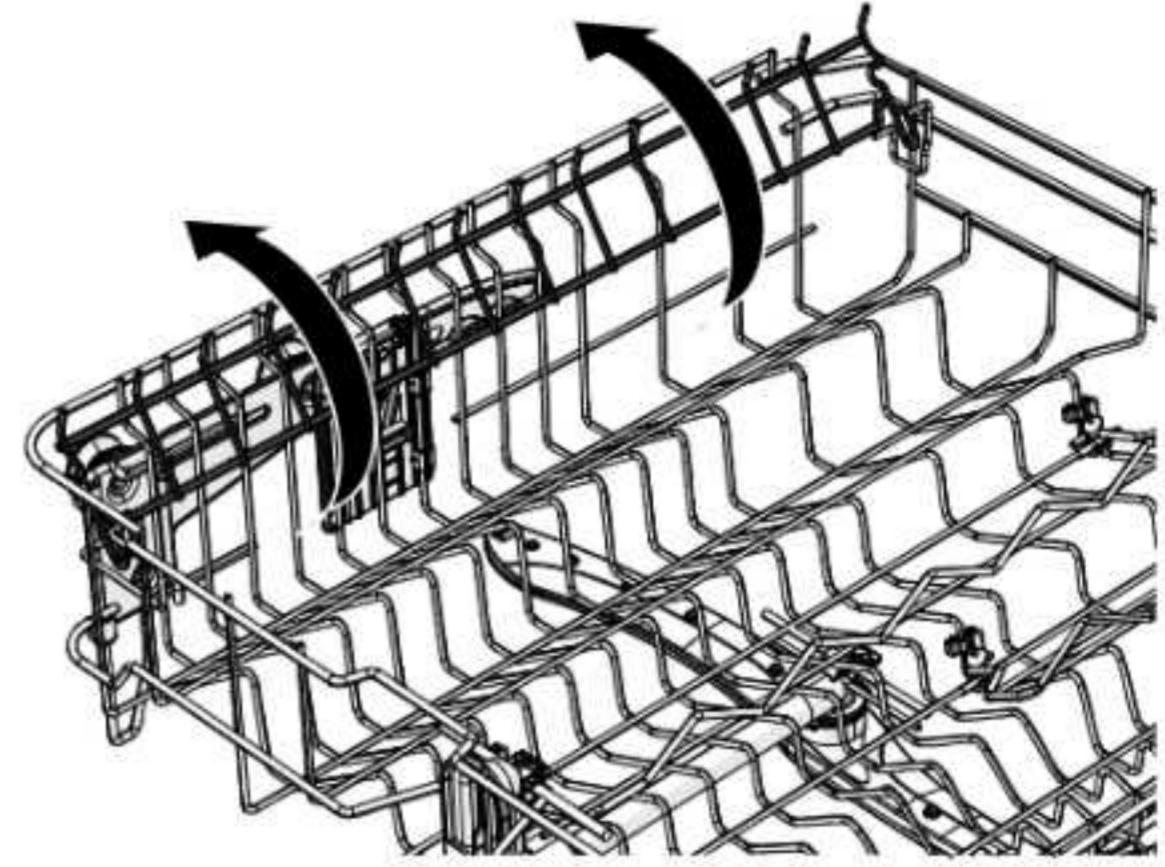

NOTE

When the racks in the top rack are folded up and the cutlery drawer is in the neutral position, the racks in the top rack cannot be folded down.

3.5.6. FOLDING IN/UP THE SHELVES IN THE BOTTOM RACK

The shelves in the bottom rack can be folded in or up to make room for large place settings or to hold plates, etc.

For large place settings:

1. Fold in the shelves in the bottom rack.
2. Place the large place settings in the bottom rack.

For plates, etc.:

1. Fold up the shelves in the bottom rack.
2. Place plates etc. in the slots of the shelves.

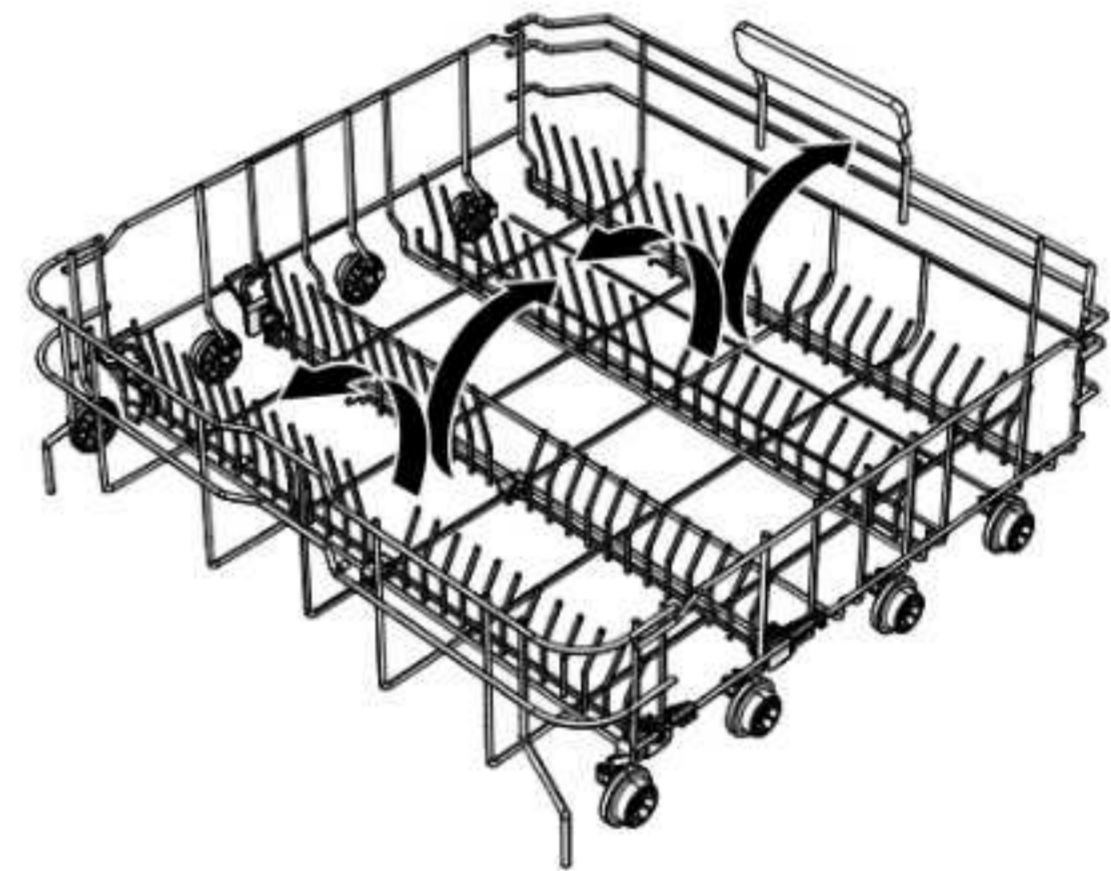

3.5.7. OPERATING THE BOTTLE WASHING FUNCTION

The bottle washing function can be used to rinse bottles.

1. Slide the handle to the on position to activate the bottle washing function.
2. Place the bottles with the opening over the bottle washing function spray nozzle.
3. Slide the handle to the off position to switch off the bottle washing function.
4. Never leave the handle in the position between the on and off positions.

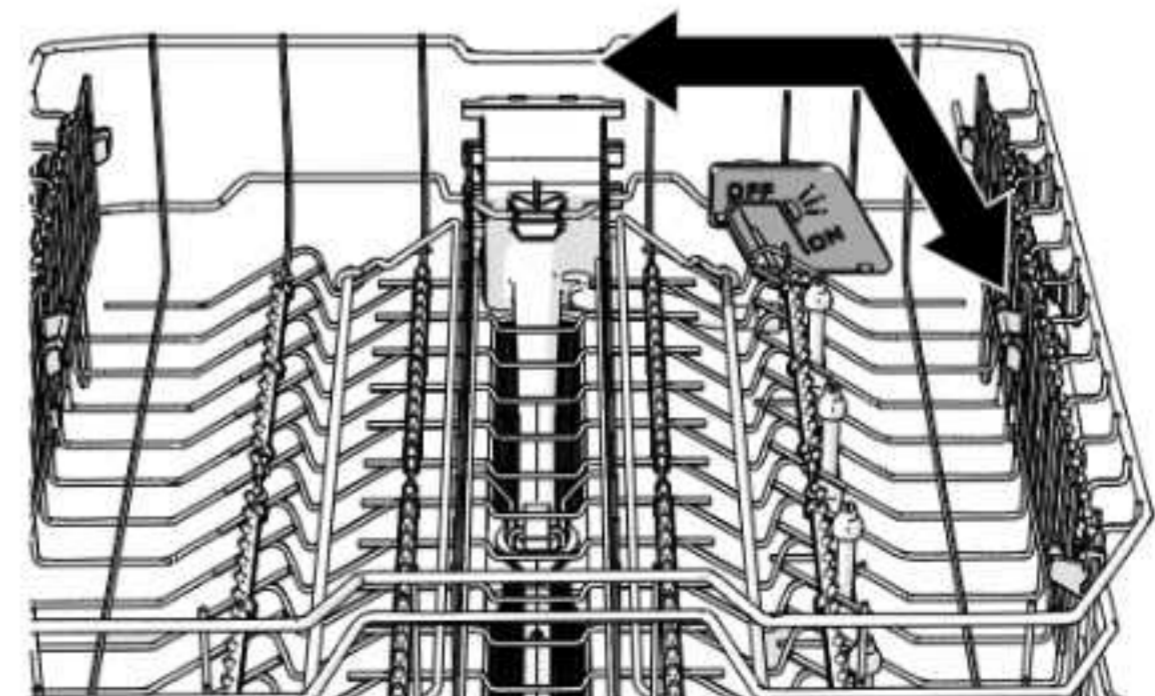

4. USE

Before using the appliance, carefully review the safety information in chapter 1.

4.1. LOADING THE DISHWASHER

WARNING!

- **CUTTING HAZARD.** Always place knives and other sharp objects with the sharp tip downwards or horizontally in the rack.
- **RISK OF SUFFOCATION.** Small children or pets can climb into the appliance. Keep the door closed as much as possible and check the appliance before starting a wash.

CAUTION!

TRIP HAZARD. Do not leave the dishwasher door open.

NOTICE!

RISK OF DAMAGE TO THE APPLIANCE.

- Take into account the placement of high tableware in the bottom rack to avoid blocking the spray arms.
- Do not force the door. If the door does not close properly, check that no dishes are jamming it and that the racks are fully pushed in.
- Make sure that no cutlery remains on the stainless steel bottom. The cutlery can react electrostatically with the stainless steel, which may affect the stainless steel and/or cutlery.
- Do not place hot pans in the racks. The heat from the pans can affect the plastic protective layer of the racks, which can cause them to rust.

RISK OF A REDUCED FUNCTIONING OF THE APPLIANCE.

- Do not rinse the dishes before the dishwashing. Pre-rinsing leads to higher water and energy consumption and can lead to a reduced operation of the appliance.
- Remove large food residues from the dishes before inserting the dishes into the appliance. Large food residues can clog the pipes and spray arms or cause leakage.

The following items are not suitable for use with the appliance:

- Cutlery with wooden, ivory or pearl handles.
- Wooden tableware.
- Tin or copper tableware.
- Non-corrosion-resistant tableware.
- Tableware made of plastic.
- Crystal glassware.
- Non-dishwasher-safe tableware.

Place the dishes in the racks.

- Cutlery drawer and cutlery basket: Suitable for cutlery.
- Top rack: Suitable for glassware, coffee and tea cups, saucers and small bowls.
- Bottom rack: Suitable for pots, pans, lids, dishes, bowls and plates.

Check that the spray arms can still rotate freely after loading the dishwasher. If the rotation of the spray arms is blocked by something, rearrange the contents on the racks to remove the item that is blocking the arms.

4.2. ADD THE DISHWASHER DETERGENT AND RINSE AID

NOTICE!

RISK OF DAMAGE TO THE APPLIANCE. Never use detergent that is unsuitable for dishwashers.

4.2.1. ADD THE DISHWASHER DETERGENT

1. Open the dishwasher detergent reservoir.
2. Fill the dishwasher detergent reservoir with dishwasher detergent. Follow the dishwasher detergent instructions for the correct amount of dishwasher detergent per wash.
3. Close the dishwasher detergent reservoir.

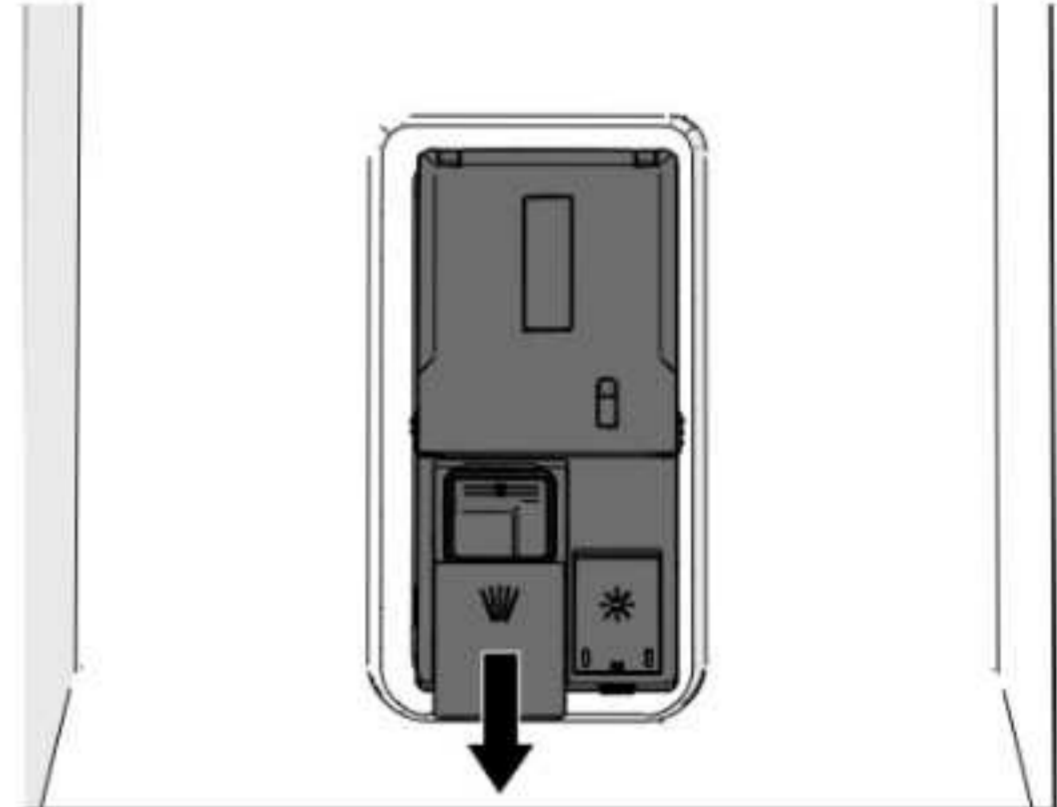

4.2.2. ADD THE RINSE AID

NOTE

- The rinse aid ensures that the glassware is dried without stains or streaks.
- The rinse aid LED lights up when the rinse aid needs to be refilled.
- You can see the current amount of rinse aid by means of the rinse aid level indicator.

1. Open the rinse aid reservoir.
2. Fill the rinse aid reservoir up to the rim with rinse aid.
3. Close the rinse aid reservoir.
The rinse aid LED goes out.
4. Remove any residual rinse aid from around the rinse aid reservoir with a soft, dry cloth.



4.3. OPERATING THE APPLIANCE

4.3.1. OPERATING PANEL

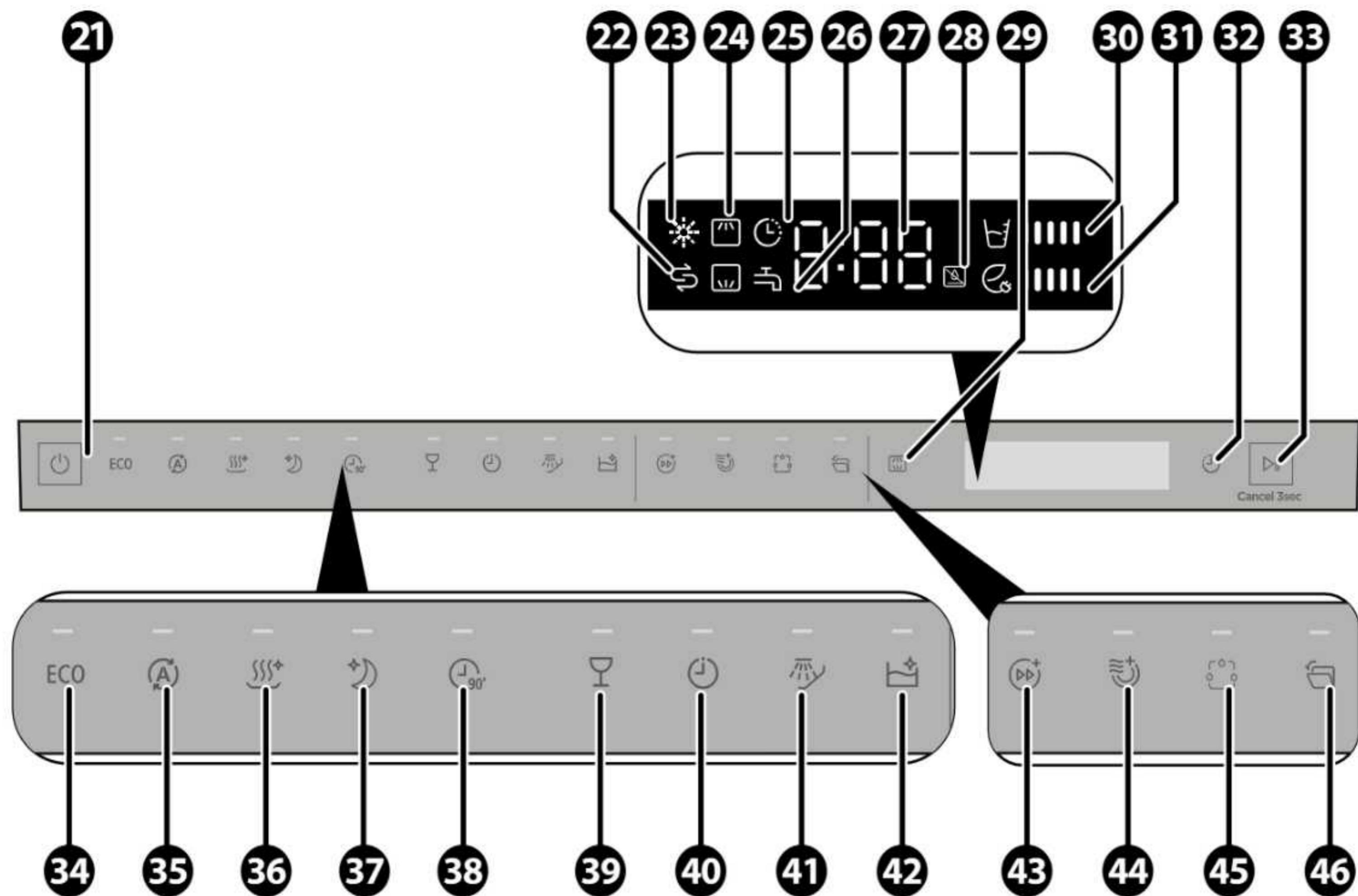

21 On/off button (standby)

22 Dishwasher salt icon

23 Rinse aid icon

24 Top/bottom rack icon

25 Delay icon

26 Water pressure icon

27 Numeric display

28 Liquid dishwasher detergent icon

29 Top/bottom rack button

30 Water consumption

31 Power consumption

32 Delay button

33 Start/pause button

34 ECO programme button

35 Automatic programme button

36 Hygiene programme button

37 Quiet programme button

38 90-minute programme button

39 Glass programme button

40 Quick programme button

41 Pre-rinse-programme button

42 Self-cleaning program button

43 Turbo button









44 Extra drying button

45 Automatic dosing function button

46 Automatic-door-opening-after-programme button

4.4. CHOOSING A PROGRAMME







1. Press the on/off button to turn on the appliance.
2. Press a programme button to choose a programme.
The LED of the selected programme lights up.
3. Check that there is still enough dishwasher detergent in the dishwasher detergent reservoir before starting a new programme.
4. Press the start/cancel button to start the programme.
5. Close the door.
The remaining time is projected on the floor in front of the appliance.

ICON	PROGRAMME	PROGRAMME PHASES	DESCRIPTION
ECO	ECO*	<ul style="list-style-type: none"> • Pre-rinse • Wash 45°C • Rinse with rinse aid 39°C • Drying 	<p>Suitable for cleaning normally soiled dishes.</p> <p>* The ECO programme is the most efficient programme in terms of combined energy and water consumption. The ECO programme is used to check compliance with EU eco design rules.</p>
	Automatic	<ul style="list-style-type: none"> • Wash 45°C – 60°C • Intermediate rinsing • Rinsing with rinse aid 55°C – 65°C • Drying 	<p>Suitable for cleaning all types of soiled dishes.</p> <p>The temperature, the amount of water and the programme duration are automatically adjusted.</p>
	Hygiene	<ul style="list-style-type: none"> • Pre-rinse • Wash 72°C • Intermediate rinsing • Rinsing with rinse aid 65°C – 72°C • Drying 	<p>Suitable for cleaning soiled dishes at high temperature.</p>
	Quiet	<ul style="list-style-type: none"> • Wash 55°C • Intermediate rinsing • Rinsing with rinse aid 55°C – 65°C • Drying 	<p>Suitable for cleaning normally soiled dishes in a quiet mode.</p>
	90 minutes	<ul style="list-style-type: none"> • Wash 55°C • Intermediate rinsing • Rinsing with rinse aid 60°C – 65°C • Drying 	<p>Suitable for cleaning normally soiled dishes in a short time.</p>
	Glass	<ul style="list-style-type: none"> • Pre-rinse • Wash 45°C • Intermediate rinsing • Rinsing with rinse aid 55°C – 60°C • Drying 	<p>Suitable for cleaning slightly soiled dishes, especially glassware.</p>
	Quick	<ul style="list-style-type: none"> • Wash 45°C • Intermediate rinsing • Rinse with rinse aid 45°C 	<p>Suitable for cleaning slightly soiled dishes in a short time.</p>
	Pre-rinse	<ul style="list-style-type: none"> • Pre-rinse 	<p>Suitable for pre-rinsing heavily soiled dishes.</p>
	Self-cleaning	<ul style="list-style-type: none"> • Pre-rinse • Wash 70°C • Intermediate rinsing • Rinse with rinse aid 70°C • Drying 	<p>Suitable for dishwasher cleaning.</p>

NOTE





- During the first wash, check if there is any leakage around the water drain. If leaks occur, check that the discharge hose is connected correctly and completely. Follow the instructions in chapter 3.4.2. Connecting the supply hose.
- Save energy and water by filling the appliance with the maximum number of place settings.
- The values for programmes other than the ECO programme are only indicative.

4.5. ADDITIONAL FUNCTIONS



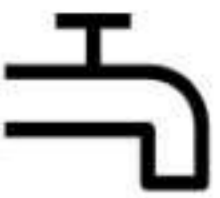





ICON	FUNCTION	DESCRIPTION	INSTRUCTIONS
	Turbo*	Reduces the programme duration. Press the turbo function button to select the function.	*This function is only available with the following programmes: <ul style="list-style-type: none"> • ECO • Hygiene • Quiet • 90 minutes • Glass
	Extra drying*	Dries the dishes more intensively.	Press the extra drying button until the LED lights up to activate extra power. <ul style="list-style-type: none"> *This function is only available with the following programmes: <ul style="list-style-type: none"> • ECO • Hygiene • Quiet • 90 minutes • Glass
	Automatic dosing	This function automatically doses an appropriate amount of liquid detergent and rinse aid for each wash programme.	Press the automatic dosing button. When the automatic dosing system indicator is lit up, do not use other types of detergent (such as powder or tablets). This function is not available in combination with the soak programme.
	Automatic-door-opening-after-programme function*	Automatically opens the door when the programme is finished.	Press the automatic-door-opening-after-programme function button for 3 seconds to select the function. <ul style="list-style-type: none"> *This function is not available with the following programmes: <ul style="list-style-type: none"> • Quick • Pre-rinse • Self-cleaning
	Top/bottom rack selection	Only clean the dishes in the selected rack.	Repeatedly press the top/bottom rack button to select the desired racks.
	Delay function	Postpones the start of a programme. Delays the start of a programme for up to 24 hours.	<ol style="list-style-type: none"> 1. Choose a programme 2. Repeatedly press the delay button to set the number of delay hours. The number of set hours appears on the display. 3. Press the Start/Cancel button to start the countdown.

4.6. MESSAGES ON THE DISPLAY

ICON	FUNCTION	DESCRIPTION
	Rinse aid	The rinse aid reservoir must be topped up.

ICON	FUNCTION	DESCRIPTION
	Dishwasher salt	The dishwasher salt must be refilled.
	Water pressure	The water tap is closed or there is no pressure in the water supply.
	Liquid dishwasher detergent icon	If the liquid detergent icon is lit up, it means that the detergent reservoir is almost empty and must be refilled.
	Water consumption	Displays the water consumption of the selected programme. The more bars, the more water consumption.
	Power consumption	Displays the power consumption of the selected programme. The more bars, the more power consumption.

4.7. PROGRAMME DURATION, WATER AND ENERGY CONSUMPTION

ICON	PROGRAMME	WATER CONSUMPTION (L)	ENERGY CONSUMPTION (KWH)	DURATION (MINUTES)
ECO	ECO*	9.9	0,461	299
	Automatic	10,5 – 12,3	0,750 – 1,200	150
	Hygiene	13.3	1.500	215
	Quiet	9.5	0.850	245
	90 minutes	11.0	0.900	90
	Glass	12.5	1.000	135
	Quick	10.3	0.560	35
	Pre-rinse	3.9	0,115	20
	Self-cleaning	14,0	1,450	128

4.8. INTERRUPTING THE PROGRAMME

4.8.1. CHANGING THE PROGRAMME WHEN THE APPLIANCE IS IN OPERATION

The programme can only be changed within a few minutes of starting the appliance.

1. Open the door slightly to pause the wash.
2. Wait until the spray arms stop working.
3. Open the door fully.
4. Press and hold the programme button for at least three seconds to activate the programme selection mode.
5. Select the desired programme.
6. Close the door.

The selected programme starts automatically.

4.8.2. OPENING THE DOOR WHEN THE APPLIANCE IS IN OPERATION

CAUTION!

RISK OF BURNS DUE TO STEAM. When you open the door, keep your distance from the door opening. Hot steam can come out of the appliance.

1. Open the door slightly to pause the wash.
2. Wait until the spray arms stop working.
3. Open the door fully.
4. Place the dishes in the racks.
5. Close the door.

The wash programme resumes automatically after 10 seconds.

4.9. THE END OF A PROGRAMME

WARNING!

RISK OF POISONING. Do not remove the dishes from the appliance until the programme has completed. Dishwasher detergent can be left on the dishes.

CAUTION!

TRIP HAZARD.

- Do not leave the dishwasher door open.
- Do not place any objects in front of the door when the appliance is in operation. Such objects may interfere with the automatic opening of the door.

When the programme is finished, 'END' is projected on the floor in front of the appliance.

The door opens automatically to let the dishes air dry.

Remove the dishes from the appliance.

5. CLEANING AND MAINTENANCE

Before servicing and cleaning the appliance, carefully review the safety information in chapter 1.

5.1. CLEANING THE APPLIANCE

WARNING!

ELECTROCUTION HAZARD DUE TO SHORT CIRCUIT.

- Do not pour water over the appliance.
- Always remove the plug from the socket before cleaning the appliance.

NOTICE!

RISK OF DAMAGE TO THE APPLIANCE.

- Never clean the device with aggressive or abrasive cleaners, or sharp objects.
- Cleaning and user maintenance must not be carried out by children without supervision.

Cleaning the outside of the appliance

Clean the outside of the appliance once every two months.

Clean the door including the door seal and the control panel with a soft damp cloth.

Cleaning the inside of the appliance

Clean the inside of the appliance once every two months.

1. Remove all dishes from the racks.
2. Clean the inside of the appliance with a cleaning product specifically designed for dishwashers. Follow the instructions provided with the cleaning product.

5.2. CLEANING THE FILTERS

Clean the filters once per week.

1. Turn the filter anticlockwise to unlock the filter system.
2. Press the sides of the mesh filter ring to loosen the mesh filter.
3. Remove the filter from the flat filter.
4. Remove any foreign objects from the filters.
5. Clean the flat filter, mesh filter and the filter under running water. Use a washing-up brush to remove stubborn dirt.
6. Reassemble the mesh filter, flat filter and the filter.
7. Put the mesh filter, flat filter and the filter back into the appliance. Turn the filter clockwise to lock the filter system.

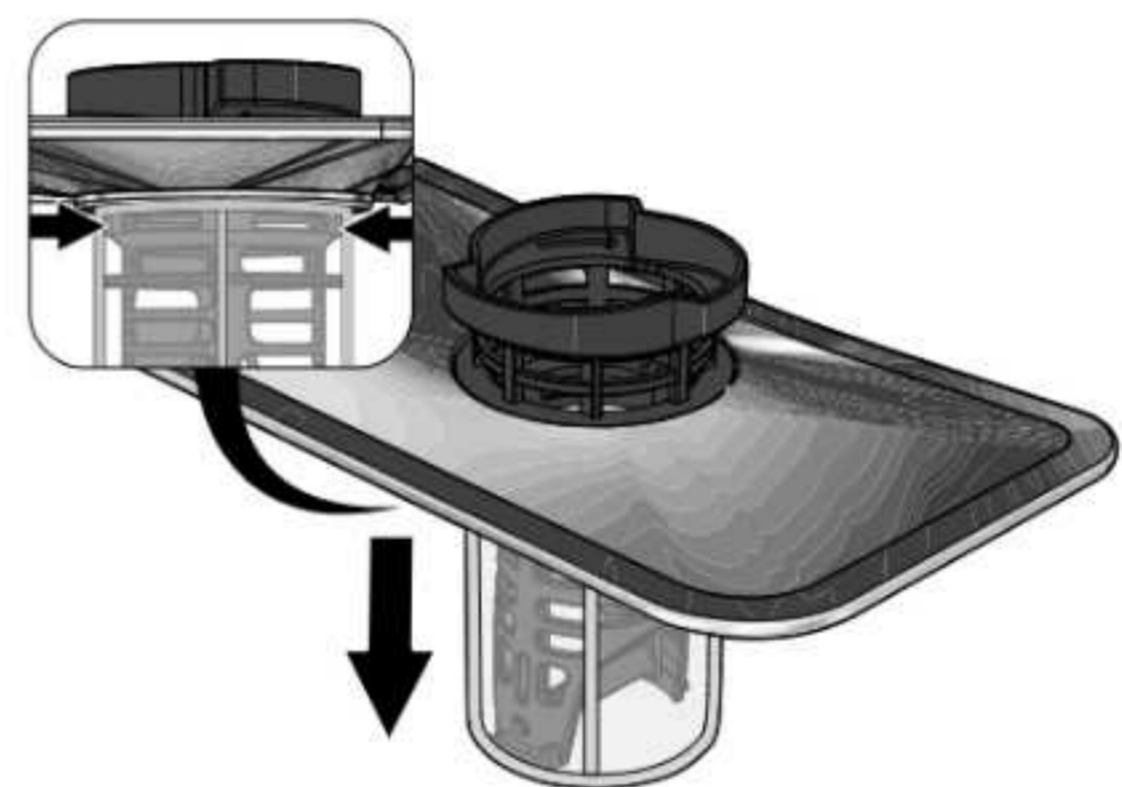

5.3. CLEANING THE SPRAY ARMS

It is important to clean the spray arms regularly. If the holes in the spray arms are blocked, water may spray against the door, causing the appliance to leak water.

Clean the spray arms once every two months.

1. Hold the knurled ring on top of the top spray arm and loosen the top spray arm clockwise.

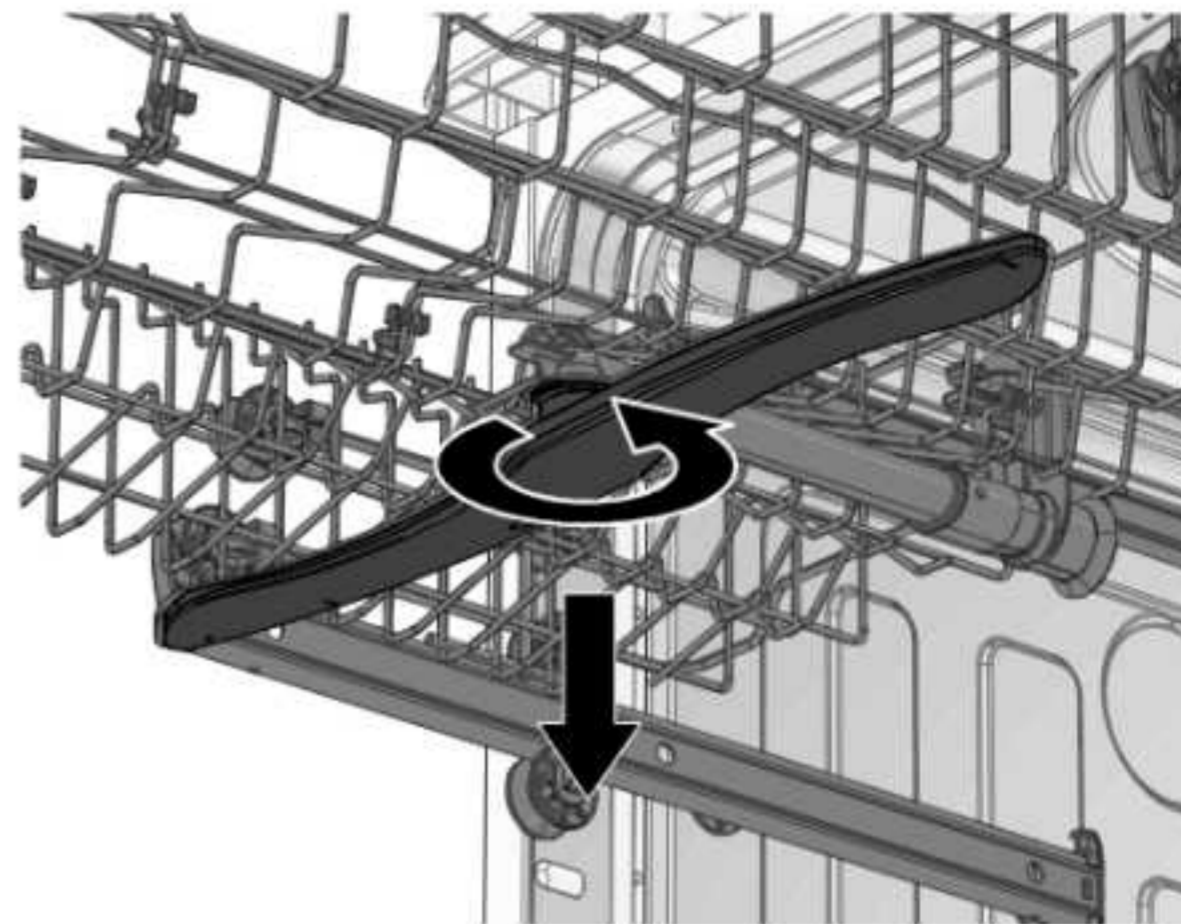

2. Pull off the bottom spray arm.

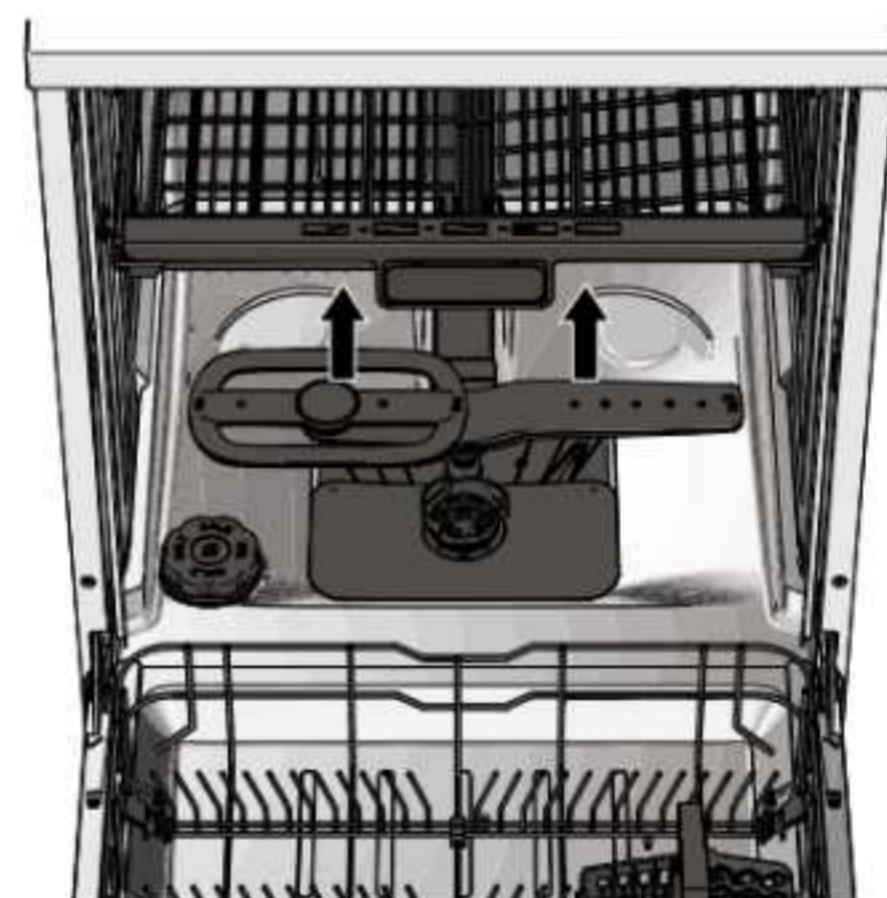

3. Clean the top spray arm and the bottom spray arm under running water. Use a washing-up brush to remove stubborn dirt.
4. Use a narrow and pointed stick to remove the dirt from the holes.
5. Place the top spray arm and the bottom spray arm back into the appliance.



6. TROUBLESHOOTING

WARNING!

ELECTROCUTION HAZARD DUE TO SHORT CIRCUIT. Do not perform any repairs to the appliance that are not described in this manual. The appliance may only be repaired by an authorised service technician.

You can easily fix some problems yourself using the information in the table below. If the descriptions below do not resolve your problem, please contact our customer service team: www.wisberghome.com

6.1. PROBLEMS WITH THE APPLIANCE

PROBLEM	POSSIBLE CAUSE	POTENTIAL SOLUTION
The appliance will not start.	The power cable is not connected to an earthed socket.	Plug the power cable into an earthed socket.
	The residual-current circuit breaker has tripped.	Switch the residual-current circuit breaker back on.
	The water pressure is low.	Check that the supply hose is connected correctly. Fully open the stop cock.
	The door is not properly closed.	Close the door properly.
Water is leaking from the appliance.	The holes in the spray arms are blocked.	Clean the spray arms. Follow the instructions in chapter 5.3.Cleaning the spray arms.
	A component of the appliance is defective.	An authorised service technician is needed to resolve the problem. Please contact customer service.
The water is not pumping out.	The discharge hose is twisted or clamped.	Check whether the discharge hose is blocked. Check whether the water drain is blocked.
	The filter system is clogged.	Remove the blockage from the filter system.
A lot of foam is created during a wash.	The wrong dishwasher detergent has been used.	Only use detergent suitable for dishwashers.
	Rinse aid has been spilled.	Remove any residual rinse aid from around the rinse aid reservoir with a soft, dry cloth.
There is a deposit on the inside of the appliance.	The hardness of the water can cause limescale build-up.	Clean the inside of the appliance with a cleaning product specifically designed for dishwashers. Follow the instructions provided with the cleaning product.
	The dishwasher detergent is releasing colour.	Use dishwasher detergent without dyes.
There are rust marks on the cutlery.	The cutlery is not corrosion-resistant.	Only place corrosion-resistant cutlery in the appliance.
	A short programme has not been started after the dishwasher salt was topped up.	Remove any remaining dishwasher salt from around the salt reservoir with a soft, dry cloth. Start a short programme to remove the last remnants of dishwasher salt.
	The salt reservoir cap is not properly closed.	Screw the cap securely onto the salt reservoir.
The appliance makes an exceptional amount of noise.	The spray arm is blocked by tableware or cutlery.	Open the door. Move the tableware which causes the problem. Close the door.
	There is loose tableware in the appliance.	Close the door.
	The appliance is not level.	Level the appliance. Follow the instructions in chapter 3.4.4.Levelling the appliance.

PROBLEM	POSSIBLE CAUSE	POTENTIAL SOLUTION
The dishes are not clean.	The dishes are not placed properly or are placed too closely together in the racks.	Follow the instructions in chapter 4.1.Loading the dishwasher.
	The selected programme is not powerful enough.	Select a more powerful programme.
	Too little dishwasher detergent has been used.	Follow the dishwasher detergent instructions for the correct amount of dishwasher detergent per wash.
	The spray arm is blocked by tableware or cutlery.	Open the door. Move the tableware which causes the problem. Close the door.
	The filter system is dirty.	Clean the filter system. Follow the instructions in chapter 5.2.Cleaning the filters.
	The water softening level is incorrectly set.	Set the water softening level to the water hardness in your area. Follow the instructions in chapter 3.5.1.Set the water hardness.
There are white marks on the tableware.	The dishwasher salt reservoir must be topped up.	Refill the dishwasher salt. Follow the instructions in chapter 3.5.3.Add the dishwasher salt.
	The water softening level is incorrectly set.	Set the water softening level to the water hardness in your area. Follow the instructions in chapter 3.5.1.Set the water hardness.
	Too much dishwasher detergent was used.	Follow the dishwasher detergent instructions for the correct amount of dishwasher detergent per wash.
Dishwasher detergent remains in the dishwasher detergent reservoir.	Tableware is blocking the dishwasher detergent reservoir.	Move the tableware which causes the problem.
The dishes are not dry.	The dishes are not properly placed in the racks.	Follow the instructions in chapter 4.1.Loading the dishwasher.
	The dishes were taken out of the appliance too soon.	Wait a few minutes after the end of the programme before removing the dishes from the appliance.
	The selected programme does not have a drying phase.	Choose a programme with a drying phase.

6.2. ERROR MESSAGES ON THE CONTROL PANEL

ERROR MESSAGES ON THE DISPLAY	POSSIBLE CAUSE	POTENTIAL SOLUTION
E1	The water pressure is low.	Check that the supply hose is connected correctly. Fully open the stop cock.
E3	The heating element is defective.	An authorised service technician is needed to resolve the problem. Please contact customer service.

ERROR MESSAGES ON THE DISPLAY	POSSIBLE CAUSE	POTENTIAL SOLUTION
E4	There is a leak somewhere.	<ol style="list-style-type: none"> 1. Unplug the power cable from the earthed socket. 2. Check that the supply hose is connected correctly. Fully open the stop cock. <p>Close the door properly.</p> <ol style="list-style-type: none"> 1. Unplug the power cable from the earthed socket. 2. Check whether the discharge hose is blocked. <ol style="list-style-type: none"> 1. Unplug the power cable from the earthed socket. 2. Check whether the water drain is blocked. 3. Remove excess water from the bottom of the appliance before switching it on again.
EC	There is a fault in the circuit board or motor.	<p>Press the on-/off switch again to completely switch off the device. Press the on/off button to turn on the appliance.</p> <p>An authorised service technician is needed to resolve the problem. Please contact customer service.</p>
L4	A fault has occurred in the motor.	<p>Press the on-/off switch again to completely switch off the device. Press the on/off button to turn on the appliance.</p> <p>An authorised service technician is needed to resolve the problem. Please contact customer service.</p>
Ed	No contact can be made between the circuit board and the display.	An authorised service technician is needed to resolve the problem. Please contact customer service.

7. TRANSPORT AND STORAGE

CAUTION!

- DANGER OF CRUSHING DUE TO TILTING OF THE APPLIANCE. Always wear protective gloves and closed shoes when moving the appliance.
- RISK OF INJURY FROM LIFTING HEAVY OBJECTS. Always move the appliance with two people. Use two hands when moving, lifting or turning the appliance.

NOTICE!

RISK OF DAMAGE TO THE APPLIANCE. Never drop the appliance and avoid bumping it. Dropping or bumping the appliance may affect the proper operation of the appliance. Do not use the appliance if it has been dropped.

1. Unplug the power cable from the earthed socket.
2. Clean the appliance. Follow the instructions in chapter 5.Cleaning and maintenance.
3. Turn off the stop cock.
4. Place a bucket or washing-up bowl under the ends of the supply hose and drain hose. Water can leak out of the supply hose and discharge hose during the disconnection.
5. Disconnect the aqua stop and supply hose from the stop cock.
6. Disconnect the discharge hose from the trap or drain pipe.
7. Leave the door open for at least 24 hours so that all the moisture can escape from the appliance.
8. Carefully remove the appliance from its position.
9. Secure the door with tape or string to prevent it from opening.
10. To prevent damage, pack the appliance in soft packaging such as bubble wrap or a blanket.
11. Place the appliance in the transport vehicle. Use a barrow or trolley if you need to transport the appliance over a long distance to and from the vehicle.
12. Secure the appliance to prevent sliding.

8. SAFE DISPOSAL

8.1. DISPOSING OF PACKAGING MATERIAL

The packaging material consists of various types of materials. When disposing of packaging material, follow national and local regulations regarding the environmentally friendly disposal of packaging material.

8.2. DISPOSING OF THE APPLIANCE



The materials used in this appliance and marked with this symbol are recyclable. The mark indicates that this product must not be disposed of with the household waste throughout the EU.



This symbol indicates that the appliance must not be disposed of with other household waste within the EU. By properly disposing of the appliance, you help prevent potential hazards to the environment and public health. Recycling materials contributes to the conservation of our natural resources. Therefore, do not dispose of waste electronic appliances along with household waste. When disposing of the appliance, follow national and local regulations regarding the environmentally friendly disposal of electronic appliances. You can also contact Wisepick Productions B.V. if you do not want to use the appliance anymore or to return the appliance.

8.3. CONTACT DETAILS

Customer service can be reached via: www.wisberghome.com
Wisepick Productions B.V.
Weena 664
3012 CN Rotterdam
The Netherlands

FR – MODE D'EMPLOI

LAVE-VAISSELLE

WBBIDW44A15P

 **WISBERG**

SOMMAIRE

Avant-propos	63
1. Sécurité	63
1.1. Utilisation prévue et utilisation involontaire prévisible	63
1.2. Avertissements et consignes de sécurité	64
1.3. Explication des symboles graphiques sur l'appareil et l'emballage	66
2. Caractéristiques du produit	67
2.1. Description de l'appareil	67
2.2. Garantie	67
2.3. Pièces de rechange	67
2.4. Caractéristiques techniques	68
3. Installation	68
3.1. Exigences relatives au lieu d'installation	68
3.2. Retirer l'emballage et vérifier le contenu	69
3.3. Composants principaux	70
3.4. Installation de l'appareil	70
3.5. Préparer l'appareil	73
4. Utilisation	76
4.1. Placer la vaisselle	76
4.2. Ajoutez le détergent et le produit de rinçage	77
4.3. Utilisation de l'appareil	78
4.4. Choisir un programme	79
4.5. Sélectionner une fonction supplémentaire	80
4.6. Messages à l'écran	81
4.7. Durée du programme, consommation d'eau et d'énergie	81
4.8. Interrompre le programme	82
4.9. Fin d'un programme	83
5. Nettoyage et entretien	83
5.1. Nettoyage de l'appareil	83
5.2. Nettoyer les filtres	84
5.3. Nettoyer les bras de lavage	84
6. Dépannage	85
6.1. Problèmes avec l'appareil	85
6.2. Messages d'erreur sur le panneau de commande	87
7. Transport et stockage	88
8. Évacuation sécurisée	89
8.1. Éliminer l'emballage	89
8.2. Éliminer l'appareil	89
8.3. Coordonnées	89

AVANT-PROPOS

À propos de ce document

- Ce manuel contient toutes les informations pour une utilisation correcte, efficace et sûre de l'appareil.
- Ce manuel est destiné à l'utilisateur final et/ou l'acheteur de cet appareil.
- Assurez-vous d'avoir bien lu et compris les instructions de ce manuel avant d'installer ou d'utiliser l'appareil. Conservez ce document pour une utilisation future tant que vous utilisez et/ou possédez l'appareil.
- Wisepick Productions B.V. ne pourra être tenue responsable de quelque façon que ce soit des dommages immatériels subis par vous ou d'autres personnes ou des dommages matériels subis par l'appareil, vos biens ou les biens d'autres personnes et causés par le non-respect, même partiel, des instructions figurant dans ce manuel.
- Les avertissements et consignes de sécurité de ce manuel ne décrivent pas toutes les circonstances et situations possibles.
- Si vous contactez notre service clientèle, assurez-vous d'avoir le numéro de modèle à portée de main. Vous trouverez les informations sur la plaque signalétique, ou au recto de ce manuel.

Instructions d'origine

La version originale de ce manuel a été rédigée en néerlandais. Toutes les autres langues sont des documents traduits. En cas d'erreurs de traduction, la version néerlandaise prévaudra.

Droit d'auteur

Les données figurant dans ce manuel, y compris le texte, les photographies, les illustrations graphiques, les marques graphiques, les noms (commerciaux) et les logos, sont la propriété de Wisepick Productions B.V. et sont protégées par le droit d'auteur, par le droit des marques et/ou par tout autre droit de propriété intellectuelle sauf si ces données appartiennent à un tiers. Vous n'êtes en aucun cas autorisé à reproduire, transférer, distribuer ou stocker en tout ou partie le contenu de ce manuel d'utilisation, ni de le mettre à la disposition de tiers moyennant un paiement, sans l'accord écrit préalable de Wisepick Productions B.V. et/ou du tiers auquel appartiennent les données.

Conformité

Par la présente, Wisepick Productions B.V. déclare que l'appareil est conforme au Règlement (UE) 2019/2017. Le texte intégral de la déclaration de conformité UE peut être consulté à l'adresse suivante : www.wisberghome.com en effectuant une recherche par numéro d'article.

Coordonnées de Wisberg

Le service clientèle est joignable via : www.wisberghome.com

Wisepick Productions B.V.

Weena 664
3012 CN Rotterdam
Pays-Bas

1. SÉCURITÉ

Assurez-vous d'avoir bien lu et compris les consignes de sécurité avant d'installer, d'utiliser ou d'entretenir l'appareil. Vous éviterez ainsi d'éventuels dommages matériels et immatériels à vous-même ou à autrui, à l'appareil, à vos autres biens ou à ceux d'autrui.

1.1. UTILISATION PRÉVUE ET UTILISATION INVOLONTAIRE PRÉVISIBLE

- Cet appareil est destiné à un usage intérieur uniquement.
- Cet appareil n'est pas destiné à un usage sous forme encastrée.
- Cet appareil est destiné à un usage domestique et à des applications similaires telles que :
 - les cuisines du personnel dans les magasins, bureaux et autres environnements de travail ;
 - les fermes, maisons d'hôtes, hôtels, motels B&B et autres environnements résidentiels ;
 - les lieux de restauration et les applications non-retail similaires.
- Cet appareil n'est pas destiné à être utilisé par des personnes (y compris des enfants) dont les capacités physiques, sensorielles ou mentales sont réduites ou qui manquent d'expérience et de connaissances, à moins qu'elles ne soient surveillées ou aient reçu des instructions concernant l'utilisation de l'appareil d'une personne responsable de leur sécurité.

- Toute utilisation de l'appareil autre que celle décrite dans ce manuel est considérée comme une utilisation involontaire et peut entraîner des dommages matériels et immatériels à vous-même ou à autrui, à l'appareil, à vos autres biens ou à ceux d'autrui ainsi que l'annulation de la garantie.

1.2. AVERTISSEMENTS ET CONSIGNES DE SÉCURITÉ

AVERTISSEMENT!

- Soyez toujours vigilant et prudent. N'utilisez pas d'appareils électriques si vous souffrez de problèmes de concentration ou si vous manquez de la conscience nécessaire, ou si vous êtes sous l'influence de drogues, d'alcool ou de médicaments. La moindre inattention peut entraîner des accidents et des blessures graves lors de l'utilisation d'appareils électriques.
- **RISQUE D'EMPOISONNEMENT.** Les détergents pour lave-vaisselle contiennent des substances toxiques. Suivez toujours les instructions indiquées sur le détergent utilisé.
- **RISQUE D'EMPOISONNEMENT.** Ne buvez pas l'eau provenant de l'appareil.
- **RISQUE D'EMPOISONNEMENT.** Ne retirez la vaisselle de l'appareil qu'une fois le programme terminé afin d'éviter les restes de détergent sur la vaisselle.
- **RISQUE D'EXPLOSION À CAUSE DE SUBSTANCES INFLAMMABLES.** Ne placez pas d'objets inflammables ou imprégnés de produits inflammables dans l'appareil.
- **RISQUE D'ÉTOUFFEMENT.** Ne laissez jamais les enfants jouer avec l'emballage. Tenez l'emballage hors de portée des enfants.
- **RISQUE D'ÉTOUFFEMENT.** Les jeunes enfants et les animaux domestiques peuvent grimper dans l'appareil. Laissez autant que possible la porte fermée et vérifiez l'appareil avant de lancer un programme.
- **RISQUE D'ÉTOUFFEMENT.** Les enfants, les personnes jugées incapables et les animaux domestiques doivent être surveillés pendant l'utilisation de l'appareil. L'appareil contient de petites pièces. Les enfants doivent être surveillés pour s'assurer qu'ils ne jouent pas avec l'appareil.
- **RISQUE DE COUPURE.** Placez toujours les couteaux et autres objets tranchants la pointe vers le bas ou à l'horizontale dans le panier.

RISQUE D'ÉCRASEMENT DÛ AU BASCULEMENT DE L'APPAREIL.

- Placez toujours l'appareil sur une surface plane et stable.
- Ne montez pas et ne vous placez pas assis ni debout sur l'appareil.
- Portez toujours des gants de sécurité et des chaussures fermées lorsque vous déplacez l'appareil.

RISQUE D'INCENDIE PAR COURT-CIRCUIT.

- N'utilisez pas de rallonges ou de prises multiples avec cet appareil.
- Ne tordez ou ne pliez pas le câble d'alimentation et ne l'enroulez pas. Cela pourrait endommager la couche isolante du câble d'alimentation.
- Ne tirez pas sur le câble d'alimentation pour déplacer l'appareil ou pour débrancher la fiche de la prise reliée à la terre.
- Avant toute utilisation, vérifiez que la tension de la prise de courant que vous souhaitez utiliser correspond à celle indiquée sur la plaque signalétique de l'appareil (220-240 V ~ 50Hz). Ne branchez l'appareil qu'à une prise reliée à la terre. Les dommages causés par une tension incorrecte ne sont pas couverts par la garantie.
- Veillez à installer l'appareil de manière à ce que le câble d'alimentation soit toujours accessible.

RISQUE D'INCENDIE DÛ À UNE SURCHAUFFE.

- N'installez jamais l'appareil sur ou à proximité d'autres sources de chaleur.
- Ne placez pas le câble d'alimentation à proximité de chaleur, d'huile, de bords tranchants et de pièces mobiles.
- N'utilisez jamais de minuterie ou de télécommande séparée qui allume automatiquement l'appareil.
- Ne posez jamais l'appareil sur un revêtement de sol afin de ne pas obstruer les orifices de ventilation.
- Ne couvrez jamais l'appareil.
- Ne bloquez pas le flux d'air vers les entrées ou sorties d'air de l'appareil.
- N'installez jamais l'appareil sous un plan de travail ou dans une armoire. Cet appareil n'est pas destiné à être encastré.

RISQUE D'ÉLECTROCUTION DÛ À UN COURT-CIRCUIT.

- Placez toujours l'appareil sur une surface sèche et résistant à l'humidité.
- N'utilisez jamais l'appareil dans une pièce humide, comme une salle de bains, ou à proximité d'une baignoire, d'une douche ou d'une piscine.
- N'utilisez pas l'appareil si l'une de ses pièces est endommagée ou défectueuse. Remplacez immédiatement un appareil endommagé ou défectueux. Débranchez alors l'appareil et contactez le service clientèle.
- Utilisez uniquement le câble d'alimentation monté d'usine sur l'appareil. Ne changez pas le câble d'alimentation.
- La fiche est équipée d'une mise à la terre de protection. Ne retirez pas les contacts de terre de la fiche.
- Retirez toujours la fiche de la prise avant de nettoyer l'appareil.
- N'utilisez pas l'appareil si le câble d'alimentation est endommagé. Celui-ci ne peut être remplacé que par un technicien agréé.
- Ne versez pas d'eau sur l'appareil.

ATTENTION!



- **RISQUE DE TRÉBUCEMENT DÛ AUX CÂBLES.** Ne laissez jamais traîner le câble d'alimentation de manière à ce que quelqu'un puisse trébucher dessus ou le tirer accidentellement.
- **RISQUE DE TRÉBUCEMENT.** Ne laissez pas la porte du lave-vaisselle ouverte.
- **RISQUE DE BRÛLURE DUE À LA VAPEUR.** Gardez une certaine distance par rapport à l'ouverture de la porte lorsque vous l'ouvrez. De la vapeur chaude peut s'échapper de l'appareil.
- **RISQUE DE BLESSURE DUE AU SOULÈVEMENT D'OBJETS TROP LOURDS.** Déplacez toujours l'appareil à deux. Servez-vous de vos deux mains pour déplacer, soulever ou tourner l'appareil.



AVIS!**RISQUE D'ENDOMMAGEMENT DE L'APPAREIL.**

- Cet appareil ne peut pas être utilisé par des enfants de moins de 8 ans.
- N'utilisez que les accessoires d'origine fournis pour l'installation.
- N'enfoncez pas le tuyau d'évacuation à plus de 15 cm dans l'évacuation afin d'éviter que de l'eau ne reflue lors du pompage.
- Ne raccordez jamais le tuyau d'arrivée d'eau à un robinet d'eau chaude.
- Ne réutilisez jamais votre ancien tuyau d'arrivée d'eau. Utilisez toujours le nouveau tuyau d'arrivée d'eau livré avec l'appareil.

- Ne tournez ou ne pliez pas les tuyaux d'arrivée d'eau et d'évacuation et ne les enroulez pas.
- Ne placez pas l'appareil à un endroit où la température peut descendre en dessous de 0 °C afin d'éviter des dégâts dus au gel.
- Veillez à ce que le câble d'alimentation ne soit pas coincé sous les pieds de réglage.
- N'utilisez pas de sel pour lave-vaisselle lorsque l'appareil est réglé au niveau de dureté de l'eau H1.
- Veillez à toujours régler le niveau de dureté de l'eau en fonction de la dureté de l'eau dans votre région. Un niveau de dureté de l'eau mal réglé en combinaison avec du sel pour lave-vaisselle peut endommager l'intérieur de l'appareil.
- N'utilisez jamais de détergent non adapté aux lave-vaisselle.
- Veillez à ce que le réservoir de liquide de rinçage soit toujours rempli à au moins ¼.
- Placez correctement la vaisselle volumineuse dans le panier inférieur afin d'éviter de bloquer les bras de lavage.
- Ne placez pas d'objets devant la porte lorsque l'appareil est en marche. Ils risquent d'entraver l'ouverture automatique de la porte.
- Ne forcez pas la porte. Si la porte ne se ferme pas bien, vérifiez si de la vaisselle n'est pas coincée et si les paniers sont bien enfoncés.
- Nettoyez toujours les éléments en inox à l'aide d'un chiffon doux après avoir rempli le réservoir de sel pour lave-vaisselle. Le sel pour lave-vaisselle risque d'endommager les éléments en inox.
- Ne laissez pas de couverts sur le fond en inox. Les couverts peuvent entraîner une réaction électrostatique au contact de l'inox, ce qui risque d'abîmer l'inox et/ou les couverts.
- Ne déposez pas de casseroles chaudes dans les paniers. La chaleur des casseroles risque d'endommager la couche de protection en plastique des paniers et de les faire rouiller.
- Le pré-rinçage entraîne une consommation d'eau et d'énergie plus élevée et peut réduire les performances de l'appareil. Avant de placer la vaisselle dans l'appareil, éliminez les principaux restes de nourriture. Les restes de nourriture peuvent obstruer les conduites et les bras de lavage voire causer des fuites.
- Ne nettoyez jamais l'appareil avec des produits agressifs ou abrasifs ou avec des objets tranchants.
- Le nettoyage et l'entretien ne doivent pas être effectués par des enfants sans surveillance.
- Ne laissez jamais l'appareil tomber et évitez les chocs. Une chute ou un choc peut affecter le bon fonctionnement de l'appareil. N'utilisez pas l'appareil s'il est tombé.

1.3. EXPLICATION DES SYMBOLES GRAPHIQUES SUR L'APPAREIL ET L'EMBALLAGE

SYMBOLE	SIGNIFICATION
	Le marquage CE sur cet appareil indique que Wisepick Productions B.V. déclare que cet appareil satisfait aux exigences de la législation européenne pertinente en matière de santé, de sécurité et de protection de l'environnement. La déclaration de conformité est disponible sur demande auprès de Wisepick Productions B.V. Reportez-vous à l'« Avant-propos » pour obtenir les coordonnées.
	Indique que le mode d'emploi doit être lu attentivement avant de commencer à utiliser l'appareil.
	Ce symbole indique que l'appareil ne doit pas être soulevé par une personne seule.

SYMBOLE	SIGNIFICATION
	Il s'agit d'un appareil de classe I. Les parties métalliques de l'appareil sont reliées à une ligne de protection, appelée « terre ».
	Ce symbole apposé sur l'appareil, les accessoires ou l'emballage indique que cet appareil ne peut pas être jeté avec les déchets ménagers ordinaires mais doit être déposé dans un point de collecte.

2. CARACTÉRISTIQUES DU PRODUIT

2.1. DESCRIPTION DE L'APPAREIL

Le WBBIDW44A15P est un lave-vaisselle encastrable avec panier supérieur, panier inférieur, tiroir à couverts et panier à couverts pouvant accueillir jusqu'à 14 couverts. Le panneau de commande permet de choisir entre 9 programmes de lavage différents. À la fin d'un programme, l'appareil entrouvre automatiquement la porte (si cette fonction est activée), ce qui permet de sécher la vaisselle rapidement et de manière économe en énergie.

En utilisant l'appareil conformément aux instructions contenues dans le présent manuel, vous devriez consommer moins d'énergie et d'eau que si vous faisiez la vaisselle à la main.

2.2. GARANTIE

Cet appareil est livré avec une période de garantie de 3 ans après l'achat. Pour de plus amples informations sur les conditions de garantie, rendez-vous sur www.wisberghome.com. Dans tous les cas, vous devez disposer du bon d'achat indiquant la date d'achat et/ou de livraison pour pouvoir prétendre bénéficier de la garantie.

2.3. PIÈCES DE RECHANGE

Les pièces de rechange suivantes restent disponibles sur le marché jusqu'à sept ans après le lancement de l'appareil :

- Moteur
- Pompe de circulation et d'évacuation
- Dispositif de chauffage et éléments de chauffage
- Pompes à chaleur
- Tuyaux et pièces associées
- Éléments de structure et intérieurs relatifs aux constructions de portes
- Circuits imprimés
- Affichages électroniques
- Pressostats
- Thermostats et capteurs
- Logiciel et firmware, y compris logiciel de réinitialisation

Les pièces de rechange suivantes restent disponibles sur le marché jusqu'à dix ans après le lancement de l'appareil :

- Charnières de portes et joints d'étanchéité
- Bras de lavage
- Filtres d'évacuation
- Paniers de lave-vaisselle et éléments en plastique associés tels que paniers et couvercles

Veillez noter que certaines pièces de rechange ne sont disponibles que pour les réparateurs professionnels. Pour de plus amples informations, rendez-vous sur www.wisberghome.com

2.4. CARACTÉRISTIQUES TECHNIQUES

Référence	WBBIDW44A15P
Dimensions (L x l x h)	
• Porte fermée	59,8 × 60 × 81,5 cm
• Porte ouverte	59,8 × 118,5 × 81,5 cm
Poids	50 kg
Type d'appareil	Lave-vaisselle encastrable
Capacité	14 couverts
Alimentation	220 – 240 V ~ 50 Hz
Arrivée d'eau	Eau froide
Pression d'arrivée d'eau	0,04 – 1 MPa
Niveau sonore	44 dB
Label énergétique	A

Les données techniques figurent sur la plaque signalétique à l'intérieur de l'appareil et sur l'étiquette énergétique (toutes deux également imprimées en page 2).

Le code QR sur le label énergétique fourni avec l'appareil donne un lien web vers les informations relatives aux performances de l'appareil dans la base de données EU-EPREL. Conservez le label énergétique pour référence avec le manuel d'utilisation et tout autre document fourni avec cet appareil.

Il est également possible de trouver les mêmes informations dans EPREL via le lien eprel.ec.europa.eu, le nom du modèle et le numéro de produit, que vous trouverez sur la plaque signalétique de l'appareil.

Voir le lien www.theenergylabel.eu pour des informations détaillées sur le label énergétique.

3. INSTALLATION

3.1. EXIGENCES RELATIVES AU LIEU D'INSTALLATION

AVERTISSEMENT!

RISQUE D'INCENDIE PAR COURT-CIRCUIT.

- Avant toute utilisation, vérifiez que la tension de la prise reliée à la terre que vous souhaitez utiliser correspond à celle indiquée sur la plaque signalétique de l'appareil (220-240 V ~ 50Hz). Ne branchez l'appareil qu'à une prise reliée à la terre. Les dommages causés par une tension incorrecte ne sont pas couverts par la garantie.
- Veillez à installer l'appareil de manière à ce que le câble d'alimentation soit toujours accessible.

ATTENTION!

- RISQUE DE BLESSURE DUE AU SOULÈVEMENT D'OBJETS TROP LOURDS. Déplacez toujours l'appareil à deux. Servez-vous de vos deux mains pour déplacer, soulever ou tourner l'appareil.
- RISQUE D'ÉCRASEMENT DÛ AU BASCULEMENT DE L'APPAREIL. Portez toujours des gants de sécurité et des chaussures fermées lorsque vous déplacez l'appareil.

AVIS!

RISQUE D'ENDOMMAGEMENT DE L'APPAREIL.

- Veillez à ce que le câble d'alimentation ne soit pas coincé sous les pieds de réglage.
- Ne raccordez jamais le tuyau d'arrivée d'eau à un robinet d'eau chaude.

Placez l'appareil à un endroit qui satisfait aux conditions suivantes :

- Placez toujours l'appareil sur une surface plane et stable.
- À proximité du tuyau d'alimentation et d'évacuation et de la prise de courant.
- Espace libre d'au moins 60 cm à l'avant de l'appareil.
- Bonne ventilation.
- Pas directement à côté de sources de chaleur telles que des poêles ou des fourneaux.
- Si l'appareil est placé dans un coin de la cuisine, assurez-vous qu'il y a au moins 5 cm d'espace libre sur le côté lorsque la porte est ouverte.
- Une prise reliée à la terre à moins de 150 cm.
- Robinet d'arrêt à moins de 150 cm ; il s'agit d'un robinet avec filetage $\frac{3}{4}$ ".
- Siphon d'évier ou évacuation à moins de 150 cm

REMARQUE

- L'évacuation doit avoir un diamètre minimal de $\varnothing 4$ cm et être située à une hauteur maximale de 100 cm.
- Le raccord pour lave-vaisselle du siphon doit avoir un diamètre minimal de 1 $\frac{1}{2}$ pouce et être situé à une hauteur maximale de 100 cm.
- Un ou plusieurs de ces raccordements sont absents ? Faites appel à un technicien qualifié afin de les établir avant d'installer l'appareil.

Placez l'appareil dans un meuble de cuisine répondant aux conditions suivantes :

- Espace inférieur à 5 mm entre le dessus de l'appareil et le plan de travail.
- La largeur du meuble est de 600 mm.
- La profondeur du meuble est d'au moins 580 mm.
- La hauteur du meuble est comprise entre 820 et 870 mm.
- Une ouverture d'au moins 100 mm de haut et 80 mm de profondeur à l'arrière pour le raccordement du câble d'alimentation, du tuyau d'alimentation en eau et d'évacuation.
- Les parois du meuble sont perpendiculaires (90°) au sol.
- Il y a suffisamment d'espace entre la partie inférieure du meuble et le sol pour les câbles et les tuyaux.

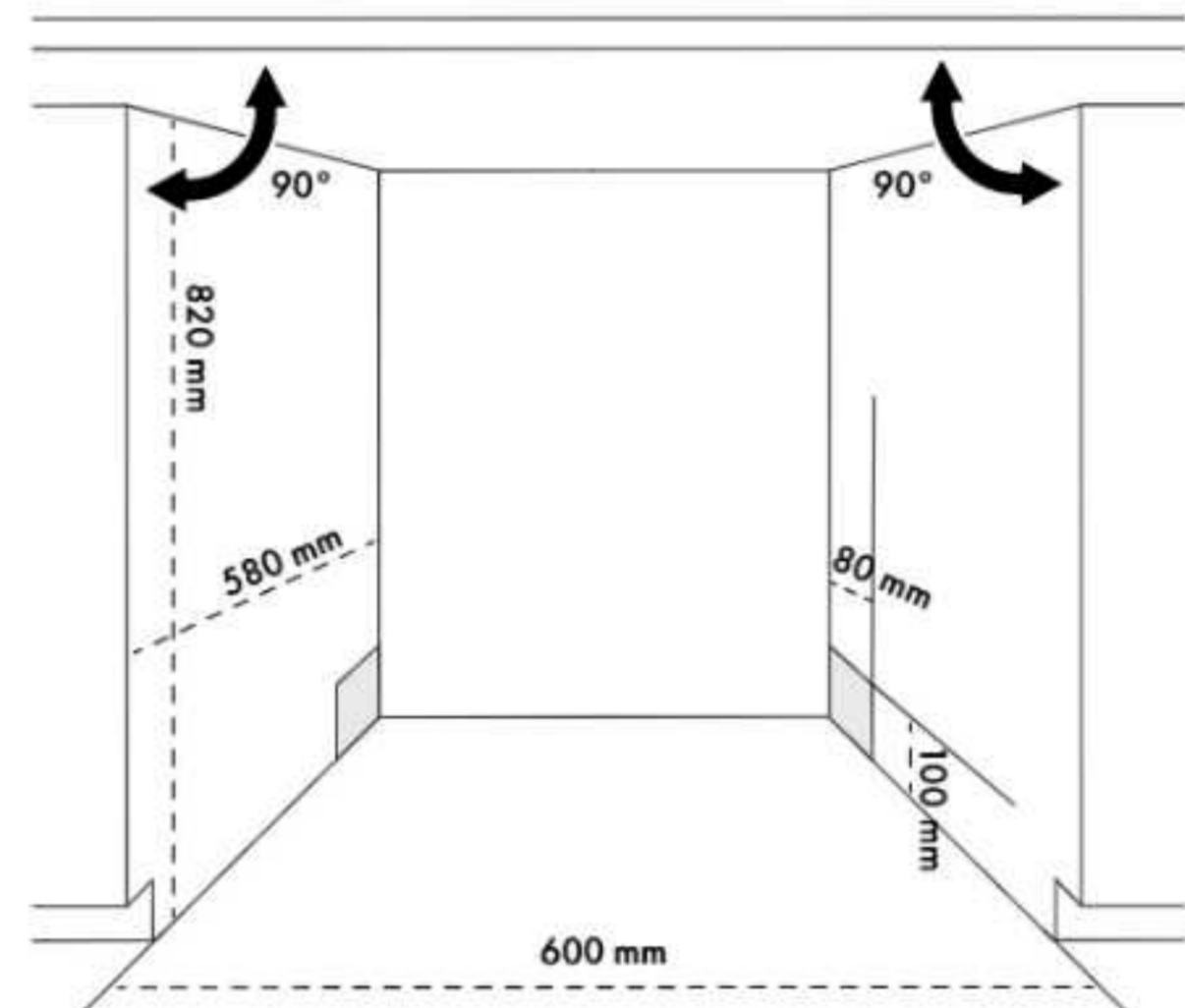

3.2. RETIRER L'EMBALLAGE ET VÉRIFIER LE CONTENU

AVERTISSEMENT!

1. Retirez l'emballage et le matériel d'emballage de l'appareil.
2. Vérifiez le contenu de l'emballage à l'aide de l'illustration du chapitre 3.3. Composants principaux. Si des pièces sont manquantes ou endommagées, contactez le service clientèle : www.wisberghome.com

3.3. COMPOSANTS PRINCIPAUX

- ❶ Tiroir à couverts
- ❷ Bras de lavage supérieur
- ❸ Panier supérieur
- ❹ Réservoir de détergent
- ❺ Sortie de liquide de rinçage
- ❻ Réservoir de liquide de rinçage
- ❼ Panier inférieur
- ❽ Panier à couverts
- ❾ Porte
- ❿ Panneau de commande
- ⓫ Espace pour les bouteilles
- ⓬ Filtre
- ⓭ Filtre plat
- ⓮ Tamis
- ⓯ Bras de lavage inférieur
- ⓰ Réservoir de sel
- ⓱ Tuyau d'arrivée d'eau avec raccord aquastop
- ⓲ Tuyau d'évacuation
- ⓳ Câble d'alimentation
- ⓴ Entonnoir

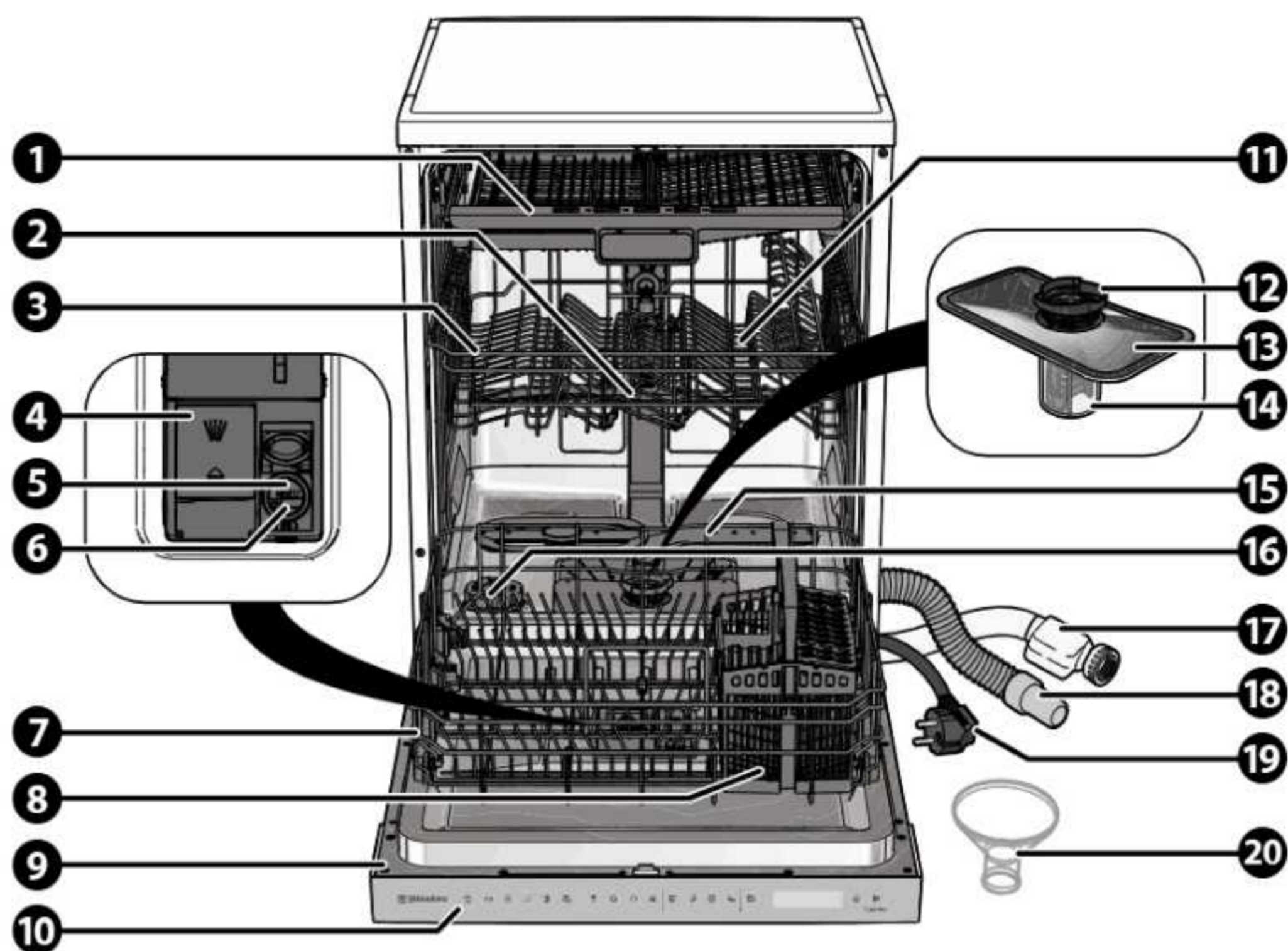

3.4. INSTALLATION DE L'APPAREIL

AVIS!

RISQUE D'ENDOMMAGEMENT DE L'APPAREIL.

- Ne raccordez jamais le tuyau d'arrivée d'eau à un robinet d'eau chaude.
- Ne réutilisez jamais votre ancien tuyau d'arrivée d'eau. Utilisez toujours le nouveau tuyau d'arrivée d'eau livré avec l'appareil.
- Ne tournez ou ne pliez pas les tuyaux d'arrivée d'eau et d'évacuation et ne les enroulez pas.

3.4.1. OUTILS NÉCESSAIRES

- Niveau à bulle
- Tournevis

3.4.2. RACCORDEZ LE TUYAU D'ARRIVÉE D'EAU

1. Placez un seau ou une bassine sous le robinet d'arrêt.
2. Ouvrez le robinet et laissez l'eau s'écouler jusqu'à ce qu'elle soit claire.
3. Raccordez le tuyau d'arrivée d'eau au robinet d'arrêt.
4. Ouvrez lentement le robinet et vérifiez qu'il n'y a pas de fuite.
5. Ouvrez entièrement le robinet.
6. Vérifiez que le cercle situé au niveau de la fenêtre de l'aquastop est orange. Si le cercle est rouge, cela signifie que l'aquastop est bloqué et l'intervention d'un technicien agréé est nécessaire pour résoudre le problème. Dans ce cas, veuillez contacter le service client.

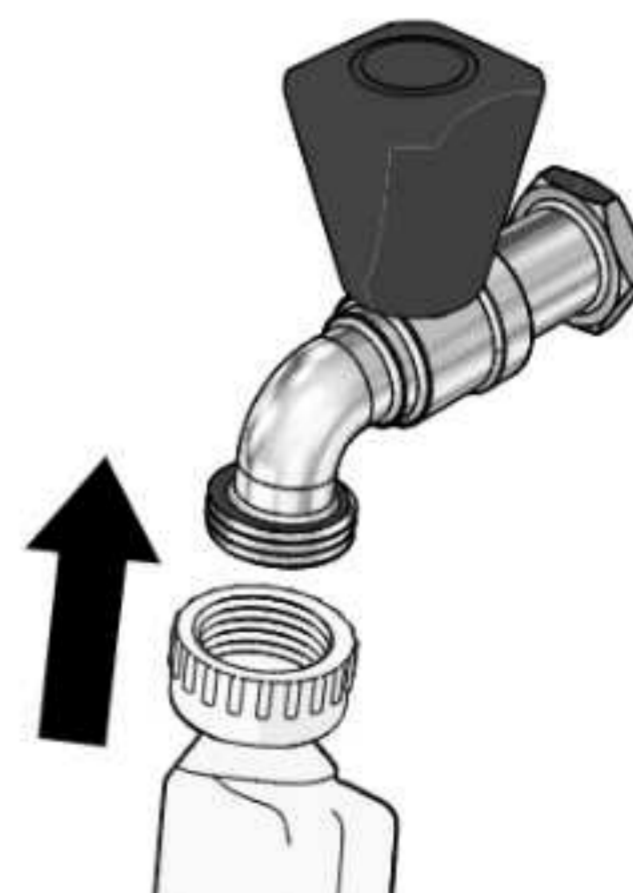

3.4.3. RACCORDEZ LE TUYAU D'ÉVACUATION

Raccordez le tuyau d'évacuation à un siphon

Le raccord pour lave-vaisselle du siphon doit avoir un diamètre minimal de 1 ½ pouce et être situé à une hauteur maximale de 100 cm.

FR

1. Retirez le raccord pour lave-vaisselle du siphon.
2. Retirez le bouchon en caoutchouc du raccord pour lave-vaisselle.
3. Glissez un collier de serrage autour de l'extrémité du tuyau d'évacuation. Le collier de serrage n'est pas fourni.
4. Fixez le tuyau d'évacuation sur le raccord pour lave-vaisselle du siphon.
5. Serrez le collier de serrage à l'aide d'un tournevis.

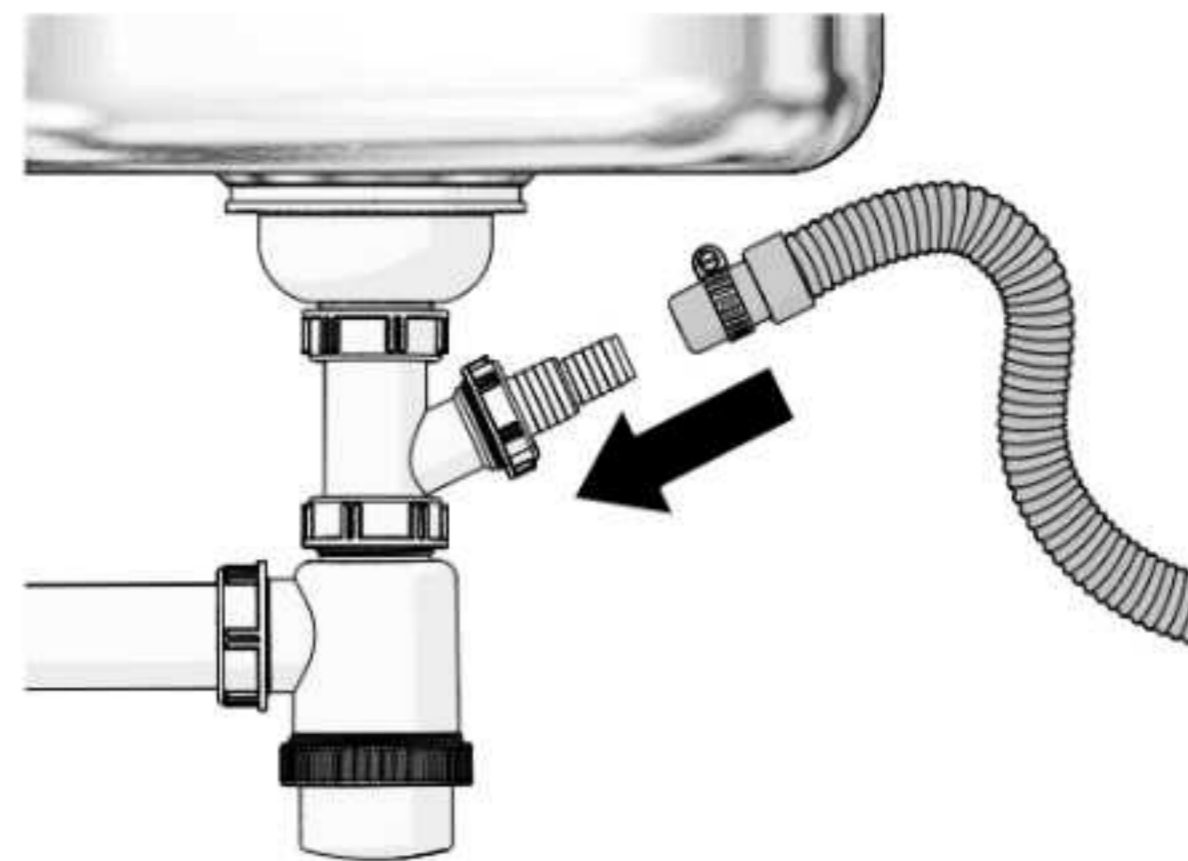

Raccordez le tuyau d'évacuation à une évacuation

AVIS!

RISQUE D'ENDOMMAGEMENT DE L'APPAREIL. N'enfoncez pas le tuyau d'évacuation à plus de 15 cm dans l'évacuation afin d'éviter que de l'eau ne reflue lors du pompage.

Insérez le tuyau d'évacuation dans l'évacuation.

L'évacuation doit avoir un diamètre minimal de Ø4 cm et être située à une hauteur maximale de 100 cm.

Il est recommandé de fixer le tuyau d'évacuation au mur à l'aide d'une crosse afin d'éviter les plis et les bouchons.

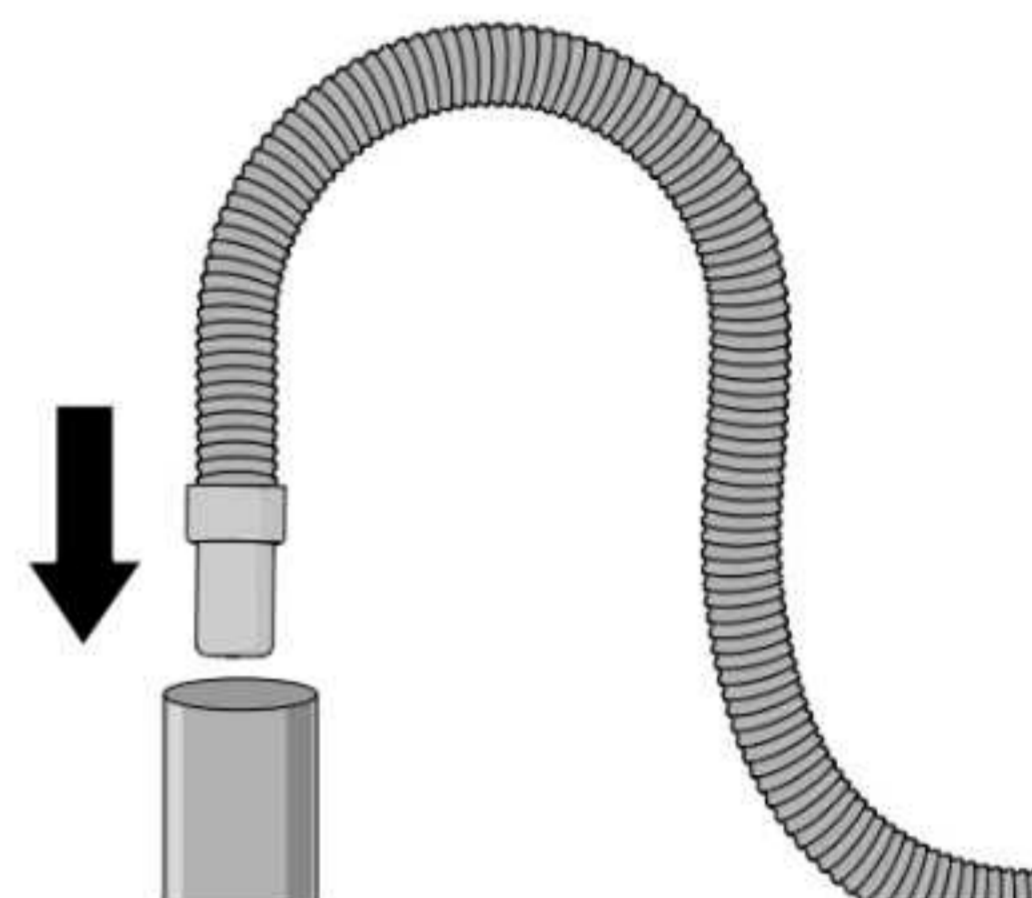

3.4.4. METTEZ L'APPAREIL DE NIVEAU

1. Positionnez l'appareil à son emplacement définitif.
2. Placez un niveau à bulle sur l'appareil afin de vérifier qu'il soit de niveau.
3. Inclinez doucement l'appareil et réglez les pieds de façon à ce que l'appareil soit de niveau. La hauteur maximale des pieds de réglage est de 5 cm.
4. Répétez les étapes 2 et 3 jusqu'à ce que l'appareil soit de niveau.
5. Branchez le câble d'alimentation dans la prise de courant.

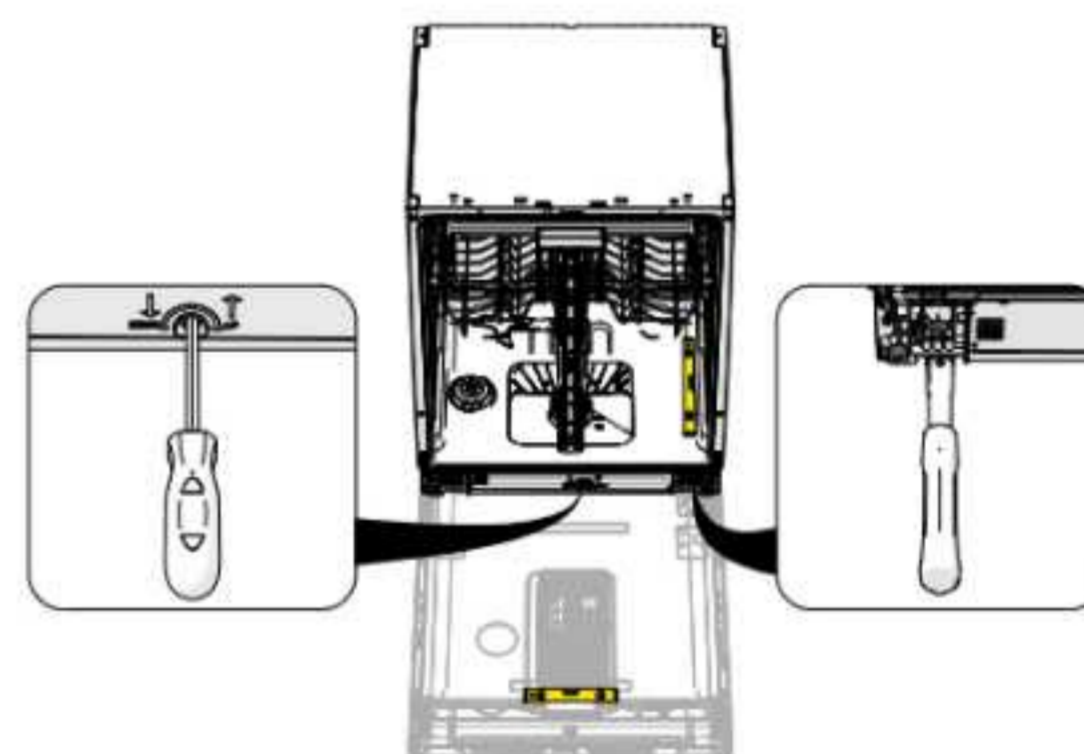

3.4.5. MONTAGE DE L'APPAREIL DANS LE MEUBLE

AVIS!

- Ne tournez ou ne pliez pas les tuyaux d'arrivée d'eau et d'évacuation et ne les enroulez pas.
 - Veillez à ce que le câble d'alimentation ne soit pas coincé sous les pieds de réglage.
1. Fixez la bande de condensation sous le plan de travail, dans le meuble où l'appareil sera placé.
 2. Veillez à ce que la bande de condensation affleure le bord avant du plan de travail. La bande protège le plan de travail de l'humidité et de la condensation lorsque l'appareil est utilisé.
 3. Placez l'appareil dans un endroit qui répond aux exigences du chapitre 3.1. Exigences relatives au lieu d'installation.
 4. Insérez le lave-vaisselle avec précaution dans le meuble :
 - Utilisez vos deux mains pour faire lentement coulisser l'appareil en ligne droite vers l'arrière.
 - Pour éviter d'endommager le boîtier ou les raccordements, n'utilisez pas les genoux, les pieds ou tout autre objet pour exercer une force sur l'appareil.
 5. Pendant la manœuvre, vérifiez régulièrement que le lave-vaisselle est toujours droit et que les raccords sont suffisamment dégagés.

3.4.6. INSTALLATION DE LA FAÇADE

1. Fixez les crochets fournis à l'arrière de la façade.
2. Alignez la façade avec la porte du lave-vaisselle.
3. Insérez les crochets dans les fentes de la porte.

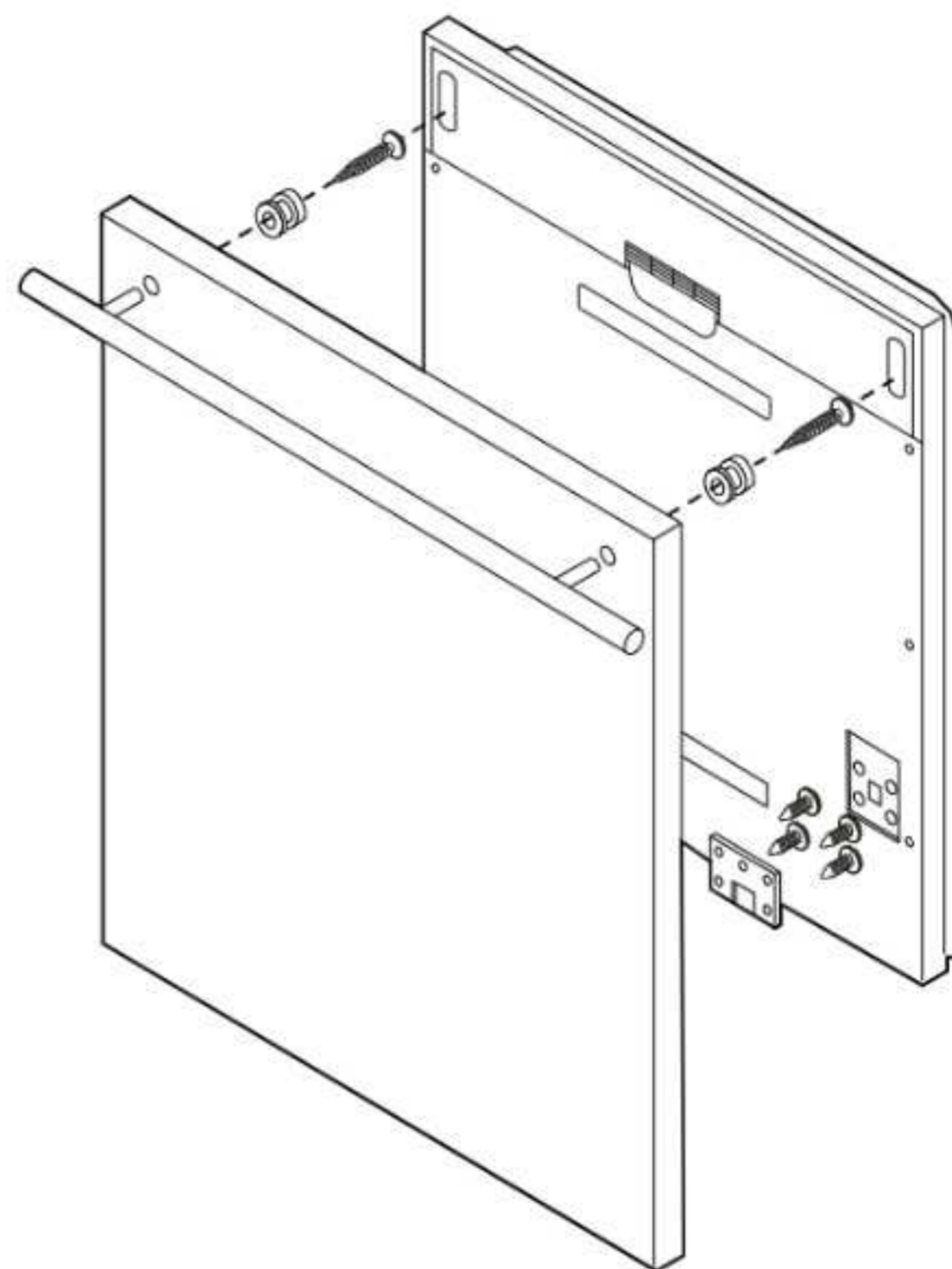

4. Retirez les quatre vis courtes de l'intérieur de la porte.
5. Utilisez les quatre vis longues pour fixer la façade à la porte du lave-vaisselle. Assurez-vous que la façade est solidement fixée et correctement alignée.
6. Vérifiez que la façade soit positionnée parfaitement par rapport aux portes des meubles environnants et que la porte s'ouvre et se ferme sans problème.

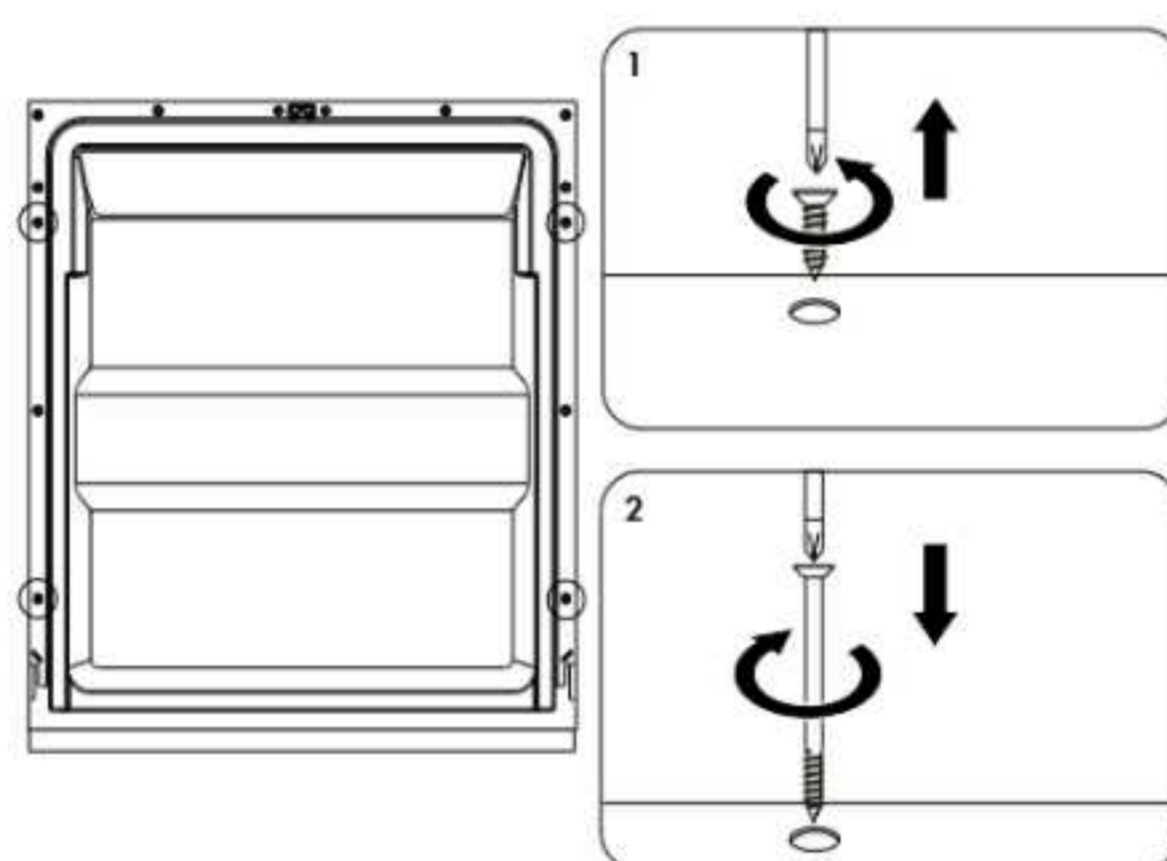

3.4.7. SÉCURISATION DU LAVE-VAISSELLE

L'appareil doit être solidement fixé. Il y a deux manières de procéder, en fonction du type de plan de travail :

Plan de travail normal en bois ou en plastique (A)

1. Insérez le support de montage dans la fente située sur le côté de l'appareil.
2. Fixez le support de montage à l'aide de vis sur la face inférieure du plan de travail.

Plan de travail en marbre ou en granit (B)

1. Fixez les côtés de l'appareil directement à l'aide de vis.

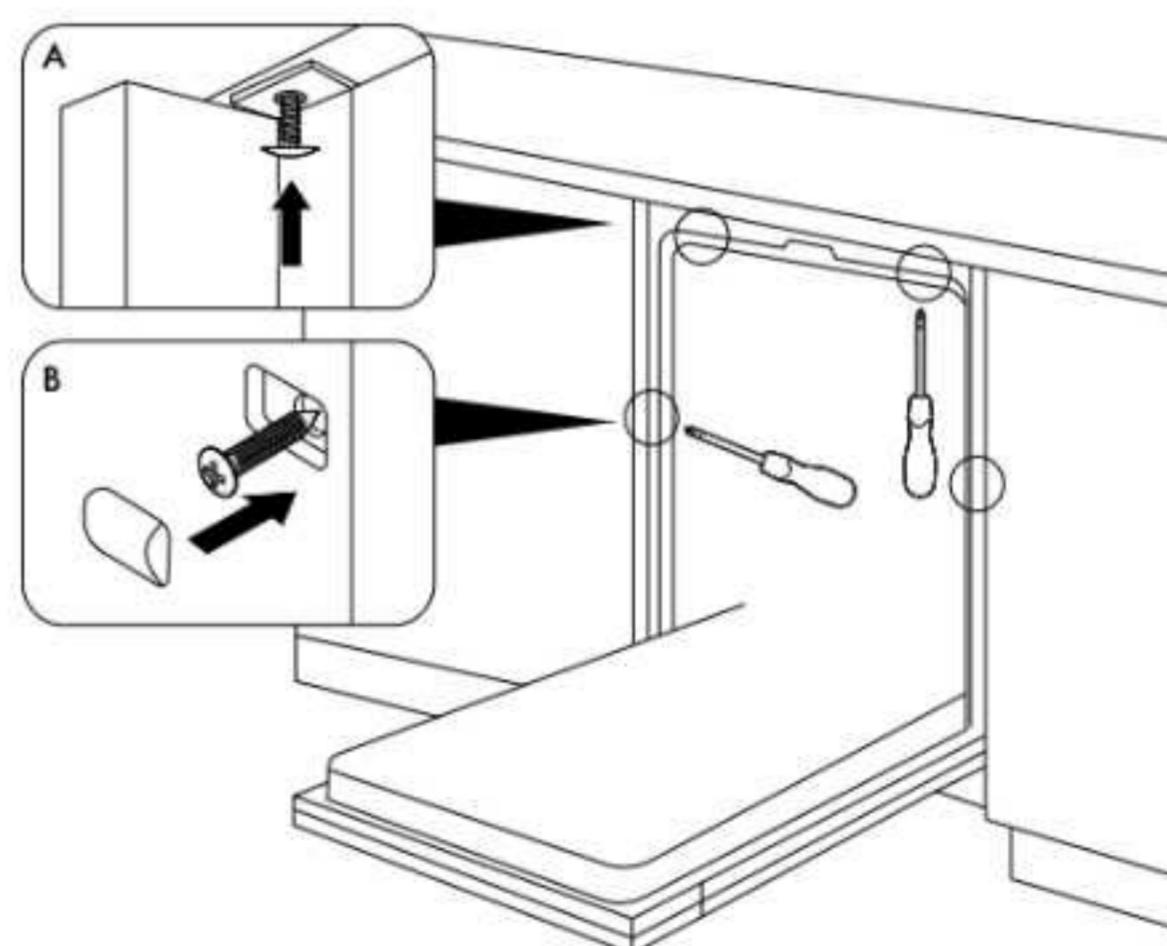

3.5. PRÉPARER L'APPAREIL

3.5.1. RÉGLER LA DURETÉ DE L'EAU

AVIS!

RISQUE D'ENDOMMAGEMENT DE L'APPAREIL. Veillez à toujours régler le niveau de dureté de l'eau en fonction de la dureté de l'eau dans votre région. Un niveau de dureté de l'eau mal réglé en combinaison avec du sel pour lave-vaisselle peut endommager l'intérieur de l'appareil.

L'appareil dispose d'un adoucisseur d'eau que vous devez régler en fonction de la dureté de l'eau dans votre région. Votre société de distribution d'eau pourra vous conseiller en cas de besoin.

Par défaut, l'appareil est réglé sur le niveau H3.

Si vous réglez mal la dureté de l'eau, votre vaisselle ne sera pas propre.

- Ouvrez la porte.
- Appuyez sur le bouton marche/arrêt pour allumer l'appareil.
- Appuyez sur le bouton d'autonettoyage et maintenez-le enfoncé 5 secondes. L'écran affiche le menu de réglage de la dureté de l'eau. La LED de sel pour lave-vaisselle clignote.
- Appuyez plusieurs fois sur la touche d'autonettoyage pour régler la dureté de l'eau.
- Attendez 5 secondes pour confirmer votre choix. L'écran revient à l'affichage standard.

DURETÉ DE L'EAU AUX PAYS-BAS ET EN ALLEMAGNE (°DH)	DURETÉ DE L'EAU EN FRANCE (°FH)	DURETÉ DE L'EAU EN GRANDE-BRETAGNE (°CLARK)	DURETÉ DE L'EAU EN BELGIQUE (°F)	MMOL/L	NIVEAU D'ADOUCCISSEMENT	CONSOMMATION DE SEL POUR LAVE-VAISSELLE (EN GRAMMES PAR CYCLE DE LAVAGE)
0 – 5	0 – 9	0 – 6	0 – 7	0 – 0,94	H1	0
6 – 11	10 – 20	7 – 14	7 – 15	1,0 – 2,0	H2	9
12 – 17	21 – 30	15 – 21	15 – 30	2,1 – 3,0	H3	12
18 – 22	31 – 40	22 – 28	30 – 45	3,1 – 4,0	H4	20
23 – 34	41 – 60	29 – 42	> 45	4,1 – 6,0	H5	30
35 – 55	61 – 98	43 – 69	> 45	6,1 – 9,8	H6	60

3.5.2. RÉGLER LA QUANTITÉ DE LIQUIDE DE RINÇAGE

- Ouvrez la porte.
- Appuyez sur le bouton marche/arrêt pour allumer l'appareil.
- Appuyez sur le bouton d'autonettoyage et maintenez-le enfoncé 5 secondes.
- Appuyez sur le bouton de programme différé. L'écran affiche le menu de réglage du liquide de rinçage. La LED de liquide de rinçage clignote.
- Appuyez plusieurs fois sur la touche d'autonettoyage pour régler la quantité de produit de rinçage.
- Attendez 5 secondes pour confirmer votre choix. L'écran revient à l'affichage standard.

Plus le chiffre est élevé, plus l'appareil utilise de liquide de rinçage.

Réduisez le chiffre s'il reste des taches ou des rayures sur la vaisselle après le programme. Augmentez le chiffre si votre vaisselle ne sort pas entièrement sèche de l'appareil.

3.5.3. AJOUTER LE SEL POUR LAVE-VAISSELLE

AVIS!

RISQUE D'ENDOMMAGEMENT DE L'APPAREIL.

- Nettoyez toujours les éléments en inox à l'aide d'un chiffon doux après avoir rempli le réservoir de sel pour lave-vaisselle. Le sel pour lave-vaisselle risque d'endommager les éléments en inox.
- N'utilisez pas de sel pour lave-vaisselle lorsque l'appareil est réglé au niveau de dureté de l'eau H1.

En raison de la dureté de l'eau de rinçage, du calcaire peut s'accumuler dans l'appareil après un certain temps. Le calcaire laisse un dépôt blanc sur votre vaisselle et vos couverts. Le sel pour lave-vaisselle élimine le calcaire de l'eau de rinçage.

La LED de sel pour lave-vaisselle s'allume lorsque l'appoint de sel doit être fait.

1. Retirez la vaisselle éventuellement présente des paniers.
2. Retirez le couvercle du réservoir de sel.
3. Placez l'entonnoir dans le réservoir de sel.
4. Remplissez le réservoir de sel avec 1 litre d'eau. Le réservoir de sel ne doit être rempli d'eau que lors de la première utilisation après installation. Vous ne devez ensuite plus remplir le réservoir de sel qu'avec du sel pour lave-vaisselle.
5. Remplissez le réservoir de sel avec du sel pour lave-vaisselle jusqu'au bord.
6. Secouez l'entonnoir pour faire tomber les derniers grains de sel dans le réservoir de sel.
7. Retirez l'entonnoir du réservoir de sel.
8. Remettez le couvercle du réservoir de sel. La LED de sel pour lave-vaisselle s'éteint.
9. Retirez les restes de sel pour lave-vaisselle qui se trouvent autour du réservoir de sel à l'aide d'un chiffon doux et sec.
10. Lancez un programme court pour éliminer les derniers résidus de sel pour lave-vaisselle.

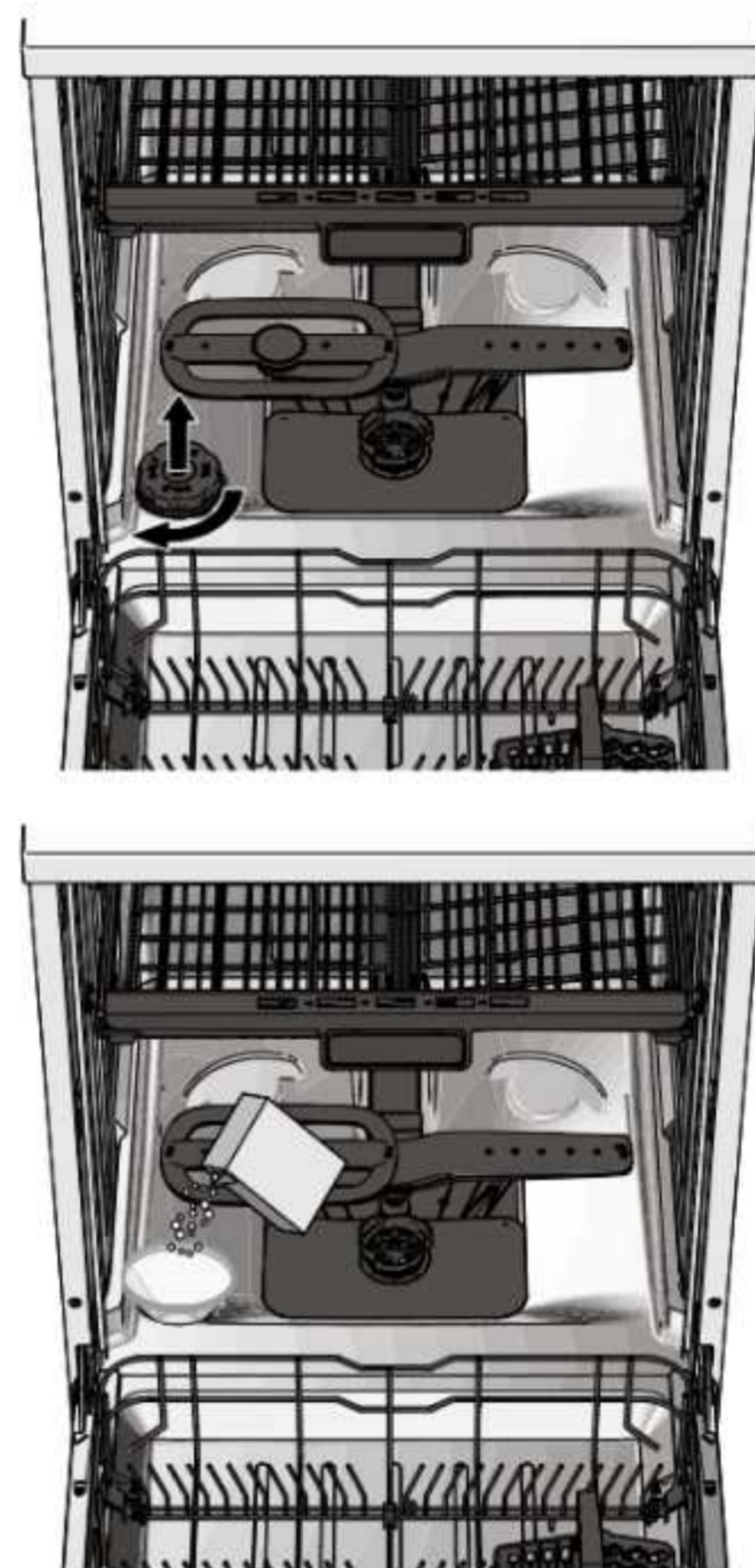

FR

3.5.4. RÉGLER LE PANIER SUPÉRIEUR

Il est possible de régler le panier supérieur en hauteur afin d'y placer de la vaisselle plus haute ou plus basse.

1. Faites légèrement glisser le panier supérieur hors de l'appareil.
2. Ajustez la hauteur du panier supérieur :
 - Levez le panier supérieur pour le rehausser.
 - Appuyez sur les deux poignées latérales du panier supérieur et poussez ensuite le panier supérieur vers le bas pour l'abaisser.
3. Réinsérez le panier supérieur dans l'appareil.

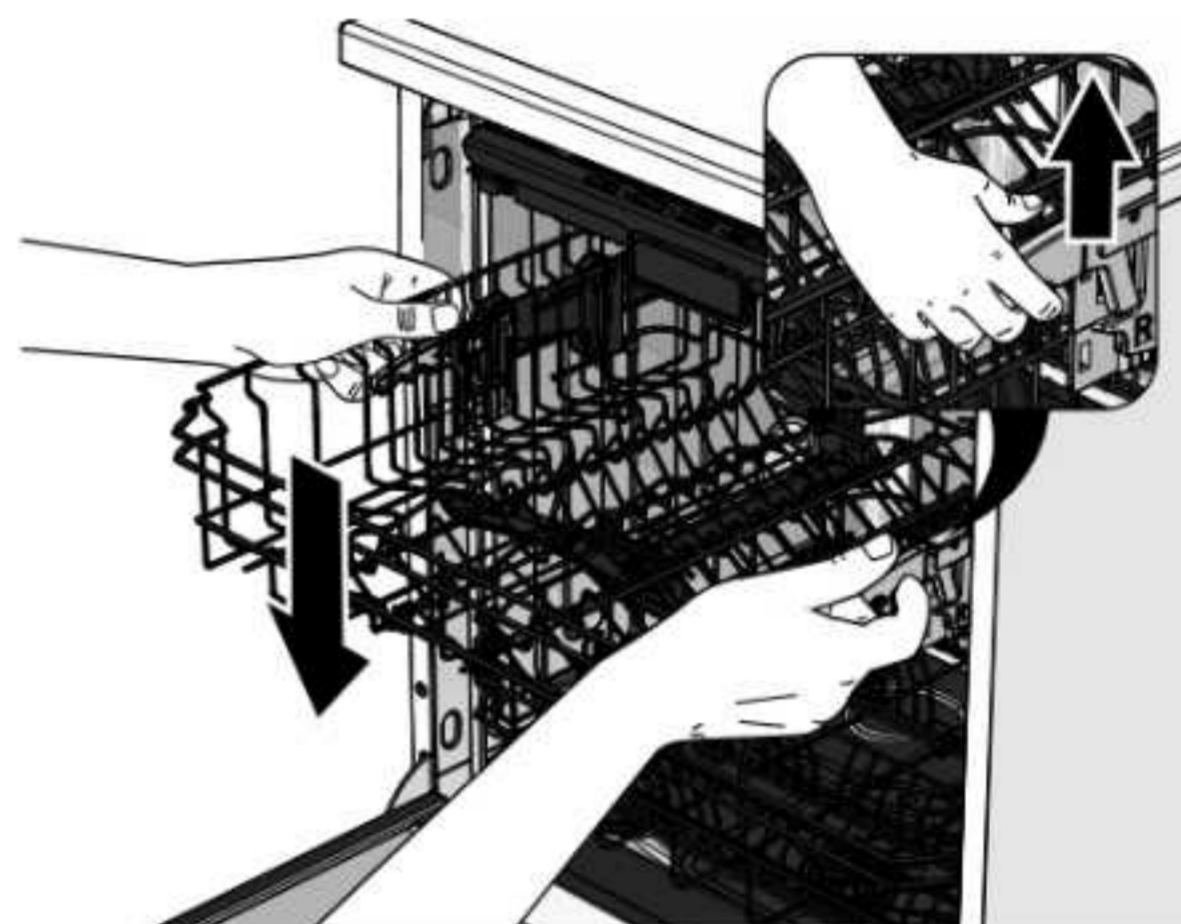
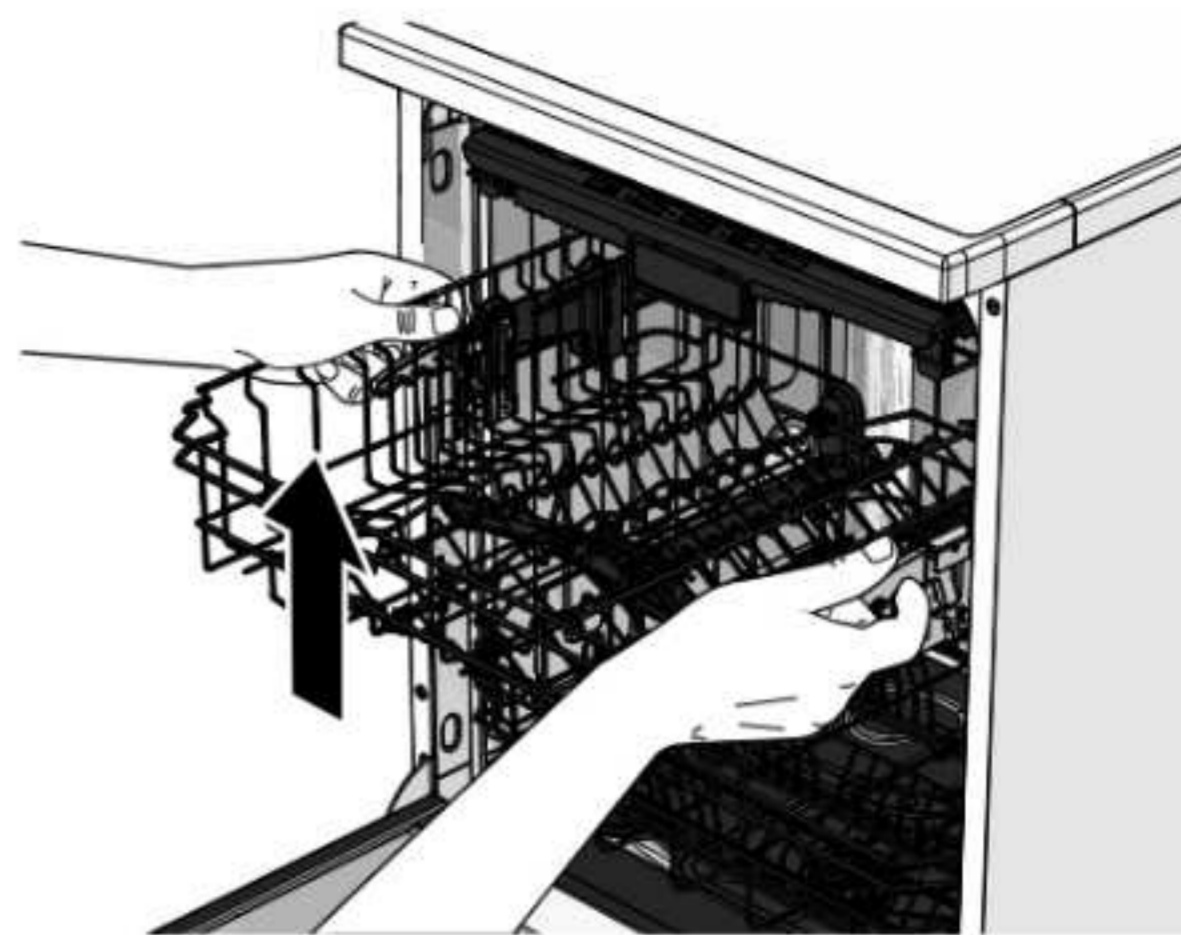

3.5.5. RABATTRE LES CASIERS DU PANIER SUPÉRIEUR

Grâce aux casiers rabattables, vous pouvez placer de grands verres dans le panier supérieur.

1. Rabattre les casiers du panier supérieur.
2. Placez les grands verres contre les supports rabattus dans le panier supérieur.

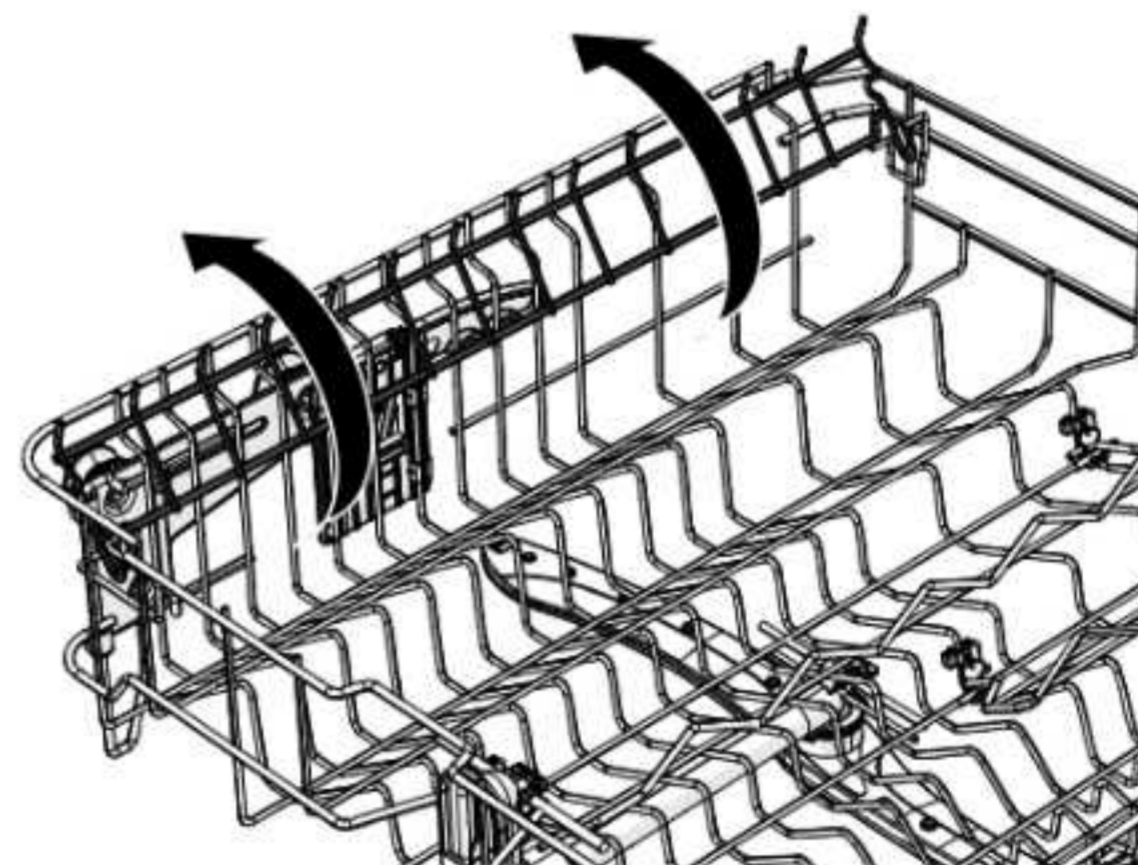

REMARQUE

Lorsque les casiers du panier supérieur sont repliés et que le tiroir à couverts est en position neutre, les casiers du panier supérieur ne peuvent pas être rabattus.

3.5.6. RABATTRE LES CASIERS DU PANIER INFÉRIEUR

Grâce aux casiers rabattables, vous pouvez placer de grands couverts ou des assiettes, etc. dans le panier inférieur.

Pour les grands couverts :

1. Rabattez les supports dans le panier inférieur.
2. Placez les grands couverts dans le panier inférieur.

Pour les assiettes, etc. :

1. Relevez les supports dans le panier inférieur.
2. Placez les assiettes, etc. dans les fentes des supports.

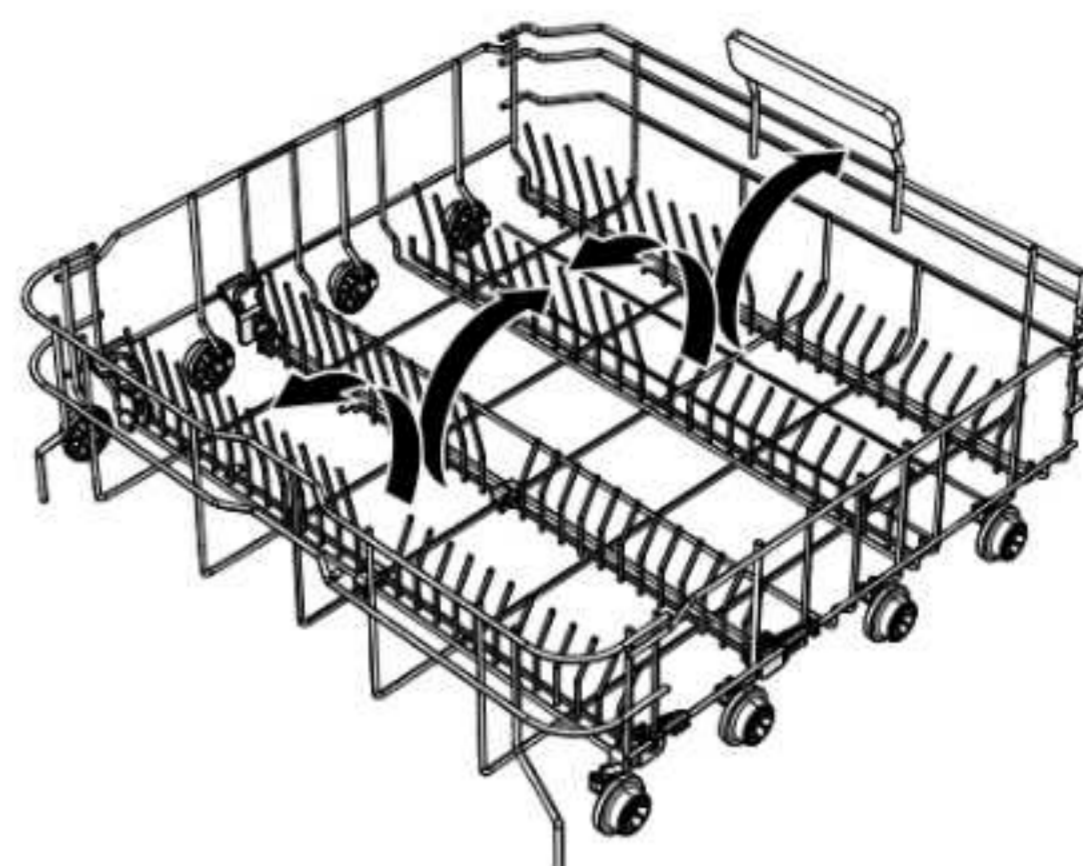

3.5.7. UTILISATION DE LA FONCTION DE LAVAGE DES BOUTEILLES

La fonction de lavage des biberons peut être utilisée pour rincer les biberons.

1. Faites glisser la poignée vers la position « marche » pour activer la fonction de lavage des bouteilles.
2. Placez les bouteilles avec l'ouverture sur la buse de la fonction de lavage des bouteilles.
3. Faites glisser la poignée vers la position « off » pour désactiver la fonction de lavage des bouteilles.
4. Ne laissez jamais la poignée en position intermédiaire entre les positions marche et arrêt.

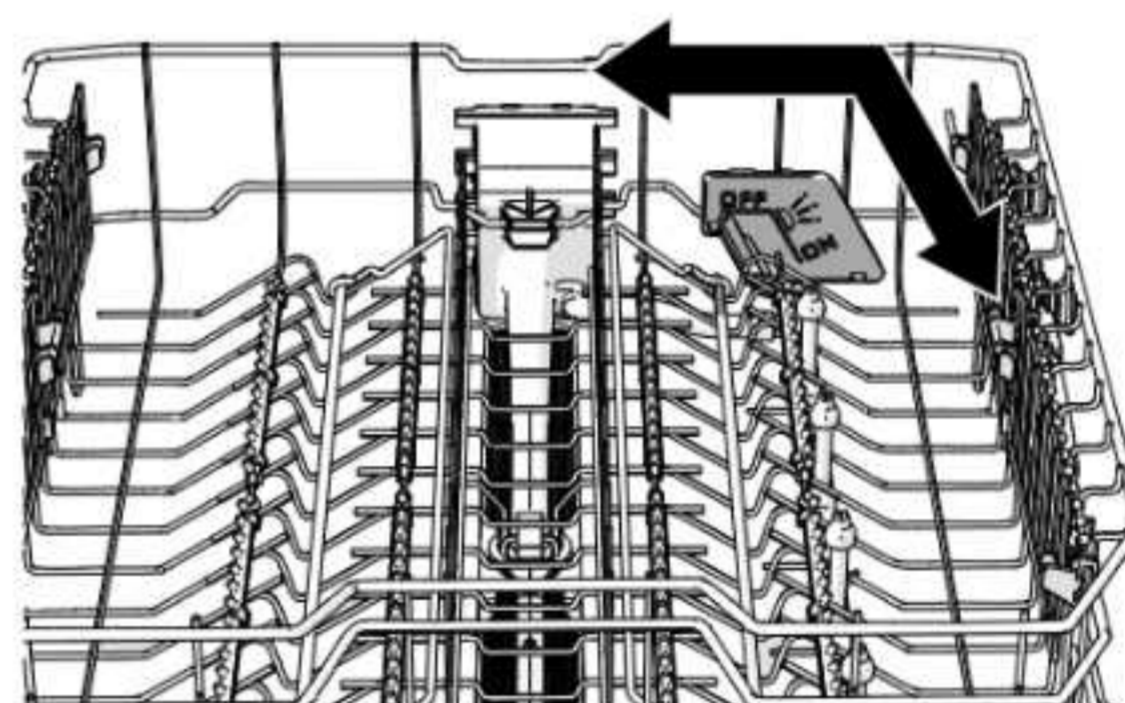

4. UTILISATION

Avant d'utiliser l'appareil, lisez attentivement les informations relatives à la sécurité énoncées dans le chapitre 1.

4.1. PLACER LA VAISSELLE

AVERTISSEMENT!

- **RISQUE DE COUPURE.** Placez toujours les couteaux et autres objets tranchants la pointe vers le bas ou à l'horizontale dans le panier.
- **RISQUE D'ÉTOUFFEMENT.** Les jeunes enfants et les animaux domestiques peuvent grimper dans l'appareil. Laissez autant que possible la porte fermée et vérifiez l'appareil avant de lancer un programme.

ATTENTION!

RISQUE DE TRÉBUCHEMENT. Ne laissez pas la porte du lave-vaisselle ouverte.

AVIS!

RISQUE D'ENDOMMAGEMENT DE L'APPAREIL.

- Placez correctement la vaisselle volumineuse dans le panier inférieur afin d'éviter de bloquer les bras de lavage.
- Ne forcez pas la porte. Si la porte ne se ferme pas bien, vérifiez si de la vaisselle n'est pas coincée et si les paniers sont bien enfoncés.

- Ne laissez pas de couverts sur le fond en inox. Les couverts peuvent entraîner une réaction électrostatique au contact de l'inox, ce qui risque d'abîmer l'inox et/ou les couverts.
- Ne déposez pas de casseroles chaudes dans les paniers. La chaleur des casseroles risque d'endommager la couche de protection en plastique des paniers et de les faire rouiller.

RISQUE DE DYSFONCTIONNEMENT DE L'APPAREIL.

- Ne rincez pas la vaisselle avant le lavage. Le prérinçage entraîne une consommation d'eau et d'énergie plus élevée et peut réduire les performances de l'appareil.
- Avant de placer la vaisselle dans l'appareil, éliminez les principaux restes de nourriture. Les restes de nourriture peuvent obstruer les conduites et les bras de lavage voire causer des fuites.

Les éléments suivants ne passent pas au lave-vaisselle :

- Couverts avec manche en bois, en ivoire ou en nacre.
- Vaisselle en bois.
- Vaisselle en étain ou en cuivre.
- Vaisselle non résistante à la corrosion.
- Vaisselle en plastique.
- Verres en cristal.
- Vaisselle non lavable au lave-vaisselle.

Placez la vaisselle dans les paniers.

- Tiroir à couverts et panier à couverts : Convient pour les couverts.
- Panier supérieur : convient pour les verres, les tasses à café et à thé, les plats et les petits bols.
- Panier inférieur : convient pour les casseroles, les poêles, les couvercles, les plats, les bols et les assiettes.

Vérifiez que les bras de lavage peuvent encore tourner librement après avoir rempli le lave-vaisselle. Si la vaisselle bloque la rotation des bras de lavage, les paniers contenant la vaisselle doivent être réaménagés pour éviter le blocage.

4.2. AJOUTEZ LE DÉTERGENT ET LE PRODUIT DE RINÇAGE

AVIS!

RISQUE D'ENDOMMAGEMENT DE L'APPAREIL. N'utilisez jamais de détergent non adapté aux lave-vaisselle.

4.2.1. AJOUTER LE DÉTERGENT

1. Ouvrez le réservoir de détergent.
2. Remplissez le réservoir de détergent avec du détergent. Suivez les instructions indiquées sur le détergent pour connaître la bonne quantité par cycle de lavage.
3. Fermez le réservoir de détergent.

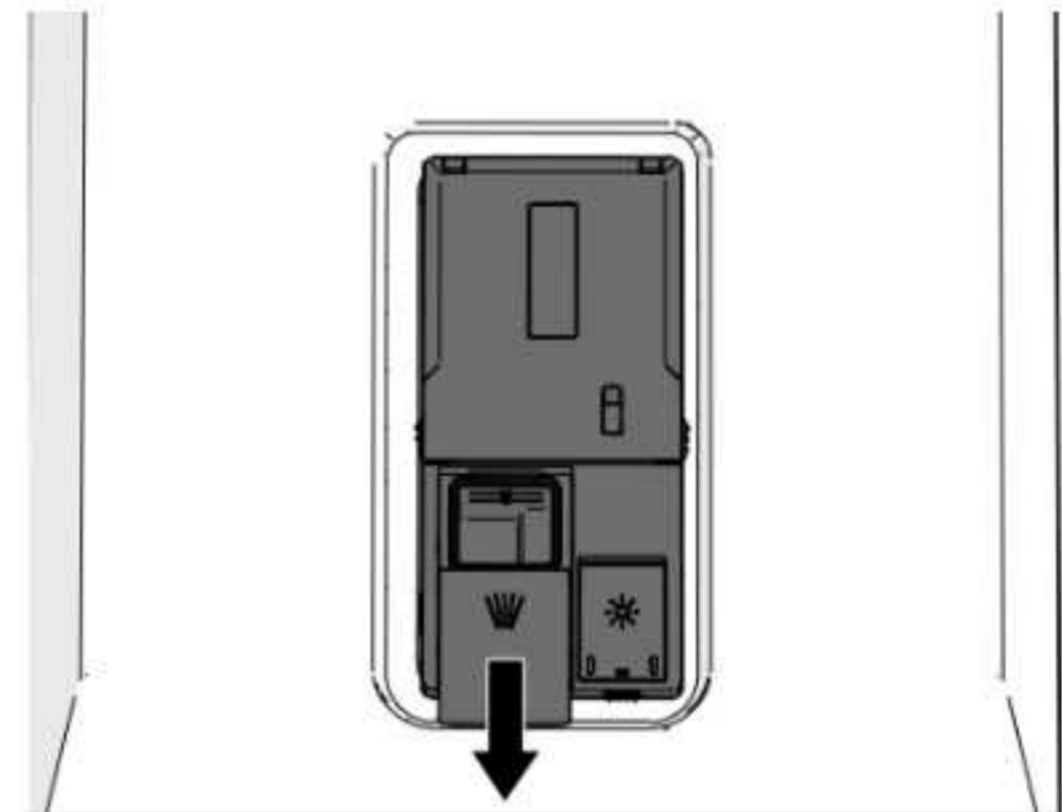

4.2.2. AJOUTER LE LIQUIDE DE RINÇAGE

REMARQUE

- Le liquide de rinçage permet de sécher le verre sans taches ni traces.
- La LED de liquide de rinçage s'allume lorsque l'appoint de liquide de rinçage doit être fait.
- Vous pouvez voir la quantité restante de liquide de rinçage à l'aide de l'indicateur de niveau de liquide de rinçage.

1. Ouvrez le réservoir de liquide de rinçage.
2. Remplissez le réservoir de liquide de rinçage avec du liquide de rinçage jusqu'au bord.
3. Fermez le réservoir de liquide de rinçage.
La LED de liquide de rinçage s'éteint.
4. Retirez les restes de liquide de rinçage qui se trouvent autour du réservoir de liquide de rinçage à l'aide d'un chiffon doux et sec.



4.3. UTILISATION DE L'APPAREIL



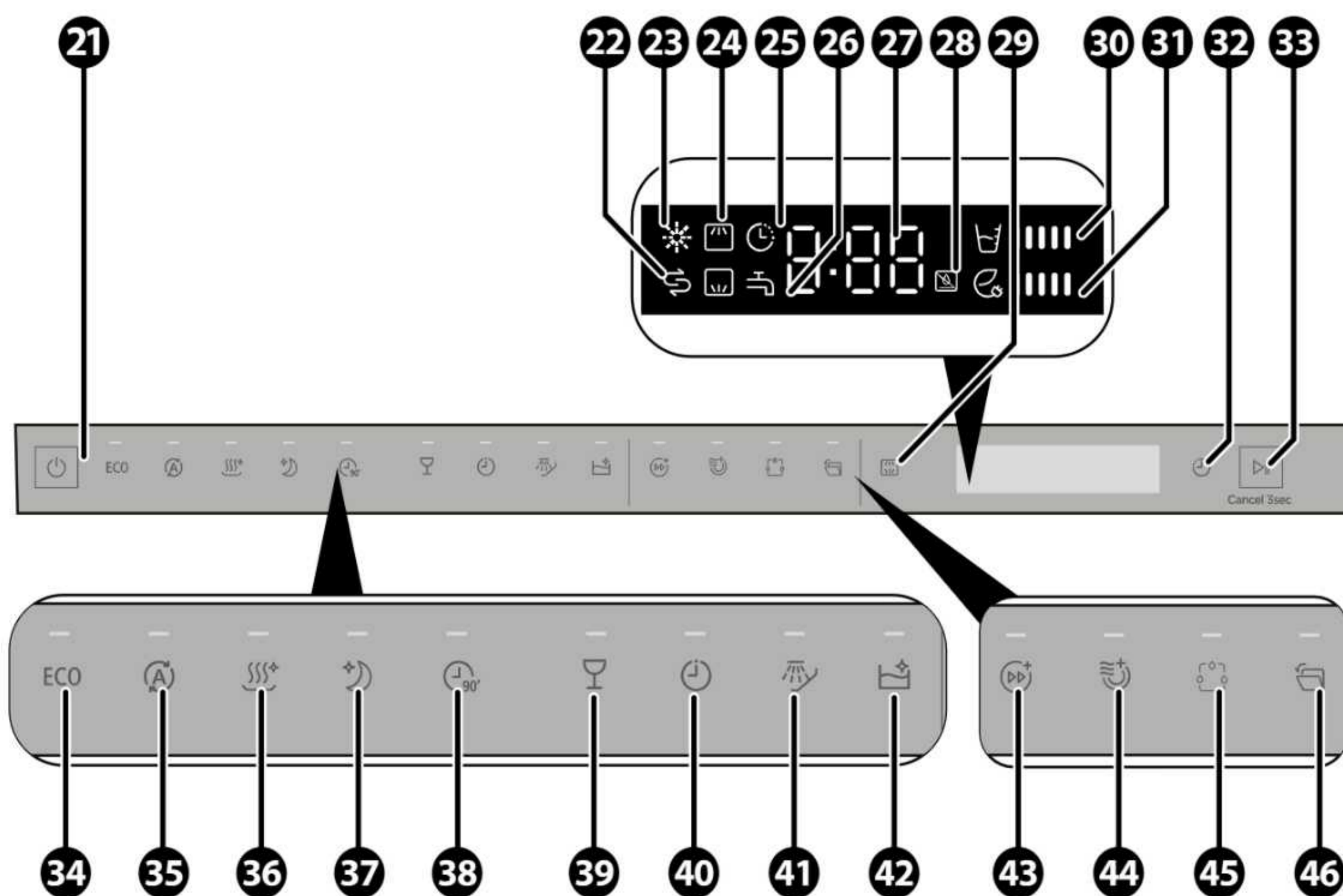



4.3.1. PANNEAU DE COMMANDE



- | | | | |
|----|------------------------------------------------|----|----------------------------------------------------------------|
| 21 | Bouton d'alimentation (veille) | 35 | Bouton de programme automatique |
| 22 | Icône de sel pour lave-vaisselle | 36 | Bouton de programme d'hygiène |
| 23 | icône de liquide de rinçage | 37 | Bouton Programme silencieux |
| 24 | Icône du panier supérieur/inférieur | 38 | Bouton programme 90 minutes |
| 25 | Icône Programme différé | 39 | Bouton de programme verre |
| 26 | Icône de pression d'eau | 40 | Bouton de programme rapide |
| 27 | Écran numérique | 41 | Bouton de programmation prérinçage |
| 28 | Icône de détergent liquide pour lave-vaisselle | 42 | Bouton de programme autonettoyage |
| 29 | Bouton de panier supérieur/inférieur | 43 | Bouton Turbo |
| 30 | Consommation d'eau | 44 | Bouton Extra sec |
| 31 | Consommation d'énergie | 45 | Bouton de fonction de dosage automatique |
| 32 | Bouton de programme différé | 46 | Ouverture automatique de la porte après le bouton de programme |
| 33 | Bouton Start/Pause | | |
| 34 | Bouton Programme ECO | | |

4.4. CHOISIR UN PROGRAMME

1. Appuyez sur le bouton marche/arrêt pour allumer l'appareil.
2. Appuyez sur un bouton de programme pour choisir un programme.
La LED du programme choisi s'allume.
3. Vérifiez qu'il reste suffisamment de détergent dans le réservoir de détergent avant de lancer un nouveau programme.
4. Appuyez sur le bouton Démarrer/Annuler pour lancer le programme.
5. Fermez la porte.
Le temps restant est projeté sur le sol devant l'appareil.





ICÔNE	PROGRAMME	PHASES DU PROGRAMME	DESCRIPTION
ECO	ECO*	<ul style="list-style-type: none"> • Prérinçage • Lavage 45°C • Rinçage avec liquide de rinçage 39°C • Séchage 	<p>Convient pour le nettoyage de la vaisselle normalement sale.</p> <p>* Le programme ECO est le plus efficace en termes de consommation combinée d'énergie et d'eau. Le programme ECO est utilisé pour vérifier le respect de la législation de l'UE en matière d'écoconception.</p>
	Automatique	<ul style="list-style-type: none"> • Lavage 45°C – 60°C • Rinçage intermédiaire • Rinçage avec liquide de rinçage 55°C – 65°C • Séchage 	<p>Convient pour le nettoyage de tous types de vaisselle sale.</p> <p>La température, la quantité d'eau et la durée du programme sont réglées automatiquement.</p>
	Hygiène	<ul style="list-style-type: none"> • Prérinçage • Lavage 72°C • Rinçage intermédiaire • Rinçage avec liquide de rinçage 65°C – 72°C • Séchage 	<p>Convient pour laver la vaisselle très sale à haute température.</p>
	Silencieux	<ul style="list-style-type: none"> • Lavage 55°C • Rinçage intermédiaire • Rinçage avec liquide de rinçage 55°C – 65°C • Séchage 	<p>Convient au nettoyage de la vaisselle normalement sale en mode silencieux.</p>
	90 minutes	<ul style="list-style-type: none"> • Lavage 55°C • Rinçage intermédiaire • Rinçage avec liquide de rinçage 60°C – 65°C • Séchage 	<p>Convient au nettoyage de la vaisselle normalement sale en peu de temps.</p>
	Verre	<ul style="list-style-type: none"> • Prérinçage • Lavage 45°C • Rinçage intermédiaire • Rinçage avec liquide de rinçage 55°C – 60°C • Séchage 	<p>Convient pour le nettoyage de la vaisselle légèrement sale, en particulier les verres.</p>
	Rapide	<ul style="list-style-type: none"> • Lavage 45°C • Rinçage intermédiaire • Rinçage avec liquide de rinçage 45°C 	<p>Convient au nettoyage de la vaisselle légèrement sale en peu de temps.</p>
	Prérinçage	<ul style="list-style-type: none"> • Prérinçage 	<p>Convient pour le prérinçage de la vaisselle très sale.</p>



ICÔNE	PROGRAMME	PHASES DU PROGRAMME	DESCRIPTION
	Auto-nettoyage	<ul style="list-style-type: none"> • Prérinçage • Lavage 70°C • Rinçage intermédiaire • Rinçage avec liquide de rinçage 70°C • Séchage 	Convient pour le lavage au lave-vaisselle.

REMARQUE







- Vérifiez qu'il n'y ait pas de fuite au niveau de l'évacuation d'eau lors du premier lavage. En cas de fuite, vérifiez que le tuyau d'évacuation est correctement et entièrement raccordé. Suivez les instructions du chapitre 3.4.2. Raccordez le tuyau d'arrivée d'eau.
- Économisez de l'énergie et de l'eau en remplissant l'appareil avec le maximum de couverts.
- Les valeurs des programmes autres qu'ECO sont purement indicatives.

4.5. SÉLECTIONNER UNE FONCTION SUPPLÉMENTAIRE



ICÔNE	FONCTION	DESCRIPTION	INSTRUCTIONS
	Turbo*	Réduit la durée du programme. Appuyez sur le bouton de fonction turbo pour sélectionner la fonction.	<p>* Cette fonction n'est disponible qu'avec les programmes suivants :</p> <ul style="list-style-type: none"> • ECO • Hygiène • Silencieux • 90 minutes • Verre
	Séchage supplémentaire*	Sèche la vaisselle de manière très intensive.	<p>Appuyez sur le bouton Extra sec jusqu'à ce que le voyant s'allume pour activer la puissance supplémentaire.</p> <p>* Cette fonction n'est disponible qu'avec les programmes suivants :</p> <ul style="list-style-type: none"> • ECO • Hygiène • Silencieux • 90 minutes • Verre
	Dosage automatique	Cette fonction dose automatiquement une quantité appropriée de détergent liquide et de produit de rinçage pour chaque programme de lavage.	Appuyez sur la touche de dosage automatique. Lorsque l'indicateur du système de dosage automatique est allumé, n'utilisez pas d'autres types de détergents (tels que de la poudre ou des tablettes). Cette fonction n'est pas disponible en combinaison avec le programme de trempage.
	Fonction d'ouverture automatique de la porte après le programme*	Ouvre automatiquement la porte lorsque le programme est terminé.	<p>Appuyez sur le bouton de fonction ouverture automatique de la porte après le programme pendant 3 secondes pour sélectionner la fonction.</p> <p>* Cette fonction n'est pas disponible avec les programmes suivants :</p> <ul style="list-style-type: none"> • Rapide • Prérinçage • Auto-nettoyage







ICÔNE	FONCTION	DESCRIPTION	INSTRUCTIONS
	Sélection panier supérieur/inférieur	Nettoie uniquement la vaisselle contenue dans le panier sélectionné.	Appuyez à plusieurs reprises sur le bouton de panier supérieur/inférieur pour sélectionner les paniers souhaités.
	Fonction de programme différé	Diffère le démarrage d'un programme. Diffère le démarrage d'un programme jusqu'à 24 heures.	<ol style="list-style-type: none"> 1. Choisissez un programme 2. Appuyez à plusieurs reprises sur le bouton de programme différé pour régler le nombre d'heures de report. Le nombre d'heures choisi s'affiche à l'écran. 3. Appuyez sur le bouton Démarrer/Annuler pour lancer le décompte.

4.6. MESSAGES À L'ÉCRAN

ICÔNE	FONCTION	DESCRIPTION
	Liquide de rinçage	Il faut ajouter du liquide de rinçage.
	Sel pour lave-vaisselle	Il faut ajouter du sel pour lave-vaisselle.
	Pression de l'eau	Le robinet d'eau est fermé ou il n'y a pas de pression au niveau de l'arrivée d'eau.
	Icône de détergent liquide pour lave-vaisselle	Si l'icône du détergent liquide est allumée, cela signifie que le détergent dans le réservoir est presque épuisé et qu'il faut le remplir.
	Consommation d'eau	Affiche la consommation d'eau du programme sélectionné. Plus il y a de barres, plus la consommation d'eau est importante.
	Consommation d'énergie	Affiche la consommation d'énergie du programme sélectionné. Plus il y a de barres, plus la consommation d'énergie est importante.

4.7. DURÉE DU PROGRAMME, CONSOMMATION D'EAU ET D'ÉNERGIE

ICÔNE	PROGRAMME	CONSOMMATION D'EAU (L)	CONSOMMATION D'ÉNERGIE (KWH)	DURÉE (MINUTES)
ECO	ECO*	9,9	0,461	299
	Automatique	10,5 – 12,3	0,750 – 1,200	150
	Hygiène	13,3	1,500	215

ICÔNE	PROGRAMME	CONSOMMATION D'EAU (L)	CONSOMMATION D'ÉNERGIE (KWH)	DURÉE (MINUTES)
	Silencieux	9,5	0,850	245
	90 minutes	11,0	0,900	90
	Verre	12,5	1,000	135
	Rapide	10,3	0,560	35
	Prérinçage	3,9	0,115	20
	Auto-nettoyage	14,0	1,450	128

4.8. INTERROMPRE LE PROGRAMME

4.8.1. MODIFIER LE PROGRAMME LORSQUE L'APPAREIL EST EN MARCHÉ

Le programme ne peut être modifié que dans les minutes qui suivent le démarrage.

1. Ouvrez légèrement la porte pour interrompre le programme.
2. Attendez que les bras de lavage cessent de fonctionner.
3. Ouvrez complètement la porte.
4. Appuyez sur le bouton de programme pendant au moins trois secondes pour activer le mode de sélection des programmes.
5. Sélectionnez le programme souhaité.
6. Fermez la porte.

Le programme sélectionné démarre automatiquement.

4.8.2. OUVRIR LA PORTE LORSQUE L'APPAREIL EST EN MARCHÉ

ATTENTION!

RISQUE DE BRÛLURE DUE À LA VAPEUR. Gardez une certaine distance par rapport à l'ouverture de la porte lorsque vous l'ouvrez. De la vapeur chaude peut s'échapper de l'appareil.

1. Ouvrez légèrement la porte pour interrompre le programme.
2. Attendez que les bras de lavage cessent de fonctionner.
3. Ouvrez complètement la porte.
4. Placez la vaisselle dans les paniers.
5. Fermez la porte.

Le programme de lavage reprend automatiquement après 10 secondes.

4.9. FIN D'UN PROGRAMME

AVERTISSEMENT!

RISQUE D'EMPOISONNEMENT. Ne retirez la vaisselle de l'appareil qu'une fois le programme terminé afin d'éviter les restes de détergent sur la vaisselle.

ATTENTION!

RISQUE DE TRÉBUCHEMENT.

- Ne laissez pas la porte du lave-vaisselle ouverte.
- Ne placez pas d'objets devant la porte lorsque l'appareil est en marche. Ils risquent d'entraver l'ouverture automatique de la porte.

Lorsque le programme est terminé, le message « END » est projeté sur le sol devant l'appareil.

La porte s'ouvre automatiquement pour laisser la vaisselle sécher à l'air libre.

Retirez la vaisselle de l'appareil.

5. NETTOYAGE ET ENTRETIEN

Avant de passer à l'entretien et au nettoyage de l'appareil, lisez attentivement les informations de sécurité énoncées dans le chapitre 1.

5.1. NETTOYAGE DE L'APPAREIL

AVERTISSEMENT!

RISQUE D'ÉLECTROCUTION DÛ À UN COURT-CIRCUIT.

- Ne versez pas d'eau sur l'appareil.
- Retirez toujours la fiche de la prise avant de nettoyer l'appareil.

AVIS!

RISQUE D'ENDOMMAGEMENT DE L'APPAREIL.

- Ne nettoyez jamais l'appareil avec des produits agressifs ou abrasifs ou avec des objets tranchants.
- Le nettoyage et l'entretien ne doivent pas être effectués par des enfants sans surveillance.

Nettoyer l'extérieur de l'appareil

Nettoyez l'extérieur de l'appareil tous les deux mois.

Nettoyez la porte et le caoutchouc de porte, ainsi que le panneau de commande, à l'aide d'un chiffon doux et humide.

Nettoyer l'intérieur de l'appareil

Nettoyez l'intérieur de l'appareil tous les deux mois.

1. Retirez toute la vaisselle des paniers.
2. Nettoyez l'intérieur de l'appareil avec un produit de nettoyage spécialement conçu pour les lave-vaisselle. Suivez les instructions indiquées sur le produit de nettoyage.

5.2. NETTOYER LES FILTRES

Nettoyez les filtres une fois par semaine.

1. Faites tourner le filtre dans le sens inverse des aiguilles d'une montre afin de déverrouiller le système de filtration.



2. Appuyez sur les bords de l'anneau du tamis pour détacher le tamis.
3. Retirez le filtre du filtre plat.
4. Retirez les éventuels corps étrangers des filtres.

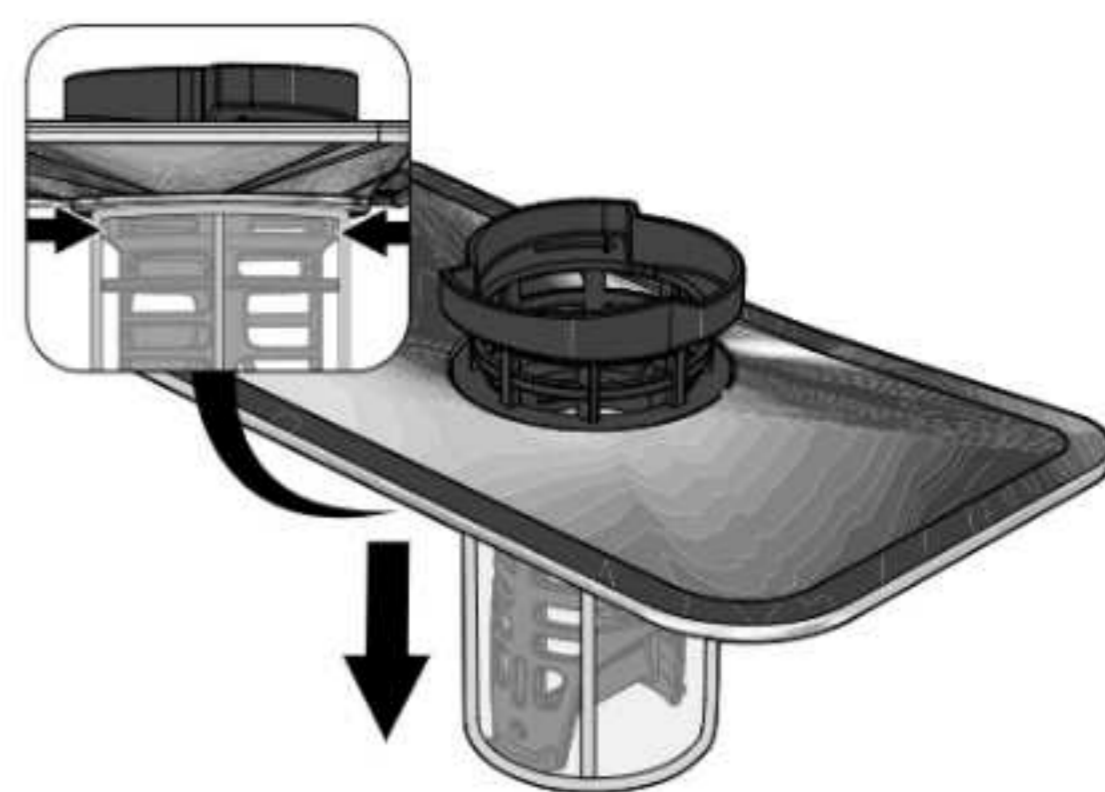

5. Nettoyez le filtre plat, le tamis et le filtre à l'eau courante. Utilisez une brosse à vaisselle pour éliminer les saletés tenaces.
6. Remontez le tamis, le filtre plat et le filtre.
7. Remplacez le tamis, le filtre plat et le filtre dans l'appareil. Faites tourner le filtre afin de verrouiller le système de filtration.



5.3. NETTOYER LES BRAS DE LAVAGE

Il est important de nettoyer régulièrement les bras de lavage. Si les trous des bras de lavage se retrouvent obstrués, de l'eau risque d'être projetée contre la porte, ce qui peut provoquer des fuites.

Nettoyez les bras de lavage tous les deux mois.

1. Tenez l'anneau nervuré situé au-dessus du bras de lavage supérieur et desserrez le bras de lavage supérieur dans le sens des aiguilles d'une montre.

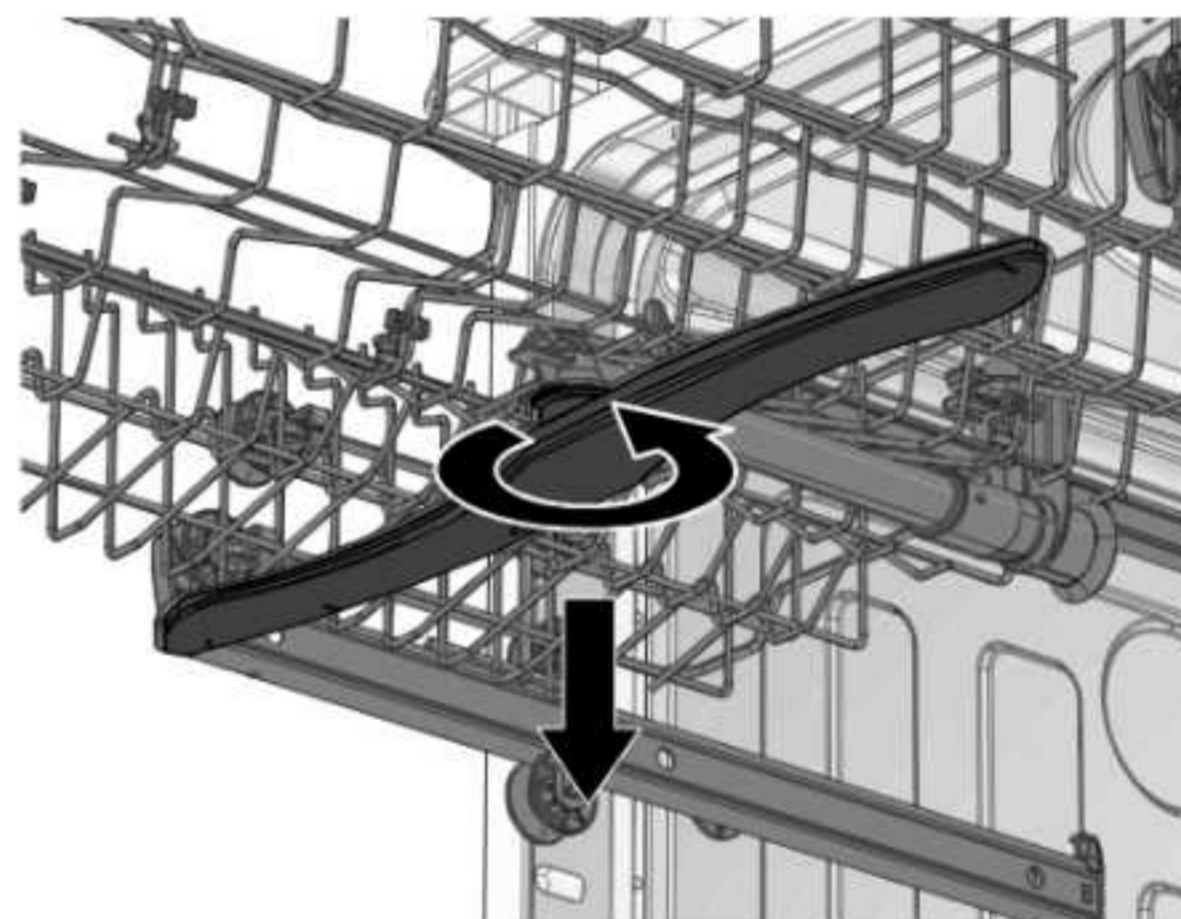

2. Retirez le bras de lavage inférieur.



3. Nettoyez le bras de lavage supérieur et le bras de lavage inférieur à l'eau courante. Utilisez une brosse à vaisselle pour éliminer les saletés tenaces.
4. Utilisez un objet fin et pointu pour éliminer la saleté des trous.
5. Remplacez le bras de lavage supérieur et le bras de lavage inférieur dans l'appareil.



6. DÉPANNAGE

AVERTISSEMENT!

RISQUE D'ÉLECTROCUTION DÛ À UN COURT-CIRCUIT. N'effectuez pas de réparations qui ne sont pas décrites dans le présent manuel. L'appareil ne peut être réparé que par un technicien de service qualifié.

Vous pouvez facilement résoudre vous-même certains problèmes en consultant le tableau ci-dessous. Si les descriptions ci-dessous ne permettent pas de résoudre votre problème, veuillez contacter notre service clientèle : www.wisberghome.com

6.1. PROBLÈMES AVEC L'APPAREIL

PROBLÈME	CAUSE POSSIBLE	SOLUTION POSSIBLE
L'appareil ne démarre pas.	Le câble d'alimentation n'est pas raccordé à une prise reliée à la terre.	Branchez le câble d'alimentation dans une prise reliée à la terre.
	Le disjoncteur différentiel a sauté.	Enclenchez le disjoncteur différentiel.
	La pression d'eau est basse.	Vérifiez que le tuyau d'alimentation est correctement raccordé. Ouvrez entièrement le robinet.
	La porte n'est pas bien fermée.	Fermez bien la porte.
De l'eau fuit de l'appareil.	Les trous des bras de lavage sont obstrués.	Nettoyez les bras de lavage. Suivez les instructions du chapitre 5.3. Nettoyer les bras de lavage.
	Un élément de l'appareil est défectueux.	Vous devez faire appel à un technicien qualifié pour résoudre le problème. Contactez le service clientèle.
L'eau n'est pas pompée.	Le tuyau d'évacuation est tordu ou pincé.	Vérifiez que le tuyau d'évacuation ne soit pas bloqué.
		Vérifiez que l'évacuation d'eau ne soit pas bloquée.
	Le système de filtration est bouché.	Retirez ce qui obstrue le système de filtration.
Une grande quantité de mousse se forme lors du lavage.	Un mauvais détergent a été utilisé.	Utilisez uniquement du détergent adapté aux lave-vaisselle.
	Du liquide de rinçage a débordé.	Retirez les restes de liquide de rinçage qui se trouvent autour du réservoir de liquide de rinçage à l'aide d'un chiffon doux et sec.

PROBLÈME	CAUSE POSSIBLE	SOLUTION POSSIBLE
Un dépôt s'est formé à l'intérieur de l'appareil.	La dureté de l'eau peut provoquer des dépôts de calcaire.	Nettoyez l'intérieur de l'appareil avec un produit de nettoyage spécialement conçu pour les lave-vaisselle. Suivez les instructions indiquées sur le produit de nettoyage.
	Le détergent déteint.	Utilisez un détergent sans colorant.
Il y a des taches de rouille sur les couverts.	Les couverts ne sont pas résistants à la corrosion.	Ne placez pas de couverts non résistants à la corrosion dans l'appareil.
	Aucun programme court n'a été lancé après l'appoint de sel pour lave-vaisselle.	Retirez les restes de sel pour lave-vaisselle qui se trouvent autour du réservoir de sel à l'aide d'un chiffon doux et sec. Lancez un programme court pour éliminer les derniers résidus de sel pour lave-vaisselle.
	Le bouchon du réservoir de sel n'est pas bien fermé.	Vissez bien le bouchon sur le réservoir de sel.
L'appareil fait beaucoup de bruit.	Le bras de lavage est bloqué par de la vaisselle ou des couverts.	Ouvrez la porte. Déplacez la vaisselle ou les couverts à l'origine du problème. Fermez la porte.
	De la vaisselle ou des couverts sont tombés dans l'appareil.	
	L'appareil n'est pas de niveau.	Placez l'appareil de niveau. Suivez les instructions du chapitre 3.4.4. Mettez l'appareil de niveau.
La vaisselle n'est pas propre.	La vaisselle n'est pas bien placée ou les différents éléments sont trop près les uns des autres dans les paniers.	Suivez les instructions du chapitre 4.1. Placer la vaisselle.
	Le programme choisi n'est pas assez puissant.	Choisissez un programme plus puissant.
	La quantité de détergent utilisée n'est pas suffisante.	Suivez les instructions indiquées sur le détergent pour connaître la bonne quantité par cycle de lavage.
	Le bras de lavage est bloqué par de la vaisselle ou des couverts.	Ouvrez la porte. Déplacez la vaisselle ou les couverts à l'origine du problème. Fermez la porte.
	Le système de filtration est sale.	Nettoyez le système de filtration. Suivez les instructions du chapitre 5.2. Nettoyer les filtres.
	Le niveau de dureté de l'eau est mal réglé.	Réglez le niveau de dureté de l'eau en fonction de votre région. Suivez les instructions du chapitre 3.5.1. Régler la dureté de l'eau.
Il y a des taches blanches sur la vaisselle ou les couverts.	Il faut ajouter du sel pour lave-vaisselle.	Faites l'appoint de sel pour lave-vaisselle. Suivez les instructions du chapitre 3.5.3. Ajouter le sel pour lave-vaisselle.
	Le niveau de dureté de l'eau est mal réglé.	Réglez le niveau de dureté de l'eau en fonction de votre région. Suivez les instructions du chapitre 3.5.1. Régler la dureté de l'eau.
	Une trop grande quantité de détergent est utilisée.	Suivez les instructions indiquées sur le détergent pour connaître la bonne quantité par cycle de lavage.

PROBLÈME	CAUSE POSSIBLE	SOLUTION POSSIBLE
Il reste du détergent dans le réservoir de détergent.	La vaisselle ou les couverts bloquent le réservoir de détergent.	Déplacez la vaisselle ou les couverts à l'origine du problème.
La vaisselle n'est pas sèche.	La vaisselle n'est pas correctement placée dans les paniers.	Suivez les instructions du chapitre 4.1.Placer la vaisselle.
	La vaisselle a été retirée trop rapidement de l'appareil.	Attendez quelques minutes après la fin du programme avant de retirer la vaisselle de l'appareil.
	Le programme choisi n'a pas de phase de séchage.	Choisissez un programme avec phase de séchage.

6.2. MESSAGES D'ERREUR SUR LE PANNEAU DE COMMANDE

MESSAGES D'ERREUR À L'ÉCRAN	CAUSE POSSIBLE	SOLUTION POSSIBLE
E1	La pression d'eau est basse.	Vérifiez que le tuyau d'alimentation est correctement raccordé. Ouvrez entièrement le robinet.
E3	L'élément chauffant est défectueux.	Vous devez faire appel à un technicien qualifié pour résoudre le problème. Contactez le service clientèle.
E4	Il y a une fuite quelque part.	1. Débranchez le câble d'alimentation de la prise reliée à la terre. 2. Vérifiez que le tuyau d'alimentation est correctement raccordé. Ouvrez entièrement le robinet.
		Fermez bien la porte.
		1. Débranchez le câble d'alimentation de la prise reliée à la terre. 2. Vérifiez que le tuyau d'évacuation ne soit pas bloqué.
		1. Débranchez le câble d'alimentation de la prise reliée à la terre. 2. Vérifiez que l'évacuation d'eau ne soit pas bloquée. 3. Retirez l'eau excédentaire du fond de l'appareil avant de le remettre en marche.
EC	Il y a un dysfonctionnement au niveau du circuit imprimé ou du moteur.	Appuyez à nouveau sur le bouton on/off pour éteindre complètement l'appareil. Appuyez sur le bouton marche/arrêt pour allumer l'appareil.
		Vous devez faire appel à un technicien qualifié pour résoudre le problème. Contactez le service clientèle.

MESSAGES D'ERREUR À L'ÉCRAN	CAUSE POSSIBLE	SOLUTION POSSIBLE
L4	Un dysfonctionnement du moteur s'est produit.	Appuyez à nouveau sur le bouton on/off pour éteindre complètement l'appareil. Appuyez sur le bouton marche/arrêt pour allumer l'appareil.
		Vous devez faire appel à un technicien qualifié pour résoudre le problème. Contactez le service clientèle.
Ed	Aucun contact ne peut être établi entre le circuit imprimé et l'écran.	Vous devez faire appel à un technicien qualifié pour résoudre le problème. Contactez le service clientèle.

7. TRANSPORT ET STOCKAGE

ATTENTION!

- RISQUE D'ÉCRASEMENT DÛ AU BASCULEMENT DE L'APPAREIL. Portez toujours des gants de sécurité et des chaussures fermées lorsque vous déplacez l'appareil.
- RISQUE DE BLESSURE DUE AU SOULÈVEMENT D'OBJETS TROP LOURDS. Déplacez toujours l'appareil à deux. Servez-vous de vos deux mains pour déplacer, soulever ou tourner l'appareil.

AVIS!

RISQUE D'ENDOMMAGEMENT DE L'APPAREIL. Ne laissez jamais l'appareil tomber et évitez les chocs. Une chute ou un choc peut affecter le bon fonctionnement de l'appareil. N'utilisez pas l'appareil s'il est tombé.

1. Débranchez le câble d'alimentation de la prise reliée à la terre.
2. Nettoyez l'appareil. Suivez les instructions du chapitre 5. Nettoyage et entretien.
3. Fermez le robinet d'arrêt.
4. Placez un seau ou une bassine sous les extrémités du tuyau d'arrivée d'eau et du tuyau d'évacuation. Il peut y avoir des fuites d'eau au niveau du tuyau d'arrivée d'eau et du tuyau d'évacuation lors du débranchement.
5. Débranchez l'aquastop et le tuyau d'arrivée d'eau du robinet d'arrêt.
6. Débranchez le tuyau d'évacuation du siphon ou de l'évacuation d'eau.
7. Laissez la porte ouverte pendant au moins 24 heures afin que toute l'humidité puisse s'échapper de l'appareil.
8. Retirez délicatement l'appareil de son emplacement.
9. Fixez la porte à l'aide d'un ruban adhésif ou d'une corde pour éviter que la porte ne s'ouvre.
10. Emballez l'appareil dans du papier bulles ou dans une couverture pour éviter de l'endommager.
11. Placez l'appareil dans le véhicule de transport. Utilisez un diable si vous devez transporter l'appareil sur une grande distance.
12. Fixez l'appareil pour éviter qu'il ne glisse.

8. ÉVACUATION SÉCURISÉE

8.1. ÉLIMINER L'EMBALLAGE

L'emballage est composé de différents matériaux. Lors de l'élimination de l'emballage, veillez à respecter la réglementation nationale et locale relative à l'élimination respectueuse de l'environnement des emballages.

8.2. ÉLIMINER L'APPAREIL



Les matériaux utilisés dans cet appareil et marqués de ce symbole sont recyclables. Le marquage indique que ce produit ne doit pas être jeté avec les ordures ménagères dans l'ensemble de l'UE.



Ce symbole indique que l'appareil ne doit pas être jeté avec les autres déchets ménagers au sein de l'UE. En éliminant l'appareil correctement, vous contribuerez à prévenir les risques pour l'environnement et la santé humaine. Le recyclage des matériaux contribue à la préservation des ressources naturelles. Par conséquent, ne jetez pas les appareils électroniques mis au rebut avec les déchets ménagers. Lors de la mise au rebut de l'appareil, respectez les réglementations nationales et locales concernant la mise au rebut écologique des équipements électroniques. Vous pouvez également contacter Wisepick Productions B.V. si vous ne souhaitez plus utiliser l'appareil ou si vous souhaitez le renvoyer.

8.3. COORDONNÉES

Le service clientèle est joignable via : www.wisberghome.com

Wisepick Productions B.V.

Weena 664

3012 CN Rotterdam

Pays-Bas

DE – BENUTZERINFORMATION

SPÜLMASCHINE

WBBIDW44A15P

 **WISBERG**

INHALT

Vorwort	92
1. Sicherheit	92
1.1. Bestimmungsgemäße Verwendung und vorhersehbare nicht-bestimmungsgemäße Verwendung	92
1.2. Sicherheitshinweise und -vorschriften	93
1.3. Erläuterung der grafischen Symbole auf dem Gerät und der Verpackung	95
2. Produkteigenschaften	96
2.1. Beschreibung des Geräts	96
2.2. Garantie	96
2.3. Ersatzteile	96
2.4. Technische Daten	97
3. Installation	97
3.1. Anforderungen an den Aufstellungsort	97
3.2. Verpackung entfernen und kontrollieren	98
3.3. Hauptbauteile	99
3.4. Installieren des Geräts	99
3.5. Vorbereiten des Geräts vor Gebrauch	102
4. Verwendung	105
4.1. Das Geschirr einräumen	105
4.2. Spülmittel und Glanzmittel hinzufügen	106
4.3. Das Gerät bedienen	107
4.4. Ein Programm auswählen	108
4.5. Zusätzliche Funktion wählen	109
4.6. Meldungen im Display	110
4.7. Programmdauer, Wasser- und Energieverbrauch	110
4.8. Das Programm unterbrechen	111
4.9. Das Ende eines Programms	111
5. Reinigung und Wartung	111
5.1. Das Gerät reinigen	111
5.2. Filter reinigen	112
5.3. Die Sprüharme reinigen	113
6. Störungen beheben	114
6.1. Probleme mit dem Gerät	114
6.2. Fehlermeldungen auf dem Bedienfeld	116
7. Transport und Lagerung	117
8. Sichere Entsorgung	118
8.1. Verpackungsmaterial entsorgen	118
8.2. Das Gerät entsorgen	118
8.3. Kontaktdaten	118

VORWORT

Über dieses Dokument

- Diese Gebrauchsanleitung enthält alle Informationen für den korrekten, effizienten und sicheren Gebrauch des Geräts.
- Diese Anleitung ist für den Endbenutzer und/oder Käufer dieses Geräts bestimmt.
- Achten Sie darauf, dass Sie die Anweisungen in dieser Anleitung vollständig gelesen und verstanden haben, bevor Sie das Gerät installieren oder verwenden. Bewahren Sie dieses Dokument für künftige Nachschlagezwecke auf, solange Sie das Gerät verwenden und/oder besitzen.
- Wisepick Productions B.V. kann in keiner Weise für Personenschäden, die Ihnen oder anderen entstanden sind, oder Sachschäden am Gerät, Ihrem Eigentum oder dem Eigentum anderer verantwortlich gemacht werden, die durch Nichtbefolgen oder nicht ordnungsgemäßes Befolgen der Anweisungen in dieser Bedienungsanleitung verursacht werden.
- In den Warnhinweisen und Sicherheitsvorschriften in dieser Anleitung werden nicht alle möglichen Umstände und Situationen besprochen.
- Wenn Sie unseren Kundenservice kontaktieren, halten Sie bitte die Modellnummer bereit. Diese Angabe finden Sie auf dem Typenschild oder auf der Vorderseite dieser Anleitung.

Ursprüngliche Bedienungsanleitung

Diese Bedienungsanleitung wurde ursprünglich auf Niederländisch verfasst. Alle anderen Sprachen sind übersetzte Dokumente. Im Falle von Übersetzungsfehlern ist die niederländische Fassung maßgebend.

Urheberrecht

Die in dieser Anleitung veröffentlichten Daten, einschließlich Text, Fotos, grafische Darstellungen, Markenzeichen, (Handels-) Namen und Logos, sind Eigentum von Wisepick Productions B.V. und sind durch das Urheberrecht, das Markenrecht und/oder andere geistige Eigentumsrechte geschützt, es sei denn, diese Daten gehören einem Dritten. Es ist Ihnen niemals gestattet, den Inhalt dieser Bedienungsanleitung vollständig oder teilweise ohne vorherige schriftliche Genehmigung von Wisepick Productions B.V. und/oder dem Dritten, dem die Daten gehören, zu vervielfältigen, zu übertragen, zu verteilen, zu speichern oder Dritten gegen Bezahlung zur Verfügung zu stellen.

Konformität

Hierbei erklärt die Wisepick Productions B.V., dass das Gerät der Verordnung (EU) 2019/2017 entspricht. Der vollständige Wortlaut der EU-Konformitätserklärung kann unter www.wisberghome.com abgerufen werden, wenn Sie nach der Artikelnummer suchen.

Kontaktinformationen Wisberg

Den Kundenservice erreichen Sie über: www.wisberghome.com

Wisepick Productions B.V.

Weena 664
3012 CN Rotterdam
Niederlande

1. SICHERHEIT

Stellen Sie sicher, dass Sie die Sicherheitsanweisungen vollständig gelesen und verstanden haben, bevor Sie das Gerät installieren, verwenden oder warten. So vermeiden Sie mögliche materielle und immaterielle Schäden bei Ihnen selbst oder anderen, am Gerät, an Ihrem sonstigen Eigentum oder am Eigentum anderer.

1.1. BESTIMMUNGSGEMÄSSE VERWENDUNG UND VORHERSEHBARE NICHT-BESTIMMUNGSGEMÄSSE VERWENDUNG

- Dieses Gerät ist ausschließlich für die Verwendung im Haus gedacht.
- Dieses Gerät ist nicht als Einbaugerät geeignet.
- Dieses Gerät eignet sich für den Haushaltsgebrauch und ähnliche Anwendungen wie:
 - Personalküchen in Geschäften, Büros und anderen Arbeitsumgebungen;
 - Bauernhöfe und Gäste in Hotels, Motels, B&B und anderen Wohnumgebungen;
 - Catering und vergleichbare Anwendungen (außer Einzelhandel).

- Dieses Gerät ist nicht bestimmt für die Verwendung durch Personen (einschließlich Kindern) mit verminderten physischen, sensorischen oder geistigen Fähigkeiten oder mit einem Mangel an Erfahrung oder Kenntnis, es sei denn, sie stehen unter Aufsicht oder haben von einer für ihre Sicherheit verantwortlichen Person Anweisungen für den Gebrauch des Geräts erhalten.
- Jede andere als die in dieser Anleitung beschriebene Verwendung des Geräts gilt als unbeabsichtigte Verwendung und kann zu Sachschäden und immateriellen Schäden bei Ihnen selbst oder anderen, am Gerät, an Ihrem sonstigen Eigentum oder am Eigentum anderer sowie zum Erlöschen der Garantie führen.

1.2. SICHERHEITSHINWEISE UND -VORSCHRIFTEN

WARNUNG!

- Seien Sie immer aufmerksam und vorsichtig. Verwenden Sie keine elektrischen Geräte, wenn Sie unter Konzentrationsstörungen leiden, Ihnen das nötige Bewusstsein fehlt oder Sie unter dem Einfluss von Drogen, Alkohol oder Medikamenten stehen. Bei der Benutzung von Elektrogeräten kann schon die geringste Unachtsamkeit zu schweren Unfällen und Verletzungen führen.
- VERGIFTUNGSGEFAHR. Spülmittel enthalten Giftstoffe. Befolgen Sie immer die Anweisungen des Spülmittels.
- VERGIFTUNGSGEFAHR. Trinken Sie keinesfalls das Wasser aus dem Gerät.
- VERGIFTUNGSGEFAHR. Nehmen Sie das Geschirr erst aus dem Gerät, wenn das Programm abgeschlossen ist. Auf dem Geschirr kann Spülmittel zurückbleiben.
- EXPLOSIONSGEFAHR DURCH ENTZÜNDLICHE STOFFE. Stellen Sie keine entflammaren Gegenstände oder Gegenstände, die mit entflammaren Produkten getränkt sind, in das Gerät.
- ERSTICKUNGSGEFAHR. Lassen Sie Kinder nie mit dem Verpackungsmaterial spielen. Das Verpackungsmaterial für Kinder unzugänglich aufbewahren.
- ERSTICKUNGSGEFAHR. Kleine Kinder oder Haustiere können in das Gerät klettern. Halten Sie die Tür sooft wie möglich geschlossen und kontrollieren Sie das Gerät, bevor Sie Wäsche waschen.
- ERSTICKUNGSGEFAHR. Kinder, handlungsunfähige Personen und Haustiere sollten überwacht werden, während das Gerät verwendet wird. Das Gerät enthält kleine Teile. Kinder müssen beaufsichtigt werden, um sicherzustellen, dass sie nicht mit dem Gerät spielen.
- SCHNITTGEFAHR. Legen Sie Messer und andere scharfe Gegenstände immer mit der scharfen Spitze nach unten oder waagrecht in den Korb.

QUETSCHGEFAHR DURCH KIPPEN DES GERÄTS.

- Stellen Sie das Gerät immer auf eine flache, stabile Oberfläche.
- Steigen Sie nie auf das Gerät und sitzen oder stehen Sie niemals darauf.
- Tragen Sie immer Schutzhandschuhe und geschlossene Schuhe, wenn Sie das Gerät umstellen.

BRANDGEFAHR DURCH KURZSCHLUSS.

- Verwenden Sie kein Verlängerungskabel und keine Mehrfachsteckdose mit diesem Gerät.
- Drehen oder knicken Sie das Netzkabel nicht und rollen Sie es nicht auf. Die Isolierschicht des Netzkabels kann dadurch beschädigt werden.
- Ziehen Sie nicht am Netzkabel, um das Gerät umzustellen oder um den Stecker aus der geerdeten Steckdose zu ziehen.
- Kontrollieren Sie vor Gebrauch, ob die Spannung der Steckdose, die Sie verwenden möchten, mit der auf dem Typenschild des Geräts übereinstimmt (220–240 V ~ 50 Hz). Schließen Sie das Gerät nur an eine geerdete Steckdose an. Durch eine falsche Spannung verursachte Schäden sind nicht von der Garantie gedeckt.

- Durch eine falsche Spannung verursachte Schäden sind nicht von der Garantie gedeckt.

BRANDGEFAHR DURCH ÜBERHITZUNG.

- Installieren Sie das Gerät nicht auf oder in der Nähe von anderen Wärmequellen.
- Verlegen Sie das Netzkabel nicht in der Nähe von Hitze, Öl, scharfen Kanten und beweglichen Teilen.
- Verwenden Sie niemals eine Zeitschaltuhr oder eine separate Fernbedienung, die das Gerät automatisch einschaltet.
- Stellen Sie das Gerät nie auf den Bodenbelag, um zu verhindern, dass die Lüftungsöffnungen blockiert werden.
- Decken Sie das Gerät nie ab.
- Blockieren Sie den Luftstrom zu den Luftein- oder -ausgängen des Geräts nicht.
- Installieren Sie das Gerät nicht unter einer Arbeitsplatte oder in einem Schrank. Dieses Gerät ist nicht als Einbaugerät gedacht.

STROMSCHLAGGEFAHR DURCH KURZSCHLUSS.

- Stellen Sie das Gerät immer auf einen trockenen und feuchtigkeitsbeständigen Untergrund.
- Verwenden Sie das Gerät nie in einem feuchten Raum, wie einem Badezimmer, oder in der Nähe einer Badewanne, einer Dusche oder eines Schwimmbeckens.
- Verwenden Sie das Gerät nicht, wenn ein Teil davon beschädigt oder defekt ist. Ein beschädigtes oder defektes Gerät ist sofort zu ersetzen. Ziehen Sie das Netzkabel aus der Steckdose und kontaktieren Sie den Kundendienst.
- Verwenden Sie ausschließlich das Stromkabel, das werkseitig am Gerät montiert ist. Ersetzen Sie das Stromkabel nicht durch ein anderes.
- Der Stecker ist mit Schutzkontakten versehen. Entfernen Sie die Schutzkontakte nicht vom Stecker.
- Ziehen Sie immer den Stecker aus der Steckdose, bevor Sie das Gerät reinigen.
- Verwenden Sie das Gerät niemals, wenn das Netzkabel beschädigt ist. Das Netzkabel darf nur von einem autorisierten Servicetechniker ausgetauscht werden.
- Gießen Sie kein Wasser über das Gerät.

VORSICHT!

- **STOLPERGEFAHR DURCH HERUNTERHÄNGENDE KABEL.** Lassen Sie das Stromkabel nie so hängen, dass jemand darüber stolpern oder versehentlich daran ziehen kann.
- **STOLPERGEFAHR.** Lassen Sie die Tür der Spülmaschine nicht offen stehen.
- **VERBRENNUNGSGEFAHR DURCH DAMPF.** Halten Sie Abstand zur Türöffnung, wenn Sie die Tür öffnen. Es kann heißer Dampf aus dem Gerät austreten.
- **VERLETZUNGSGEFAHR DURCH DAS ANHEBEN SCHWERER GEGENSTÄNDE.** Versetzen Sie das Gerät immer zu zweit. Ergreifen Sie das Gerät mit zwei Händen, wenn Sie es bewegen, anheben oder drehen.



HINWEIS!



GEFAHR DER BESCHÄDIGUNG DES GERÄT.

- Dieses Gerät darf nicht von Kindern unter 8 Jahren verwendet werden.
- Verwenden Sie nur das mitgelieferte Originalzubehör für die Installation.
- Stecken Sie den Ablaufschlauch nicht tiefer als 15 cm in das Abflussrohr, um zu verhindern, dass das Wasser während des Abpumpens zurückfließt.
- Schließen Sie den Zulaufschlauch nie an einen Warmwasserhahn an.
- Verwenden Sie nie den alten Zulaufschlauch. Verwenden Sie immer den mit dem Gerät mitgelieferten neuen Zulaufschlauch.
- Drehen oder knicken Sie die Zu- und Ablaufschläuche nicht und rollen Sie die Zu- und Ablaufschläuche nicht auf.

- Stellen Sie das Gerät nicht an einer Stelle auf, wo die Temperatur unter 0 °C fallen kann, um Frostschäden zu vermeiden.
- Sorgen Sie dafür, dass das Netzkabel nicht unter den Stellfüßen eingeklemmt wird.
- Verwenden Sie kein Spülmaschinensalz, wenn das Gerät auf Wasserenthärtungsniveau H1 eingestellt ist.
- Stellen Sie immer den Wasserhärtegrad auf die Wasserhärte in Ihrer Region ein. Ein falsch eingestellter Wasserhärtegrad in Kombination mit Spülmaschinensalz kann das Geräteinnere beschädigen.
- Verwenden Sie niemals ein Spülmittel, das nicht für Spülmaschinen geeignet ist.
- Sorgen Sie dafür, dass der Klarspülmittelbehälter immer zu mindestens ¼ gefüllt ist.
- Denken Sie daran, hohes Geschirr in den Unterkorb zu stellen, um ein Blockieren der Sprüharme zu verhindern.
- Stellen Sie keine Gegenstände vor der Tür ab, wenn das Gerät in Betrieb ist. Gegenstände können das automatische Öffnen der Tür behindern.
- Schließen Sie die Tür nicht mit Gewalt. Wenn die Tür nicht richtig schließt, kontrollieren Sie, ob das Geschirr sich verklemmt hat und ob die Körbe vollständig hineingeschoben sind.
- Gegenstände aus Edelstahl immer sofort mit einem weichen Tuch reinigen, nachdem Sie das Spülmaschinensalz aufgefüllt haben. Spülmaschinensalz kann die Edelstahlteile beschädigen.
- Sorgen Sie dafür, dass kein Besteck auf dem Edelstahlboden liegen bleibt. Das Besteck kann elektrostatisch mit dem Edelstahl reagieren, wodurch der Edelstahl und/oder das Besteck angegriffen werden kann.
- Stellen Sie keine heißen Töpfe oder Pfannen in die Körbe. Die Hitze der Töpfe und Pfannen kann die Kunststoffbeschichtung der Körbe angreifen, wodurch die Körbe rosten können.
- Vorspülen führt zu einem höheren Wasser- und Energieverbrauch und kann zu einer kürzeren Lebensdauer des Geräts führen. Entfernen Sie größere Essensreste vom Geschirr, bevor Sie das Geschirr in das Gerät stellen. Größere Essensreste können die Leitungen und Düsen verstopfen oder Lecks verursachen.
- Reinigen Sie das Gerät nie mit aggressiven oder scheuernden Reinigungsmitteln oder scharfen Gegenständen.
- Reinigung und Pflege durch den Benutzer dürfen nicht unbeaufsichtigt von Kindern ausgeführt werden.
- Lassen Sie das Gerät nie fallen und vermeiden Sie Stöße. Das Fallenlassen oder Stoßen des Geräts kann die korrekte Funktion des Geräts beeinträchtigen. Verwenden Sie das Gerät nicht, wenn das Gerät heruntergefallen ist.

1.3. ERLÄUTERUNG DER GRAFISCHEN SYMBOLE AUF DEM GERÄT UND DER VERPACKUNG

SYMBOL	BEDEUTUNG
	Die CE-Kennzeichnung auf diesem Gerät weist darauf hin, dass Wisepick Productions B.V. erklärt, dass dieses Gerät die Anforderungen der einschlägigen europäischen Rechtsvorschriften in Bezug auf Gesundheit, Sicherheit und Umweltschutz erfüllt. Die Konformitätserklärung ist auf Anfrage von Wisepick Productions B.V. erhältlich. Die Kontaktdaten finden Sie im Abschnitt Vorwort.
	Zeigt an, dass die Bedienungsanleitung vor der weiteren Verwendung aufmerksam gelesen werden muss.
	Dieses Symbol zeigt an, dass das Gerät nicht von einer Person allein gehoben werden darf.

SYMBOL	BEDEUTUNG
	Dies ist ein Gerät der Klasse I. Die Metallteile des Geräts sind mit einer Schutzleitung, der so genannten Erde, verbunden.
	Dieses Symbol auf dem Gerät, dem Zubehör oder der Verpackung zeigt an, dass das Gerät nicht mit dem normalen Hausmüll entsorgt werden darf, sondern an einer Sammelstelle abgegeben werden muss.

2. PRODUKTEIGENSCHAFTEN

2.1. BESCHREIBUNG DES GERÄTS

Die WBBIDW44A15P ist eine freistehende Spülmaschine mit Oberkorb, Unterkorb, Besteckschublade und Besteckkorb für bis zu 14 Gedecke. Über das Bedienfeld kann zwischen 9 Spülprogrammen gewählt werden. Am Ende eines Programms öffnet das Gerät die Tür automatisch einen Spalt (sofern diese Funktion aktiviert ist), wodurch das Geschirr schnell und energiesparend trocknet.

Wenn Sie das Gerät gemäß den Anweisungen in dieser Anleitung verwenden, verbrauchen Sie in der Regel weniger Energie und Wasser, als wenn Sie das Geschirr von Hand spülen würden.

2.2. GARANTIE

Dieses Gerät wird mit einer Garantiezeit von 3 Jahren ab dem Kaufdatum geliefert. Für weitere Informationen zu den Garantiebedingungen besuchen Sie www.wisberghome.com. Sie müssen auf jeden Fall über den Einkaufsbeleg mit Kauf- und/oder Lieferdatum verfügen, um die Garantie in Anspruch nehmen zu können.

2.3. ERSATZTEILE

Folgende Ersatzteile sind bis zu 7 Jahre nach Einführung des Gerätes auf dem Verbrauchermarkt verfügbar:

- Motor
- Umwälz- und Ablaufpumpe
- Heizgeräte und Heizelemente
- Wärmepumpen
- Leitungen und zugehörige Teile
- Strukturelle und innenliegende Teile im Zusammenhang mit Türkonstruktionen
- Leiterplatten
- Elektronische Displays
- Druckschalter
- Thermostate und Sensoren
- Software und Firmware, inklusive Reset-Software

Folgende Ersatzteile sind bis zu 10 Jahre nach Einführung des Gerätes auf dem Verbrauchermarkt verfügbar:

- Türscharniere und Abdichtungen
- Sprüharme
- Ablauffilter
- Geschirrkörbe und zugehörige Plastikteile wie Körbe und Deckel

Bitte beachten Sie, dass einige Ersatzteile nur für professionelle Werkstätten verfügbar sind. Für weitere Informationen besuchen Sie bitte www.wisberghome.com

2.4. TECHNISCHE DATEN

Artikelnummer	WBBIDW44A15P
Abmessungen (l x b x h)	
• Tür geschlossen	59,8 × 60 × 81,5 cm
• Tür offen	59,8 × 118,5 × 81,5 cm
Gewicht	50 kg
Gerätetyp	Einbauspülmaschine
Kapazität	14 Gedecke
Stromversorgung	220 – 240 V ~ 50 Hz
Wasserzulauf	Kaltwasser
Wasserzulaufdruck	0,04 – 1 MPa
Geräuschpegel	44 dB
Energielabel	A

Die technischen Daten stehen auf dem Typenschild an der Innenseite des Geräts und auf dem Energie-Label (beide auch auf Seite 2 gedruckt).

Der QR-Code auf dem Energielabel, das mit dem Gerät geliefert wird, enthält einen Weblink zu den Informationen über die Leistung des Geräts in der EU-EPREL-Datenbank. Bewahren Sie das Energielabel als Referenz zusammen mit der Gebrauchsanleitung und allen anderen Dokumenten, die mit diesem Gerät geliefert werden, auf.

Dieselben Informationen können Sie auch in der EPREL-Datenbank über den Link eprel.ec.europa.eu wo Sie die Modellbezeichnung und die Produktnummer eingeben müssen, die Sie auf dem Typenschild des Geräts finden. Detaillierte Informationen zum Energielabel finden Sie auf www.theenergylabel.eu.

3. INSTALLATION

3.1. ANFORDERUNGEN AN DEN AUFSTELLUNGORT

WARNUNG!

BRANDGEFAHR DURCH KURZSCHLUSS.

- Kontrollieren Sie vor Gebrauch, ob die Spannung der geerdeten Steckdose, die Sie verwenden möchten, mit der auf dem Typenschild des Geräts übereinstimmt (220–240 V ~ 50 Hz). Schließen Sie das Gerät nur an eine geerdete Steckdose an. Durch eine falsche Spannung verursachte Schäden sind nicht von der Garantie gedeckt.
- Durch eine falsche Spannung verursachte Schäden sind nicht von der Garantie gedeckt.

VORSICHT!

- VERLETZUNGSGEFAHR DURCH DAS ANHEBEN SCHWERER GEGENSTÄNDE. Versetzen Sie das Gerät immer zu zweit. Ergreifen Sie das Gerät mit zwei Händen, wenn Sie es bewegen, anheben oder drehen.
- QUETSCHGEFAHR DURCH KIPPEN DES GERÄTS. Tragen Sie immer Schutzhandschuhe und geschlossene Schuhe, wenn Sie das Gerät umstellen.

HINWEIS!

GEFAHR DER BESCHÄDIGUNG DES GERÄTS.

- Sorgen Sie dafür, dass das Netzkabel nicht unter den Stellfüßen eingeklemmt wird.
- Schließen Sie den Zulaufschlauch nie an einen Warmwasserhahn an.

Stellen Sie das Gerät an einer Stelle auf, die den folgenden Bedingungen genügt:

- Stellen Sie das Gerät immer auf eine flache, stabile Oberfläche.
- In der Nähe des vorhandenen Zu- und Abflussschlauchs und der Steckdose.
- Mindestens 60 cm Freiraum auf der Vorderseite des Geräts.
- Gut belüftet.
- Nicht direkt neben Wärmequellen wie Öfen oder Herden.
- Wenn das Gerät in einer Ecke der Küche steht, achten Sie darauf, dass bei geöffneter Tür ein seitlicher Abstand von mindestens 5 cm vorhanden ist.
- Eine geerdete Steckdose im Umkreis von 150 cm.
- Ein Wasserhahn mit Rohrbelüfter im Umkreis von 150 cm. Das ist einen Wasserhahn mit einen $\frac{3}{4}$ "-Gewinde.
- Spülensiphon oder Abflussrohr im Umkreis von 150 cm.

HINWEIS

- Das lose Abflussrohr muss einen Mindestdurchmesser von $\varnothing 4$ cm haben und darf maximal 100 cm hoch liegen.
- Der Anschluss der Geschirrspülmaschine an den Siphon muss einen Mindestdurchmesser von 1 $\frac{1}{2}$ Zoll haben und darf maximal 100 cm hoch liegen.
- Fehlen einer oder mehrere der genannten Anschlüsse? Dann ziehen Sie erst einen qualifizierten Techniker hinzu, um die erforderlichen Anschlüsse zu montieren, bevor Sie das Gerät installieren.

Platzieren Sie das Gerät in einer Nische des Küchenschrank, die die folgenden Bedingungen erfüllt:

- Weniger als 5 mm Abstand zwischen der Oberseite des Geräts und der Arbeitsplatte.
- Die Nischenbreite beträgt 600 mm.
- Die Nischentiefe beträgt mindestens 580 mm.
- Die Höhe der Nische liegt zwischen 820 und 870 mm.
- Eine mindestens 100 mm hohe und 80 mm tiefe Öffnung an der Rückseite für den Anschluss des Stromkabels, der Wasserzufuhr und des Abflusses.
- Die Schrankwände stehen senkrecht (90°) zum Boden.
- Zwischen der Unterseite des Schrank und dem Boden ist genügend Platz für Kabel und Schläuche.

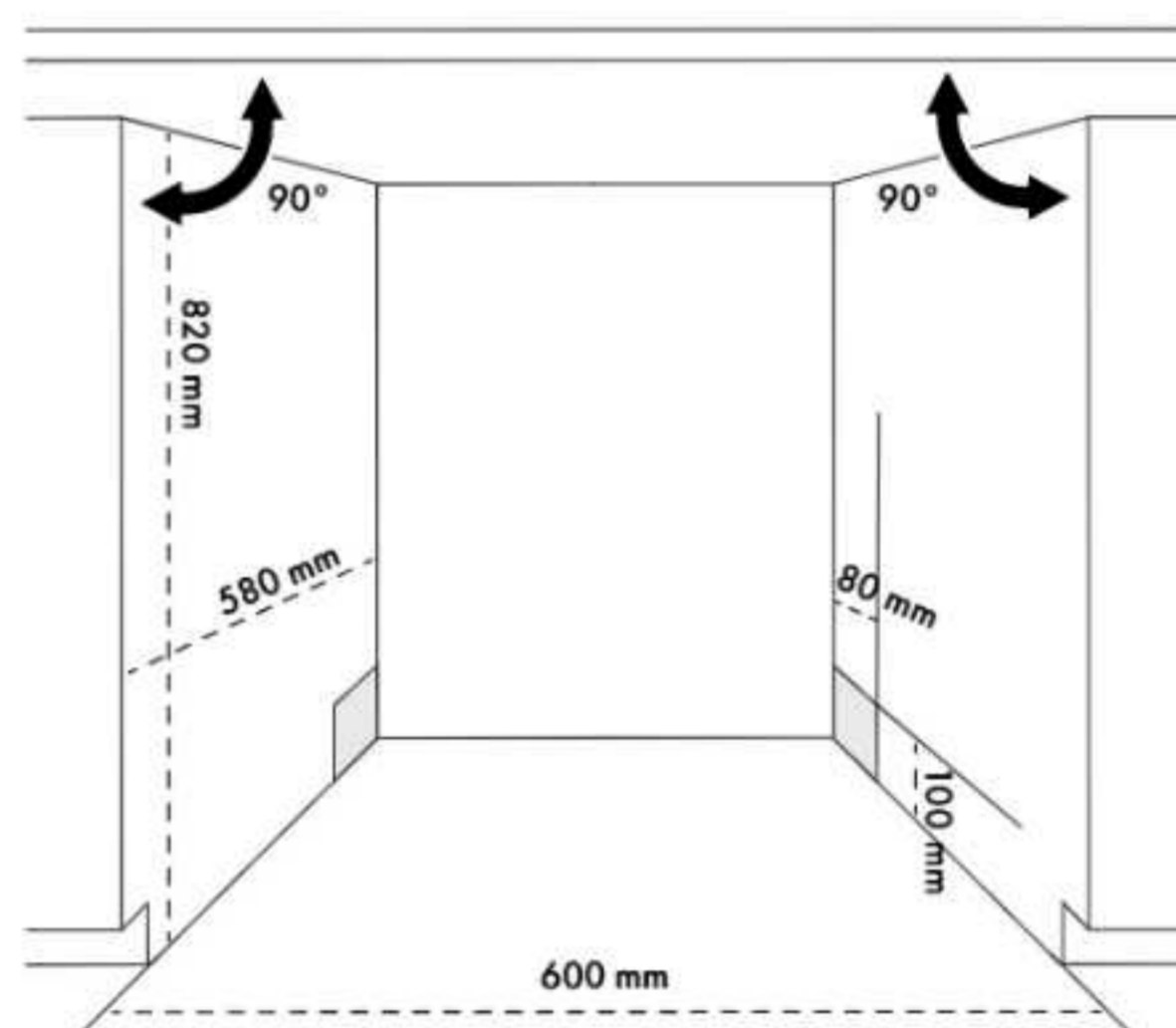

3.2. VERPACKUNG ENTFERNEN UND KONTROLLIEREN

WARNUNG!

1. Entfernen Sie das Verpackungsmaterial des Geräts.
2. Überprüfen Sie den Inhalt der Verpackung anhand von der Abbildung in Kapitel 3.3.Hauptbauteile. Sollten Teile fehlen oder beschädigt sind, wenden Sie sich bitte an den Kundendienst: www.wisberghome.com

3.3. HAUPTBAUTEILE

- 1 Besteckschublade
- 2 Oberer Sprüharm
- 3 Oberkorb
- 4 Spülmittelbehälter
- 5 Auslass für Klarspülmittel
- 6 Klarspülmittelbehälter
- 7 Unterkorb
- 8 Besteckkorb
- 9 Tür
- 10 Bedienfeld
- 11 Platz für Flaschen
- 12 Filter
- 13 Flächensieb
- 14 Mikrofilter
- 15 Unterer Sprüharm
- 16 Salzbehälter
- 17 Zulaufschlauch mit Aquastop
- 18 Ablaufschlauch
- 19 Netzkabel
- 20 Trichter

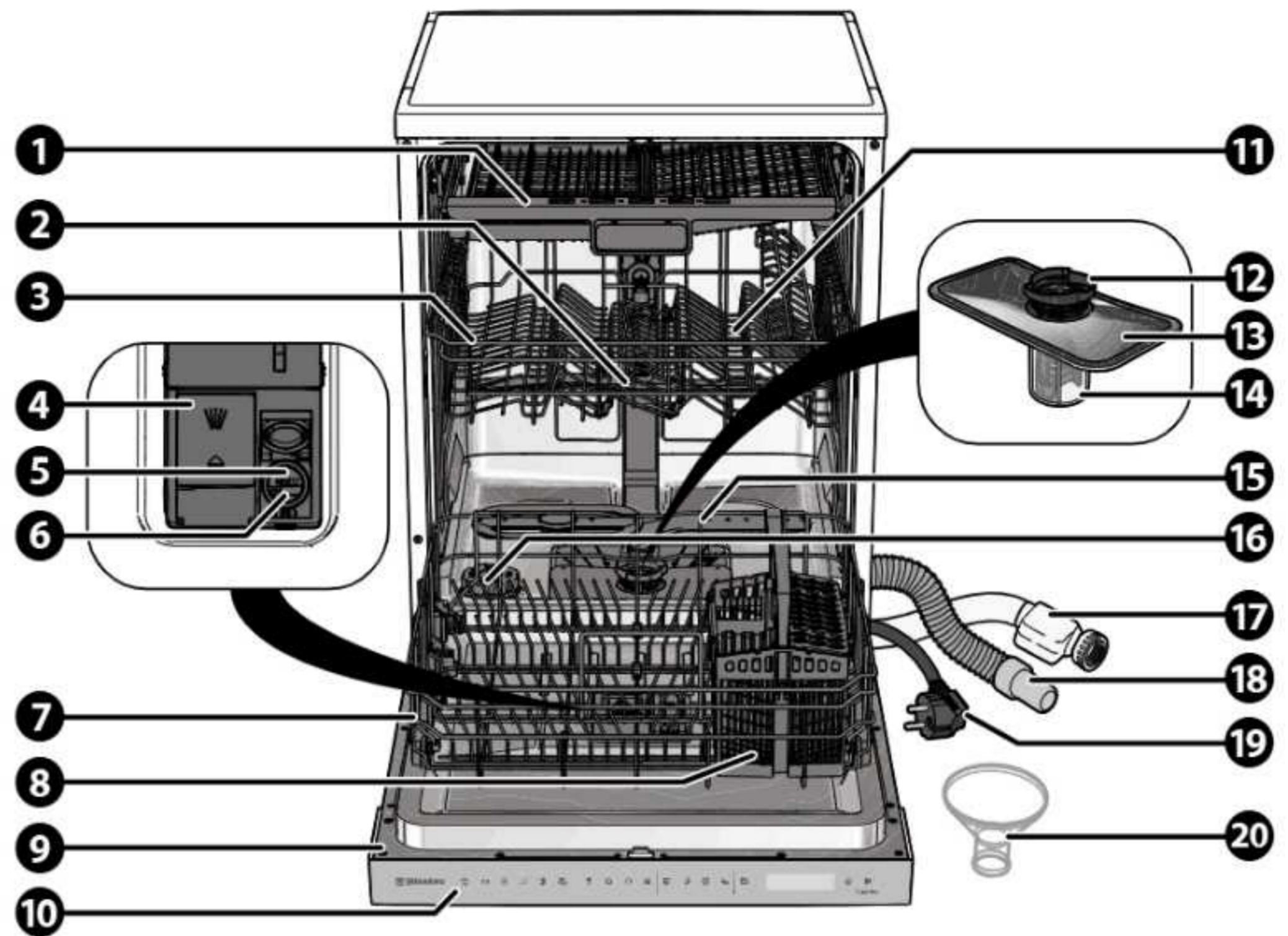

3.4. INSTALLIEREN DES GERÄTS

HINWEIS!

GEFAHR DER BESCHÄDIGUNG DES GERÄT.

- Schließen Sie den Zulaufschlauch nie an einen Warmwasserhahn an.
- Verwenden Sie nie den alten Zulaufschlauch. Verwenden Sie immer den mit dem Gerät mitgelieferten neuen Zulaufschlauch.
- Drehen oder knicken Sie die Zu- und Ablaufschläuche nicht und rollen Sie die Zu- und Ablaufschläuche nicht auf.

3.4.1. BENÖTIGTES WERKZEUG

- Wasserwaage
- Schraubendreher

3.4.2. DEN ZULAUFSCHLAUCH ANSCHLIESSEN

1. Stellen Sie einen Eimer oder eine Wanne unter den Wasserhahn mit Rohrbelüfter.
2. Drehen Sie den Wasserhahn auf und lassen Sie das Wasser laufen, bis klares Wasser aus dem Hahn austritt.
3. Schließen Sie den Zulaufschlauch an den Wasserhahn mit Rohrbelüfter an.
4. Drehen Sie den Wasserhahn langsam auf und prüfen Sie, ob Leckstellen vorhanden sind.
5. Drehen Sie den Wasserhahn mit Rohrbelüfter vollständig auf.
6. Kontrollieren Sie, ob der Kreis hinter dem Schauglas des Aquastops orange ist. Ist der Kreis rot, ist der Wasserstopp blockiert und zur Lösung des Problems wird ein zugelassener Servicetechniker benötigt. Bitte kontaktieren Sie in diesem Fall unseren Kundendienst.

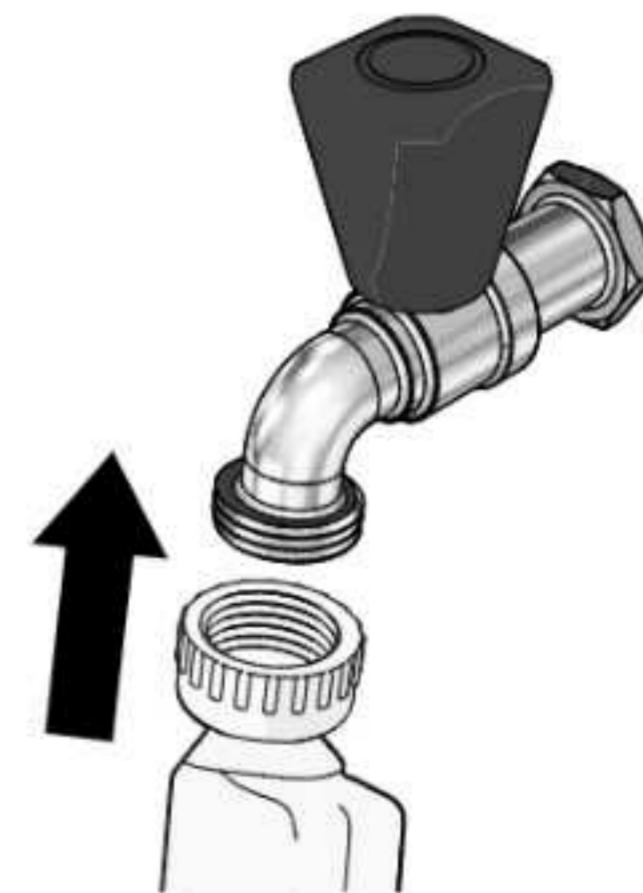

3.4.3. ANSCHLUSS ABLAUFSCHLAUCH

Abluftschlauch an einen Siphon anschließen

Der Anschluss der Geschirrspülmaschine an den Siphon muss einen Mindestdurchmesser von 1 ½ Zoll haben und darf maximal 100 cm hoch liegen.

1. Entfernen Sie den Spülmaschinen-Anschluss vom Siphon.
2. Entfernen Sie den Gummistopfen aus dem Spülmaschinen-Anschluss.
3. Schieben Sie eine Schlauchschelle um das Ende des Ablaufschlauchs. Die Schlauchschelle ist nicht im Lieferumfang enthalten.
4. Schieben Sie den Ablaufschlauch über den Spülmaschinen-Anschluss am Siphon.
5. Ziehen Sie die Schlauchschelle mit einem Schraubendreher fest.

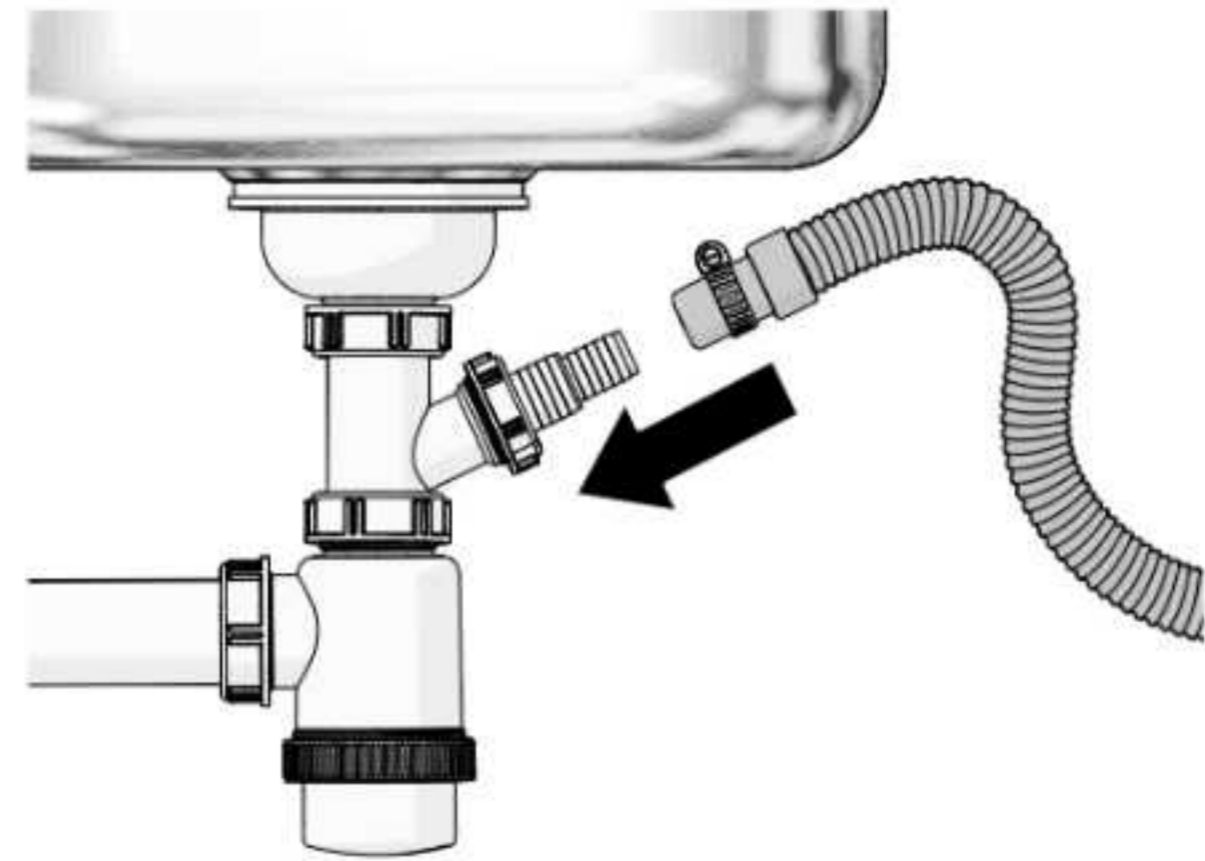

Ablaufschlauch an ein Abflussrohr anschließen

HINWEIS!

GEFAHR DER BESCHÄDIGUNG AM GERÄT. Stecken Sie den Ablaufschlauch nicht tiefer als 15 cm in das Abflussrohr, um zu verhindern, dass das Wasser während des Abpumpens zurückfließt.

Stecken Sie den Ablaufschlauch in das Abflussrohr.

Das lose Abflussrohr muss einen Mindestdurchmesser von Ø 4 cm haben und darf maximal 100 cm hoch liegen.

Es empfiehlt sich, den Ablaufschlauch mit einer Ablaufschlauchhalterung an der Wand zu befestigen, um Knicke oder Verstopfungen im Ablaufschlauch zu verhindern.

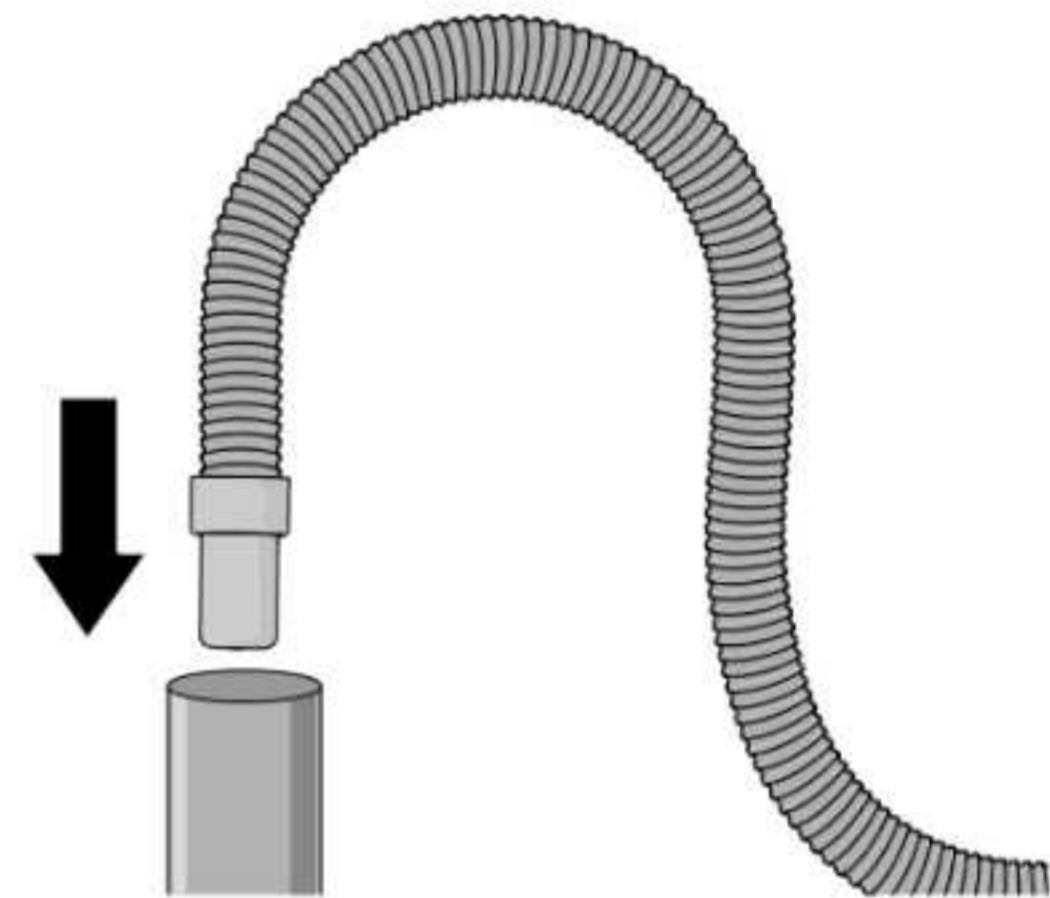

3.4.4. DAS GERÄT WAAGERECHT AUFSTELLEN

1. Stellen Sie das Gerät an seinem definitiven Standort auf.
2. Legen Sie eine Wasserwaage auf das Gerät, um zu überprüfen, ob das Gerät waagrecht steht.
3. Kippen Sie das Gerät vorsichtig und stellen Sie das Gerät mit den Stellfüße waagrecht ein. Die maximale Höhe der Stellfüße beträgt 5 cm.
4. Wiederholen Sie Schritt 2 und 3, bis das Gerät waagrecht steht.
5. Stecken Sie das Netzkabel in die Steckdose.

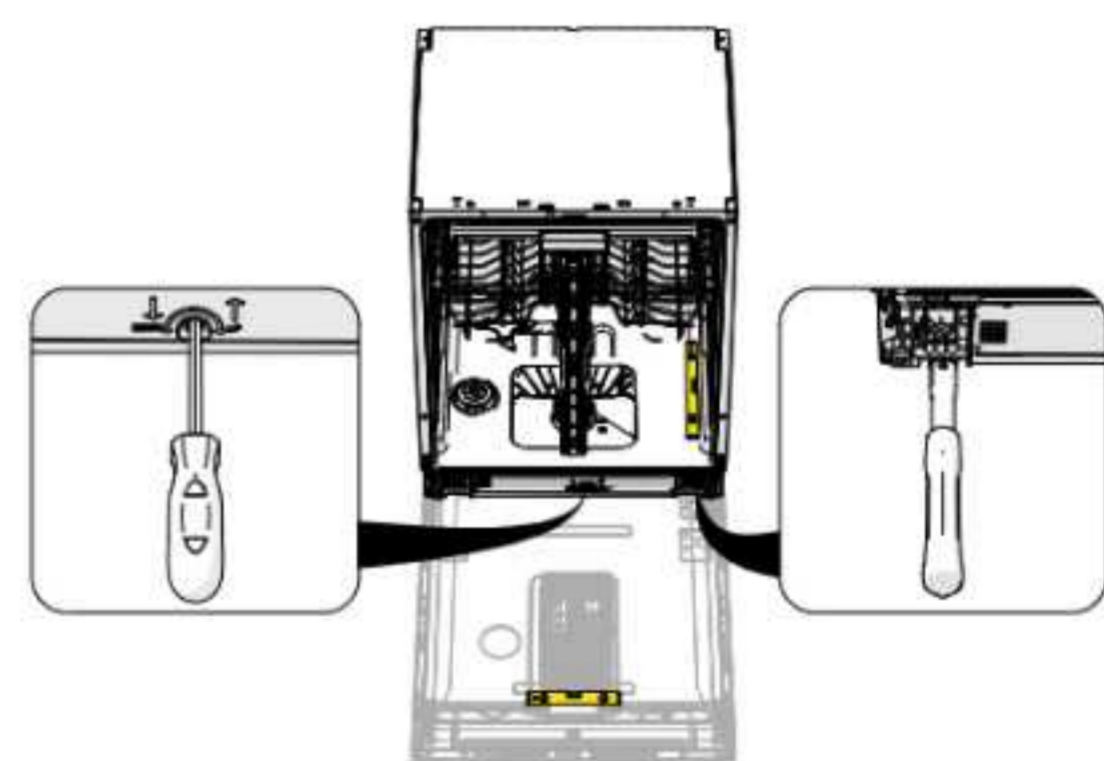

3.4.5. POSITIONIERUNG DES GERÄTS IN DER NISCHE

HINWEIS!

- Drehen oder knicken Sie die Zu- und Ablaufschläuche nicht und rollen Sie die Zu- und Ablaufschläuche nicht auf.
 - Sorgen Sie dafür, dass das Netzkabel nicht unter den Stellfüßen eingeklemmt wird.
1. Bringen Sie die Kondensationsleiste unter der Arbeitsplatte in der Nische an, in der das Gerät platziert werden soll.
 2. Achten Sie darauf, dass die Kondensationsleiste bündig mit der Vorderkante der Arbeitsplatte abschließt. Die Leiste schützt die Arbeitsplatte vor Feuchtigkeit und Kondenswasser während der Benutzung des Geräts.

3. Stellen Sie das Gerät an einer Stelle auf, die die Anforderungen in Abschnitt 3.1 erfüllt. Anforderungen an den Aufstellungsort.
4. Schieben Sie den Geschirrspüler vorsichtig in die Nische:
 - Schieben Sie das Gerät mit beiden Händen langsam und gerade nach hinten.
 - Um Schäden am Gehäuse oder an den Anschlüssen zu vermeiden, dürfen Sie nicht das Knie, den Fuß oder einen anderen Gegenstand verwenden, um Kraft auf das Gerät auszuüben.
5. Prüfen Sie beim Schieben regelmäßig, ob der Geschirrspüler noch gerade steht und ob die Anschlüsse genügend Spiel haben.

3.4.6. EINBAU DER FRONT

1. Befestigen Sie die mitgelieferten Haken an der Rückseite der Vorderseite.
2. Richten Sie die Front an der Tür des Geschirrspülers aus.
3. Setzen Sie die Haken in die Schlitze in der Tür ein.

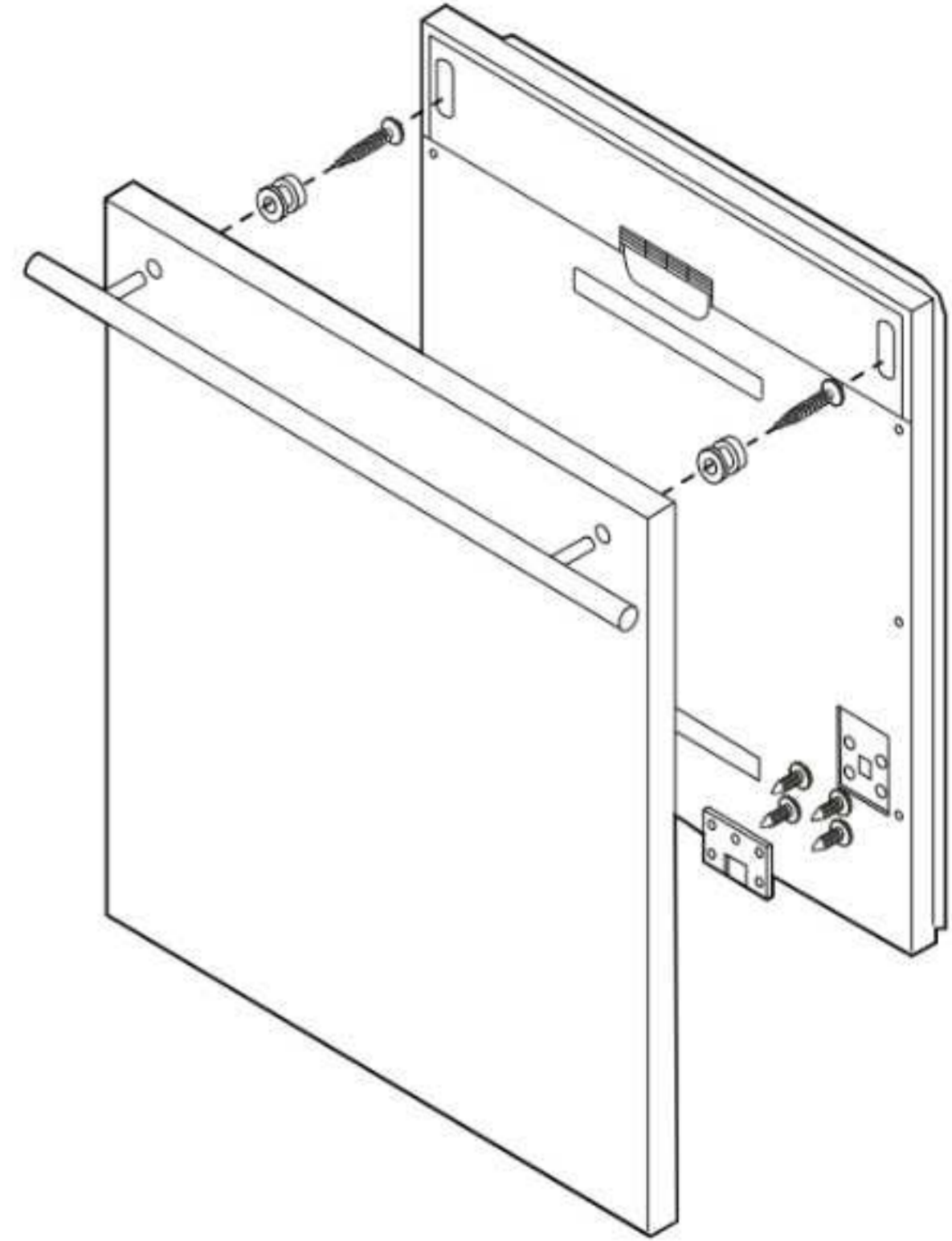

4. Entfernen Sie die vier kurzen Schrauben an der Innenseite der Tür.
5. Befestigen Sie die Front mit den vier langen Schrauben fest an der Tür des Geschirrspülers. Vergewissern Sie sich, dass die Front fest sitzt und richtig ausgerichtet ist.
6. Vergewissern Sie sich, dass die Front gut zu den benachbarten Schranktüren passt, und dass sich die Tür leichtgängig öffnen und schließen lässt.

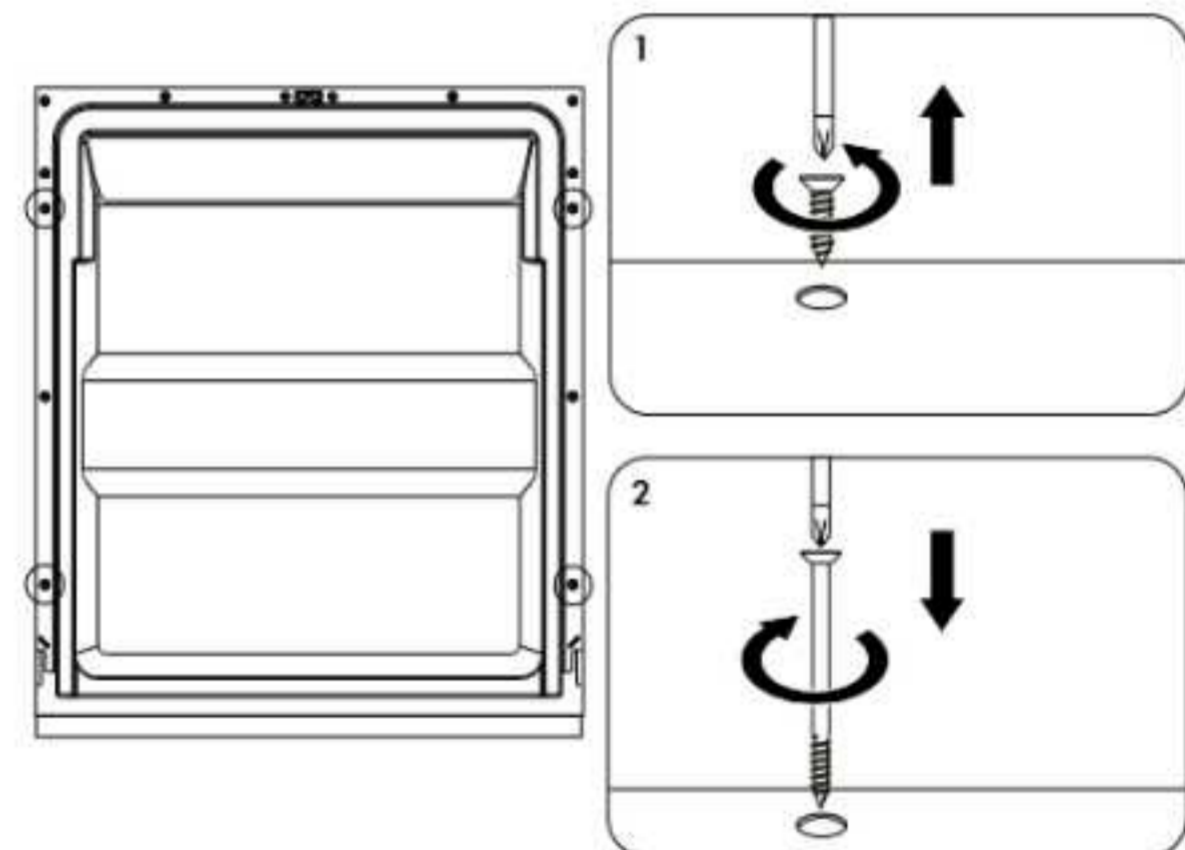

3.4.7. DIE SPÜLMASCHINE BEFESTIGEN

Das Gerät muss sicher befestigt sein. Je nach Art der Arbeitsplatte gibt es dafür zwei Möglichkeiten:

Normale Arbeitsplatte aus Holz oder Kunststoff (A)

1. Stecken Sie die Montagestütze in den Schlitz an der Seite des Geräts.
2. Befestigen Sie die Montagestütze mit Schrauben an der Unterseite der Arbeitsplatte.

Arbeitsplatte aus Marmor oder Granit (B)

1. Befestigen Sie die Seiten des Geräts direkt mit Schrauben.

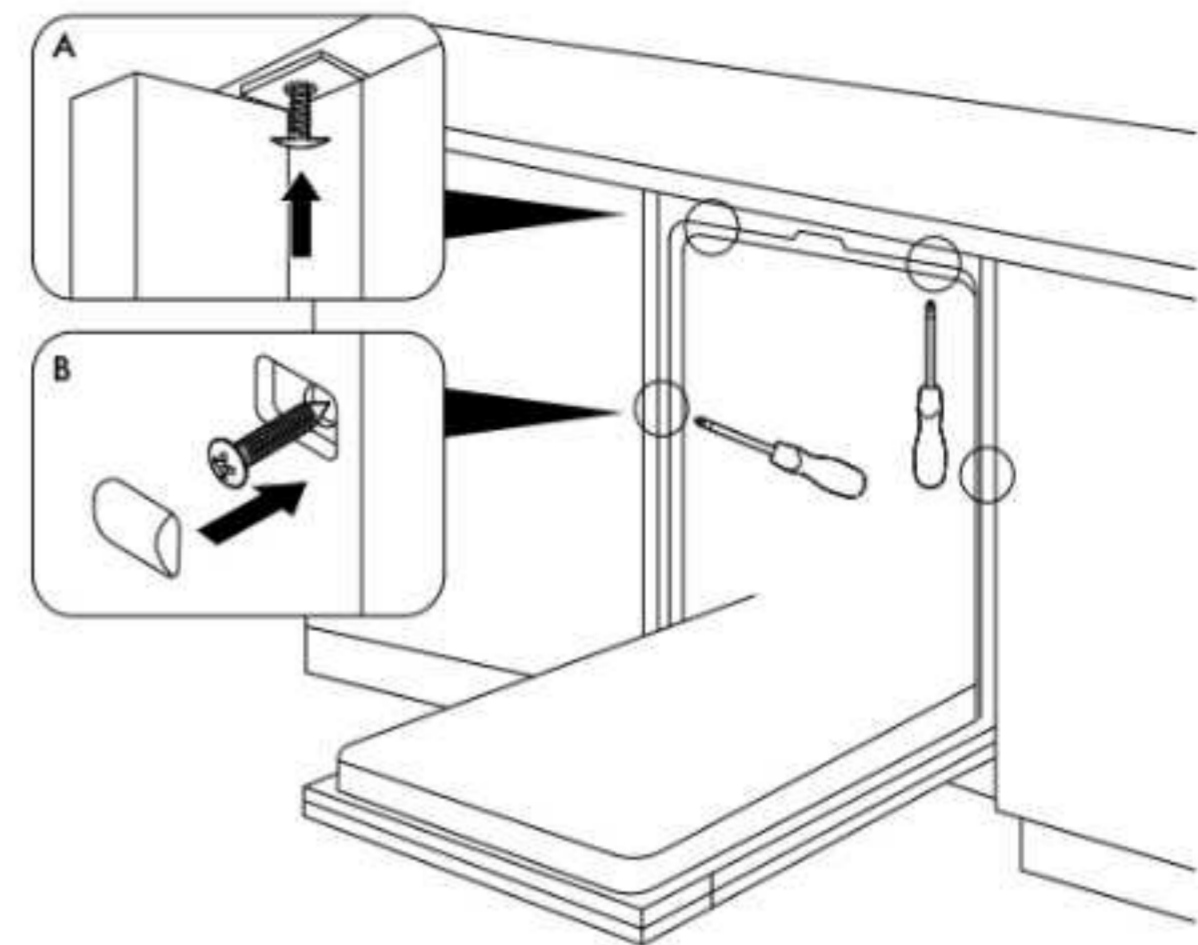

3.5. VORBEREITEN DES GERÄTS VOR GEBRAUCH

3.5.1. WASSERHÄRTE EINSTELLEN

HINWEIS!

GEFAHR DER BESCHÄDIGUNG DES GERÄTS. Stellen Sie immer den Wasserhärtegrad auf die Wasserhärte in Ihrer Region ein. Ein falsch eingestellter Wasserhärtegrad in Kombination mit Spülmaschinensalz kann das Geräteinnere beschädigen.

Das Gerät hat einen Wasserenthärter, der auf die Wasserhärte in Ihrer Region eingestellt werden muss. Der örtliche Wasserversorger kann Sie bei Bedarf über die genaue Wasserhärte in Ihrer Region beraten.

Die werkseitige Einstellung ist standardmäßig auf Enthärterstufe H3 eingestellt. Wenn die Wasserhärte falsch eingestellt ist, wird das Geschirr nicht sauber.

2. Öffnen Sie die Tür.
3. Drücken Sie auf die Ein-/Ausschalttaste, um das Gerät einzuschalten.
4. Drücken und halten Sie die Selbstreinigungstaste 5 Sekunden lang gedrückt. Das Display zeigt das Wasserhärte-Einstellungsmenü an. Die Spülmaschinensalz-LED blinkt.
5. Drücken Sie wiederholt die Selbstreinigungs-Taste, um die Wasserhärte einzustellen.
6. Bitte warten Sie 5 Sekunden, um Ihre Auswahl zu bestätigen. Das Display kehrt zur Standardanzeige zurück.

WASSERHÄRTE NIEDERLANDE UND DEUTSCHLAND (°DH)	WASSERHÄRTE FRANKREICH (°FH)	WASSERHÄRTE GROSSBRITANIEN (°CLARK)	WASSERHÄRTE BELGIEN (°F)	MMOL/L	WASSERENTHÄRTERSTUFE	SPÜLMASCHINENSALZVERBRAUCH (GRAMM PRO WASCHGANG)
0 – 5	0 – 9	0 – 6	0 – 7	0 – 0,94	H1	0
6 – 11	10 – 20	7 – 14	7 – 15	1,0 – 2,0	H2	9
12 – 17	21 – 30	15 – 21	15 – 30	2,1 – 3,0	H3	12
18 – 22	31 – 40	22 – 28	30 – 45	3,1 – 4,0	H4	20
23 – 34	41 – 60	29 – 42	> 45	4,1 – 6,0	H5	30
35 – 55	61 – 98	43 – 69	> 45	6,1 – 9,8	H6	60

3.5.2. KLARSPÜLMITTELMENGE EINSTELLEN

1. Öffnen Sie die Tür.
2. Drücken Sie auf die Ein-/Ausschalttaste, um das Gerät einzuschalten.
3. Drücken und halten Sie die Selbstreinigungstaste 5 Sekunden lang gedrückt.
4. Drücken Sie auf die Startzeitvorwahltaste.
Das Display zeigt das Klarspülmittel-Einstellungsmenü an.
Die Klarspülmittel-LED blinkt.
5. Drücken Sie die Selbstreinigungstaste wiederholt, um die Menge des Klarspülers einzustellen.
6. Bitte warten Sie 5 Sekunden, um Ihre Auswahl zu bestätigen. Das Display kehrt zur Standardanzeige zurück.

Je höher die Zahl, desto mehr Klarspülmittel verwendet das Gerät.

Verringern Sie die Zahl, wenn Flecken oder Streifen auf dem Geschirr zurückbleiben. Erhöhen Sie die Zahl, wenn das Geschirr nicht völlig trocken aus dem Gerät kommt.

3.5.3. FÜGEN SIE DAS SPÜLMASCHINENSALZ HINZU

HINWEIS!

GEFAHR DER BESCHÄDIGUNG DES GERÄT.

- Gegenstände aus Edelstahl immer sofort mit einem weichen Tuch reinigen, nachdem Sie das Spülmaschinensalz aufgefüllt haben. Spülmaschinensalz kann die Edelstahlteile beschädigen.
- Verwenden Sie kein Spülmaschinensalz, wenn das Gerät auf Wasserenthärtungsniveau H1 eingestellt ist.

Durch die Härte des Spülwassers kann nach einiger Zeit Kalk im Gerät zurückbleiben. Kalk kann einen weißen Belag auf Ihrem Geschirr oder Besteck verursachen. Das Spülmaschinensalz entfernt den Kalk aus dem Spülwasser.

Die Spülmaschinensalz-LED leuchtet, wenn das Spülmaschinensalz nachgefüllt werden muss.

1. Entfernen Sie eventuell vorhandenes Geschirr aus den Körben.
2. Nehmen Sie die Kappe des Salzbehälters ab.
3. Stellen Sie die Trichter in den Salzbehälter.
4. Füllen Sie den Salzbehälter mit 1 Liter Wasser. Der Salzbehälter muss nur vor dem Erstgebrauch nach der Installation mit Wasser gefüllt werden. Danach müssen Sie nur Spülmaschinensalz in den Salzbehälter nachfüllen.
5. Füllen Sie den Salzbehälter bis zum Rand mit Spülmaschinensalz.
6. Schütteln Sie den Trichter, um die letzten Körner Spülmaschinensalz in den Salzbehälter rieseln zu lassen.
7. Nehmen Sie den Trichter aus dem Salzbehälter.
8. Drehen Sie den Verschluss wieder auf den Salzbehälter. Die Spülmaschinensalz-LED geht aus.
9. Entfernen Sie die Reste des Spülmaschinensalzes rund um den Salzbehälter mit einem weichen, trockenen Tuch.
10. Starten Sie ein Kurzprogramm, um die letzten Reste von Spülmaschinensalz zu entfernen.

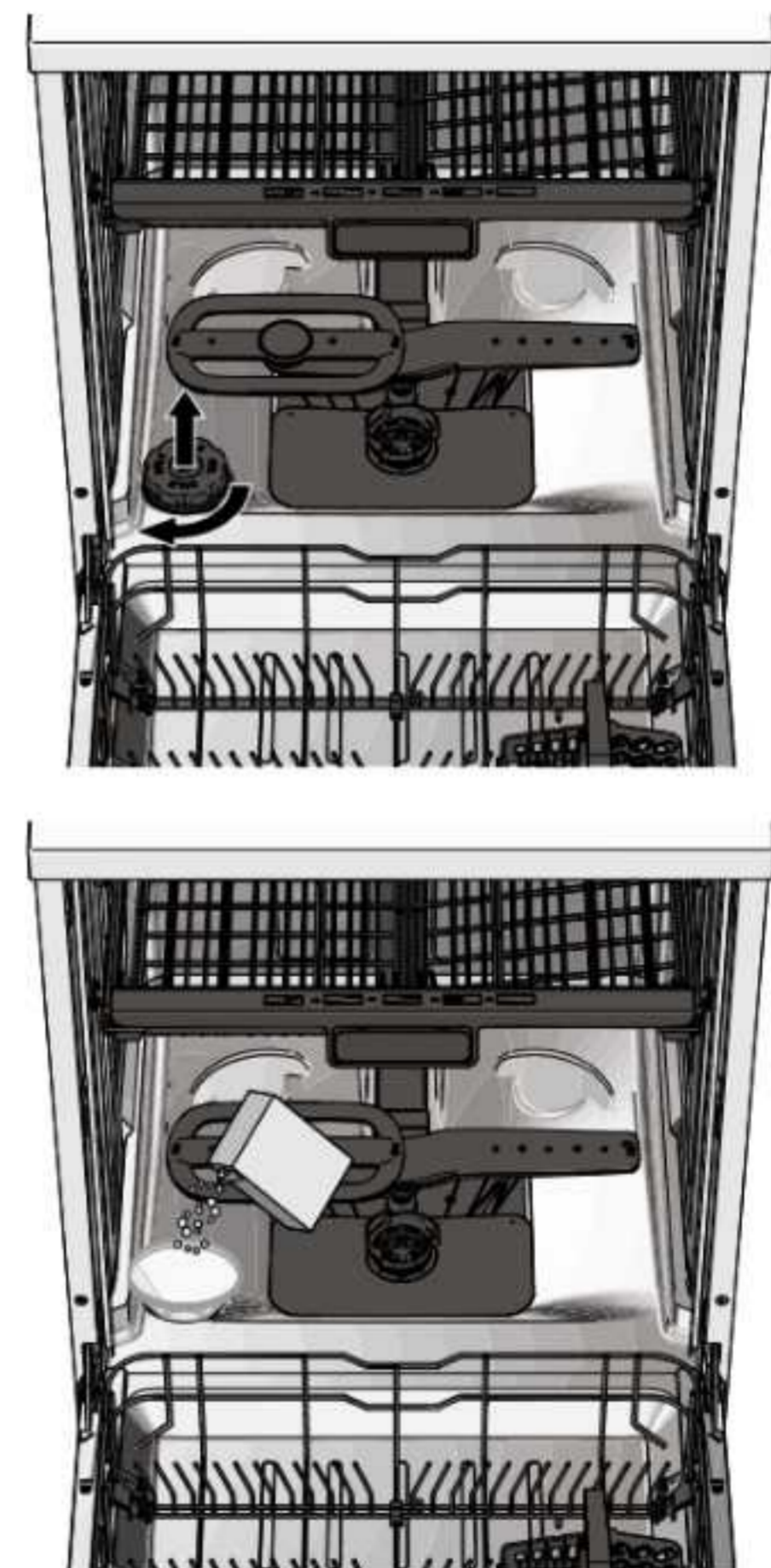

3.5.4. DEN OBERKORB VERSTELLEN

Der Oberkorb ist höhenverstellbar, wenn höheres oder niedrigeres Geschirr in das Gerät gestellt werden soll.

1. Schieben Sie den Oberkorb ein Stück aus dem Gerät.
2. Verstellen der Höhe des Oberkorbs:
 - Heben Sie den Oberkorb nach oben an, um den Oberkorb zu erhöhen.
 - Drücken Sie die beiden Griffe an der Seite des Oberkorbs ein und drücken Sie anschließend den Oberkorb nach unten, um den Oberkorb abzusenken.
3. Schieben Sie den Oberkorb zurück in das Gerät.

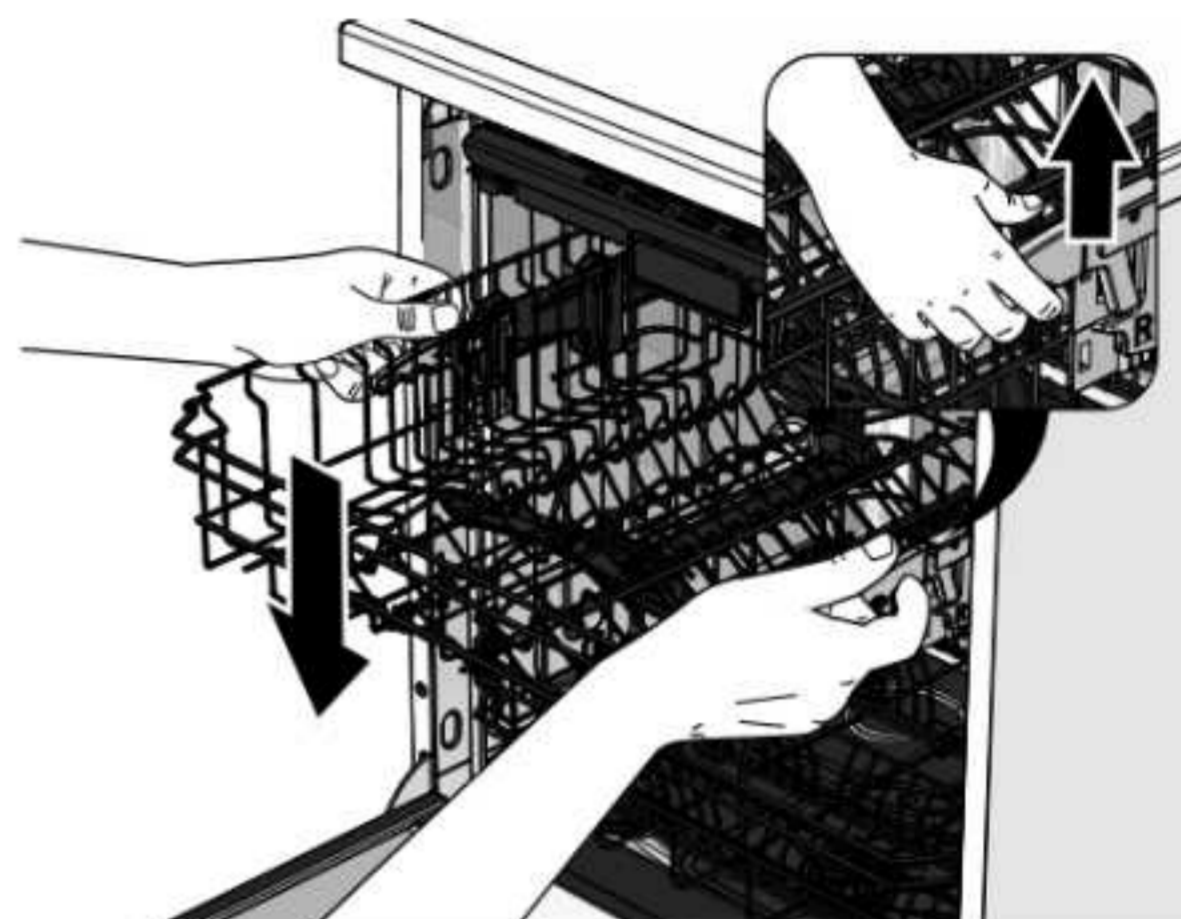
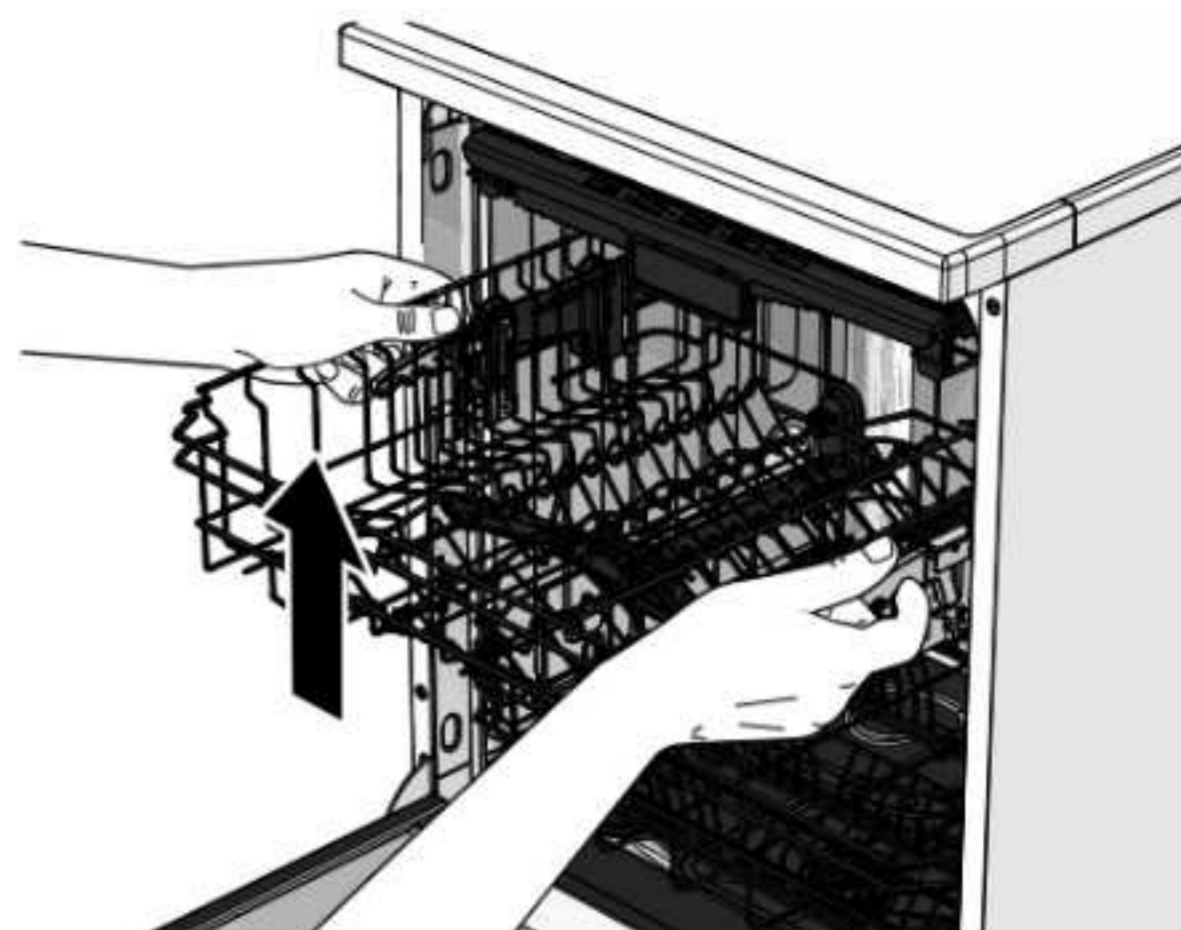

3.5.5. ABLAGEN IM OBERKORB HOCHKLAPPEN

Die Ablagen im Oberkorb lassen sich hochklappen, um Platz für hohe Gläser zu schaffen.

1. Klappen Sie die Ablagen im Oberkorb nach oben.
2. Lehnen Sie hohe Gläser gegen die eingeklappten Ablagen im Oberkorb.

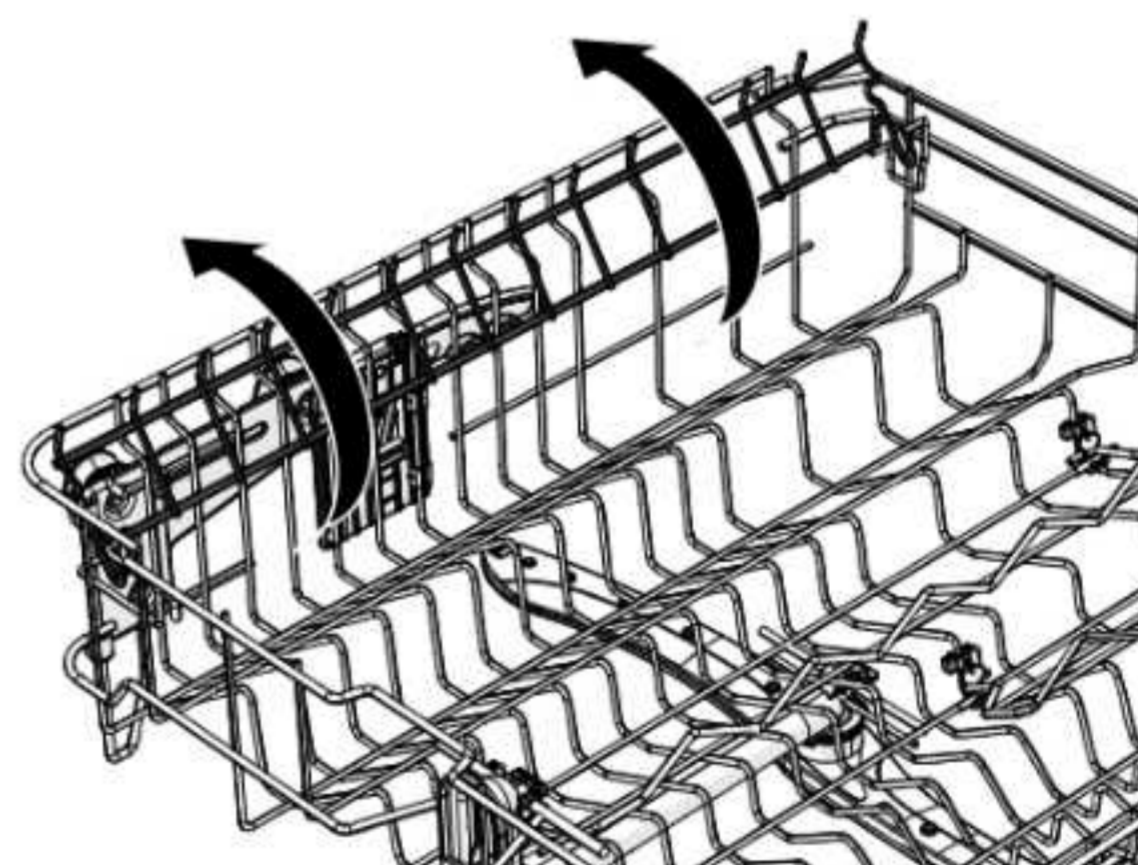

HINWEIS

Wenn die Ablagen im Oberkorb hochgeklappt sind und die Besteckschublade sich in der neutralen Position befindet, können die Ablagen im Oberkorb nicht heruntergeklappt werden.

3.5.6. EIN- UND HOCHKLAPPEN VON ABLAGEN IM UNTERKORB

Die Ablagen im Unterkorb können ein- oder Hochgeklappt werden, um Platz für große Gedecke oder Teller usw. zu schaffen.

Für große Gedecke:

1. Klappen Sie die Ablagen im Unterkorb ein.
2. Stellen Sie die großen Gedecke in den Unterkorb.

Für Teller usw.:

1. Klappen Sie die Ablagen im Unterkorb hoch.
2. Stellen Sie Teller usw. in die Schlitze der Ablagen.

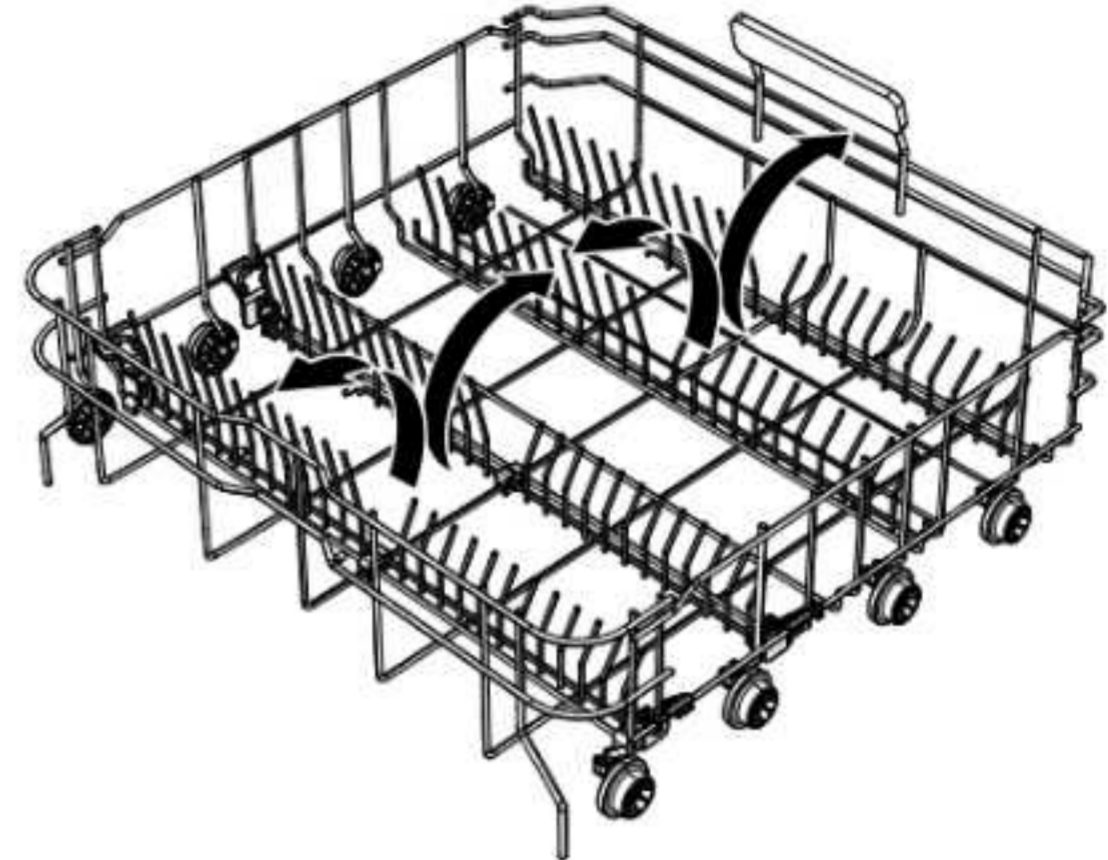

3.5.7. DIE FLASCHENWASCHFUNKTION BEDIENEN

Die Flaschenwaschfunktion kann zum Reinigen von Flaschen verwendet werden.

1. Schieben Sie den Griff in die Ein-Position, um die Flaschenwaschfunktion zu aktivieren.
2. Stellen Sie die Flaschen mit der Öffnung über die Sprühdüse der Flaschenwaschfunktion.
3. Schieben Sie den Griff in die Aus-Position, um die Flaschenwaschfunktion auszuschalten.
4. Lassen Sie den Griff niemals in der Position zwischen Ein- und Aus-Stellung stehen.

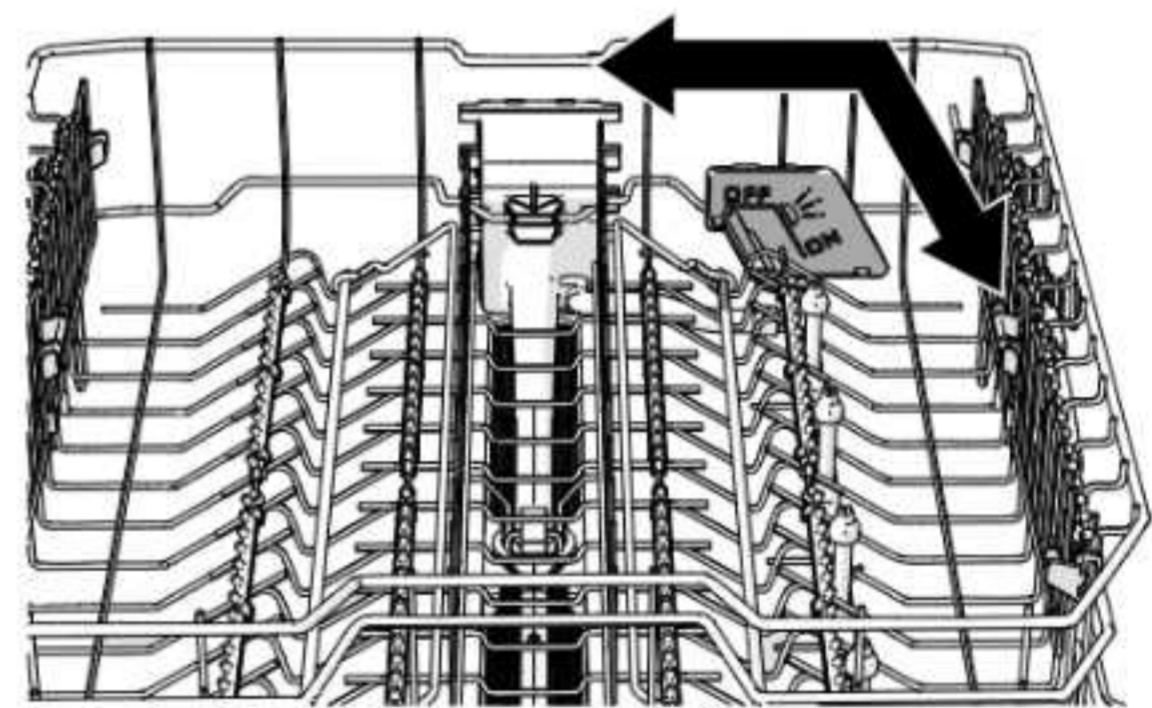

4. VERWENDUNG

Lesen Sie die Sicherheitsinformationen in Kapitel 1 aufmerksam durch, bevor Sie das Gerät in Gebrauch nehmen.

4.1. DAS GESCHIRR EINRÄUMEN

WARNUNG!

- **SCHNITTGEFAHR.** Legen Sie Messer und andere scharfe Gegenstände immer mit der scharfen Spitze nach unten oder waagrecht in den Korb.
- **ERSTICKUNGSGEFAHR.** Kleine Kinder oder Haustiere können in das Gerät klettern. Halten Sie die Tür sooft wie möglich geschlossen und kontrollieren Sie das Gerät, bevor Sie Wäsche waschen.

VORSICHT!

STOLPERGEFAHR. Lassen Sie die Tür der Spülmaschine nicht offen stehen.

HINWEIS!

GEFAHR DER BESCHÄDIGUNG DES GERÄT.

- Denken Sie daran, hohes Geschirr in den Unterkorb zu stellen, um ein Blockieren der Sprüharme zu verhindern.
- Schließen Sie die Tür nicht mit Gewalt. Wenn die Tür nicht richtig schließt, kontrollieren Sie, ob das Geschirr sich verklemmt hat und ob die Körbe vollständig hineingeschoben sind.

- Sorgen Sie dafür, dass kein Besteck auf dem Edelstahlboden liegen bleibt. Das Besteck kann elektrostatisch mit dem Edelstahl reagieren, wodurch der Edelstahl und/oder das Besteck angegriffen werden kann.
- Stellen Sie keine heißen Töpfe oder Pfannen in die Körbe. Die Hitze der Töpfe und Pfannen kann die Kunststoffbeschichtung der Körbe angreifen, wodurch die Körbe rosten können.

GEFAHR EINER EINGESCHRÄNKTEN GERÄTEFUNKTION.

- Spülen Sie das Geschirr vor dem Waschen nicht ab. Vorspülen führt zu einem höheren Wasser- und Energieverbrauch und kann zu einer kürzeren Lebensdauer des Geräts führen.
- Entfernen Sie größere Essensreste vom Geschirr, bevor Sie das Geschirr in das Gerät stellen. Größere Essensreste können die Leitungen und Düsen verstopfen oder Lecks verursachen.

Das folgende Geschirr eignet sich nicht für das Spülen im Gerät:

- Besteck mit Griffen aus Holz, Elfenbein oder Perlmutter.
- Holzgeschirr.
- Geschirr aus Zinn oder Kupfer.
- Nicht korrosionsbeständiges Geschirr.
- Geschirr aus Kunststoff.
- Kristallgläser.
- Nicht spülmaschinenfestes Geschirr.

Stellen Sie das Geschirr in die Körbe.

- Besteckschublade und Besteckkorb: Für Besteck geeignet.
- Oberkorb: Geeignet für Gläser, Kaffee- und Teetassen, Unterteller und Schalen.
- Unterkorb: Geeignet für Töpfe, Pfannen, Deckel, Schalen, Schüsseln und Teller.

Prüfen Sie, ob sich die Sprüharme nach dem Befüllen der Spülmaschine noch frei drehen können. Wenn die Drehbewegung der Sprüharme durch Geschirr blockiert wird, muss das Geschirr neu im Korb verteilt werden, um die Blockade zu beheben.

4.2. SPÜLMITTEL UND GLANZMITTEL HINZUFÜGEN

HINWEIS!

GEFAHR DER BESCHÄDIGUNG DES GERÄTS. Verwenden Sie niemals ein Spülmittel, das nicht für Spülmaschinen geeignet ist.

4.2.1. HINZUFÜGEN DES SPÜLMITTELS

1. Öffnen Sie den Spülmittelbehälter.
2. Füllen Sie den Spülmittelbehälter mit Spülmittel. Befolgen Sie die Anweisungen auf dem Spülmittel für die korrekte Menge Spülmittel pro Spülgang.
3. Schließen Sie den Spülmittelbehälter.

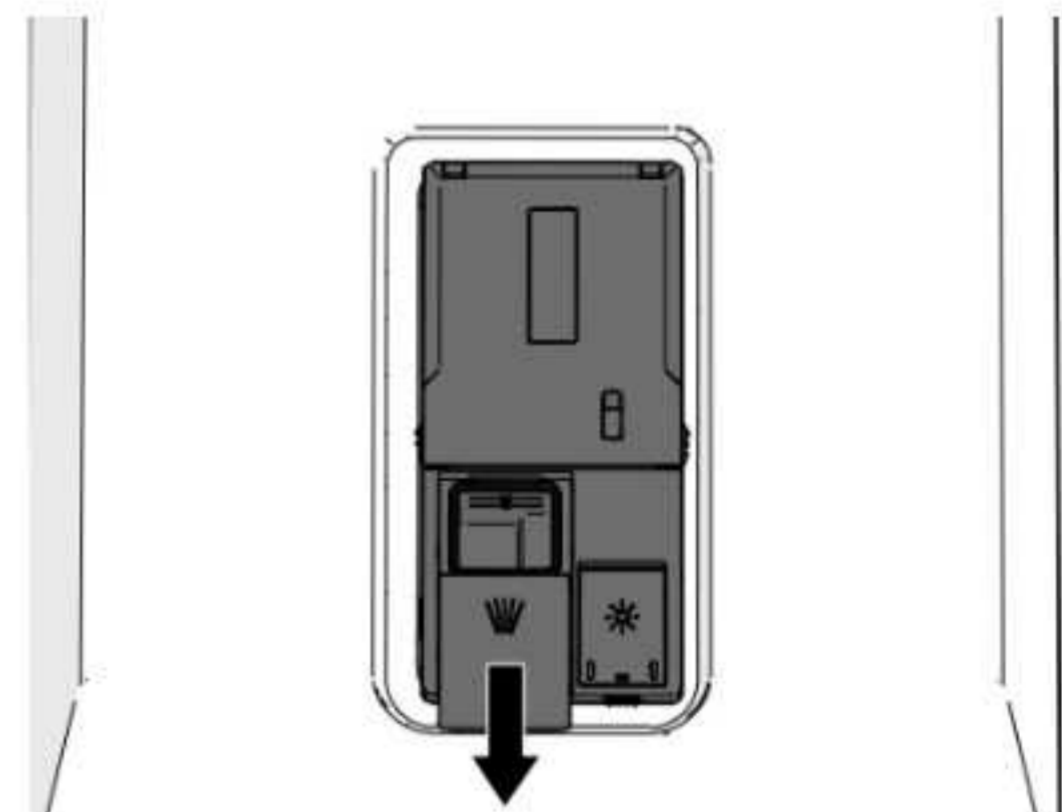

4.2.2. HINZUFÜGEN DES KLARSPÜLMITTELS

HINWEIS

- Das Klarspülmittel sorgt dadurch, dass Gläser ohne Flecken oder Streifen getrocknet werden.
- Die Klarspülmittel-LED leuchtet, wenn das Klarspülmittel nachgefüllt werden muss.
- Sie können die aktuelle Menge an Klarspülmittel an der Klarspülmittelanzeige ablesen.

1. Öffnen Sie den Klarspülmittelbehälter.
2. Füllen Sie den Klarspülmittelbehälter bis zum Rand mit Klarspülmittel.
3. Schließen Sie den Klarspülmittelbehälter.
Die Klarspülmittel-LED erlischt.
4. Entfernen Sie die Reste des Klarspülmittels rund um den Klarspülmittelbehälter mit einem weichen, trockenen Tuch.

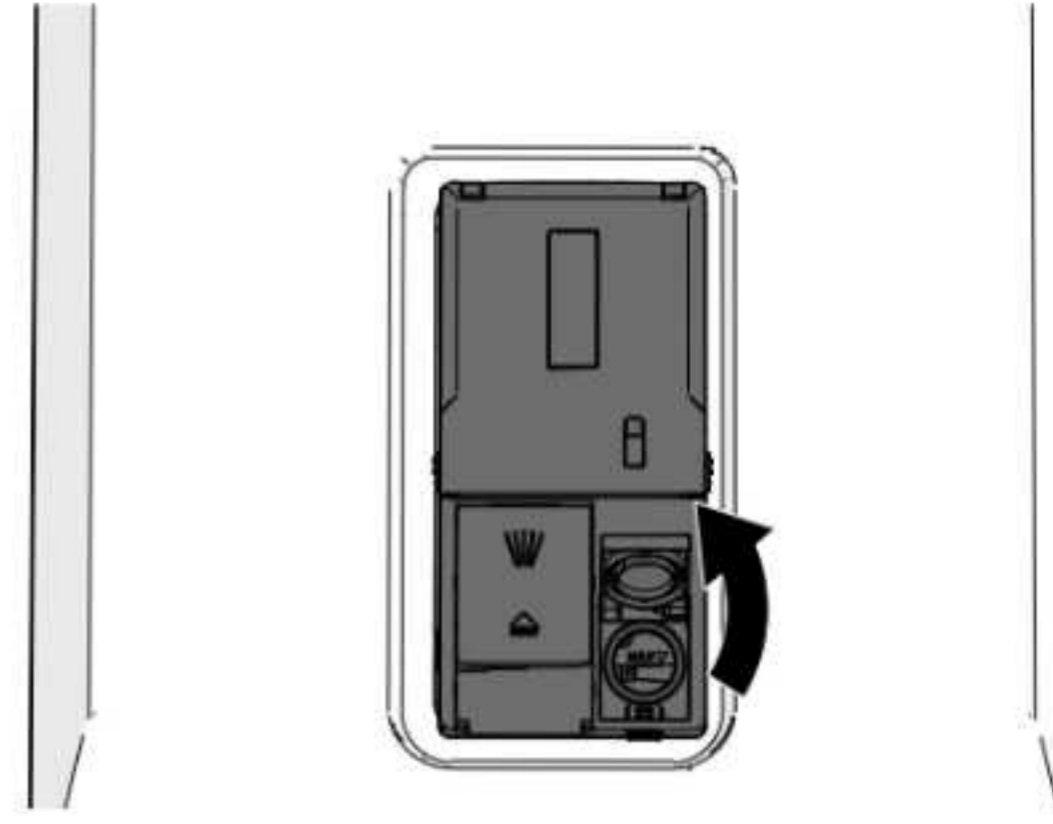

4.3. DAS GERÄT BEDIENEN



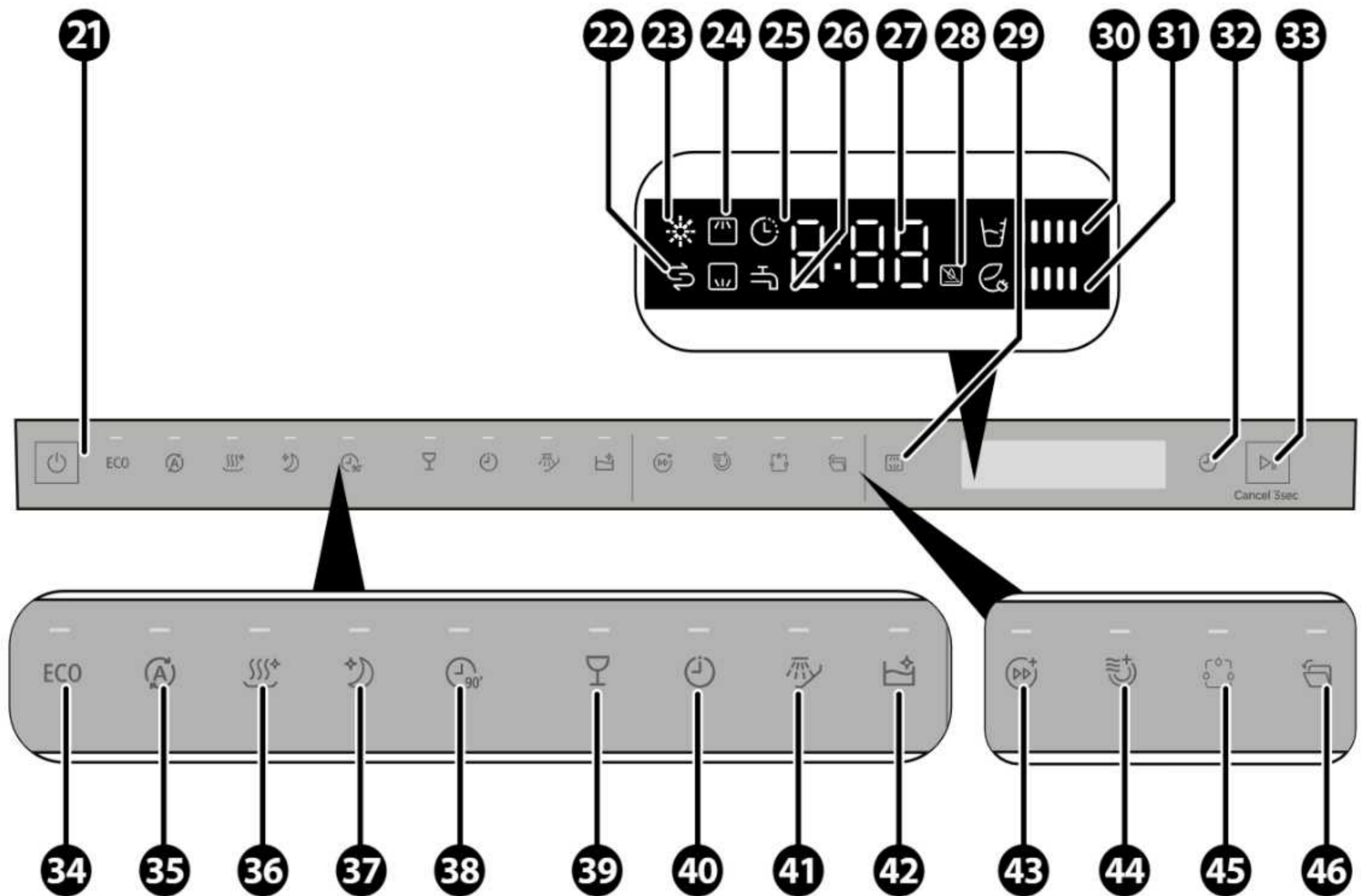



4.3.1. BEDIENFELD



- | | |
|-------------------------------------------------------------------------------------------------------------------------------------------------------------------------------------------------------------------------------------------------------------------------------------------------------------------------------------------------------------------------------------------------------------------------------------------------------------------------------------------------------------------|------------------------------------------------------------------------------------------------------------------------------------------------------------------------------------------------------------------------------------------------------------------------------------------------------------------------------------------------------------------------------------------------------------------------------------------------------------------------------------------------------------------------------------|
| <ul style="list-style-type: none"> 21 Ein-/Ausschalttaste (Standby) 22 Spülmaschinensalz-Symbol 23 Klarspülmittel-Symbol 24 Symbol für den oberen/unteren Korb 25 Startzeitvorwahlsymbol 26 Symbol für den Wasserdruck 27 Zahlendisplay 28 Flüssiges-Geschirrspülmittel-Symbol 29 Ober-/Unterkorbtabste 30 Wasserverbrauch 31 Stromverbrauch 32 Startzeitvorwahl 33 Start-/Pausentaste | <ul style="list-style-type: none"> 34 ECO-Programm-Taste 35 Automatikprogramm-Taste 36 Hygieneprogramm-Taste 37 Leise-Programmtaste 38 90-Minuten-Programm-Taste 39 Glasprogrammtaste 40 Kurzprogramm-Taste 41 Vorspülprogrammtaste 42 Selbstreinigungsprogramm-Taste 43 Turbo-Taste 44 Extra-Trocknen-Taste 45 Taste für automatische Dosierungsfunktion 46 Automatische-Türöffnung-nach-Programmknopf |
|-------------------------------------------------------------------------------------------------------------------------------------------------------------------------------------------------------------------------------------------------------------------------------------------------------------------------------------------------------------------------------------------------------------------------------------------------------------------------------------------------------------------|------------------------------------------------------------------------------------------------------------------------------------------------------------------------------------------------------------------------------------------------------------------------------------------------------------------------------------------------------------------------------------------------------------------------------------------------------------------------------------------------------------------------------------|

4.4. EIN PROGRAMM AUSWÄHLEN

1. Drücken Sie auf die Ein-/Ausschalttaste, um das Gerät einzuschalten.
2. Drücken Sie eine Programmtaste, um ein Programm auszuwählen.
Die LED des gewählten Programms leuchtet auf.
3. Kontrollieren Sie, ob sich noch genügend Spülmittel im Spülmittelbehälter befindet, bevor Sie ein neues Programm starten.
4. Drücken Sie auf die Start-/Abbrechen-Taste, um das Programm zu starten.
5. Schließen Sie die Tür.
Die verbleibende Zeit wird auf den Boden vor dem Gerät projiziert.





SYMBOL	PROGRAMM	PROGRAMMPHASEN	BESCHREIBUNG
ECO	ECO*	<ul style="list-style-type: none"> • Vorspülen • Waschen 45°C • Spülen mit Klarspülmittel 39°C • Trocknen 	Geeignet für die Reinigung von normalem verschmutztem Geschirr. * Das ECO-Programm ist das effizienteste Programm in Bezug auf die Kombination aus Energie- und Wasserverbrauch. Das ECO-Programm dient dazu, die Einhaltung der EU-Umweltschutzvorschriften zu überprüfen.
	Automatisch	<ul style="list-style-type: none"> • Waschen 45°C – 60°C • Zwischenspülen • Spülen mit Klarspülmittel 55°C – 65°C • Trocknen 	Geeignet für die Reinigung aller Arten von verschmutztem Geschirr. Die Temperatur, die Wassermenge und die Programmdauer werden automatisch angepasst.
	Hygiene	<ul style="list-style-type: none"> • Vorspülen • Waschen 72°C • Zwischenspülen • Spülen mit Klarspülmittel 65°C – 72°C • Trocknen 	Geeignet für die Reinigung von verschmutztem Geschirr bei hohen Temperaturen.
	Leise	<ul style="list-style-type: none"> • Waschen 55°C • Zwischenspülen • Spülen mit Klarspülmittel 55°C – 65°C • Trocknen 	Geeignet für die Reinigung von normal verschmutztem Geschirr in einem Leisemodus
	90 Minuten	<ul style="list-style-type: none"> • Waschen 55°C • Zwischenspülen • Spülen mit Klarspülmittel 60°C – 65°C • Trocknen 	Geeignet für die Reinigung von normal verschmutztem Geschirr in kurzer Zeit.
	Glas	<ul style="list-style-type: none"> • Vorspülen • Waschen 45°C • Zwischenspülen • Spülen mit Klarspülmittel 55°C – 60°C • Trocknen 	Geeignet für die Reinigung von leicht verschmutztem Geschirr, insbesondere Gläsern.
	Kurzprogramm	<ul style="list-style-type: none"> • Waschen 45°C • Zwischenspülen • Spülen mit Klarspülmittel 45°C 	Geeignet für die Reinigung von leicht verschmutztem Geschirr in kurzer Zeit.
	Vorspülen	<ul style="list-style-type: none"> • Vorspülen 	Geeignet zum Vorspülen von stark verschmutztem Geschirr.

SYMBOL	PROGRAMM	PROGRAMMPHASEN	BESCHREIBUNG
	Selbstreinigend	<ul style="list-style-type: none"> • Vorspülen • Waschen 70°C • Zwischenspülen • Spülen mit Klarspülmittel 70°C • Trocknen 	Geeignet für die Reinigung in der Spülmaschine.

HINWEIS

- Kontrollieren Sie beim ersten Waschen, ob Wasser am Wasserablauf auftritt. Tritt Wasser aus, prüfen Sie, ob der Ablaufschlauch korrekt und vollständig angeschlossen ist. Befolgen Sie die Anweisungen in Kapitel 3.4.2. Den Zulaufschlauch anschließen.
- Sparen Sie Energie und Wasser, indem Sie das Gerät mit der maximalen Anzahl Gedecken füllen.
- Die Werte für die anderen Programme als das ECO-Programm sind nur Richtwerte.

4.5. ZUSÄTZLICHE FUNKTION WÄHLEN



SYMBOL	FUNKTION	BESCHREIBUNG	ANWEISUNGEN
	Turbo*	Reduziert die Programmdauer. Drücken Sie die Turbofunktionstaste, um die Funktion auszuwählen.	<p>*Diese Funktion ist nur mit den folgenden Programmen verfügbar:</p> <ul style="list-style-type: none"> • ECO • Hygiene • Leise • 90 Minuten • Glas
	Extratrocknen*	Trocknet das Geschirr besonders intensiv.	<p>Drücken Sie die Extra-Trocken-Taste, bis die LED aufleuchtet, um die zusätzliche Leistung zu aktivieren.</p> <p>*Diese Funktion ist nur mit den folgenden Programmen verfügbar:</p> <ul style="list-style-type: none"> • ECO • Hygiene • Leise • 90 Minuten • Glas
	Automatische Dosierung	Diese Funktion dosiert automatisch die passende Menge an Flüssigwaschmittel und Klarspüler für jedes Waschprogramm.	Drücken Sie die Taste für die automatische Dosierung. Wenn die Anzeige des automatischen Dosiersystems leuchtet, dürfen Sie keine anderen Reinigungsmittel (wie Pulver oder Tabs) verwenden. Diese Funktion ist nicht in Verbindung mit dem Einweichprogramm verfügbar.
	Automatische Türöffnung-nach-Programm-Funktion*	Öffnet die Tür automatisch, wenn das Programm fertig ist.	<p>Drücken Sie die Automatische-Türöffnung-nach-Programm-Funktion-Taste 3 Sekunden lang, um die Funktion auszuwählen.</p> <p>*Diese Funktion ist mit den folgenden Programmen nicht verfügbar:</p> <ul style="list-style-type: none"> • Kurzprogramm • Vorspülen • Selbstreinigend
	Auswahl Ober-/Unterkorb	Reinigt nur das Geschirr im gewählten Korb.	Drücken Sie wiederholt auf die Ober-/Unterkorb-taste, um die gewünschten Körbe auszuwählen.





SYMBOL	FUNKTION	BESCHREIBUNG	ANWEISUNGEN
	Startzeitvorwahlfunktion	Wählt die Zeit für den Programmstart aus. Die Startzeit eines Programms kann um bis zu 24 Stunden im Voraus ausgewählt werden.	<ol style="list-style-type: none"> Ein Programm auswählen Drücken Sie wiederholt auf den Startzeitvorwahl-taste, um einzustellen, um wie viele Stunden die Startzeit verzögert werden soll. Die Anzahl der eingestellten Stunden wird im Display angezeigt. Drücken Sie auf die Start-/Abbrechen-Taste, um den Countdown zu starten.

4.6. MELDUNGEN IM DISPLAY

SYMBOL	FUNKTION	BESCHREIBUNG
	Klarspülmittel	Das Klarspülmittel muss nachgefüllt werden.
	Spülmaschinensalz	Das Spülmaschinensalz muss nachgefüllt werden.
	Wasserdruck	Der Wasserhahn ist geschlossen oder die Wasserleitung hat keinen Druck.
	Flüssiges-Geschirrspülmittel-Symbol	Wenn das Flüssiges-Geschirrspülmittel-Symbol leuchtet, bedeutet es, dass das Geschirrspülmittel fast leer ist und nachgefüllt werden muss.
	Wasserverbrauch	Zeigt den Wasserverbrauch des gewählten Programms an. Je mehr Balken, desto höher der Wasserverbrauch.
	Stromverbrauch	Zeigt den Stromverbrauch des gewählten Programms an. Je mehr Balken, desto höher der Stromverbrauch.

4.7. PROGRAMMDAUER, WASSER- UND ENERGIEVERBRAUCH

SYMBOL	PROGRAMM	WASSERVERBRAUCH (L)	STROMVERBRAUCH (KWH)	DAUER (MINUTEN)
ECO	ECO*	9,9	0,461	299
	Automatisch	10,5 – 12,3	0,750 – 1,200	150
	Hygiene	13,3	1,500	215
	Leise	9,5	0,850	245

SYMBOL	PROGRAMM	WASSERVERBRAUCH (L)	STROMVERBRAUCH (KWH)	DAUER (MINUTEN)
	90 Minuten	11,0	0,900	90
	Glas	12,5	1,000	135
	Kurzprogramm	10,3	0,560	35
	Vorspülen	3,9	0,115	20
	Selbstreinigend	14,0	1,450	128

4.8. DAS PROGRAMM UNTERBRECHEN

4.8.1. DAS PROGRAMM ÄNDERN, WENN DAS GERÄT LÄUFT

Das Programm kann nur innerhalb weniger Minuten nach dem Start geändert werden.

1. Öffnen Sie die Tür leicht, um den Geschirrspülvorgang zu unterbrechen.
2. Warten Sie, bis sich die Sprüharme nicht mehr drehen.
3. Öffnen Sie die Tür vollständig.
4. Halten Sie die Programmtaste mindestens drei Sekunden lang gedrückt, um den Programmwahlmodus zu aktivieren.
5. Wählen Sie das gewünschte Programm.
6. Schließen Sie die Tür.

Das gewählte Programm startet automatisch.

4.8.2. ÖFFNEN DER TÜR BEI EINGESCHALTETEM GERÄT

VORSICHT!

VERBRENNUNGSGEFAHR DURCH DAMPF. Halten Sie Abstand zur Türöffnung, wenn Sie die Tür öffnen. Es kann heißer Dampf aus dem Gerät austreten.

1. Öffnen Sie die Tür leicht, um den Geschirrspülvorgang zu unterbrechen.
2. Warten Sie, bis sich die Sprüharme nicht mehr drehen.
3. Öffnen Sie die Tür vollständig.
4. Stellen Sie das Geschirr in die Körbe.
5. Schließen Sie die Tür.

Das Geschirrspülprogramm wird nach 10 Sekunden automatisch fortgesetzt.

4.9. DAS ENDE EINES PROGRAMMS

WARNUNG!

VERGIFTUNGSGEFAHR. Nehmen Sie das Geschirr erst aus dem Gerät, wenn das Programm abgeschlossen ist. Auf dem Geschirr kann Spülmittel zurückbleiben.

VORSICHT!

STOLPERGEFAHR.

- Lassen Sie die Tür der Spülmaschine nicht offen stehen.
- Stellen Sie keine Gegenstände vor der Tür ab, wenn das Gerät in Betrieb ist. Gegenstände können das automatische Öffnen der Tür behindern.

Wenn das Programm zu Ende ist, wird „END“ auf den Boden vor dem Gerät projiziert.

Die Tür öffnet sich automatisch, damit das Geschirr an der Luft trocknen kann.

Holen Sie das Geschirr aus dem Gerät.

5. REINIGUNG UND WARTUNG

Lesen Sie die Sicherheitsinformationen in Kapitel 1 aufmerksam durch, bevor Sie das Gerät warten und reinigen.

5.1. DAS GERÄT REINIGEN

WARNUNG!

STROMSCHLAGGEFAHR DURCH KURZSCHLUSS.

- Gießen Sie kein Wasser über das Gerät.
- Ziehen Sie immer den Stecker aus der Steckdose, bevor Sie das Gerät reinigen.

HINWEIS!

GEFAHR DER BESCHÄDIGUNG DES GERÄT.

- Reinigen Sie das Gerät nie mit aggressiven oder scheuernden Reinigungsmitteln oder scharfen Gegenständen.
- Reinigung und Pflege durch den Benutzer dürfen nicht unbeaufsichtigt von Kindern ausgeführt werden.

Die Außenseite des Geräts reinigen

Reinigen Sie das Gerät einmal alle zwei Monate von außen.

Reinigen Sie die Tür inklusive Türdichtung und Bedienfeld mit einem weichen, feuchten Tuch.

Die Innenseite des Geräts reinigen

Reinigen Sie die Innenseite des Geräts einmal alle zwei Monate.

1. Nehmen Sie das gesamte Geschirr aus den Körben.
2. Reinigen Sie die Innenseite des Geräts mit einem Reinigungsprodukt, das speziell für Spülmaschinen entwickelt wurde. Befolgen Sie die Anweisungen des Reinigungsprodukts.

5.2. FILTER REINIGEN

Reinigen Sie die Filter einmal pro Woche.

1. Drehen Sie den Filter gegen den Uhrzeigersinn, um das Filtersystem zu entriegeln.



2. Drücken Sie die Seiten des Rings des Mikrofilters zusammen, um den Mikrofilter zu lösen.
3. Holen Sie das Sieb aus dem Flächensieb.
4. Entfernen Sie etwaige Fremdkörper aus den Filtern.

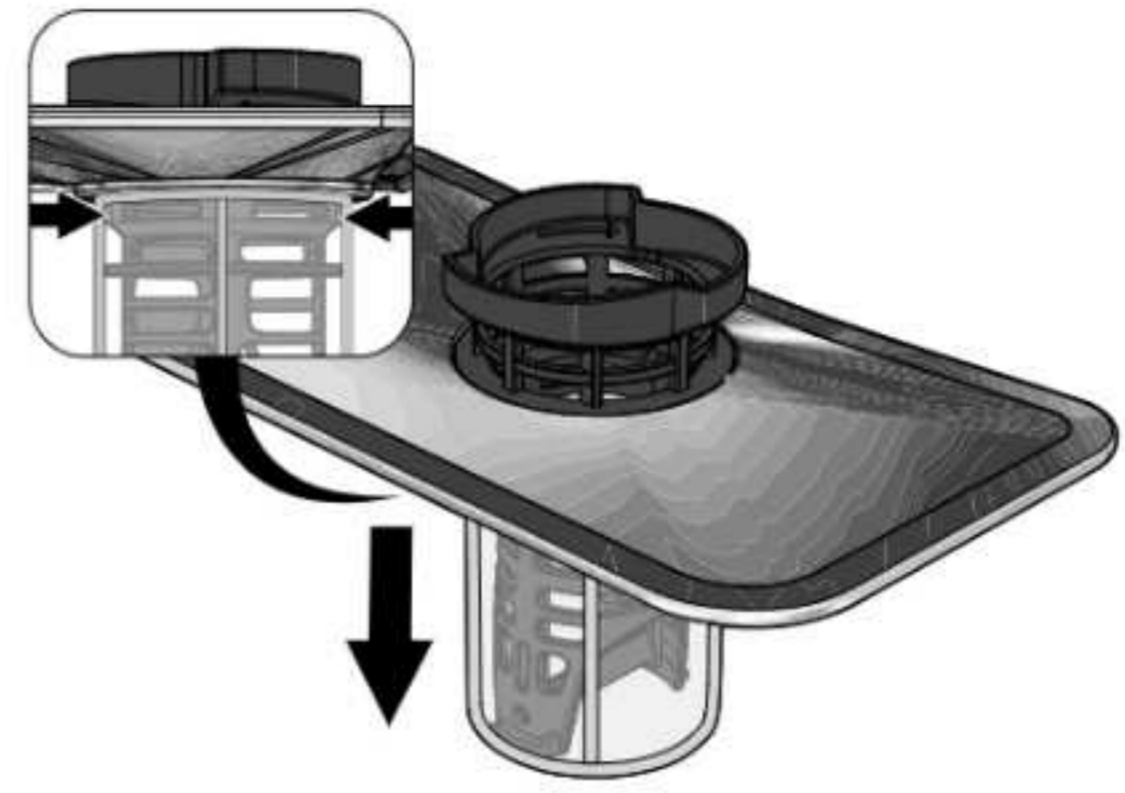

5. Säubern Sie Flächensieb, Mikrofilter und Filter unter fließendem Wasser. Verwenden Sie eine Spülbürste, um hartnäckige Verschmutzungen zu entfernen.
6. Setzen Sie Mikrofilter, Flächensieb und Filter wieder zusammen.
7. Setzen Sie Mikrofilter, Flächensieb und Filter zurück in das Gerät ein. Drehen Sie den Filter fest, um das Filtersystem zu verriegeln.



5.3. DIE SPRÜHARME REINIGEN

Es ist wichtig, die Sprüharme regelmäßig zu reinigen. Wenn die Löcher in den Sprüharmen verstopft sind, kann Wasser gegen die Tür spritzen, wodurch Wasser aus dem Gerät austreten kann.

Reinigen Sie die Sprüharme einmal alle zwei Monate.

1. Halten Sie den geriffelten Ring über dem oberen Sprüharm fest und drehen Sie den oberen Sprüharm im Uhrzeigersinn los.

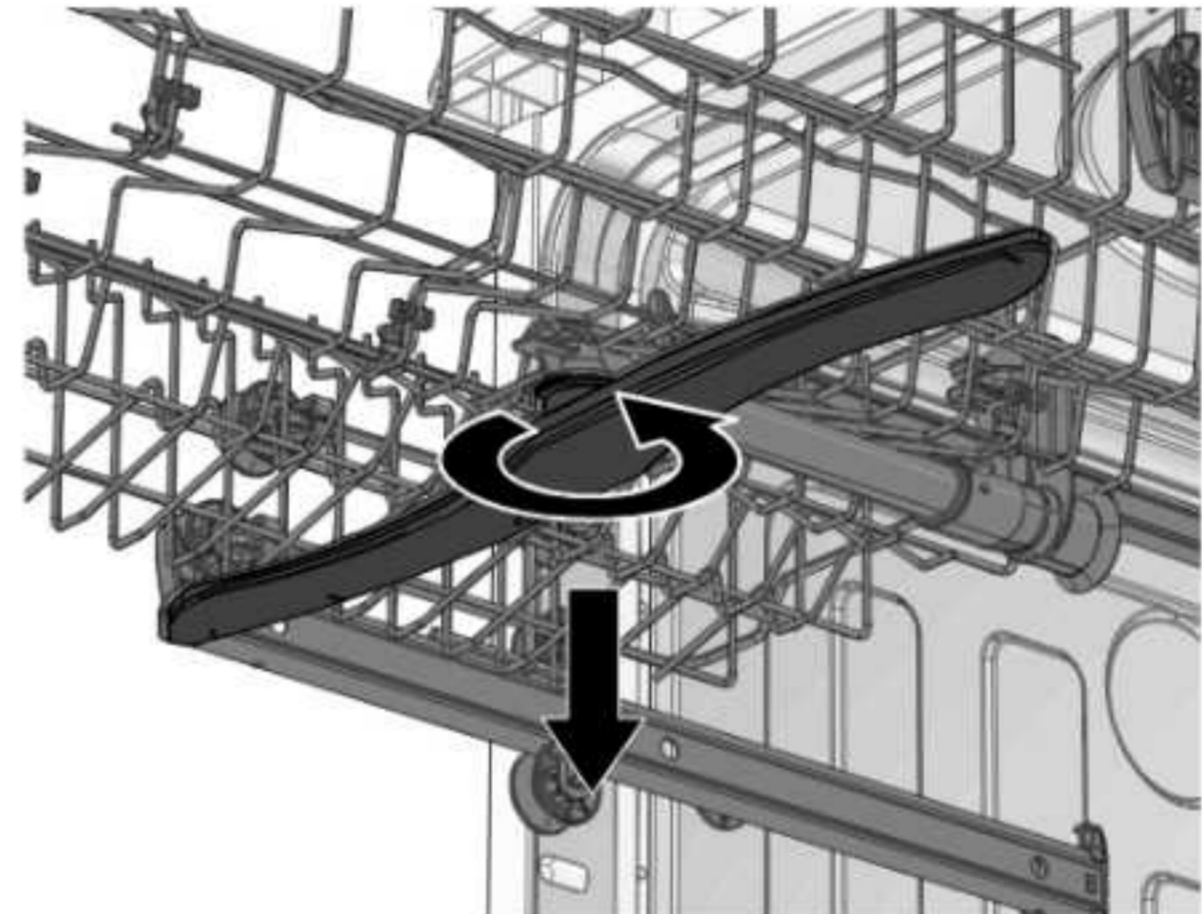

2. Ziehen Sie den unteren Sprüharm ab.



3. Reinigen Sie den oberen Sprüharm und den unteren Sprüharm unter fließendem Wasser. Verwenden Sie eine Spülbürste, um hartnäckige Verschmutzungen zu entfernen.
4. Verwenden Sie einen kleinen, spitzen Stab, um den Schmutz aus den Löchern zu entfernen.
5. Setzen Sie den oberen Sprüharm und den unteren Sprüharm wieder in das Gerät ein.



DE

6. STÖRUNGEN BEHEBEN

WARNUNG!

STROMSCHLAGGEFAHR DURCH KURZSCHLUSS. Führen Sie keine Reparaturen am Gerät durch, die nicht in dieser Anleitung beschrieben sind. Das Gerät darf nur von einem autorisierten Servicetechniker repariert werden.

Einige Probleme können Sie einfach mithilfe der folgenden Tabelle selbst beheben. Falls die nachfolgenden Beschreibungen Ihr Problem nicht lösen, wenden Sie sich bitte an unseren Kundenservice: www.wisberghome.com

6.1. PROBLEME MIT DEM GERÄT

PROBLEM	MÖGLICHE URSACHE	MÖGLICHE LÖSUNG
Das Gerät startet nicht.	Das Stromkabel wurde nicht in eine geerdete Steckdose gesteckt.	Verbinden Sie das Netzkabel mit einer geerdeten Steckdose.
	Der Fehlerstromschutzschalter ist ausgeschaltet.	Schalten Sie den Fehlerstrom-Schutzschalter ein.
	Der Wasserdruck ist gering.	Stellen Sie sicher, dass der Zulaufschlauch korrekt angeschlossen ist. Drehen Sie den Wasserhahn mit Rohrbelüfter vollständig auf.
	Die Tür ist nicht richtig geschlossen.	Schließen Sie die Tür richtig.
Wasser tritt aus dem Gerät aus.	Die Löcher in den Sprüharmen sind verstopft.	Reinigen Sie die Sprüharme. Befolgen Sie die Anweisungen in Kapitel 5.3. Die Sprüharme reinigen.
	Ein Bauteil des Geräts ist defekt.	Zur Lösung des Problems wird ein zugelassener Servicetechniker benötigt. Bitte kontaktieren Sie unseren Kundendienst.

PROBLEM	MÖGLICHE URSACHE	MÖGLICHE LÖSUNG
Das Wasser wird nicht abgepumpt.	Der Ablaufschlauch ist verdreht oder abgeklemmt.	Prüfen Sie, ob der Ablaufschlauch verstopft ist. Kontrollieren Sie, ob der Wasserablauf verstopft ist.
	Das Filtersystem ist verstopft.	Entfernen Sie die Verstopfung aus dem Filtersystem.
Während einer Wäsche entsteht viel Schaum.	Es wurde falsches Spülmittel verwendet.	Verwenden Sie nur Spülmittel, das für Spülmaschinen geeignet ist.
	Es wurde Klarspülmittel verschüttet.	Entfernen Sie die Reste des Klarspülmittels rund um den Klarspülmittelbehälter mit einem weichen, trockenen Tuch.
Es befindet sich ein Belag auf der Innenseite des Geräts.	Durch die Härte des Wassers kann es zu Kalkablagerungen kommen.	Reinigen Sie die Innenseite des Geräts mit einem Reinigungsprodukt, das speziell für Spülmaschinen entwickelt wurde. Befolgen Sie die Anweisungen des Reinigungsprodukts.
	Das Spülmittel färbt ab.	Verwenden Sie ein Spülmittel ohne Farbstoffe.
Auf dem Besteck gibt es Rostflecken.	Das Besteck ist nicht korrosionsbeständig.	Legen Sie kein Besteck in das Gerät, das nicht korrosionsbeständig ist.
	Nach dem Nachfüllen des Spülmaschinensalzes wurde kein Kurzprogramm gestartet.	Entfernen Sie die Reste des Spülmaschinensalzes rund um den Salzbehälter mit einem weichen, trockenen Tuch. Starten Sie ein Kurzprogramm, um die letzten Reste von Spülmaschinensalz zu entfernen.
	Die Kappe des Salzbehälters ist nicht richtig verschlossen.	Schrauben Sie den Verschluss richtig auf den Salzbehälter.
Das Gerät macht mehr Geräusche als sonst.	Geschirr oder Besteck blockiert den Sprüharm.	Öffnen Sie die Tür. Platzieren Sie das Geschirr oder Besteck, das das Problem verursacht, anderswo. Schließen Sie die Tür.
	Geschirr oder Besteck liegt lose im Gerät.	
	Das Gerät steht nicht waagrecht.	Stellen Sie das Gerät waagrecht auf. Befolgen Sie die Anweisungen in Kapitel 3.4.4. Das Gerät waagrecht aufstellen.
Das Geschirr ist nicht sauber.	Das Geschirr ist nicht richtig oder zu nahe beieinander in den Körben platziert.	Folgen Sie den Anweisungen in Kapitel 4.1. Das Geschirr einräumen.
	Das gewählte Programm ist nicht stark genug.	Wählen Sie ein leistungsfähigeres Programm.
	Es wurde zu wenig Spülmittel verwendet.	Befolgen Sie die Anweisungen auf dem Spülmittel für die korrekte Menge Spülmittel pro Spülgang.
	Geschirr oder Besteck blockiert den Sprüharm.	Öffnen Sie die Tür. Platzieren Sie das Geschirr oder Besteck, das das Problem verursacht, anderswo. Schließen Sie die Tür.
	Das Filtersystem ist schmutzig.	Reinigen Sie das Filtersystem. Befolgen Sie die Anweisungen in Kapitel 5.2. Filter reinigen.
	Der Wasserhärtegrad ist falsch eingestellt.	Stellen Sie den Wasserhärtegrad auf die Wasserhärte in Ihrer Region ein. Befolgen Sie die Anweisungen in Kapitel 3.5.1. Wasserhärte einstellen.

PROBLEM	MÖGLICHE URSACHE	MÖGLICHE LÖSUNG
Auf dem Geschirr oder Besteck befindet sich ein weißer Belag.	Das Spülmaschinensalz muss nachgefüllt werden.	Füllen Sie das Spülmaschinensalz nach. Befolgen Sie die Anweisungen in Kapitel 3.5.3. Fügen Sie das Spülmaschinensalz hinzu.
	Der Wasserhärtegrad ist falsch eingestellt.	Stellen Sie den Wasserhärtegrad auf die Wasserhärte in Ihrer Region ein. Befolgen Sie die Anweisungen in Kapitel 3.5.1. Wasserhärte einstellen.
	Es wurde zu viel Spülmittel verwendet.	Befolgen Sie die Anweisungen auf dem Spülmittel für die korrekte Menge Spülmittel pro Spülgang.
Spülmittel bleibt im Spülmittelbehälter zurück.	Geschirr oder Besteck blockiert den Spülmittelbehälter.	Platzieren Sie das Geschirr oder Besteck, das das Problem verursacht, anderswo.
Das Geschirr ist nicht trocken.	Das Geschirr wurde nicht richtig in die Körbe platziert.	Folgen Sie den Anweisungen in Kapitel 4.1. Das Geschirr einräumen.
	Das Geschirr wurde zu früh aus dem Gerät geholt.	Warten Sie einige Minuten nach dem Ende des Programms, bevor Sie das Geschirr aus dem Gerät nehmen.
	Das gewählte Programm hat keine Trocknungsphase.	Wählen Sie ein Programm mit einer Trocknungsphase.

6.2. FEHLERMELDUNGEN AUF DEM BEDIENFELD

FEHLERMELDUNGEN IM DISPLAY	MÖGLICHE URSACHE	MÖGLICHE LÖSUNG
E1	Der Wasserdruck ist gering.	Stellen Sie sicher, dass der Zulaufschlauch korrekt angeschlossen ist. Drehen Sie den Wasserhahn mit Rohrbelüfter vollständig auf.
E3	Das Heizelement ist defekt.	Zur Lösung des Problems wird ein zugelassener Servicetechniker benötigt. Bitte kontaktieren Sie unseren Kundendienst.
E4	Irgendwo tritt Wasser aus.	1. Ziehen Sie das Netzkabel aus der geerdeten Steckdose. 2. Stellen Sie sicher, dass der Zulaufschlauch korrekt angeschlossen ist. Drehen Sie den Wasserhahn mit Rohrbelüfter vollständig auf.
		Schließen Sie die Tür richtig.
		1. Ziehen Sie das Netzkabel aus der geerdeten Steckdose. 2. Prüfen Sie, ob der Ablaufschlauch verstopft ist.
		1. Ziehen Sie das Netzkabel aus der geerdeten Steckdose. 2. Kontrollieren Sie, ob der Wasserablauf verstopft ist. 3. Entfernen Sie überschüssiges Wasser aus dem unteren Teil des Geräts, bevor Sie es wieder einschalten.

FEHLERMELDUNGEN IM DISPLAY	MÖGLICHE URSACHE	MÖGLICHE LÖSUNG
EC	Es liegt ein Fehler an der Leiterplatte oder am Motor vor.	Drücken Sie die Ein-/Aus-Taste erneut, um das Gerät vollständig auszuschalten. Drücken Sie auf die Ein-/Ausschalttaste, um das Gerät einzuschalten.
		Zur Lösung des Problems wird ein zugelassener Servicetechniker benötigt. Bitte kontaktieren Sie unseren Kundendienst.
L4	Es ist eine Störung im Motor aufgetreten.	Drücken Sie die Ein-/Aus-Taste erneut, um das Gerät vollständig auszuschalten. Drücken Sie auf die Ein-/Ausschalttaste, um das Gerät einzuschalten.
		Zur Lösung des Problems wird ein zugelassener Servicetechniker benötigt. Bitte kontaktieren Sie unseren Kundendienst.
Ed	Es kann kein Kontakt zwischen Leiterplatte und Display hergestellt werden.	Zur Lösung des Problems wird ein zugelassener Servicetechniker benötigt. Bitte kontaktieren Sie unseren Kundendienst.

7. TRANSPORT UND LAGERUNG

VORSICHT!

- QUETSCHGEFAHR DURCH KIPPEN DES GERÄTS. Tragen Sie immer Schutzhandschuhe und geschlossene Schuhe, wenn Sie das Gerät umstellen.
- VERLETZUNGSGEFAHR DURCH DAS ANHEBEN SCHWERER GEGENSTÄNDE. Versetzen Sie das Gerät immer zu zweit. Ergreifen Sie das Gerät mit zwei Händen, wenn Sie es bewegen, anheben oder drehen.

HINWEIS!

GEFAHR DER BESCHÄDIGUNG DES GERÄTS. Lassen Sie das Gerät nie fallen und vermeiden Sie Stöße. Das Fallenlassen oder Stoßen des Geräts kann die korrekte Funktion des Geräts beeinträchtigen. Verwenden Sie das Gerät nicht, wenn das Gerät heruntergefallen ist.

1. Ziehen Sie das Netzkabel aus der geerdeten Steckdose.
2. Reinigen Sie das Gerät. Befolgen Sie die Anweisungen in Kapitel 5. Reinigung und Wartung.
3. Drehen Sie den Wasserhahn mit Rohrbelüfter zu.
4. Stellen Sie einen Eimer oder eine Wanne unter die Enden von Zulaufschlauch und Ablaufschlauch. Während des Trennens kann Wasser aus dem Zulaufschlauch und Ablaufschlauch austreten.
5. Trennen Sie den Aquastop und den Zulaufschlauch vom Wasserhahn mit Rohrbelüfter.
6. Trennen Sie den Ablaufschlauch vom Siphon bzw. vom Wasserabflussrohr.
7. Lassen Sie die Tür mindestens 24 Stunden offen, damit die gesamte Feuchtigkeit aus dem Gerät entweichen kann.
8. Entfernen Sie das Gerät vorsichtig von seinem Standplatz.
9. Befestigen Sie die Tür mit Klebeband oder einem Seil, um das Aufklappen der Tür zu vermeiden.
10. Verpacken Sie das Gerät in weichem Verpackungsmaterial wie Luftpolsterfolie oder einer Decke, um Beschädigungen zu vermeiden.
11. Stellen Sie das Gerät in das Transportfahrzeug. Verwenden Sie eine Sackkarre, wenn Sie das Gerät über größere Strecken transportieren müssen.
12. Verzurren Sie das Gerät, um ein Verrutschen zu vermeiden.

8. SICHERE ENTSORGUNG

8.1. VERPACKUNGSMATERIAL ENTSORGEN

Das Verpackungsmaterial besteht aus verschiedenen Materialien. Befolgen Sie bei der Entsorgung des Verpackungsmaterials die nationalen und lokalen Vorschriften bezüglich der umweltfreundlichen Entsorgung von Verpackungsmaterial.

8.2. DAS GERÄT ENTSORGEN



Die in diesem Gerät verwendeten Materialien, die mit diesem Symbol gekennzeichnet sind, sind recycelbar. Das Zeichen weist darauf hin, dass dieses Produkt in der gesamten EU nicht über den Hausmüll entsorgt werden darf.



Dieses Symbol zeigt an, dass das Gerät innerhalb der EU nicht mit anderen Haushaltsabfällen entsorgt werden darf. Indem Sie das Gerät sachgerecht entsorgen, tragen Sie dazu bei, mögliche Gefahren für die Umwelt und die menschliche Gesundheit zu vermeiden. Das Recycling von Materialien trägt zur Erhaltung der natürlichen Ressourcen bei. Entsorgen Sie ausrangierte elektronische Geräte daher nicht mit dem Hausmüll. Befolgen Sie bei der Entsorgung des Geräts die nationalen und lokalen Vorschriften bezüglich der umweltfreundlichen Entsorgung von Elektrogeräten. Sie können sich auch an Wisepick Productions B.V. wenden, wenn Sie das Gerät nicht mehr benutzen oder zurückgeben möchten.

8.3. KONTAKTDATEN

Den Kundenservice erreichen Sie über: www.wisberghome.com

Wisepick Productions B.V.

Weena 664

3012 CN Rotterdam

Niederlande

Wisepick Productions B.V.

Weena 664
3012 CN, Rotterdam
The Netherlands
Made in China

12/2025
