

SAMSUNG

HW-K360
Wireless Subwoofer
(PS-WK360)

User manual

Wireless Audio - Soundbar

Imagine the possibilities

Thank you for purchasing this Samsung product.
To receive more complete service, please register your product at
www.samsung.com/register

FEATURES

Samsung Remote App

Hold the control of your Soundbar in the palm of your hand with an Android smart device and the Samsung Audio Remote app. This convenient app lets you control all the Soundbar's basic functions such as power, volume, and the media controls, and lets you control customizable functions such as the equalizer.

Surround Sound Expansion

The Surround Sound Expansion feature adds depth and spaciousness to your listening experience.

TV SoundConnect

Listen to TV audio through the Soundbar by connecting your TV and the Soundbar via Bluetooth with TV SoundConnect. Easy connectivity and the absence of trailing wires between the Soundbar and TV allows you to showcase the slim and sleek design of both systems, while maintaining a clean look in your living environment. Easily control the Soundbar and TV from a single TV remote.

USB Host Support

You can connect and play music files from external USB storage devices such as MP3 players, USB flash memory, etc. using the Soundbar's USB HOST function.

Bluetooth Function

You can connect a Bluetooth device to the Soundbar and enjoy music with high quality stereo sound, all without wires!

LICENSES



DOLBY
AUDIO

Manufactured under license from Dolby Laboratories. Dolby, Dolby Audio, Pro Logic, and the double-D symbol are trademarks of Dolby Laboratories.











For DTS patents, see <http://patents.dts.com>. Manufactured under license from DTS Licensing Limited. DTS, the Symbol, DTS in combination with the Symbol, and DTS 2.0 Channel are registered trademarks or trademarks of DTS, Inc. in the United States and/or other countries. © DTS, Inc. All Rights Reserved.

SAFETY INFORMATION

SAFETY WARNINGS

TO REDUCE THE RISK OF ELECTRIC SHOCK, DO NOT REMOVE THE COVER (OR BACK).
NO USER-SERVICEABLE PARTS ARE INSIDE. REFER SERVICING TO QUALIFIED SERVICE PERSONNEL.

	CAUTION RISK OF ELECTRIC SHOCK. DO NOT OPEN.			This symbol indicates "dangerous voltage" inside the product that presents a risk of electric shock or personal injury.
				This symbol indicates important instructions accompanying the product.

	Class II product : This symbol indicates that it does not require a safety connection to electrical earth (ground).
	AC voltage : This symbol indicates that the rated voltage marked with the symbol is AC voltage.
	DC voltage : This symbol indicates that the rated voltage marked with the symbol is DC voltage.
	Caution, Consult Instructions for use : This symbol instructs the user to consult the user manual for further safety related information.

WARNING : To reduce the risk of fire or electric shock, do not expose this appliance to rain or moisture.

CAUTION : TO PREVENT ELECTRIC SHOCK, MATCH WIDE BLADE OF PLUG TO WIDE SLOT, FULLY INSERT.

- This apparatus shall always be connected to a AC outlet with a protective grounding connection.
- To disconnect the apparatus from the mains, the plug must be pulled out from the mains socket, therefore the mains plug shall be readily operable.

CAUTION

- Do not expose this apparatus to dripping or splashing. Do not put objects filled with liquids, such as vases on the apparatus.
- To turn this apparatus off completely, you must pull the power plug out of the wall socket. Consequently, the power plug must be easily and readily accessible at all times.

PRECAUTIONS

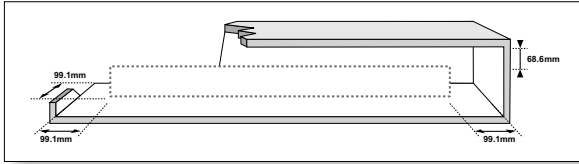

Ensure that the AC power supply in your house complies with the power requirements listed on the identification sticker located on the back of your product. Install your product horizontally, on a suitable base (furniture), with enough space around it for ventilation (7~10 cm). Make sure the ventilation slots are not covered. Do not place the unit on amplifiers or other equipment which may become hot. This unit is designed for continuous use. To fully turn off the unit, disconnect the AC plug from the wall outlet. Unplug the unit if you intend to leave it unused for a long period of time.

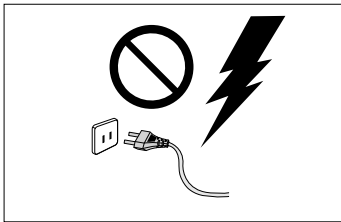

During thunderstorms, disconnect the AC plug from the wall outlet. Voltage peaks due to lightning could damage the unit.

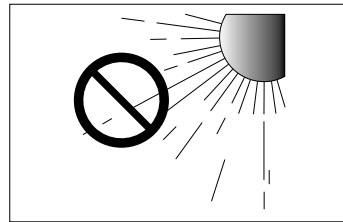

Do not expose the unit to direct sunlight or other heat sources. This could lead to overheating and cause the unit to malfunction.

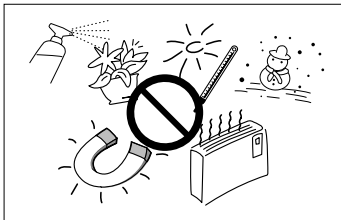

Protect the product from moisture (i.e. vases), and excess heat (e.g. a fireplace) or equipment creating strong magnetic or electric fields. Disconnect the power cable from the AC supply if the unit malfunctions. Your product is not intended for industrial use. It is for personal use only. Condensation may occur if your product has been stored in cold temperatures. If transporting the unit during the winter, wait approximately 2 hours until the unit has reached room temperature before using.

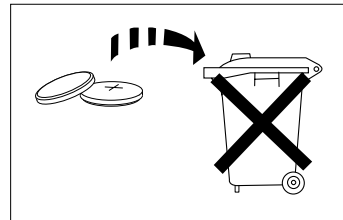

The batteries used with this product contain chemicals that are harmful to the environment. Do not dispose of batteries in the general household trash. Do not dispose of batteries in a fire. Do not short circuit, disassemble, or overheat the batteries. There is a danger of explosion if the battery is incorrectly replaced. Replace only with the same or equivalent type.



WARNING: DO NOT INGEST BATTERY. CHEMICAL BURN HAZARD. The remote control supplied with this product contains a coin/button cell battery. If the coin/button cell battery is swallowed, it can cause severe internal burns in just 2 hours and can lead to death. Keep new and used batteries away from children. If the battery compartment does not close securely, stop using the product and keep it away from children. If you think batteries might have been swallowed or placed inside any part of the body, seek immediate medical attention.

CONTENTS

2 GETTING STARTED

- 2 Features
- 3 Safety Information
- 6 What's Included

7 DESCRIPTIONS

- 7 Front / RIGHT SIDE Panel
- 8 Bottom Panel
- 9 Remote Control

12 INSTALLATION

- 12 Installing the Soundbar
- 12 Installing the Wall Mount

17 CONNECTIONS

- 17 Connecting the Subwoofer
- 18 Connecting the Subwoofer and the SWA-8000S (Sold Separately)
- 20 Connecting to a TV
- 20 Connecting to a TV Using a Digital Optical Cable
- 21 TV SoundConnect
- 23 Connecting to External Devices
- 23 Optical or Analog Audio Cable
- 24 USB

26 FUNCTIONS

- 26 Input Mode
- 27 Bluetooth
- 30 Software Update

31 TROUBLESHOOTING

- 31 Troubleshooting

32 APPENDIX

- 32 Specifications



- Figures and illustrations in this User Manual are provided for reference only and may differ from actual product appearance.
- An administration fee may be charged if either
 - (a) An engineer is called out at your request and there is no defect with the product (i.e. where the user manual has not been read).
 - (b) You bring the unit to a repair centre and there is no defect with the product (i.e. where the user manual has not been read).
- You will be informed of the administration fee amount before a technician visits.

WHAT'S INCLUDED

BEFORE READING THE USER'S MANUAL

Note the following terms before reading the user manual.

► Icons used in this manual

Icon	Term	Definition
	Caution	Indicates a situation where a function does not operate or settings may be canceled.
	Note	Indicates tips or instructions on the page that help you operate a function.

Check for the supplied accessories shown below.



**Remote Control /
Lithium Battery
(3V : CR2032)**



Power Cord : 2 EA



AC/DC Adapter: 2 EA

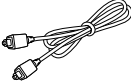

Optical Cable

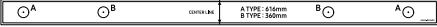

Wall Mount Guide



Holder-Screw: 2 EA



Screw: 2 EA



Bracket-Wall Mount L



Bracket-Wall Mount R



- The appearance of the accessories may differ slightly from the illustrations above.
- The Micro USB to USB adapter is sold separately. To purchase, contact a Samsung Service Center or Samsung Customer Care.

FRONT / RIGHT SIDE PANEL





1 + / - (Volume) Button

Controls the volume level.

The numeric value of the volume level appears in the front panel display.

2 (Source) Button

Selects the D.IN, AUX, BT, TV, or USB input.

- While the unit is powered on, pressing the  (Source) button for more than 3 seconds sets the button to act as the  (Mute) button. To cancel the  (Mute) button setup, press the  (Source) button for more than 3 seconds again.

3 (Power) Button

Turns the power on and off.

Right Side

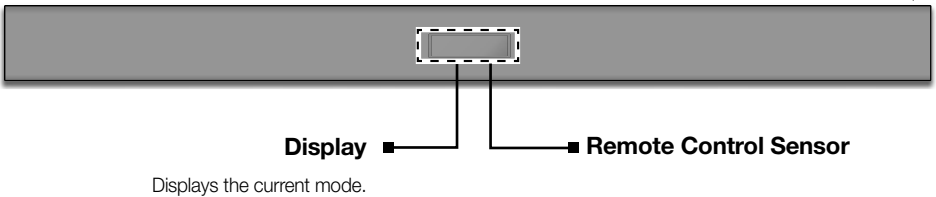
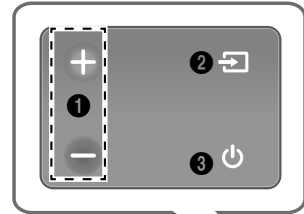

- When you plug in the AC cord, the power button will begin working in 4 to 6 seconds.
- When you turn on this unit, there will be a 4 to 5 second delay before it produces sound.
- If you want to enjoy sound only from the Soundbar, you must turn off the TV's speakers in the Audio Setup menu of your TV. Refer to the owner's manual supplied with your TV.

BOTTOM PANEL

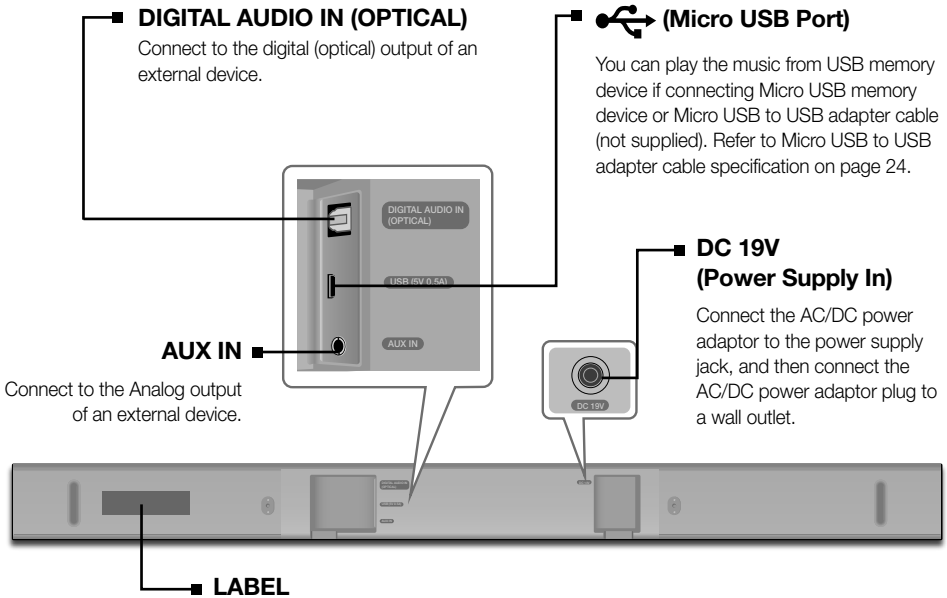

- When disconnecting the power cable of the AC/DC power adaptor from a wall outlet, pull the plug. Do not pull the cable.
- Do not connect this unit or other components to an AC outlet until all connections between components are complete.
- Make sure to rest the AC/DC Adapters flat on a table or the floor. If you place an AC/DC Adapter so that it is hanging with the AC cord input facing upwards, water or other foreign substances could enter the Adapter and cause the Adapter to malfunction.

REMOTE CONTROL

SOURCE
Press to select a source connected to the Soundbar.

Mute
You can turn the volume down to 0 with the push of a button. Press again to restore the sound to the previous volume level.

Repeat
Press to set the Repeat function during music playback from a USB device.
OFF - REPEAT : Cancels Repeat Playback.
TRACK - REPEAT : Plays a track repeatedly.
ALL - REPEAT : Plays all tracks repeatedly.
RANDOM - REPEAT : Plays tracks in random order. (A track that has already been played may be played again.)

Skip Forward
If there is more than one file on the device you are playing, and you press the ►► button, the next file is selected.

Bluetooth POWER
Press the **Bluetooth POWER** button on the remote to turn the Bluetooth POWER On function on and off. See pages 22 and 28 for details.

(◐) SOUND
Surr.Sound adds depth and spaciousness to the sound. Pressing the **(◐) SOUND** button repeatedly cycles through the Surr.Sound settings : **ON - SURROUND SOUND, OFF - SURROUND SOUND**

Press and hold the ◀ button for about 5 seconds to turn the Auto Power Link function on or off.
OFF - POWER LINK, ON - POWER LINK
* Auto Power Link
Synchronizes the Soundbar to a connected Optical source via the Optical jack so it turns on automatically when you turn on your TV. (See page 20)
• This function is only available in the D.IN mode.

SOUND EFFECT
You can select from 6 different sound modes - **STANDARD (Original Sound), MUSIC, CLEAR VOICE, SPORTS, MOVIE, and NIGHT MODE** - depending on the content you want to listen to.
Select the **STANDARD** mode if you want to enjoy the original sound.



- Soundbar is a Samsung proprietary name.
- Operate the TV using the TV's remote control.

Power

Turns the Soundbar on and off.

Volume

Adjusts the volume level of the unit.

Play / Pause

Press the **▶||** button to pause a file temporarily.
Press the **▶||** button again to play the selected file.

Skip Back

If there is more than one file on the device you are playing, and you press the **◀◀** button, the previous file is selected.

SOUND CONTROL

Press to select **TREBLE**, **BASS**, **SUBWOOFER LEVEL**, **AUDIO SYNC**, **REAR SPEAKER**, or **REAR LEVEL**.

Then, use the **◀**, **▶** buttons to adjust the Treble or Bass volume from -6 ~ +6, SUBWOOFER LEVEL volume from -12, -6 ~ +6.

Press and hold the **SOUND CONTROL** button for about 5 seconds to adjust the sound for each frequency band. 150Hz, 300Hz, 600Hz, 1.2KHz, 2.5KHz, 5KHz and 10KHz are selectable and each can be adjusted to a setting between -6 and +6.

- To adjust the woofer level using the Samsung Audio Remote mobile app, press the **◀◀**, **▶▶** buttons to decrease or increase the woofer level within 3 seconds of pressing the **WOOFER** button.

If the Soundbar is connected to a digital TV and the video appears out of sync with the audio, press the **SOUND CONTROL** button to select **AUDIO SYNC** to sync the audio with the video. Use the **◀**, **▶** buttons to set the audio delay between 0 ms and 300 ms. In USB mode, TV mode, and BT mode, the Audio Sync function is not available.

To control the volume of the rear speaker sound, select **REAR SPEAKER** in Sound Control, and then use the **◀**, **▶** buttons to toggle the rear volume between OFF-RS and ON-RS.

To control the volume of the rear level sound, select **REAR LEVEL** in Sound Control, and then adjust the volume between RS -6~+6 using the **◀**, **▶** buttons.

- The **REAR SPEAKER** and the **REAR LEVEL** mode are only available when you connect the SWA-8000S (sold separately).

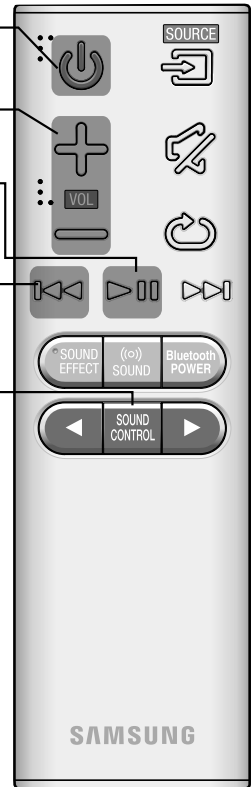

► Controlling the Soundbar using Your TV Remote Control

1. Press and hold the ((o)) **SOUND** button for more than 5 seconds while the Soundbar is turned on.
2. "ON - TV REMOTE" appears on the Soundbar's display.
3. In the TV's menu, set the TV speaker to external speaker.



- TV menus differ by manufacturer and model. Refer to the TV's user manual for further information.
- Only the VOLUME +/- and the MUTE buttons will be available to control the Soundbar.
- This function is not available when the Soundbar is in the TV SoundConnect mode.
- Manufacturers supporting this function:
 - VIZIO, LG, Sony, Sharp, PHILIPS, PANASONIC, TOSHIBA, GRUNDIG, Hisense, RCA
 - This function may not be compatible with your TV's remote depending on the remote control's manufacturer.
- To turn off this function, press the ((o)) **SOUND** button for 5 seconds. "OFF - TV REMOTE" appears on the Soundbar's display.

INSTALLING THE BATTERY IN THE REMOTE CONTROL

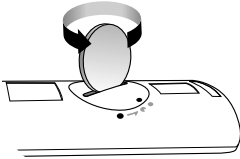

1. Use a suitable coin to turn the remote control's battery cover counterclockwise to remove it as shown in the figure above.

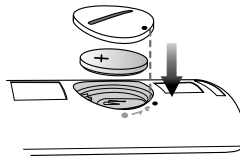

2. Insert a 3V lithium battery. Keep the positive (+) pole facing up when inserting the battery. Put the battery cover on and align the '•' marks side by side as shown in the figure above.

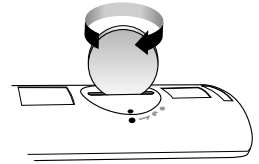

3. Use a suitable coin to turn the remote control battery cover clockwise as far as it will go to fix it in place.

INSTALLING THE SOUNDBAR

INSTALLING THE WALL MOUNT

► Installation Precautions

- Install on a vertical wall only.
- For the installation, avoid a location with high temperature or humidity, or a wall that cannot sustain the weight of the set.
- Check the strength of the wall. If the wall is not strong enough to support the unit, reinforce the wall or install the unit on a different wall that can support the unit's weight.
- Purchase and use the fixing screws or anchors appropriate for the kind of wall you have (plaster board, iron board, wood, etc.). If possible, fix the support screws into wall studs.
- Purchase wall mounting screws according to the type and thickness of the wall you will mount the Soundbar on.
 - Diameter: M5
 - Length: 35 mm or longer recommended.
- Connect cables from the unit to external devices before you install it on the wall.
- Make sure the unit is turned off and unplugged before you install it. Otherwise, it may cause an electric shock.

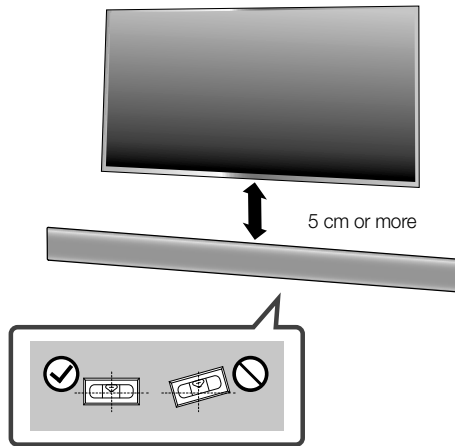

1. Place the **Wall Mount Guide** against the wall surface.
 - The **Wall Mount Guide** must be level.
 - If your TV is mounted on the wall, install the Soundbar at least 5 cm below the TV.

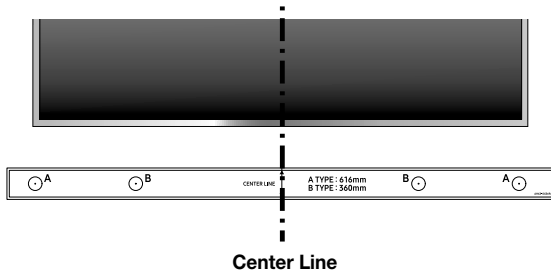

2. Align the Wall Mount Guide's **Center Line** with the center of your TV (if you are mounting the Soundbar below your TV), and then fix the **Wall Mount Guide** to the wall using tape.



- If you are not mounting below a TV, place the **Center Line** in the center of the installation area.

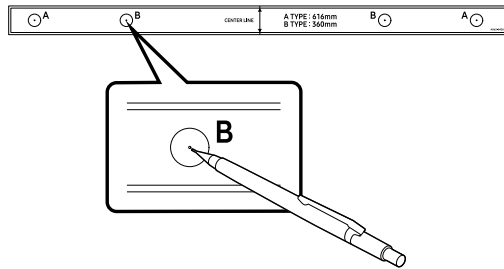

3. Push a pen tip or sharpened pencil tip through the center of the **B-TYPE** images on each end of the Guide to mark the holes for the supporting screws, and then remove the **Wall Mount Guide**.
4. Using an appropriately sized drill bit, drill a hole in the wall at each marking.



- If the markings do not correspond to the positions of studs, make sure you insert appropriate anchors or mollies into the holes before you insert the support screws. If you use anchors or mollies, make sure the holes you drill are large enough for the anchors or mollies you use.

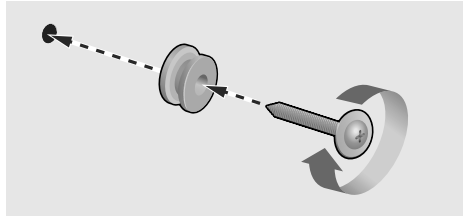

5. Push a screw (not supplied) through each **Holder-Screw**, and then screw each screw firmly into a support screw hole.

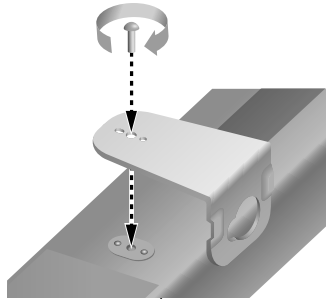

6. Use the two **Screws** (M4 x L14) to attach both **Bracket-Wall Mount L** and **R** to the Soundbar's bottom. For a proper fit, make sure to align the bumps on the Soundbar to the holes on the brackets.

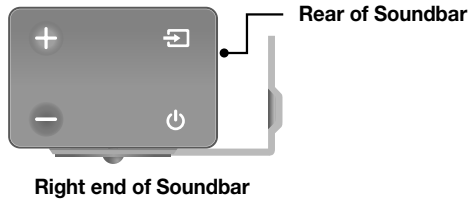

- When assembling, make sure the hanger part of the **Bracket-Wall Mounts** are located behind the rear of the Soundbar. See the illustration above.



- The left and right mounts are different shapes. Make sure to position them correctly.

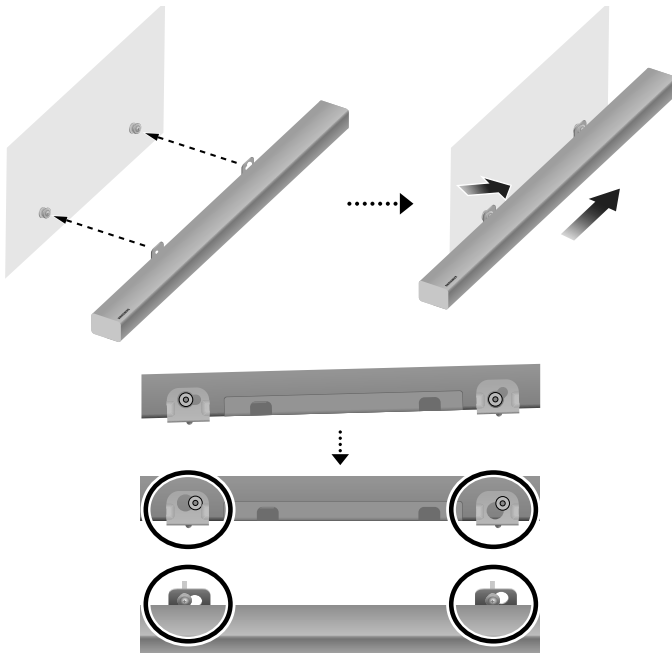

7. Install the Soundbar with the attached **Bracket-Wall Mounts** by hanging the **Bracket-Wall Mounts** on the **Holder-Screws** on the wall.



- Slightly tilt the Soundbar to insert both **Holder-Screw** heads into the **Bracket-Wall Mount** holes. Push the Soundbar in the direction of the arrow to make sure both sides are firmly fixed.

DETACHING THE SOUNDBAR FROM THE WALL

1. To separate the Soundbar from the wall, push it in the direction of the arrow, tilt the Soundbar slightly, and then pull it away from the wall as shown.

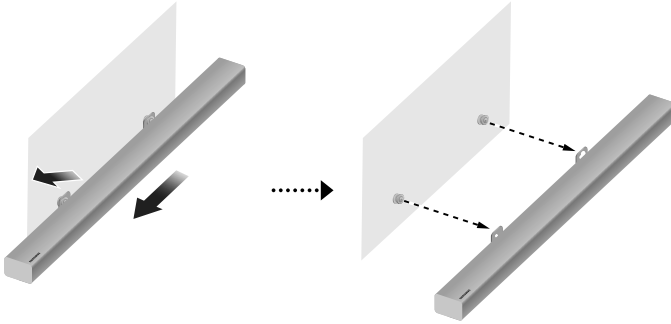

- Do not hang onto the installed unit and avoid striking or dropping the unit.
- Secure the unit firmly to the wall so that it does not fall off. If the unit falls off, it may cause an injury or damage the product.
- When the unit is installed on a wall, please make sure that children do not pull any of the connecting cables, as this may cause it to fall.
- For the optimal performance of a wall mount installation, install the speaker system at least 5 cm below the TV, if the TV is mounted on the wall.
- For your safety, if you do not mount the unit on the wall, install it on a secure, flat surface where it is unlikely to fall.



- Do not connect the power cord of this product or your TV to a wall outlet until all connections between components are complete.
- Before moving or installing this product, be sure to turn off the power and disconnect the power cord.

CONNECTING THE SUBWOOFER

CONNECTING TO THE SUBWOOFER AUTOMATICALLY

The Subwoofer's linking ID is preset at the factory and the main unit and subwoofer should link (connect wirelessly) automatically when the main unit and subwoofer are turned on. When the subwoofer is completely connected, the blue LED Link Indicator on the subwoofer stops blinking and glows continuously. See the indicator modes below:

1	blue ●	Auto-connection is complete.
2	blue ● blinking	Auto-connection is not complete.
3	blue ● is not lit	<p>a. Is the power cord plugged into the outlet? If not, connect the power plug to the outlet.</p> <p>b. If the power cord is plugged in correctly, check the main unit. If your main unit is off (in standby mode), the subwoofer will also be in standby mode and the blue LED won't be lit.</p>

CONNECTING TO THE SUBWOOFER MANUALLY

If the indicator on the rear of the subwoofer does not light in blue, the subwoofer has not automatically connected. If this occurs, follow the directions below to connect the subwoofer manually.



- Important: Before you begin, put the battery into the remote. See page 11 for instructions.

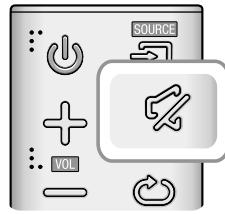
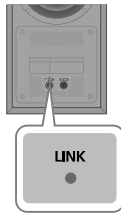
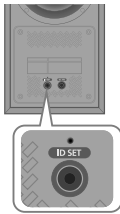

1. Plug the power cords of the main unit and subwoofer into an AC wall outlet.
2. Press the **ID SET** button on the rear of the subwoofer with a small, pointed object for 5 seconds.
 - The LINK indicator (Blue LED) on the subwoofer blinks quickly.
3. Press the button on your remote control for 5 seconds while the main unit is turned OFF.
4. The ID SET message appears on the display of the main unit for a short period of time, and then disappears.
5. While the subwoofer's indicator is blinking blue, press the button on your remote control or on the right side of the main unit to turn on the main unit.
6. The connection is complete if the indicator on the rear of the subwoofer stops blinking and glows continuously.
 - The main unit and the subwoofer should now be linked (connected).
 - The LINK indicator (Blue LED) on the subwoofer should be glowing continuously and not blinking.
 - If the LINK indicator is not solid blue, the linking process has failed. Turn off the main unit and start again from Step 2.
 - You can enjoy better sound from the wireless subwoofer by selecting a Sound Effect. (See page 9)



- Before moving or installing the product, be sure to turn off the power and disconnect the power cord.
- If you use a device that uses the same frequency (2.4GHz) as the Soundbar near the Soundbar, interference may cause some sound interruption.
- The maximum transmission distance of the wireless signal between the main unit and subwoofer is about 5 m, but may vary depending on your operating environment. If a steel-concrete or metallic wall is between the main unit and the wireless subwoofer, the system may not operate at all because the wireless signal cannot penetrate metal.
- If the main unit doesn't make a wireless connection, repeat steps 1-6 starting on the previous page to re-set the connection between the main unit and wireless subwoofer.



- The wireless receiving antenna is built into the wireless subwoofer. Keep the unit away from water and moisture.
- For optimal listening performance, make sure that the area around the wireless subwoofer location is clear of any obstructions.



Expand to true wireless surround sound by connecting the Samsung Wireless Rear Speaker Kit (SWA-8000S) to your Soundbar. (Sold separately)

CONNECTING THE SUBWOOFER AND THE SWA-8000S (SOLD SEPARATELY)

CONNECTING THE SUBWOOFER AND THE SWA-8000S (SOLD SEPARATELY) MANUALLY

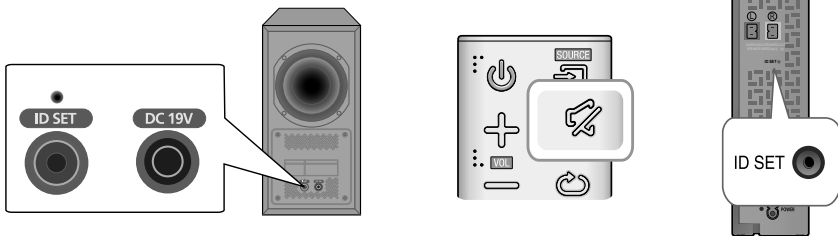
If the blue LEDs do not stop blinking when the main unit, subwoofer, and SWA-8000S are turned on, please reset the linking ID by following the procedure below.



1. Plug the power cords of the main unit, subwoofer and the SWA-8000S into an AC wall outlet.
2. Press the **ID SET** button on the back of the subwoofer and the SWA-8000S with a small, pointed object for 5 seconds.
 - The LINK indicators (Blue LEDs) on the subwoofer and the SWA-8000S blink quickly.
3. Press the  button on your remote control for 5 seconds while the main unit is turned OFF.
4. The ID SET message appears on the display of the main unit for a short period of time, and then disappears.
5. While the subwoofer's and the SWA-8000S's indicators are blinking blue, press the  button on your remote control or on the right side of the main unit to turn on the main unit.
6. The connection is complete if the blue LEDs on the subwoofer and the SWA-8000S stop blinking and glow continuously.

- The main unit, the subwoofer and the SWA-8000S should now be linked (connected).
- The LINK indicators (Blue LEDs) on the subwoofer and the SWA-8000S should be glowing continuously and not blinking.
- If the LINK indicators are not solid blue, the linking process has failed. Turn off the main unit and start again from Step 2.
- You can enjoy better sound from the wireless subwoofer by selecting a Sound Effect. (See page 9)

CONNECTING THE SURROUND SPEAKERS (SOLD SEPARATELY)

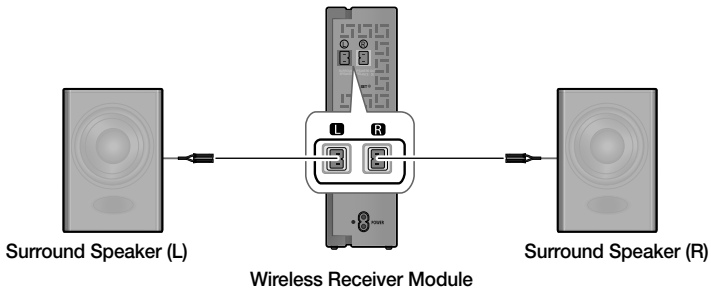

- Place these speakers to the side of your listening position. If there isn't enough room, place these speakers so they face each other. Position them about 60-90 cm above your ear, facing slightly downward.



- Surround speakers must be connected to the wireless receiver module.
- Each speaker has a colored label on its back or underside. Each cable has a single colored band near its end. Match the band on each cable to the speaker label by color, and then connect the cable to the speaker.

CONNECTING TO A TV



- Important: Before you begin, put the battery into the remote. See page 11 for instructions.

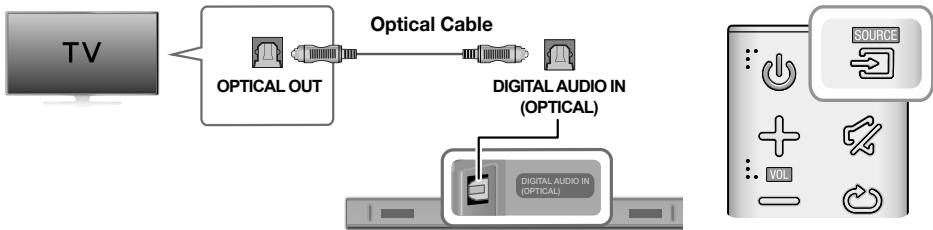

CONNECTING TO A TV USING A DIGITAL OPTICAL CABLE



1. Connect the **DIGITAL AUDIO IN** (Audio) jack on the Soundbar to the **OPTICAL OUT** jack of the TV with a digital optical cable.
2. Press the  (Source) button on the right side of the Soundbar or the **SOURCE** button on the remote control to select the **D.IN** mode.

► Auto Power Link

If you have connected the main unit to a TV with a digital optical cable, you can set Auto Power Link to ON and have the Soundbar turn on automatically when you turn the TV on.

1. Connect the Soundbar and a TV with a digital optical cable.
2. Press the  (Source) button on the main unit's right side or the **SOURCE** button on the remote control to select the **D.IN** mode.
3. Press and hold the  button on the remote control for about 5 seconds to toggle the Auto Power Link function on or off.



- Depending on the connected device, Auto Power Link may not function.
- This function is only available when the Soundbar is in the D.IN mode.

TV SOUNDCONNECT

You can enjoy TV sound through your Soundbar when it is connected to a Samsung TV that supports the TV SoundConnect function.



1. Turn on the TV and Soundbar.
2. Press the  button on the main unit's right side or the **SOURCE** button on the remote control to select the **TV** mode.
3. On the TV, a message asking whether to enable the TV SoundConnect function appears.
4. Select **<Yes>** using the TV's remote control to finish connecting the TV and Soundbar.



- Switching the Soundbar's mode from TV to another mode automatically terminates TV SoundConnect.
- To connect the Soundbar to another TV, the existing connection must be terminated.
- To terminate the existing connection, press and hold the **▶||** button on the remote for 5 seconds or switch to another mode. To connect to the other TV, follow Steps 1 through 4 above.



- The TV SoundConnect (SoundShare) function is supported by some Samsung TVs released from 2012 on. Check whether your TV supports the TV SoundConnect (SoundShare) function before you begin. (For further information, refer to the TV's user manual).
- If your Samsung TV was released before 2014, check the SoundShare setting menu.
- If the distance between the TV and Soundbar exceeds 5 m, the connection may not be stable or the audio may stutter. If this occurs, relocate the TV or Soundbar so that they are within operational range, and then re-establish the TV SoundConnect connection.
- TV SoundConnect Operational Ranges:
 - Recommended pairing range: within within 2 m.
 - Recommended operational range: within 5 m.
- The Play/Pause, Next, and Prev buttons on the Soundbar or Soundbar's remote do not control the TV.

► Using the Bluetooth POWER On function

The Bluetooth POWER On function is available after you have successfully connected the Soundbar to a Bluetooth compatible TV using TV SoundConnect. When the Bluetooth POWER On function is ON, turning the connected TV on or off will turn the Soundbar's power on and off as well.

1. Connect the TV to your Soundbar using the TV SoundConnect function.
2. Press the **Bluetooth POWER** button on the Soundbar remote. **ON - BLUETOOTH POWER** appears on the Soundbar's display.
 - **ON - BLUETOOTH POWER** : The Soundbar turns on and off when you turn the TV on or off.
 - **OFF - BLUETOOTH POWER** : The Soundbar only turns off when you turn the TV off.



- This function is supported by some Samsung TVs released from 2013 on.
-

CONNECTING TO EXTERNAL DEVICES

OPTICAL OR ANALOG AUDIO CABLE

This unit comes equipped with one digital optical in jack and one analog audio (AUX) in jack, giving you two ways to connect it to external devices.

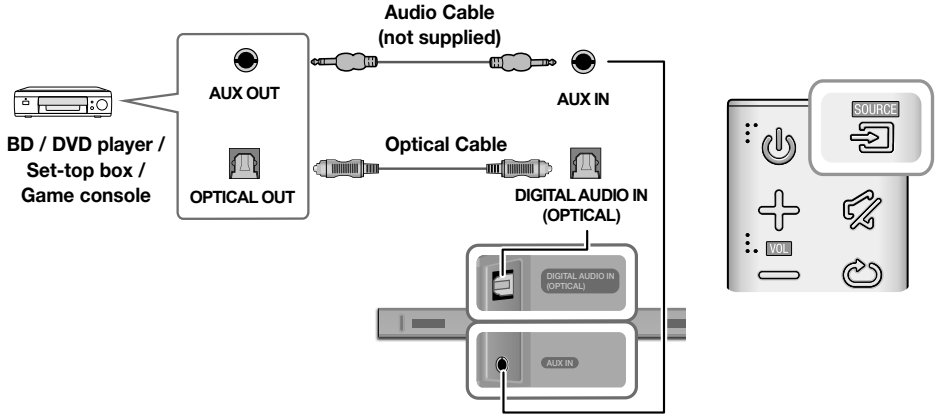

► AUX Cable

1. Connect **AUX IN** (Audio) on the main unit to the AUDIO OUT jack of the Source Device using an audio cable.
2. Press the  (Source) button on the right side of the Soundbar or the **SOURCE** button on the remote control to select the **AUX** mode.

► Optical Cable

1. Connect **DIGITAL AUDIO IN** (Audio) on the main unit to the OPTICAL OUT jack of the Source Device using a digital optical cable.
2. Press the  (Source) button on the right side of the Soundbar or the **SOURCE** button on the remote control to select the **D.IN** mode.

USB

You can play music files located on USB storage devices through the Soundbar.

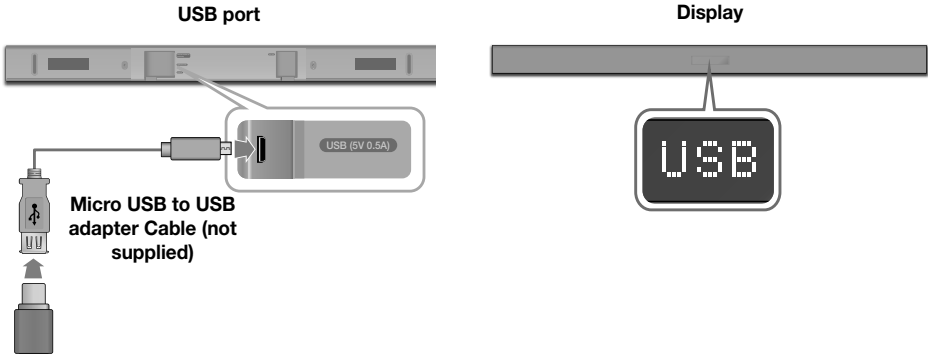

1. Connect a Micro USB to USB adapter cable with a male USB 2.0 Micro USB plug (Type B) on one end and a standard female 2.0 USB jack (Type A) on the other end to the micro USB jack on your Soundbar.



- The Micro USB to USB adapter cable is sold separately. To purchase, contact a Samsung Service Center or Samsung Customer Care.

2. Connect your USB device to the female end of the adapter cable.
3. Press the  button on the main unit's right side or the **SOURCE** button on the remote control to select the **USB** mode.
4. **USB** appears on the display screen.
 - The Soundbar connection to the USB device is complete.
 - The Soundbar automatically turns off (Auto Power Off) if no USB device has been connected for more than 5 minutes.

► Before you connect a USB device

Be aware of the following:

- If the file name of a file on a USB device exceeds 10 characters, it is not displayed on the Soundbar's display.
- This product may not be compatible with certain types of USB storage media.
- The Soundbar supports the FAT16 and FAT32 file systems.
 - The NTFS file system is not supported.
- Connect USB devices to the USB port of the product using a USB 2.0 Micro USB plug to standard female 2.0 USB jack adapter cable. Otherwise, you may encounter a USB compatibility problem.
- Do not connect multiple storage devices to the product via a multi-card reader. It may not operate properly.
- Digital camera PTP protocols are not supported.
- Do not remove the USB device while it is transferring files.
- DRM-protected music files (MP3, WMA) from commercial web sites cannot be played.
- External HDDs are not supported.
- Mobile phone devices are not supported.

- File Format Type Compatibility list:

Extension	Codec	Sampling Rate	Bitrate
*.mp3	MPEG 1 Layer2	16KHz ~ 48KHz	80kbps~320kbps
	MPEG 1 Layer3	16KHz ~ 48KHz	80kbps~320kbps
	MPEG 2 Layer3	16KHz ~ 48KHz	80kbps~320kbps
	MPEG 2.5 Layer3	16KHz ~ 48KHz	80kbps~320kbps
*.wma	Wave_Format_MSAudio1	16KHz ~ 48KHz	56kbps~128kbps
	Wave_Format_MSAudio2	16KHz ~ 48KHz	56kbps~128kbps
*.aac	AAC	16KHz ~ 96KHz	48kbps~320kbps
	AAC-LC	16KHz ~ 96KHz	128kbps~192kbps 5.1ch 320kbps
	HE-AAC	24KHz ~ 96KHz	48kbps~64kbps 5.1ch 160kbps
*.wav	-	16KHz ~ 48KHz	up to 3000kbps
*.ogg	OGG 1.1.0	16KHz ~ 48KHz	50kbps~500kbps
*.flac	FLAC 1.1.0, FLAC 1.2.1	16KHz ~ 96KHz	up to 3000kbps



- If there are too many folders and files stored on the USB device, it may take the Soundbar some time to access and play files.

INPUT MODE

Press the  (Source) button on the main unit's right side or the **SOURCE** button on the remote control to select the mode you want.



Right Side of the Soundbar

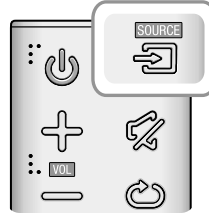

Input mode	Display
Optical Digital input	D.IN
AUX input	AUX
BLUETOOTH mode	BT
TV SoundConnect	TV
USB mode	USB

AUTO POWER DOWN FUNCTION

The unit turns off automatically in the following situations.

- D.IN / BT / TV / USB Mode
 - If there is no audio signal for 5 minutes.
- AUX Mode
 - If the AUX cable is disconnected for 5 minutes.
 - If there is no KEY input for 8 hours when the AUX cable is connected.

To turn the Auto Power Down function ON or OFF, press and hold the  button for 5 seconds.

ON - AUTO POWER DOWN / OFF - AUTO POWER DOWN appears on the display.

BLUETOOTH

You can connect a Bluetooth device to the Soundbar and enjoy music with high quality stereo sound, all without wires!

TO CONNECT THE SOUNDBAR TO A BLUETOOTH DEVICE

Check if the Bluetooth device supports the Bluetooth compliant stereo headset function.

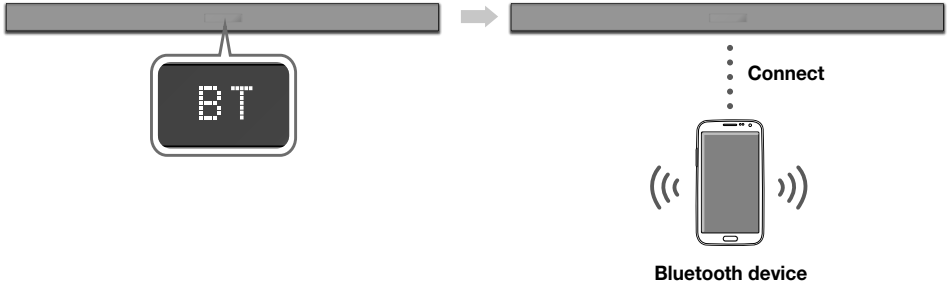

- Press the  (Source) button on the main unit's right side or the **SOURCE** button on the remote control to select the **BT** mode.
 - You will see **BT READY** on the front display of the Soundbar.
- Select the Bluetooth menu on the Bluetooth device you want to connect. (Refer to the Bluetooth device's user manual.)
- Select the Stereo headset menu on the Bluetooth device.
 - You will see a list of scanned devices.
- Select "**[AV] Samsung Soundbar Kxxx K-Series**" from the list.
 - When the Soundbar is connected to the Bluetooth device, it will display **[Bluetooth device name] → BT** on the front display.
 - The device name can only be displayed in English. An underline " _ " will be displayed if the name is not in English.
 - If the Bluetooth device has failed to pair with the Soundbar, delete the previous Soundbar listing found by the Bluetooth device and have it search for the Soundbar again.
- Play music on the connected device.
 - You can listen to the music playing on the connected Bluetooth device over the Soundbar.
 - In **BT** mode, the Play / Pause / Next / Prev functions are not available. However, these functions are available on Bluetooth devices supporting AVRCP.



- If asked for a PIN code when connecting a Bluetooth device, enter <0000>.
- Only one Bluetooth device can be paired at a time.
- The Bluetooth connection will be terminated when you turn the Soundbar off.
- The Soundbar may not perform Bluetooth search or connection correctly under the following circumstances:
 - If there is a strong electrical field around the Soundbar.
 - If several Bluetooth devices are simultaneously paired with the Soundbar.
 - If the Bluetooth device is turned off, not in place, or malfunctions.
- Note that such devices as microwave ovens, wireless LAN adaptors, fluorescent lights, and gas stoves use the same frequency range as the Bluetooth device, which can cause electric interference.
- The Soundbar supports SBC data (44.1kHz, 48kHz).
- Connect only to a Bluetooth device that supports the A2DP (AV) function.
- You cannot connect the Soundbar to a Bluetooth device that supports only the HF (Hands Free) function.
- Once the set has been paired with a device, if the soundbar is in DIN, AUX, or USB mode and you select “[AV]samsung soundbar Kxxx K-ser” from your Bluetooth device’s list, the set will automatically change to BT mode.
 - Available only if the Soundbar is listed among the Bluetooth device’s paired devices. (The Bluetooth device and the Soundbar must have been previously paired at least once.)
- Soundbar will appear in the Bluetooth device’s searched devices list only when the Soundbar is displaying **BT READY**.
- In the TV SoundConnect mode, the Soundbar cannot be paired or connected to Bluetooth device.

BLUETOOTH POWER ON (BLUETOOTH POWER)

If a previously paired Bluetooth device tries to pair with the Soundbar when the Bluetooth POWER On function is on and the Soundbar is turned off, the Soundbar turns on automatically.

1. Press the **Bluetooth POWER** button on the remote while the Soundbar is turned on.
2. **ON - BLUETOOTH POWER** appears on the Soundbar’s display.

TO DISCONNECT A BLUETOOTH DEVICE FROM THE SOUNDBAR

You can disconnect a Bluetooth device from the Soundbar. For instructions, see the Bluetooth device’s user manual.

- The Soundbar will be disconnected.
- When the Soundbar is disconnected from the Bluetooth device, the Soundbar will display **BT DISCONNECTED** on the front display.

TO DISCONNECT THE SOUNDBAR FROM A BLUETOOTH DEVICE

Press the **SOURCE** button on the remote control or the  (Source) button on the product’s right side to switch from **BT** to another mode or turn off the Soundbar.

- The connected Bluetooth device will wait a certain amount of time for a response from the Soundbar before terminating the connection. (Disconnection time may differ, depending on the Bluetooth device)



- In Bluetooth connection mode, the Bluetooth connection will be lost if the distance between the Soundbar and the Bluetooth device exceeds 5 m.
- The Soundbar automatically turns off after 5 minutes in the Ready state.

► More About Bluetooth

Bluetooth is a technology that enables Bluetooth-compliant devices to interconnect easily with each other using a short wireless connection.

- A Bluetooth device may cause noise or malfunction, depending on usage, if:
 - A part of your body is in contact with the receiving/transmitting system of the Bluetooth device or the Soundbar.
 - It is subject to electrical variation from obstructions caused by a wall, corner, or office partition.
 - It is exposed to electrical interference from same frequency-band devices including medical equipment, microwave ovens, and wireless LANs.
- Pair the Soundbar with the Bluetooth device while they are close together.
- The further the distance between the Soundbar and Bluetooth device, the worse the quality is. If the distance exceeds the Bluetooth operational range, the connection is lost.
- In poor reception areas, the Bluetooth connection may not work properly.
- The Bluetooth connection only works when it is close to the unit. The connection will be automatically cut off if the Bluetooth device is out of range. Even within range, the sound quality may be degraded by obstacles such as walls or doors.
- This wireless device may cause electric interference during its operation.

USING THE SAMSUNG AUDIO REMOTE APP

► Installing the Samsung Audio Remote App

To control the Soundbar with your smart device and the Samsung Audio Remote app, download the Samsung Audio Remote app from the Google Play store.

Market search : Samsung Audio Remote



► Launching the Samsung Audio Remote App

To launch and use the Samsung Audio Remote app, touch the Audio Remote icon on your smart device, and then follow the directions on the screen.

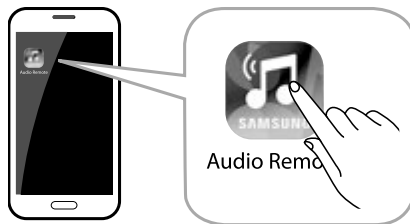

- The Samsung Audio Remote app is only compatible with Android mobile phones and mobile devices running Android OS 3.0 or later.

SOFTWARE UPDATE

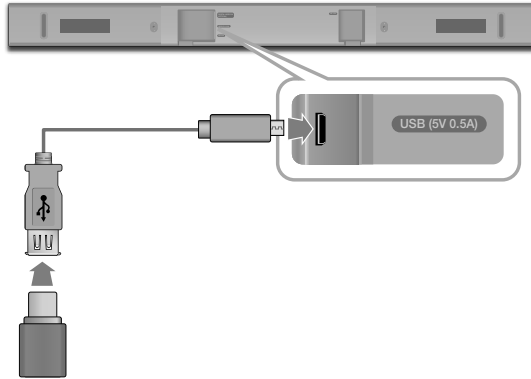

Samsung may offer updates for the Soundbar's system firmware in the future.

If an update is offered, you can update the firmware by connecting a USB device with the firmware update stored on it to the USB port on your Soundbar.

Note that if there are multiple update files, you must load them onto the USB device singly and use them to update the firmware one file at a time.

Please visit samsung.com or contact the Samsung call center to receive more information about downloading update files.



- This product has a DUAL BOOT function. If the firmware fails to update, you can update the firmware again.



- Connect a USB device containing the firmware upgrade to the standard end of a USB standard jack to USB Micro plug Adapter cable. Connect the USB Micro plug end of the cable to the USB jack on the main unit.
- Updating firmware may not work properly if audio files supported by the Soundbar are stored in the USB storage device.
- Do not disconnect the power or remove the USB device while updates are being applied. The main unit will turn off automatically after completing the firmware update.
- After the update, all settings are reset to their factory default settings. We recommend you write down your settings so that you can easily reset them after the update. Note that updating firmware resets the subwoofer connection too.
If the connection to the subwoofer is not re-established automatically after the update, refer to page 17.
If the firmware fails to update, we recommend formatting the USB device in FAT16 and trying again.
- Once the software update is completed, turn off the product and then press and hold the (▶||) button on the remote control for more than 5 seconds. "INIT" appears on the display and the unit is powered off. The upgrade is complete.
- Do not format the USB device in the NTFS format. The Soundbar does not support the NTFS file system.
- Depending on the manufacturer, some USB devices may not be supported.

TROUBLESHOOTING

Before requesting service, please check the following.

The unit will not turn on.

- | | |
|--|---|
| • Is the power cord plugged into the outlet? | → Connect the power plug to the outlet. |
|--|---|

A function does not work when the button is pressed.

- | | |
|---|---|
| • Is there static electricity in the air? | → Disconnect the power plug and connect it again. |
|---|---|

Sound is not produced.

- | | |
|---------------------------------|--|
| • Is the Mute function on? | → Press the  (Mute) button to cancel the Mute function.
→ Adjust the volume. |
| • Is the volume set to minimum? | |

The remote control does not work.

- | | |
|---|-------------------------------|
| • Are the batteries drained? | → Replace with new batteries. |
| • Is the distance between the remote control and main unit too far? | → Move closer to the unit. |

The TV SoundConnect (TV pairing) failed.

- | | |
|---|---|
| • Does your TV support TV SoundConnect? | → TV SoundConnect is supported by some Samsung TVs released from 2012 on. Check your TV to see if it supports TV SoundConnect. |
| • Is your TV firmware the latest version? | → Update your TV with the latest firmware. |
| • Does an error occur when connecting? | → Contact the Samsung Call Center.
→ Reset TV SoundConnect and connect again.
To reset the TV SoundConnect connection, press and hold the  button for 5 seconds. |

The blue indicator on the rear of the subwoofer is not lit and the subwoofer is not producing sound.

- | | |
|--|---|
| • Is the main unit power on? | → Check the power cord. If the power cord is plugged in correctly, check the main unit. If your main unit is off (in standby mode), the subwoofer will also be in standby mode and the blue LED won't be lit. |
| • Your subwoofer may not be connected to the main unit of the product. | → Try to connect your subwoofer again.
(See Page 17) |

SPECIFICATIONS

Model name	HW-K360
-------------------	---------

GENERAL	USB		5V / 0.5 A
	Weight	Main Unit	1.5 Kg
		Subwoofer (PS-WK360)	2.9 Kg
	Dimensions (W x H x D)	Main Unit	907.5 x 53.5 x 70.5 mm
		Subwoofer (PS-WK360)	155.0 x 300.0 x 293.0 mm
	Operating Temperature Range		+5°C to +35°C
Operating Humidity Range		10 % to 75 %	
AMPLIFIER	Rated Output Power	Main Unit	35 W/CH x 2, 6 ohm, THD=10%, 1 kHz
		Subwoofer (PS-WK360)	60 W, 3 ohm, THD=10%, 100 Hz
	S/N Ratio (Analog Input)		65 dB
	Separation (1kHz)		65 dB

* Design and specifications are subject to change without prior notice.

* S/N ratio, distortion, separation, and usable sensitivity are based on measurements using AES (Audio Engineering Society) guidelines.

* Nominal specification

- Samsung Electronics Co., Ltd reserves the right to change the specifications without notice.
- Weight and dimensions are approximate.
- For more information about the power supply and power consumption, refer to the label attached to the product.

※ Open Source License Notice

- To send inquiries and requests regarding open sources, contact Samsung via Email (oss.request@samsung.com).

Overall Standby Power Consumption (W)		4.5 W
Bluetooth	Port deactivation method	Press the "Bluetooth POWER" button on the remote control when "BT" mode.

- Hereby, Samsung Electronics, declares that this equipment is in compliance with Directive 2014/53/EU.

The full text of the EU declaration of conformity is available at the following internet address: <http://www.samsung.com> go to Support > Search Product Support and enter the model name.

This equipment may be operated in all EU countries.



Contact SAMSUNG WORLD WIDE

If you have any questions or comments relating to Samsung products, please contact the SAMSUNG customer care Centre.

Area	Contact Centre ☎	Web Site
■ Europe		
U.K	0330 SAMSUNG (7267864)	www.samsung.com/uk/support
EIRE	0818 717100	www.samsung.com/ie/support
GERMANY	0180 6 SAMSUNG bzw. 0180 6 7267864* (*0,20 €/Anruf aus dem dt. Festnetz, aus dem Mobilfunk max. 0,60 €/Anruf)	www.samsung.com/de/support
FRANCE	01 48 63 00 00	www.samsung.com/fr/support
ITALIA	800-SAMSUNG (800.7267864)	www.samsung.com/it/support
SPAIN	0034902172678	www.samsung.com/es/support
PORTUGAL	808 20 7267	www.samsung.com/pt/support
LUXEMBURG	261 03 710	www.samsung.com/support
NETHERLANDS	0900 SAMSUNG (0900-7267864) (€ 0,10/Min)	www.samsung.com/nl/support
BELGIUM	02-201-24-18	www.samsung.com/be/support www.samsung.com/be_fr/support (French)
NORWAY	815 56480	www.samsung.com/no/support
DENMARK	70 70 19 70	www.samsung.com/dk/support
FINLAND	030-6227 515	www.samsung.com/fi/support
SWEDEN	0771 726 7864 (0771-SAMSUNG)	www.samsung.com/se/support
POLAND	801-172-678* lub +48 22 607-93-33 * * (koszt połączenia według taryfy operatora)	www.samsung.com/pl/support
HUNGARY	0680SAMSUNG (0680-726-786) 0680PREMIUM (0680-773-648)	www.samsung.com/hu/support
SLOVAKIA	0800 - SAMSUNG (0800-726 786)	www.samsung.com/sk/support
AUSTRIA	0800-SAMSUNG (0800-7267864) [Only for Premium HA] 0800-366661 [Only for Dealers] 0810-112233	www.samsung.com/at/support



[Correct disposal of batteries in this product]

(Applicable in countries with separate collection systems)

This marking on the battery, manual or packaging indicates that the batteries in this product should not be disposed of with other household waste at the end of their working life. Where marked, the chemical symbols Hg, Cd or Pb indicate that the battery contains mercury, cadmium or lead above the reference levels in EC Directive 2006/66. If batteries are not properly disposed of, these substances can cause harm to human health or the environment.

To protect natural resources and to promote material reuse, please separate batteries from other types of waste and recycle them through your local, free battery return system.

Area	Contact Centre ☎	Web Site
SWITZERLAND	0800 726 78 64 (0800-SAMSUNG)	www.samsung.com/ch/support (German) www.samsung.com/ch_fr/support (French)
CZECH	800 - SAMSUNG (800-726786) Samsung Electronics Czech and Slovak, s.r.o. V Parku 2343/24, 148 00 - Praha 4	www.samsung.com/cz/support
CROATIA	072 726 786	www.samsung.com/hr/support
BOSNIA	055 233 999	www.samsung.com/support
MONTENEGRO	020 405 888	www.samsung.com/support
SLOVENIA	080 697 267 (brezplačna številka) 090 726 786 (0,39 EUR/min) klicni center van je na voljo od ponedeljka do petka od 9. do 18. ure.	www.samsung.com/si
SERBIA	011 321 6899	www.samsung.com/rs/support
BULGARIA	800 111 31. Безплатна телефонна линија	www.samsung.com/bg/support
ROMANIA	08008 726 78 64 (08008 SAMSUNG) Apel GRATUIT	www.samsung.com/ro/support
CYPRUS	8009 4000 only from landline, toll free	www.samsung.com/gr/support
GREECE	80111-SAMSUNG (80111 726 7864) only from land line (+30) 210 6897691 from mobile and land line	
LITHUANIA	8-800-77777	www.samsung.com/lt/support
LATVIA	8000-7267	www.samsung.com/lv/support
ESTONIA	800-7267	www.samsung.com/ee/support



**Correct Disposal of This Product
(Waste Electrical & Electronic Equipment)**

(Applicable in countries with separate collection systems)

This marking on the product, accessories or literature indicates that the product and its electronic accessories (e.g. charger, headset, USB cable) should not be disposed of with other household waste at the end of their working life. To prevent possible harm to the environment or human health from uncontrolled waste disposal, please separate these items from other types of waste and recycle them responsibly to promote the sustainable reuse of material resources.

Household users should contact either the retailer where they purchased this product, or their local government office, for details of where and how they can take these items for environmentally safe recycling.

Business users should contact their supplier and check the terms and conditions of the purchase contract. This product and its electronic accessories should not be mixed with other commercial wastes for disposal.

For information on Samsung's environmental commitments and product specific regulatory obligations e.g. REACH, WEEE, Batteries, visit:

http://www.samsung.com/uk/aboutsamsung/samsungelectronics/corporatecitizenship/data_corner.html

SAMSUNG

HW-K360
Kabelloser Subwoofer
(PS-WK360)

Bedienungsanleitung

Kabellose Audio - Soundbar

Erleben Sie die Möglichkeiten

Vielen Dank, dass Sie sich für dieses Produkt von Samsung entschieden haben.
Wenn Sie einen umfassenderen Service nutzen möchten, registrieren Sie bitte Ihr Produkt unter
www.samsung.com/register

FUNKTIONEN

Samsung Remote App

Mit der Samsung Audio Remote App können Sie ein Android Smart Device in eine Fernbedienung für Ihre Soundbar verwandeln. Mit dieser bequemen Anwendung können Sie die grundlegenden Funktionen der Soundbar wie Ein- und Ausschalten, Lautstärke und die Wiedergabe von Medieninhalten steuern und anpassbare Funktionen wie den Equalizer einstellen.

Surround Sound Expansion

Die Surround Sound Expansion Funktion fügt Ihrem Klangerlebnis Tiefe und Räumlichkeit hinzu.

TV SoundConnect

Geben Sie den Ton Ihres Fernsehgeräts über die Soundbar wieder, indem Sie Ihr Fernsehgerät und die Soundbar über Bluetooth mithilfe von TV SoundConnect miteinander verbinden. Problemlose Verbindungsherstellung und keine Verbindungskabel zwischen der Soundbar und dem Fernsehgerät. So können Sie das schlanke und elegante Design beider Systeme richtig zur Geltung bringen, ohne Ihre Wohnumgebung mit Kabeln zu verunstalten. Bedienen Sie die Soundbar und das Fernsehgerät einfach mit einer einzigen TV-Fernbedienung.

Musikwiedergabe über USB-Anschluss

Mit der USB HOST Funktion der Soundbar können Sie externe USB-Speichergeräte wie MP3-Player oder USB-Flash-Speicher anschließen und darauf enthaltene Dateien wiedergeben.

Bluetooth Funktion

Sie können ein Bluetooth-Gerät an die Soundbar anschließen und Musik in hoher Stereo-Klangqualität genießen - ganz ohne störende Kabel!

LIZENZEN



Manufactured under license from Dolby Laboratories. Dolby, Dolby Audio, Pro Logic, and the double-D symbol are trademarks of Dolby Laboratories.











For DTS patents, see <http://patents.dts.com>. Manufactured under license from DTS Licensing Limited. DTS, the Symbol, DTS in combination with the Symbol, and DTS 2.0 Channel are registered trademarks or trademarks of DTS, Inc. in the United States and/or other countries. © DTS, Inc. All Rights Reserved.

SICHERHEITSINFORMATIONEN

SICHERHEITSHINWEISE

ZUR VERMEIDUNG VON STROMSCHLÄGEN DARF DIESES GERÄT NICHT GEÖFFNET WERDEN. IM INNEREN BEFINDEN SICH KEINE VOM BENUTZER ZU WARTENDEN TEILE. LASSEN SIE REPARATUREN NUR VON QUALIFIZIERTEM FACHPERSONAL DURCHFÜHREN.

 <div style="text-align: center;"> VORSICHT GEFAHR VON ELEKTRISCHEN SCHLÄGEN NICHT ÖFFNEN. </div> 		Dieses Symbol weist auf eine „gefährliche Netzspannung“ im Inneren des Geräts hin. Es besteht die Gefahr von Stromschlägen und Körperverletzungen.
		Dieses Symbol weist auf wichtige Anweisungen im Begleitmaterial zum Produkt hin.

	Produkt der Klasse II: Dieses Symbol zeigt an, dass kein Schutzkontakt für die Erdung erforderlich ist.
	Wechselspannung: Dieses Symbol zeigt an, dass es sich bei der angegebenen Nennspannung um Wechselspannung handelt.
	Gleichspannung: Dieses Symbol zeigt an, dass es sich bei der angegebenen Nennspannung um Gleichspannung handelt.
	Achtung, vor der Benutzung die Bedienungsanleitung lesen: Dieses Symbol weist den Benutzer darauf hin, die Bedienungsanleitung für Informationen bezüglich der Sicherheit zu lesen.

WARNUNG: : Schützen Sie das Gerät vor Regen und Feuchtigkeit, um die Gefahr von Bränden oder Stromschlägen zu verringern.

ACHTUNG: UM STROMSCHLÄGE ZU VERMEIDEN, DEN STECKER FEST UND VOLLSTÄNDIG IN DIE STECKDOSE STECKEN.

- Dieses Gerät muss stets an geerdete Steckdosen angeschlossen werden.
- Entfernen Sie den Stecker aus der Steckdose, um das Gerät vollständig abzuschalten. Aus diesem Grund sollte sich der Netzstecker in Reichweite befinden.

ACHTUNG

- Das Gerät keinem Spritz- oder Tropfwasser aussetzen. Keine mit Flüssigkeiten gefüllten Behälter, wie Vasen, auf das Gerät stellen.
- Um das Gerät vollständig auszuschalten, muss der Netzstecker aus der Steckdose gezogen werden. Somit muss der Netzstecker immer bequem erreichbar sein.

VORSICHTSMASSNAHMEN

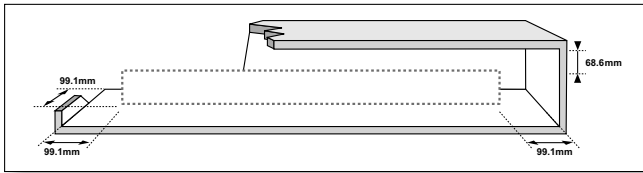

Stellen Sie sicher, dass die Netzspannung in Ihrem Haushalt mit den auf dem Informationsetikett auf der Geräteunterseite angegebenen Anforderungen übereinstimmt. Stellen Sie Ihr Produkt horizontal auf einer geeigneten Unterlage (Möbel) auf, sodass rundherum ausreichend Platz (7 - 10 cm) zur Belüftung bleibt. Stellen Sie sicher, dass die Belüftungsschlitze nicht verdeckt sind. Stellen Sie das Gerät nicht auf Verstärker oder andere Geräte, die heiß werden können. Das Gerät ist für Dauerbetrieb eingerichtet. Um das Gerät vollständig auszuschalten, den Stecker aus der Steckdose ziehen. Ziehen Sie den Netzstecker des Geräts, wenn Sie beabsichtigen, es für längere Zeit nicht zu nutzen.

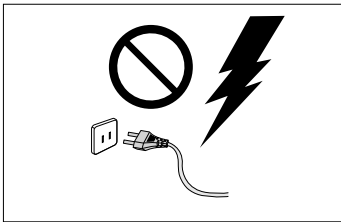

Ziehen Sie bei Gewittern das Netzkabel aus der Steckdose. Durch Blitze verursachte Spannungsspitzen können zur Beschädigung des Geräts führen.

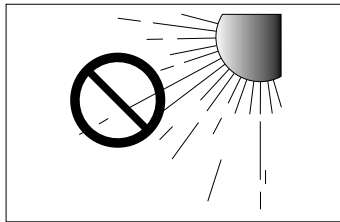

Halten Sie das Gerät von direkter Sonneneinstrahlung oder anderen Wärmequellen fern. Dies kann zu einer Überhitzung und Fehlfunktion des Geräts führen.

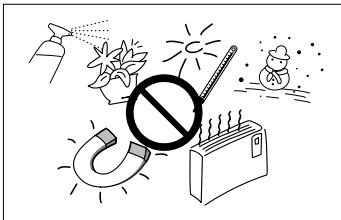

Schützen Sie das Produkt vor Feuchtigkeit (z. B. Vasen), übermäßiger Hitze (z. B. Kamine) oder Geräten, die starke magnetische oder elektrische Felder erzeugen. Ziehen Sie bei einer Fehlfunktion des Geräts das Netzkabel aus der Steckdose. Das Gerät ist nicht für den gewerblichen Einsatz bestimmt. Dieses Produkt ist nur für den persönlichen Gebrauch bestimmt. Wenn das Gerät bei kalten Temperaturen aufbewahrt wurde, kann Kondensation auftreten. Wenn Sie das Gerät bei kalten Temperaturen transportiert haben, warten Sie mit der Inbetriebnahme circa 2 Stunden, bis das Gerät Raumtemperatur erreicht hat.

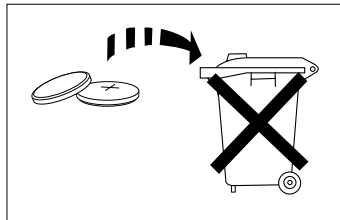

Die in diesem Gerät verwendete Batterie enthält umweltschädliche Chemikalien. Entsorgen Sie die Batterie nicht über den Hausmüll. Setzen Sie die Batterie keiner zu starken Hitze, direkten Sonneneinstrahlung oder Feuer aus. Die Batterie nicht kurzschließen, öffnen oder überhitzen. Wenn die Batterie falsch ausgetauscht wird, besteht Explosionsgefahr. Verwenden Sie ausschließlich Batterien des entsprechenden Typs.



WARNUNG: BATTERIEN NICHT VERSCHLUCKEN. ES BESTEHT VERÄTZUNGSGEFAHR. Die mit diesem Gerät gelieferte Fernbedienung verfügt über eine Knopfzellen-Batterie. Bei Verschlucken der Knopfzellen-Batterie kann es innerhalb von nur 2 Stunden zu ernsthaften inneren Verätzungen kommen, die zum Tode führen können. Halten Sie neue und verbrauchte Batterien von Kindern fern. Wenn sich das Batteriefach nicht richtig schließen lässt, die Benutzung der Fernbedienung einstellen und von Kindern fernhalten. Wenn Sie den Verdacht haben, dass die Batterie verschluckt oder in irgendeine Körperöffnung eingeführt wurde, sofort einen Arzt aufsuchen.

INHALT

2 ERSTE SCHRITTE

- 2 FUNKTIONEN
- 3 SICHERHEITSINFORMATIONEN
- 6 LIEFERUMFANG

7 BESCHREIBUNGEN

- 7 GERÄTEVORDERSEITE / BEDIENFELD AUF DER RECHTEN SEITE
- 8 ANSCHLUSSFELD AUF DER RÜCKSEITE
- 9 FERNBEDIENUNG

12 INSTALLATION

- 12 INSTALLIEREN DER SOUNDBAR
- 12 MONTAGE DER WANDHALTERUNG

17 ANSCHLÜSSE

- 17 MANUELLER VERBINDUNGS-AUFBAU MIT DEM SUBWOOFER
- 18 ANSCHLIESSEN DES SUBWOOFERS UND DES SWA-8000S (SEPARAT ERHÄLTlich)
- 20 ANSCHLUSS AN EIN FERNSEHGERÄT
- 20 ANSCHLUSS AN EIN FERNSEHGERÄT MIT HILFE EINES DIGITALEN OPTISCHEN KABELS
- 21 TV SOUNDCONNECT
- 23 VERBINDUNG MIT EXTERNEN GERÄTEN HERSTELLEN
- 23 OPTISCHES ODER ANALOGES AUDIOKABEL
- 24 USB

26 FUNKTIONEN

- 26 EINGANGSMODUS
- 27 BLUETOOTH
- 30 SOFTWAREAKTUALISIERUNG

31 FEHLERSUCHE

- 31 FEHLERSUCHE

32 ANHANG

- 32 TECHNISCHE DATEN



- Die Abbildungen in dieser Anleitung dienen nur als Orientierung und können sich vom aktuellen Produkt unterscheiden.
- Es kann eine Gebühr erhoben werden, wenn:
 - (a) Ein Techniker auf Ihre Anfrage bestellt wird und am Gerät kein Defekt vorliegt (z. B. weil Sie diese Bedienungsanleitung nicht gelesen haben).
 - (b) Sie das Gerät zu einer Reparaturwerkstatt bringen und am Gerät kein Defekt vorliegt (z. B. weil Sie diese Bedienungsanleitung nicht gelesen haben).
- Vor dem Besuch eines Technikers werden Sie über die Höhe der Gebühr informiert.

LIEFERUMFANG

BEVOR SIE DIESE BEDIENUNGSANLEITUNG LESEN

Achten Sie beim Lesen der Bedienungsanleitung auf die folgenden Hinweise.

► Symbole in diesem Benutzerhandbuch

Symbol	Bezeichnung	Definition
	Achtung	Zeigt eine Situation an, in der eine Funktion nicht funktioniert oder Einstellungen abgebrochen werden können.
	Hinweis	Enthält Tipps oder Anweisungen, die Ihnen bei der Bedienung der Funktion helfen sollen.

Überprüfen Sie, ob das im Folgenden aufgeführte Zubehör mitgeliefert wurde.



**Fernbedienung /
Lithiumbatterie (3V:
CR2032)**



Netzkabel: 2 Stck.

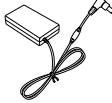

Netzteil: 2 Stck.

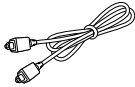

Optisches Kabel



Montageschablone für die Wandhalterungen



**Schraubenaufnahme: 2
Stck.**



Schraube: 2 Stck.



**Konsole für die
Wandbefestigung L**



**Konsole für die
Wandbefestigung R**



- Das Aussehen des Zubehörs kann leicht von den obigen Illustrationen abweichen.
- Micro-USB-auf-USB-Adapter-Kabel ist nicht im Lieferumfang enthalten. Um das Kabel zu erwerben, wenden Sie sich bitte an ein Samsung Service Zentrum oder den Samsung Kundendienst.

GERÄTEVORDERSEITE / BEDIENFELD AUF DER RECHTEN SEITE

1 + / - (Lautstärke) Taste

Einstellen der Lautstärke.

Auf dem vorderen Display erscheint der numerische Wert der Lautstärkenstufe.

2 → (Quelle) Taste

Dient zur Auswahl des D.IN, AUX, BT, TV oder USB Eingangs.

- Wenn das Gerät eingeschaltet ist und die → (Quelle) Taste länger als 3 Sekunden gedrückt wird, wird funktioniert diese Taste als 🔇 (Stumm) Taste. Um die 🔇 (Stumm) Funktion dieser Taste wieder aufzuheben, die Taste → (Quelle) erneut für mehr als 3 Sekunden gedrückt halten.

3 ⏻ (Ein-/Aus) Taste

Schaltet das Gerät ein und aus.

Rechte Seite

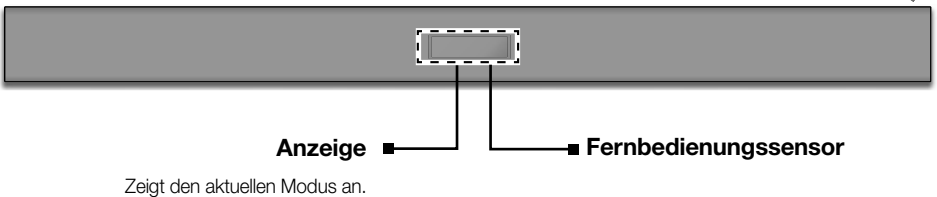
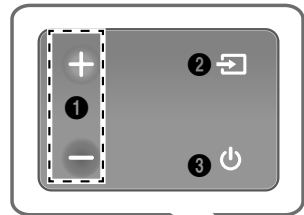

- Nachdem Sie das Netzkabel angeschlossen haben, kann der Netzschalter nach 4 bis 6 Sekunden bedient werden.
- Nachdem das Gerät eingeschaltet wurde, vergehen 4 bis 5 Sekunden, bis die Tonwiedergabe erfolgt.
- Wenn Sie den Ton nur über die Soundbar hören wollen, müssen Sie die Lautsprecher des Fernsehgeräts im Audio Setup Menü Ihres Fernsehgeräts ausschalten. Weitere Informationen finden Sie in der Bedienungsanleitung Ihres Fernsehgeräts.

ANSCHLUSSFELD AUF DER RÜCKSEITE

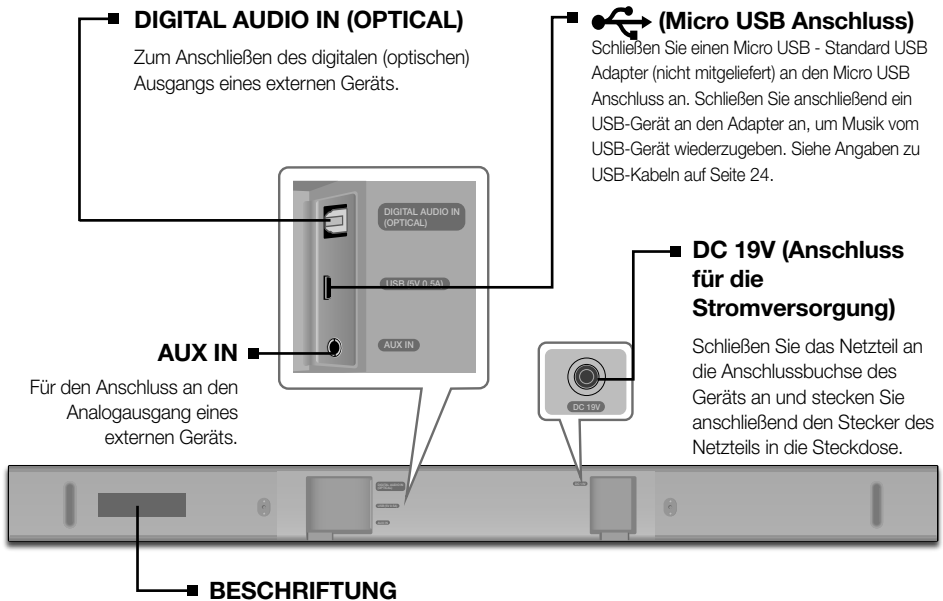

- Beim Herausziehen des Netzteilkabels aus der Steckdose das Kabel am Stecker herausziehen. Ziehen Sie nicht am Kabel.
- Schließen Sie dieses Gerät oder andere Komponenten erst dann an die Steckdose an, wenn alle Verbindungen zwischen den Komponenten hergestellt wurden.
- Stellen Sie sicher, dass das Netzteil gerade auf einer Unterlage oder dem Boden aufliegt. Wenn Sie das Netzteil so platzieren, dass es mit dem Eingang für das Netzkabel nach oben zeigt, können Wasser oder andere Fremdkörper in das Netzteil eindringen und eine Fehlfunktion des Netzteils hervorrufen.

FERNBEDIENUNG

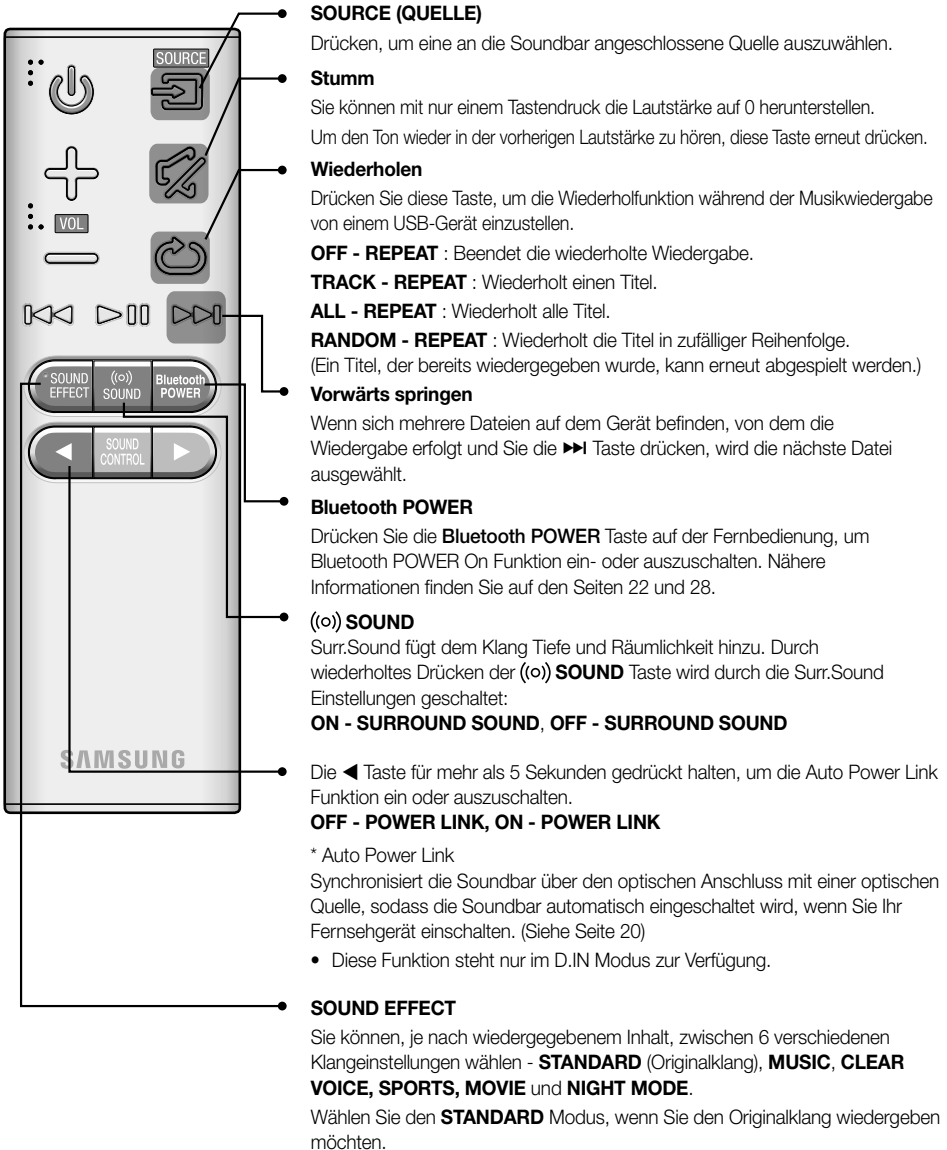

- Soundbar ist ein von Samsung geschützter Name.
- Bedienen Sie das Fernsehgerät mithilfe der Fernbedienung des Fernsehgeräts.

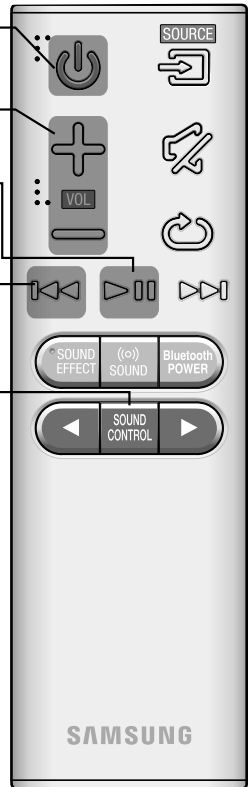

Stromversorgung

Schaltet die Soundbar ein und aus.

Lautstärke

Dient zur Einstellung der Lautstärke des Geräts.

Wiedergabe / Pause

Drücken Sie die ►|| Taste, um die Wiedergabe der Datei vorübergehend zu unterbrechen.

Drücken Sie die ►|| Taste erneut, um die ausgewählte Datei abzuspielen.

Rückwärts springen

Wenn sich mehrere Dateien auf dem Gerät befinden, von dem die Wiedergabe erfolgt und Sie die ◀◀ Taste drücken, wird die vorherige Datei ausgewählt.

SOUND CONTROL

Drücken, um **TREBLE, BASS, SUBWOOFER LEVEL, AUDIO SYNC, REAR SPEAKER** oder **REAR LEVEL** auszuwählen.

Drücken Sie anschließend die ◀, ▶ Tasten, um den Höhen- oder Basspegel zwischen -6 bis +6 oder den **SUBWOOFER LEVEL** auf -12, -6 - +6 einzustellen.

Halten Sie die **SOUND CONTROL** Taste 5 Sekunden lang gedrückt, um den Klang für jeden Frequenzbereich einzustellen. Es kann zwischen 150 Hz, 300 Hz, 600 Hz, 1,2 kHz, 2,5 kHz, 5 kHz und 10 kHz gewählt werden, wobei jeder Frequenzbereich zwischen -6 und +6 eingestellt werden kann.

- Um die Lautstärke des Woofers mithilfe der Samsung Audio Remote App einzustellen, die ◀◀, ▶▶ Tasten drücken, um die Lautstärke des Woofers innerhalb von 3 Sekunden nach dem Drücken der **WOOFER** Taste zu erhöhen oder zu reduzieren.

Wenn die Soundbar an ein digitales Fernsehgerät angeschlossen ist und das Bild nicht mit dem Ton synchron wiedergeben wird, muss die **SOUND CONTROL** Taste gedrückt werden, um **AUDIO SYNC** auszuwählen und den Ton mit dem Bild zu synchronisieren. Stellen Sie mithilfe der ◀, ▶ Tasten die Tonverzögerung zwischen 0 ms und 300 ms ein. Im USB-Modus, TV-Modus und BT-Modus steht die Audio Sync Funktion nicht zur Verfügung.

Um die Lautstärke der hinteren Lautsprecher einzustellen, unter Sound Control **REAR SPEAKER** auswählen und die Lautstärke mithilfe der ◀, ▶Tasten zwischen **OF-RS** und **ON-RS** einstellen.

Um den Pegel der hinteren Lautsprecher einzustellen, unter Sound Control **REAR LEVEL** auswählen und die Lautstärke mithilfe der ◀, ▶ Tasten zwischen **RS -6~+6** einstellen.

- Der Modus **REAR SPEAKER** und **REAR LEVEL** ist nur verbind, wenn eine Verbindung zum SWA-8000S (separat erhältlich) hergestellt wird.

► Bedienen der Soundbar mithilfe der Fernbedienung des Fernsehgeräts

1. Die (ⓘ) **SOUND** Taste bei eingeschalteter Soundbar 5 Sekunden lang gedrückt halten.
2. Auf dem Display der Soundbar erscheint „ON - TV REMOTE“.
3. Im Menü des Fernsehgeräts die Lautsprecher des Fernsehgeräts auf externen Lautsprecher einstellen.



- Das Menü des Fernsehgeräts unterscheidet sich je nach Hersteller und Modell. Lesen Sie für weitere Informationen die Bedienungsanleitung des Fernsehgeräts.
- Es stehen nur die VOLUME +/- und MUTE Tasten für die Bedienung der Soundbar zur Verfügung.
- Diese Funktion ist nicht verfügbar, wenn sich die Soundbar im TV SoundConnect Modus befindet.
- Hersteller, die diese Funktion unterstützen:
 - VIZIO, LG, Sony, Sharp, PHILIPS, PANASONIC, TOSHIBA, GRUNDIG, Hisense, RCA
 - Je nach Hersteller der Fernbedienung kann diese Funktion nicht mit der Fernbedienung Ihres Fernsehgeräts kompatibel sein.
- Drücken Sie zum Ausschalten dieser Funktion die Taste (ⓘ) **SOUND** für 5 Sekunden. Im Soundbar-Display wird „OFF - TV REMOTE“ angezeigt.

EINSETZEN DER BATTERIE IN DIE FERNBEDIENUNG

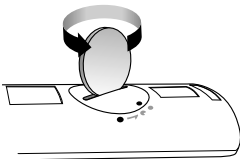

1. Verwenden Sie eine passende Münze, um die Abdeckung des Batteriefachs wie in der Abbildung oben dargestellt im entgegengesetzten Uhrzeigersinn zu drehen und zu entfernen.

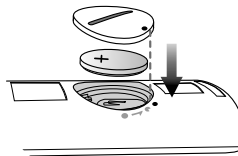

2. Legen Sie eine 3V Lithium-Batterie ein. Beim Einlegen der Batterie muss der Pluspol (+) nach oben zeigen. Setzen Sie den Verschluss wieder ein und richten Sie die '•' Markierungen, wie in der obigen Abbildung dargestellt, aufeinander aus.

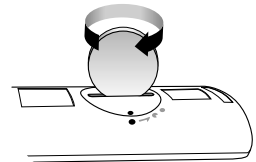

3. Verwenden Sie eine passende Münze, um die Abdeckung des Batteriefachs der Fernbedienung soweit wie möglich im Uhrzeigersinn zu drehen, um das Batteriefach zu schließen.

INSTALLIEREN DER SOUNDBAR

MONTAGE DER WANDHALTERUNG

► Montagehinweise

- Nur an einer senkrechten Wand montieren.
- Vermeiden Sie die Aufstellung des Geräts an Orten mit hoher Temperatur oder Feuchtigkeit oder die Befestigung an einer Wand, die das Gewicht der Anlage nicht tragen kann.
- Überprüfen Sie die Stabilität der Wand. Wenn die Wand nicht stabil genug ist, um dieses Gerät zu tragen, verstärken Sie die Wand oder installieren Sie das Gerät an einer anderen Wand, die das Gewicht des Geräts tragen kann.
- Verwenden Sie die für Ihre Wand geeigneten Befestigungsschrauben oder Dübel (Gipskartonplatte, Stahlplatte, Holz, usw.). Wenn möglich, die Schrauben in den Wandträgern befestigen.
- Besorgen Sie sich für die Wand, an der Sie die Soundbar befestigen wollen, geeignete Befestigungsschrauben.
 - Durchmesser: M5
 - Länge: 35 mm oder länger wird empfohlen.
- Schließen Sie die externen Geräte an dieses Gerät an, bevor Sie es an der Wand installieren.
- Stellen Sie sicher, dass das Gerät ausgeschaltet und nicht an die Stromversorgung angeschlossen ist, bevor Sie es installieren. Ansonsten besteht Stromschlaggefahr.

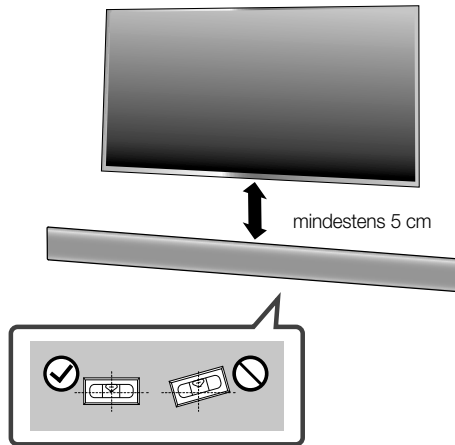

1. Legen Sie die **Montageschablone** an die Wand.
 - Die **Montageschablone** muss waagerecht ausgerichtet sein.
 - Wenn Ihr Fernsehgerät an der Wand befestigt ist, installieren Sie die Soundbar mindestens 5 cm unterhalb des Fernsehgeräts.

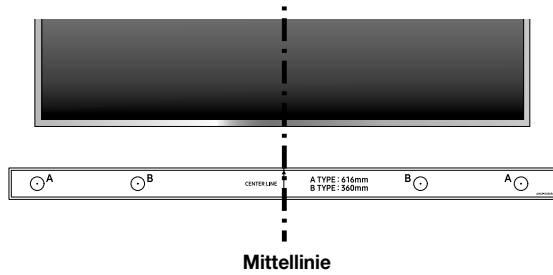

2. Richten die **Mittellinie** der Montageschablone auf die Mitte Ihres Fernsehgeräts aus (wenn Sie die Soundbar unter Ihrem Fernsehgerät befestigen) und befestigen Sie anschließend die **Montageschablone** mit einem Klebeband.



- Wenn Sie die Soundbar nicht unter einem Fernsehgerät installieren, die **Mittellinie** auf die Mitte des Befestigungsbereichs ausrichten.

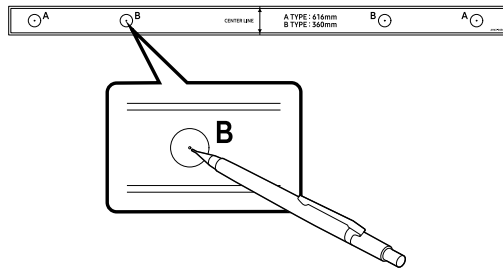

3. Führen Sie eine Kugelschreiber oder Bleistiftspitze durch die Mitte der **B-TYPE** Markierungen der Schablone, um die Löcher für die Befestigungsschrauben zu markieren, und entfernen Sie anschließend die **Montageschablone**.
4. Verwenden Sie einen Bohrer mit passender Größe und bohren Sie an jeder Markierung eine Öffnung in die Wand.



- Wenn die Markierungen nicht mit den Positionen der Schrauben übereinstimmen, sicherstellen, dass sie geeignete Anker in die Öffnungen einsetzen, bevor Sie die Befestigungsschrauben einsetzen. Wenn Sie Anker verwenden sicherstellen, dass die gebohrten Öffnungen groß genug für die verwendeten Anker sind.

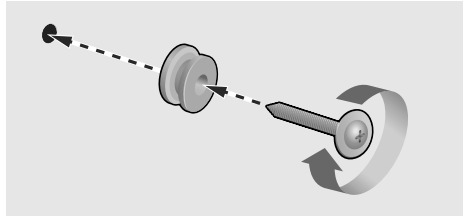

5. Stecken Sie eine Schraube (nicht mitgeliefert) durch jede **Schraubenaufnahme** und schrauben Sie anschließend jede Schraube in der Befestigungsschraubenöffnung fest.

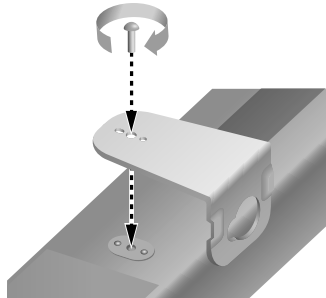

6. Verwenden Sie zwei **Schrauben (M4 x 14)**, um die **Konsolen für die Wandbefestigung L und R** an der Unterseite der Soundbar zu befestigen. Für einen festen Sitz müssen die Puffer an der Soundbar auf die Öffnungen in den Konsolen ausgerichtet sein.



Rückwand der Soundbar

Rechtes Ende der Soundbar

- Bei der Montage darauf achten, dass sich die Laschen der Konsolen für die Wandbefestigungen hinter der Rückwand der Soundbar befinden. Siehe obenstehende Abbildung.



Wandhalterung R

Wandhalterung L

- Die linke und rechte Halterung haben jeweils eine andere Form. Stellen sie sicher, dass sie richtig positioniert werden.

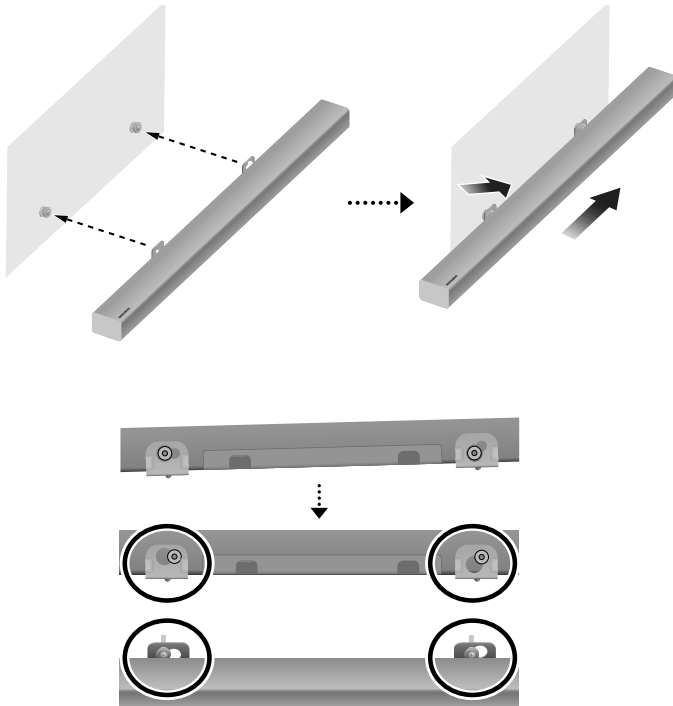

7. Installieren Sie die Soundbar mit den befestigten **Konsolen für die Wandmontage**, indem Sie die **Konsolen für die Wandbefestigung** an den **Schraubenaufnahmen** an der Wand aufhängen.



- Kippen Sie die Soundbar leicht an, um die Köpfe der beiden **Schraubenaufnahmen** in die Öffnungen der **Konsolen für die Wandbefestigung** einzuführen. Schieben Sie die Soundbar in Pfeilrichtung, um sicherzustellen, dass beide Seiten richtig fixiert sind.

DEMONTAGE DER SOUNDBAR VON DER WAND

1. Um die Soundbar von der Wandbefestigung abzunehmen, das Gerät in Pfeilrichtung drücken, leicht nach oben ankippen und wie dargestellt von der Wand wegziehen.

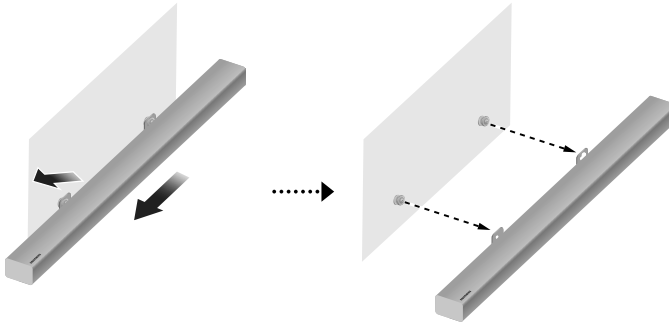

- Halten Sie sich nicht an dem angebrachten Gerät fest und vermeiden Sie Stöße und das das Gerät herunterfällt.
- Befestigen Sie das Gerät sicher an der Wand, sodass es nicht herunterfallen kann. Wenn das Gerät herunterfällt, kann es zu Verletzungen oder Schäden am Gerät kommen.
- Stellen Sie nach der Wandmontage des Geräts sicher, dass Kinder die Verbindungskabel nicht herausziehen können, da das Gerät sonst möglicherweise herunterfallen kann.
- Um bei Wandmontage die optimale Leistung zu erzielen, muss das Lautsprechersystem wenigstens 5 cm unter dem Fernsehgerät installiert werden, wenn das Fernsehgerät an der Wand befestigt ist.
- Wenn Sie das Gerät nicht an der Wand befestigen, stellen Sie es zu Ihrer Sicherheit auf einem ebenen Untergrund auf, von dem es nicht herunterfallen kann.



- Schließen Sie das Netzkabel dieses Geräts erst dann an die Steckdose an, wenn alle Verbindungen zwischen den Komponenten hergestellt sind.
- Bevor Sie dieses Gerät installieren oder an einer anderen Stelle aufstellen, müssen Sie es ausschalten und den Netzstecker ziehen.

ANSCHLIESSEN DES SUBWOOFERS

AUTOMATISCHER VERBINDUNGS-AUFBAU MIT DEM SUBWOOFER

Die ID zur Verbindung des Subwoofers wurde im Werk voreingestellt, weshalb zwischen Hauptgerät und Subwoofer nach dem Einschalten der beiden Geräte automatisch eine (drahtlose) Verbindung hergestellt wird. Wenn die Verbindung zum Subwoofer vollständig hergestellt ist, hört die blaue LED der Link Anzeige am Subwoofer auf zu blinken und leuchtet kontinuierlich. Es folgen die Zustände der Anzeige:

1	Blau ●	Automatische Verbindungsherstellung abgeschlossen.
2	Blau blinkt ●	Automatische Verbindungsherstellung wird ausgeführt.
3	Blau leuchtet nicht ●	<p>a. Ist der Netzstecker an eine Steckdose angeschlossen? Falls nicht, den Netzstecker an die Steckdose anschließen.</p> <p>b. Wenn das Stromkabel korrekt angeschlossen ist, das Hauptgerät prüfen. Wenn das Hauptgerät ausgeschaltet ist (oder sich im Standby-Modus befindet), befindet sich der Subwoofer ebenfalls im Standby-Modus und die blaue LED leuchtet nicht.</p>



MANUELLER VERBINDUNGS-AUFBAU MIT DEM SUBWOOFER

Wenn die Anzeigeleuchte auf der Rückseite des Subwoofers nicht blau leuchtet, wurde keine automatische Verbindung zum Subwoofer hergestellt. Falls dieser Fall vorliegt, befolgen Sie die nachfolgenden Anweisungen, um den Subwoofer manuell zu verbinden.

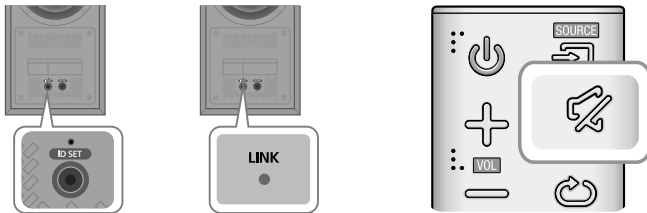

- Wichtig: Legen Sie bevor Sie beginnen die Batterien in die Fernbedienung ein. Die Anleitung dazu finden Sie auf Seite 11.



1. Stecken Sie die Netzkabel des Hauptgeräts und des Subwoofers in die Steckdose.
2. Halten Sie die **ID SET** Taste auf der Rückseite des Subwoofers mit einem kleinen spitzen Gegenstand 5 Sekunden lang gedrückt.
 - Die LINK Anzeige (blaue LED) auf dem Subwoofer blinkt schnell.
3. Halten Sie bei ausgeschaltetem Hauptgerät die  Taste auf Ihrer Fernbedienung 5 Sekunden lang gedrückt.
4. Die Meldung ID SET erscheint für einen kurzen Moment auf dem Display des Hauptgeräts.
5. Während die Anzeigeleuchte des Subwoofers blau blinkt, die  Taste auf Ihrer Fernbedienung oder auf der rechten Seite des Hauptgeräts drücken, um das Gerät einzuschalten.
6. Der Verbindungsaufbau ist abgeschlossen, wenn die blaue Leuchte auf der Rückseite des Subwoofers aufhört zu blinken und kontinuierlich leuchtet.
 - Das Hauptgerät und der Subwoofer sollten nun miteinander verbunden sein.
 - Die LINK Anzeige (blaue LED) am Subwoofer sollte stetig blau leuchten und nicht blinken.
 - Wenn die LINK Anzeige nicht stetig blau aufleuchtet, ist der Verbindungsaufbau fehlschlagen. Schalten Sie das Hauptgerät aus und beginnen Sie noch einmal ab Schritt 2.
 - Durch Auswahl eines Klangeffekts können Sie über den kabellosen Subwoofer eine bessere Klangqualität genießen. (Siehe Seite 9)



- Bevor Sie das Gerät installieren oder an einem anderen Ort aufstellen, müssen Sie es ausschalten und den Netzstecker ziehen.
- Wenn Sie in der Nähe der Soundbar ein Gerät verwenden, dass die gleiche Frequenz wie die Soundbar nutzt (2.4GHz), kann es durch Interferenzen zu Tonunterbrechungen kommen.
- Die maximale Reichweite des Funksignals zwischen Hauptgerät und Subwoofer beträgt ca. 5 m, kann jedoch je nach Betriebsumgebung variieren. Sollte sich zwischen dem Hauptgerät und dem kabellosen Subwoofer eine Stahlbeton- oder Metallwand befindet, funktioniert das Gerät möglicherweise nicht, da das Funksignal Metall nicht durchdringen kann.
- Wenn keine drahtlose Verbindung zum Hauptgerät hergestellt werden kann, die Schritte 1 - 6 auf der vorherigen Seite wiederholen, um erneut zu versuchen, die Verbindung zwischen Hauptgerät und Subwoofer herzustellen.



- Der kabellose Subwoofer verfügt über eine eingebaute Empfangsantenne. Schützen Sie das Gerät vor Wasser und Feuchtigkeit.
- Um eine optimale Wiedergabeleistung zu erzielen, achten Sie darauf, dass rund um den Subwoofer keine Gegenstände stehen, die die Funkverbindung beeinträchtigen könnten.



Sie können das System zu einem echten kabellosen Surround Sound System erweitern, indem Sie das Samsung Wireless Rear Speaker Kit (SWA-8000S) mit Ihrer Soundbar verbinden. (separat erhältlich)

ANSCHLIESSEN DES SUBWOOFERS UND DES SWA-8000S (SEPARAT ERHÄTLICH)

MANUELLES ANSCHLIESSEN DES SUBWOOFERS UND DES SWA-8000S

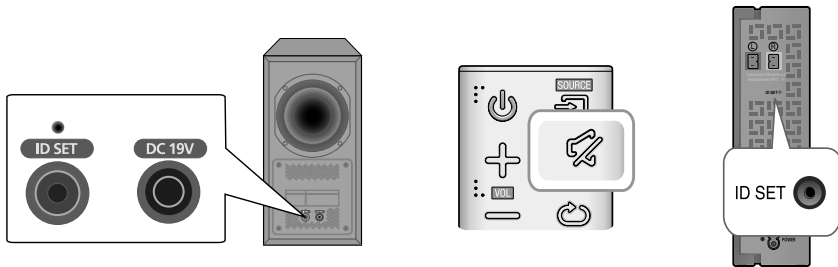
Wenn die blaue LED-Leuchten nicht aufhören zu blinken, nachdem das Hauptgerät, der Subwoofer und das SWA-8000S eingeschaltet wurden, dann setzen Sie bitte die Verbindungs-ID gemäß der nachfolgenden Prozedur zurück:



1. Schließen Sie die Netzkabel des Hauptgeräts, Subwoofers und SWA-8000S an die Steckdose an.
2. Halten Sie die **ID SET** Taste auf der Rückseite des Subwoofers und SWA-8000S mit einem kleinen spitzen Gegenstand 5 Sekunden lang gedrückt.
 - Die LINK Anzeigen (blaue LEDs) des Subwoofers und des SWA-8000S blinken schnell.
3. Halten Sie bei ausgeschaltetem Hauptgerät die  Taste auf Ihrer Fernbedienung 5 Sekunden lang gedrückt.
4. Die Meldung ID SET erscheint für einen kurzen Moment auf dem Display des Hauptgeräts.
5. Während die Anzeigeleuchte des Subwoofers und SWA-8000S blau blinken, die  Taste auf Ihrer Fernbedienung oder auf der rechten Seite des Hauptgeräts drücken, um das Gerät einzuschalten.
6. Der Verbindungsaufbau ist abgeschlossen, wenn die blauen LEDs am Subwoofer und dem SWA-8000 aufhören zu blinken und kontinuierlich leuchten.

- Das Hauptgerät, der Subwoofer und das SWA-8000S sollten nun miteinander verbunden sein.
- Die LINK Anzeigen (blaue LEDs) am Subwoofer und dem SWA-8000S sollten kontinuierlich leuchten und nicht blinken.
- Wenn die LINK Anzeigen nicht kontinuierlich blau aufleuchten, ist der Verbindungsaufbau fehlgeschlagen. Schalten Sie das Hauptgerät ab, gehen Sie zu Schritt 2 und versuchen Sie es erneut.
- Durch Auswahl eines Klangeffekts können Sie über den kabellosen Subwoofer eine bessere Klangqualität genießen. (Siehe Seite 9)

ANSCHLIESSEN DER SURROUND LAUTSPRECHER (SEPERAT ERHÄLTlich)

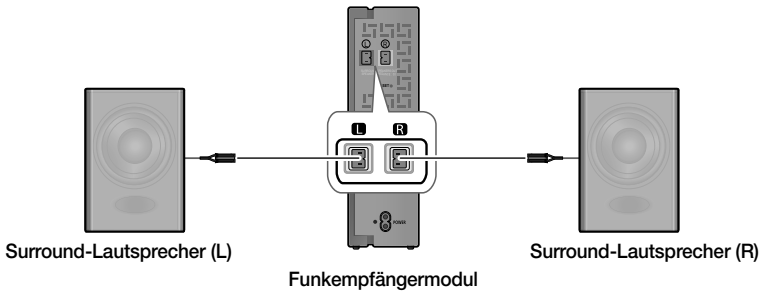

- Stellen Sie die Rücklautsprecher seitlich von Ihrer Hörposition auf. Falls dafür der Platz nicht ausreicht, platzieren Sie die Rücklautsprecher einander gegenüberliegend. Platzieren Sie die Lautsprecher 60 - 90 cm über Ihrem Kopf, leicht nach unten ausgerichtet.



- Die Surround-Lautsprecher müssen an das kabellose Empfängermodul angeschlossen werden.
- Jeder Lautsprecher verfügt über ein farbiges Etikett auf der Rück- bzw. Unterseite. An jedem Kabelende befindet sich ein farbiges Band. Schließen Sie die Kabel mit dem farbigen Bändern an die Lautsprecher mit den gleichfarbigen Etiketten an.

ANSCHLUSS AN EIN FERNSEHGERÄT



- Wichtig: Legen Sie bevor Sie beginnen die Batterien in die Fernbedienung ein. Die Anleitung dazu finden Sie auf Seite 11.

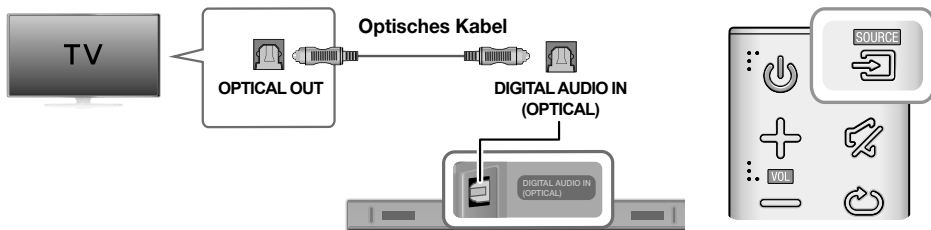

ANSCHLUSS AN EIN FERNSEHGERÄT MITHILFE EINES DIGITALEN OPTISCHEN KABELS



1. Verbinden Sie den **DIGITAL AUDIO IN (OPTICAL)** Eingang der Soundbar mit dem OPTICAL OUT Ausgang des Fernsehgeräts mit einem optischen Kabel.
2. Drücken Sie die  (Quelle) Taste auf der rechten Seite der Soundbar oder die **SOURCE** Taste auf der Fernbedienung, um den **D.IN** Modus auszuwählen.

► Auto Power Link

Wenn Sie das Hauptgerät über ein optisches Kabel an ein Fernsehgerät angeschlossen haben, können Sie die Power Link Funktion auf ON setzen, damit die Soundbar automatisch zusammen mit dem Fernsehgerät eingeschaltet wird.

1. Verbinden Sie die Soundbar und das Fernsehgerät mithilfe eines digitalen optischen Kabels.
2. Drücken Sie die  (Quelle) auf der rechten Seite des Hauptgeräts oder die **SOURCE** Taste auf der Fernbedienung, um den **D.IN** Modus auszuwählen.
3. Die  Taste auf der Fernbedienung für mehr als 5 Sekunden gedrückt halten, um die Auto Power Link Funktion ein und auszuschalten.



- Je nach angeschlossenem Gerät kann die Auto Power Link Funktion nicht funktionieren.
- Diese Funktion steht nur im D.IN Modus zur Verfügung.

TV SOUNDCONNECT

Sie können den Ton Ihres Fernsehgeräts über die Soundbar wiedergeben, wenn die Soundbar an ein Samsung Fernsehgerät angeschlossen ist, das die TV SoundConnect Funktion unterstützt.



1. Schalten Sie das Fernsehgerät und die Soundbar ein.
2. Drücken Sie die  auf der rechten Seite des Hauptgeräts oder die **SOURCE** Taste auf der Fernbedienung, um den **TV**-Modus auszuwählen.
3. Auf dem Fernsehgerät erscheint die Meldung mit der Frage, ob die TV SoundConnect Funktion aktiviert werden soll.
4. Wählen Sie mithilfe der Fernbedienung des Fernsehgeräts **<Yes (Ja)>**, um die Herstellung der Verbindung zwischen Fernsehgerät und Soundbar abzuschließen.



- Wenn der Modus der Soundbar von TV auf einen anderen Modus umgeschaltet wird, wird TV SoundConnect automatisch beendet.
- Um die Soundbar mit einem anderen Fernsehgerät zu verbinden, muss die bestehende Verbindung beendet werden.
- Um die bestehende Verbindung zu beenden, die **▶II** Taste auf der Fernbedienung 5 Sekunden lang gedrückt halten oder in einen anderen Modus umschalten. Um eine Verbindung zu einem anderen Fernsehgerät herzustellen, folgen Sie den Schritten auf der vorherigen Seite.



- Die TV SoundConnect (SoundShare) Funktion wird von bestimmten Samsung Fernsehgeräten unterstützt, die ab 2012 auf den Markt gekommen sind. Prüfen Sie, bevor Sie beginnen, ob die TV SoundConnect (SoundShare) Funktion von Ihrem Fernsehgerät unterstützt wird. (Weitere Informationen finden Sie in der Bedienungsanleitung des Fernsehgerätes.)
- Wenn Ihr Fernsehgerät vor dem Jahr 2014 erschienen ist, prüfen Sie das Menü für die SoundShare Einstellungen.
- Wenn der Abstand zwischen dem Fernsehgerät und der Soundbar mehr als 5 m beträgt, kann die Verbindung instabil werden und es kann zu Tonaussetzern kommen. Wenn diese Situation eintritt, das Fernsehgerät oder die Soundbar so aufstellen, dass sich die Geräte in Reichweite befinden, und stellen Sie die TV SoundConnect Verbindung erneut her.
- TV SoundConnect Reichweite:
 - Empfohlener Abstand für den Verbindungsaufbau: bis 2 m.
 - Empfohlener Abstand für den Betrieb: bis 5 m.
- Die Tasten Play/Pause, Next und Prev an der Soundbar oder der Fernbedienung der Soundbar haben keine Bedienungsfunktion für das Fernsehgerät.

► Verwenden der Bluetooth POWER On Funktion

Die Bluetooth POWER On Funktion steht zur Verfügung, nachdem Sie die Soundbar an ein Bluetooth fähiges Fernsehgerät mithilfe von TV SoundConnect angeschlossen haben. Wenn die Bluetooth POWER On Funktion eingeschaltet ist, wird die Soundbar zusammen mit dem Fernsehgerät ein- und ausgeschaltet.

1. Verbinden Sie Ihr Fernsehgerät mithilfe der TV SoundConnect Funktion mit der Soundbar.
2. Drücken Sie die **Bluetooth POWER** Taste auf der Fernbedienung der Soundbar. Auf dem Display der Soundbar erscheint **ON - BLUETOOTH POWER**.
 - **ON - BLUETOOTH POWER** : Die Soundbar wird ein- oder ausgeschaltet, wenn Sie das Fernsehgerät ein- oder abschalten.
 - **OFF - BLUETOOTH POWER** : Die Soundbar wird nur ausgeschaltet, wenn Sie das Fernsehgerät abschalten.



- Diese Funktion wird von bestimmten Samsung Fernsehgeräten unterstützt, die ab 2013 auf den Markt gekommen sind.
-

VERBINDUNG MIT EXTERNEN GERÄTEN HERSTELLEN

OPTISCHES ODER ANALOGES AUDIOKABEL

Das Gerät verfügt über einen optischen Digitaleingang und einen analogen Audioeingang (AUX), womit Ihnen zwei Wege zur Verfügung stehen, das Gerät an externe Geräte anzuschließen.

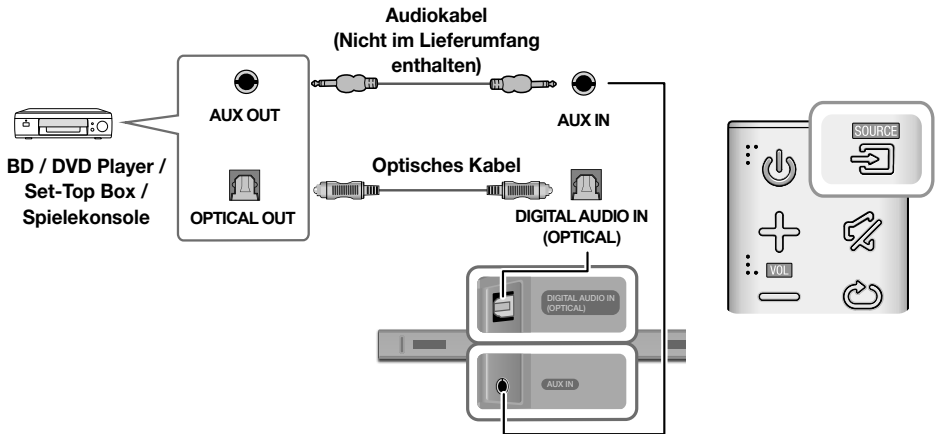

► AUX-Kabel

1. Verbinden Sie mithilfe eines Audiokabels den **AUX IN** Eingang (Audio) am Hauptgerät mit dem **AUDIO OUT** Ausgang des Quellgeräts.
2. Drücken Sie die (Quelle) Taste auf der rechten Seite der Soundbar oder die **SOURCE** Taste auf der Fernbedienung, um den **AUX** Modus auszuwählen.

► Optisches Kabel

1. Verbinden Sie mithilfe eines digitale optischen Kabels den **DIGITAL AUDIO IN** Eingang (Audio) am Hauptgerät mit dem **OPTICAL OUT** Ausgang des Quellgeräts.
2. Drücken Sie die (Quelle) Taste auf der rechten Seite der Soundbar oder die **SOURCE** Taste auf der Fernbedienung, um den **D.IN** Modus auszuwählen.

USB

Sie können Musikdateien von USB-Geräten über die Soundbar wiedergeben.

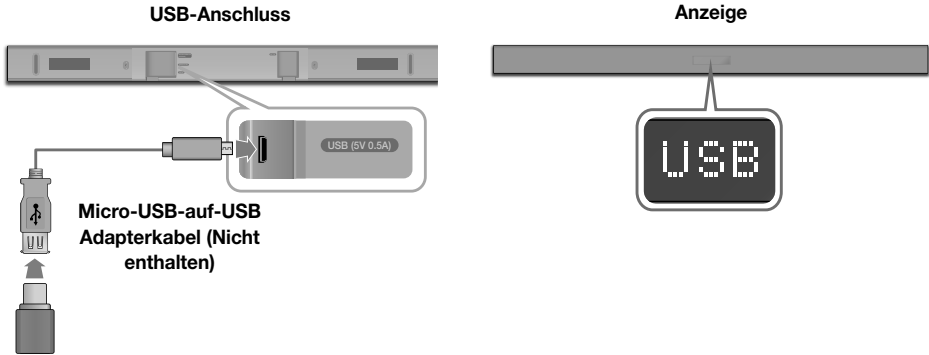

1. Verbinden Sie ein Micro-USB-auf-USB-Adapterkabel mit einem Micro-USB-2.0-Stecker (Typ B) an einem Ende und einer Standard-USB-2.0-Buchse (Typ A) am anderen Ende mit dem Micro-USB-Anschluss der Soundbar.



- Das Micro-USB-auf-USB-Adapterkabel ist separat erhältlich. Wenden Sie sich hierzu an ein Servicezentrum oder den Kundendienst von Samsung.

2. Schließen Sie Ihr USB-Gerät an das Ende des Adapterkabels mit der Buchse an.
3. Drücken Sie die  auf der rechten Seite des Hauptgeräts oder die **SOURCE** Taste auf der Fernbedienung, um den USB Modus auszuwählen.
4. Auf dem Display wird **USB** angezeigt.
 - Der Aufbau der Verbindung zwischen der Soundbar und dem USB-Gerät ist abgeschlossen.
 - Die Soundbar schaltet sich automatisch ab (Auto Power Off), wenn für mehr als 5 Minuten kein USB-Gerät angeschlossen wurde.

► Bevor Sie ein USB-Gerät anschließen

Bevor Sie ein USB-Gerät anschließen:

- Wenn die Länge eines Dateinamens auf dem USB-Gerät 10 Zeichen überschreitet, wird er nicht auf dem Display der Soundbar angezeigt.
- Dieses Gerät kann unter Umständen nicht mit allen USB-Speichergeräten kompatibel sein.
- Von der Soundbar werden die Dateisysteme FAT16 und FAT 32 unterstützt.
 - Das NTFS-Dateisystem wird nicht unterstützt.
- Schließen USB-Geräte an den USB-Anschluss des Geräts mithilfe eines Adapterkabels mit einem USB 2.0 Micro USB Stecker und einer Standard 2.0 USB Buchse an. Anderenfalls können Kompatibilitätsprobleme mit dem USB-Gerät auftreten.
- Schließen Sie nicht mehrere Speichergeräte über einen Mehrfach-Kartenleser an das Gerät an. Dies kann zu Fehlfunktionen führen.
- Digital Kamera PTP Protokolle werden nicht unterstützt.
- Das USB-Gerät nicht während der Dateiübertragung abtrennen.
- DRM-geschützte Musikdateien (MP3, WMA) von kommerziellen Webseiten können nicht wiedergegeben werden.

- Externe Festplatten werden nicht unterstützt.
- Mobiltelefone werden nicht unterstützt.
- Liste der kompatiblen Dateiformate:

Dateierweiterung	Codec	Abtastrate	Bitrate
*.mp3	MPEG 1 Layer2	16KHz ~ 48KHz	80kbps~320kbps
	MPEG 1 Layer3	16KHz ~ 48KHz	80kbps~320kbps
	MPEG 2 Layer3	16KHz ~ 48KHz	80kbps~320kbps
	MPEG 2.5 Layer3	16KHz ~ 48KHz	80kbps~320kbps
*.wma	Wave_Format_MSAudio1	16KHz ~ 48KHz	56kbps~128kbps
	Wave_Format_MSAudio2	16KHz ~ 48KHz	56kbps~128kbps
*.aac	AAC	16KHz ~ 96KHz	48kbps~320kbps
	AAC-LC	16KHz ~ 96KHz	128kbps~192kbps 5.1 Kanal 320kbps
	HE-AAC	24KHz ~ 96KHz	48kbps~64kbps 5.1 Kanal 160kbps
*.wav	-	16KHz ~ 48KHz	bis zu 3000kbps
*.ogg	OGG 1.1.0	16KHz ~ 48KHz	50kbps~500kbps
*.flac	FLAC 1.1.0, FLAC 1.2.1	16KHz ~ 96KHz	bis zu 3000kbps



- Wenn viele Verzeichnisse und Dateien auf dem USB-Gerät gespeichert sind, kann es eine Weile dauern, bis die Soundbar auf die Dateien zugreifen und diese wiedergeben kann.

EINGANGSMODUS

Drücken Sie die  (Quelle) Taste auf dem seitlichen Bedienfeld des Hauptgeräts oder die **SOURCE** Taste auf der Fernbedienung, um den gewünschten Modus auszuwählen.



Rechte Seite der Soundbar

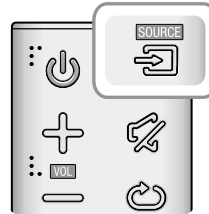

Eingangsmodus	Anzeige
Optischer Digitaleingang	D.IN
AUX-Eingang	AUX
BLUETOOTH Modus	BT
TV SoundConnect	TV
USB-Modus	USB

► AUTO POWER DOWN FUNCTION

Das Gerät schaltet sich in den folgenden Situationen automatisch ab:

- D.IN / BT / TV / USB Modus
 - Wenn seit 5 Minuten kein Audiosignal empfangen wurde.
- AUX Modus
 - Wenn seit mehr als 5 Minuten kein AUX-Kabel angeschlossen ist.
 - Wenn bei angeschlossenem AUX-Kabel seit 8 Stunden keine Taste mehr betätigt wurde.

Um die Auto Power Down Funktion auf EIN oder AUS zu schalten, die **►||** Taste 5 Sekunden lang gedrückt halten. Auf dem Display erscheint **ON - AUTO POWER DOWN / OFF - AUTO POWER DOWN**.

BLUETOOTH

Sie können ein Bluetooth-Gerät an die Soundbar anschließen und Musik in hoher Stereo Klangqualität genießen - ganz ohne störende Kabel!

DIE SOUNDBAR MIT EINEM BLUETOOTH-GERÄT VERBINDEN

Vergewissern Sie sich, dass das Bluetooth-Gerät die Stereo-Headset Funktion unterstützt.

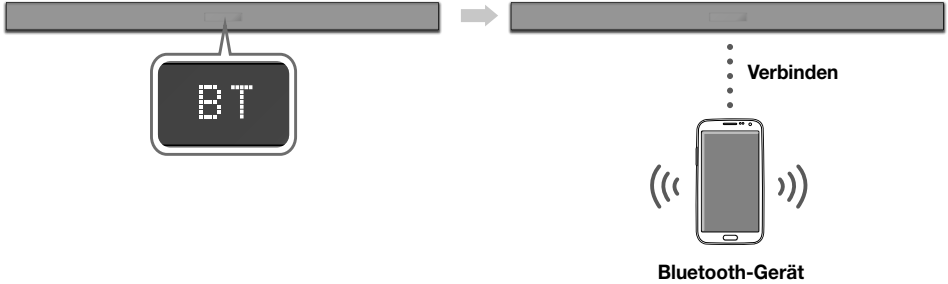

1. Drücken Sie die  (Quelle) auf dem seitlichen Bedienfeld des Hauptgeräts oder die SOURCE Taste auf der Fernbedienung, um den BT Modus auszuwählen.
 - Auf dem Frontdisplay der Soundbar wird **BT READY** angezeigt.
2. Wählen Sie auf dem Bluetooth-Gerät, mit dem Sie eine Verbindung herstellen möchten, das Bluetooth-Menü aus. (Weitere Informationen dazu finden Sie der Bedienungsanleitung des Bluetooth-Geräts.)
3. Wählen Sie auf dem Bluetooth-Gerät das Stereo-Headset-Menü aus.
 - Es wird eine Liste der erkannten Geräte angezeigt.
4. Wählen Sie „[AV] Samsung Soundbar Kxxx K-Series“/[AV] Samsung Soundbar Kxxx K-Series“ aus der Liste aus.
 - Wenn die Soundbar mit dem Bluetooth Gerät verbunden ist, wird **[Bluetooth Gerätename] →BT** auf dem Frontdisplay angezeigt.
 - Der Gerätename kann nur auf Englisch angezeigt werden. Ein Unterstrich " _ " wird angezeigt, wenn der Name nicht auf Englisch ist.
 - Wenn der Verbindungsaufbau zwischen dem Bluetooth-Gerät und der Soundbar fehlgeschlagen ist, entfernen Sie den Eintrag der zuvor vom Bluetooth-Gerät gefundenen Soundbar aus der Liste und führen Sie die Suche nach der Soundbar erneut durch.
5. Starten Sie auf dem verbundenen Gerät die Musikwiedergabe.
 - Sie können nun die vom Bluetooth-Gerät wiedergegebenen Musiktitel über die Soundbar hören.
 - Im **BT** Modus sind die Funktionen Wiedergabe/Pause/Weiter/Zurück nicht verfügbar. Diese Funktionen stehen jedoch auf Bluetooth-Geräten zur Verfügung, die AVRCP unterstützen.



- Wenn Sie beim Aufbau einer Verbindung dem Bluetooth-Gerät nach der PIN-Nummer gefragt werden, geben Sie <0000> ein.
- Es kann nur eine Verbindung zu einem Bluetooth-Gerät hergestellt werden.
- Die Bluetooth Verbindung wird beendet, wenn Sie die Soundbar ausschalten.
- Die Soundbar führt unter den folgenden Umständen eventuell die Suche nach Bluetooth-Geräten oder den Verbindungsaufbau nicht fehlerfrei durch:
 - Wenn sich die Soundbar in einem starken elektrischen Feld befindet.
 - Wenn mit mehreren Bluetooth-Geräten gleichzeitig eine Verbindung zur Soundbar hergestellt wurde.
 - Wenn das Bluetooth-Gerät ausgeschaltet oder nicht angeschlossen ist oder nicht richtig funktioniert.
- Beachten Sie, dass Geräte, wie Mikrowellenherde, WLAN-Geräte, Leuchtstoffröhren und Gasöfen den selben Frequenzbereich wie Bluetooth-Geräte verwenden, wodurch es zu Interferenzen kommen kann.
- Die Soundbar unterstützt SBC data (44.1kHz, 48kHz).
- Nur an ein Bluetooth-Gerät anschließen, das die A2DP (AV) Funktion unterstützt.
- Es kann keine Verbindungen zwischen der Soundbar und Bluetooth-Geräten hergestellt werden, die nur die HF (Hands Free) Funktion unterstützen.
- Nachdem das Set mit einem Gerät gepaart wurde, wenn sich die Soundbar im D.IN, AUX oder USB Modus befindet und Sie aus der Liste Ihrer Bluetooth-Geräte "[AV]samsung soundbar Kxxx K-ser" auswählen, schaltet das Set automatisch in den **BT** Modus um.
 - Ist nur verfügbar, wenn die Soundbar in der Liste der verbundenen Bluetooth Geräte aufgelistet ist. (Es muss zuvor mindestens einmal eine Verbindung zwischen der Soundbar und dem Bluetooth Gerät hergestellt worden sein.)
- Die Soundbar erscheint nur in der Liste der vom Bluetooth-Gerät gefundenen Geräte, wenn die Soundbar **BT READY** anzeigt.
- Im TV SoundConnect Modus kann keine Verbindung zwischen der Soundbar und einem anderen Bluetooth Gerät hergestellt werden.

BLUETOOTH POWER ON (BLUETOOTH POWER)

Wenn ein Bluetooth-Gerät mit dem bereits zuvor eine Verbindung hergestellt wurde versucht, eine Verbindung mit der Soundbar herzustellen, wenn die Bluetooth POWER On Funktion eingeschaltet und die Soundbar ausgeschaltet ist, schaltet sich die Soundbar automatisch ein.

1. Bei eingeschalteter Soundbar die **Bluetooth POWER** Taste auf der Fernbedienung drücken.
2. Auf dem Display der Soundbar erscheint **ON - BLUETOOTH POWER**.

TRENNEN EINES BLUETOOTH GERÄTS VON DER SOUNDBAR

Sie können die Verbindung zwischen Bluetooth-Gerät und Soundbar trennen. Die Anleitung hierzu finden Sie in der Bedienungsanleitung des Bluetooth Geräts.

- Die Verbindung zur Soundbar wird getrennt.
- Wenn die Soundbar vom Bluetooth-Gerät getrennt ist, wird auf dem Display der Soundbar Anzeige **BT DISCONNECTED** angezeigt.

TRENNEN DER SOUNDBAR VON EINEM BLUETOOTH GERÄT

Drücken Sie die **SOURCE** Taste auf der Fernbedienung oder die  (Quelle) Taste auf dem seitlichen Bedienfeld des Geräts, um von **BT** auf einen anderen Modus umzuschalten oder die Soundbar auszuschalten.

- Das angeschlossene Bluetooth-Gerät wartet eine gewisse Zeit auf die Antwort der Soundbar, bevor es die Verbindung unterbricht. (Je nach Bluetooth-Gerät kann der Zeitraum bis zur Trennung der Verbindung variieren)



- Die Bluetooth-Verbindung wird unterbrochen, wenn der Abstand zwischen der Soundbar und dem verwendeten Bluetooth-Gerät mehr als 5 m beträgt.
- Wenn sich die Soundbar für mehr als 5 Minuten im Bereitschaftszustand befindet, schaltet sie sich automatisch aus.

► Mehr über Bluetooth

Bluetooth ist eine Technologie, mit der es möglich ist, Bluetooth-fähige Geräte einfach über eine kurze Funkverbindung miteinander zu verbinden.

- Ein Bluetooth Gerät kann Störungen erzeugen oder falsch funktionieren, wenn:
 - Wenn das Empfangs-/Sendesystem eines Bluetooth-Geräts oder der Soundbar berührt wird.
 - die Funkübertragung durch Wände, Raumecken oder Bürotrennwände behindert wird.
 - Interferenzen mit Geräten auftreten, welche dasselbe Frequenzband verwenden, wie medizinische Geräte, Mikrowellenherde oder Funknetzwerke.
- Um eine Verbindung zwischen der Soundbar und einem Bluetooth-Gerät herzustellen, müssen sich diese Geräte nah beieinander befinden.
- Mit zunehmender Entfernung zwischen der Soundbar und dem Bluetooth Gerät nimmt die Qualität der Bluetooth-Verbindung ab. Wenn die Distanz den Bluetooth-Betriebsbereich übersteigt, geht die Verbindung verloren.
- In Bereichen mit schwachem Empfang ist die Funktion der Bluetooth-Verbindung möglicherweise eingeschränkt.
- Die Bluetooth Verbindung funktioniert nur dann, wenn der Abstand zwischen den Geräten nicht zu groß ist. Die Verbindung wird automatisch unterbrochen, wenn sich das Bluetooth-Gerät außerhalb der Reichweite befindet. Auch innerhalb dieses Übertragungsbereichs kann die Klangqualität durch Hindernisse wie Mauern oder Türen beeinträchtigt werden.
- Dieses drahtlose Gerät kann während des Betriebs Interferenzen verursachen.

VERWENDUNG DER SAMSUNG AUDIO REMOTE APP

► Installieren der Samsung Audio Remote App

Um die Soundbar mit Ihrem Smart Device und der Samsung Audio Remote App zu steuern, müssen Sie die Samsung Audio Remote App aus dem Google Play Store herunterladen.

Play Store Suche: Samsung Audio Remote



► Starten der Samsung Audio Remote App

Um die Samsung Audio Remote App zu starten und zu verwenden, das Audio Remote Symbol auf Ihrem Smart Device antippen und den Anweisungen auf dem Bildschirm folgen.

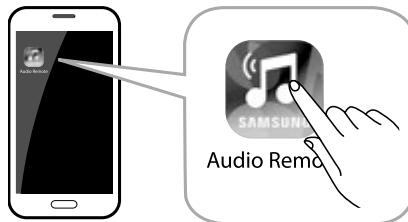

- Die Samsung Audio Remote Anwendung ist nur mit Android Mobiltelefonen und Mobilgeräten kompatibel, die mit Android OS 3.0 oder später betrieben werden.

SOFTWAREAKTUALISIERUNG

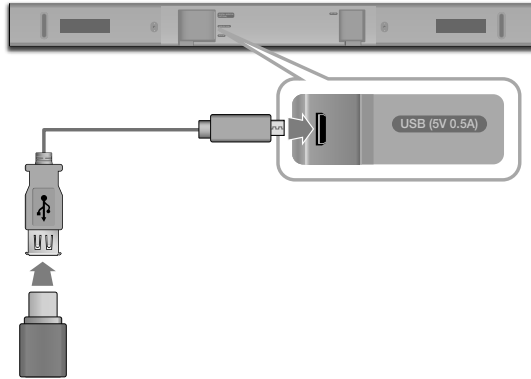

Es ist möglich, dass Samsung in der Zukunft Firmware-Updates für die Soundbar anbietet.

Wenn ein Update verfügbar ist, kann die Firmware durch Anschließen eines USB-Geräts mit dem Firmware Update an den USB-Anschluss Ihrer Soundbar aktualisiert werden.

Beachten Sie, dass wenn mehrere Update Dateien zur Verfügung stehen, diese einzeln auf das USB-Gerät kopiert und nacheinander verwendet werden müssen, um die Firmware zu aktualisieren.

Besuchen Sie bitte samsung.com oder setzen Sie sich mit Samsung Kundendienst in Verbindung, um weitere Informationen über das Herunterladen von Updates zu erhalten.



- Dieses Gerät verfügt über die DUAL BOOT Funktion. Falls die Aktualisierung der Firmware fehlschlägt, können Sie die Firmware erneut aktualisieren.



- Schließen Sie ein USB-Gerät mit dem Firmware-Update an den USB-Anschluss des Hauptgeräts an.
- Die Firmware Aktualisierung funktioniert eventuell nicht fehlerfrei, wenn von der Soundbar unterstützte Audio-Dateien auf dem USB-Gerät gespeichert sind.
- Während des Updates darf die Netzspannung nicht ausgeschaltet oder das USB-Gerät abgetrennt werden. Nach Abschluss des Firmware-Updates schaltet sich das Gerät automatisch ab.
- Nach der Aktualisierung werden alle Einstellungen auf die Werkseinstellungen zurückgesetzt. Sie sollten sich Ihre Einstellungen notieren, um sie nach dem Update wieder herstellen zu können. Beachten Sie, dass bei einer Firmware-Aktualisierung ebenfalls die Subwoofer-Verbindung zurückgesetzt wird. Wenn die Verbindung mit dem Subwoofer nach der Aktualisierung nicht automatisch wieder hergestellt wird, schlagen Sie bitte auf Seite 17 nach.
Falls das Update der Firmware fehlschlägt, empfehlen wir, das USB-Gerät im FAT16 Format zu formatieren und das Update erneut zu versuchen.
- Nachdem das Software-Update abgeschlossen ist, das Gerät ausschalten und die (▶||) Taste auf der Fernbedienung für mehr als 5 Sekunden gedrückt halten. Auf dem Bildschirm erscheint "INIT" und das Gerät wird ausgeschaltet. Die Aktualisierung ist abgeschlossen.
- Formatieren Sie das USB-Gerät nicht im NTFS Format. Das NTFS Dateisystem wird von der Soundbar nicht unterstützt.
- Je nach Hersteller wird das USB-Laufwerk möglicherweise nicht unterstützt.

FEHLERSUCHE

Bevor Sie sich an den Kundendienst wenden, überprüfen Sie bitte die folgenden Punkte.

Das Gerät lässt sich nicht einschalten.	
<ul style="list-style-type: none"> Ist der Netzstecker an eine Steckdose angeschlossen? 	→ Schließen Sie den Netzstecker an die Steckdose an.
Das Gerät reagiert nicht auf das Drücken von Tasten.	
<ul style="list-style-type: none"> Ist die Luft elektrostatisch aufgeladen? 	→ Ziehen Sie den Netzstecker, und schließen Sie ihn wieder an die Steckdose an.
Es ist kein Ton zu hören.	
<ul style="list-style-type: none"> Ist die Mute Funktion eingeschaltet? 	→ Drücken Sie die  (Mute) Taste, um die Funktion zu deaktivieren.
<ul style="list-style-type: none"> Ist die Lautstärke auf minimal eingestellt? 	→ Stellen Sie die Lautstärke ein.
Die Fernbedienung funktioniert nicht.	
<ul style="list-style-type: none"> Überprüfen Sie, ob die Batterien leer sind? 	→ Legen Sie neue Batterien ein.
<ul style="list-style-type: none"> Ist die Entfernung zwischen Fernbedienung und Gerät zu groß? 	→ Rücken Sie näher an das Gerät heran.
TV SoundConnect (Verbindungsaufbau mit dem Fernsehgerät) funktioniert nicht.	
<ul style="list-style-type: none"> Wird TV SoundConnect von Ihrem Fernsehgerät unterstützt? 	→ TV SoundConnect wird von bestimmten Samsung Fernsehgeräten unterstützt, die ab 2012 auf dem Markt erschienen sind. Prüfen Sie, ob Ihr Fernsehgerät unterstützt.
<ul style="list-style-type: none"> Verfügen Sie über die neueste Firmware Version? 	→ Aktualisieren Sie die Firmware Ihres Fernsehgeräts auf die neueste Version.
<ul style="list-style-type: none"> Tritt ein Fehler beim Verbindungsaufbau auf? 	→ Setzen Sie sich mit dem Samsung Kundendienst in Verbindung. → Die ► Taste 5 Sekunden lang gedrückt halten, um die TV SoundConnect Verbindung zurückzusetzen.
Die blaue Leuchte auf der Rückseite des Subwoofers leuchtet nicht und der Subwoofer gibt keinen Ton wieder.	
<ul style="list-style-type: none"> Ist das Hauptgerät eingeschaltet? 	→ Prüfen Sie das Netzkabel. Wenn das Netzkabel korrekt angeschlossen ist, das Hauptgerät prüfen. Wenn das Hauptgerät ausgeschaltet ist (oder sich im Standby-Modus befindet), befindet sich der Subwoofer ebenfalls im Standby-Modus und die blaue LED leuchtet nicht.
<ul style="list-style-type: none"> Ihr Subwoofer ist eventuell nicht mit dem Hauptgerät verbunden. 	→ Versuchen Sie, den Subwoofer erneut anzuschließen. (Siehe Seite 17)

TECHNISCHE DATEN

Modellbezeichnung		HW-K360		
ALLGEMEIN	USB		5V / 0,5 A	
	Gewicht	Hauptgerät	1,5 Kg	
		Subwoofer (PS-WK360)	2,9 Kg	
	Abmessungen (B x H x T)	Hauptgerät	907,5 x 53,5 x 70,5 mm	
		Subwoofer (PS-WK360)	155,0 x 300,0 x 293,0 mm	
	Betriebstemperaturbereich		+5°C bis +35°C	
Betriebsluftfeuchtigkeit		10 % bis 75 %		
VERSTÄRKER	Nennausgangsleistung	Hauptgerät	2 x 35 W/Kanal, 6 Ohm, THD=10 %, 1 kHz	
		Subwoofer (PS-WK360)	60 W, 3 Ohm, THD=10%, 100 Hz	
	Signal-Rausch Abstand (Analogeingang)		65 dB	
	Kanaltrennung (1 kHz)		65 dB	

- * Das Design und die technischen Daten können ohne vorherige Ankündigung geändert werden.
- * Die Messung des Signal-Rausch Abstands, des Klirrgrads, der Kanaltrennung und der rauschbegrenzten Empfindlichkeit basieren auf den Richtlinien der AES (Audio Engineering Society).
- * Nennwerte
 - Samsung Electronics Co., Ltd behält sich das Recht auf unangekündigte Änderungen vor.
 - Gewicht und Abmessungen können von den Angaben abweichen.
 - Weitere Informationen über die Stromversorgung und die Leistungsaufnahme finden Sie auf dem Etikett am Gerät.

※ **Hinweise zu Open Source Lizenzen**

- Wenn Sie Fragen bezüglich des Themas Open Source haben, wenden Sie sich bitte per E-Mail unter der Adresse an Samsung.

Gesamtstromverbrauch im Bereitschaftszustand (W)		4.5 W
Bluetooth	Anschlussdeaktivierungsmethode	Drücken Sie die „ Bluetooth POWER “-Taste auf der Fernbedienung im „ BT “ -Modus.

- Samsung Electronics erklärt hiermit, dass dieses Gerät der Richtlinie 2014/53/EU entspricht.
 Der vollständige Text der EU-Konformitätserklärung ist unter folgender Internetadresse abrufbar: <http://www.samsung.com> geben Sie unter Support > Produktsupport suchen den Modellnamen ein.
 Dieses Gerät kann in allen EU-Ländern betrieben werden.



Kontakt zu SAMSUNG WORLD WIDE

Falls Sie Fragen oder Anregungen zu Samsung-Produkten haben, freuen wir uns über Ihre Kontaktaufnahme mit der Samsung-Kundenbetreuung.

Area	Contact Centre ☎	Web Site
■ Europe		
U.K	0330 SAMSUNG (7267864)	www.samsung.com/uk/support
EIRE	0818 717100	www.samsung.com/ie/support
GERMANY	0180 6 SAMSUNG bzw. 0180 6 7267864* (*0,20 €/Anruf aus dem dt. Festnetz, aus dem Mobilfunk max. 0,60 €/Anruf)	www.samsung.com/de/support
FRANCE	01 48 63 00 00	www.samsung.com/fr/support
ITALIA	800-SAMSUNG (800.7267864)	www.samsung.com/it/support
SPAIN	0034902172678	www.samsung.com/es/support
PORTUGAL	808 20 7267	www.samsung.com/pt/support
LUXEMBURG	261 03 710	www.samsung.com/support
NETHERLANDS	0900-SAMSUNG (0900-7267864) (€ 0,10/Min)	www.samsung.com/nl/support
BELGIUM	02-201-24-18	www.samsung.com/be/support www.samsung.com/be_fr/support (French)
NORWAY	815 56480	www.samsung.com/no/support
DENMARK	70 70 19 70	www.samsung.com/dk/support
FINLAND	030-6227 515	www.samsung.com/fi/support
SWEDEN	0771 726 7864 (0771-SAMSUNG)	www.samsung.com/se/support
POLAND	801-172-678* lub +48 22 607-93-33* * (koszt polszenia wedlug taryfy operatora)	www.samsung.com/pl/support
HUNGARY	0680SAMSUNG (0680-726-786) 0680PREMIUM (0680-773-648)	www.samsung.com/hu/support
SLOVAKIA	0800 - SAMSUNG (0800-726 786)	www.samsung.com/sk/support
AUSTRIA	0800-SAMSUNG (0800-7267864) [Only for Premium HA] 0800-366661 [Only for Dealers] 0810-112233	www.samsung.com/at/support

Area	Contact Centre ☎	Web Site
SWITZERLAND	0800 726 78 64 (0800-SAMSUNG)	www.samsung.com/ch/support (German) www.samsung.com/ch_fr/support (French)
CZECH	800 - SAMSUNG (800-726786) Samsung Electronics Czech and Slovak, s.r.o. V Parku 2343/24, 148 00 - Praha 4	www.samsung.com/cz/support
CROATIA	072 726 786	www.samsung.com/hr/support
BOSNIA	055 233 999	www.samsung.com/support
MONTENEGRO	020 405 888	www.samsung.com/support
SLOVENIA	080 697 267 (brezplačna številka) 090 726 786 (0,39 EUR/min) klicni center vam je na voljo od ponedeljka do petka od 9. do 18. ure.	www.samsung.com/si
SERBIA	011 321 6899	www.samsung.com/rs/support
BULGARIA	800 111 31. Безплатна телефонна линија	www.samsung.com/bg/support
ROMANIA	08008 726 78 64 (08008 SAMSUNG) Apel GRATUIT	www.samsung.com/ro/support
CYPRUS	8009 4000 only from landline, toll free	www.samsung.com/gr/support
GREECE	80111-SAMSUNG (80111 726 7864) only from land line (+30) 210 6897691 from mobile and land line	
LITHUANIA	8-800-77777	www.samsung.com/lt/support
LATVIA	8000-7267	www.samsung.com/lv/support
ESTONIA	800-7267	www.samsung.com/ee/support



[Korrekte Entsorgung der Batterien dieses Produkts]

(Gilt für Länder mit Abfalltrennsystemen)

Die Kennzeichnung auf der Batterie bzw. auf der dazugehörigen Dokumentation oder Verpackung gibt an, dass die Batterie zu diesem Produkt nach seiner Lebensdauer nicht zusammen mit dem normalen Haushaltsmüll entsorgt werden darf. Wenn die Batterie mit den chemischen Symbolen Hg, Cd oder Pb gekennzeichnet ist, liegt der Quecksilber-, Cadmium- oder Blei-Gehalt der Batterie über den in der EG-Richtlinie 2006/66 festgelegten Referenzwerten. Wenn Batterien nicht ordnungsgemäß entsorgt werden, können sie der menschlichen Gesundheit bzw. der Umwelt schaden. Bitte helfen Sie, die natürlichen Ressourcen zu schützen und die nachhaltige Wiederverwertung von stofflichen Ressourcen zu fördern, indem Sie die Batterien von anderen Abfällen getrennt über Ihr örtliches kostenloses Altbatterie-Rücknahmesystem entsorgen.



Korrekte Entsorgung von Altgeräten (Elektroschrott)

(Gilt für Länder mit Abfalltrennsystemen)

Die Kennzeichnung auf dem Produkt, Zubehörteilen bzw. auf der dazugehörigen Dokumentation gibt an, dass das Produkt und Zubehörteile (z. B. Ladegerät, Kopfhörer, USB-Kabel) nach ihrer Lebensdauer nicht zusammen mit dem normalen Haushaltsmüll entsorgt werden dürfen. Entsorgen Sie dieses Gerät und Zubehörteile bitte getrennt von anderen Abfällen, um der Umwelt bzw. der menschlichen Gesundheit nicht durch unkontrollierte Müllbeseitigung zu schaden. Helfen Sie mit, das Altgerät und Zubehörteile fachgerecht zu entsorgen, um die nachhaltige Wiederverwertung von stofflichen Ressourcen zu fördern. Private Nutzer wenden sich an den Händler, bei dem das Produkt gekauft wurde, oder kontaktieren die zuständigen Behörden, um in Erfahrung zu bringen, wo Sie das Altgerät bzw. Zubehörteile für eine umweltfreundliche Entsorgung abgeben können. Gewerbliche Nutzer wenden sich an Ihren Lieferanten und gehen nach den Bedingungen des Verkaufsvertrags vor. Dieses Produkt und elektronische Zubehörteile dürfen nicht zusammen mit anderem Gewerbemüll entsorgt werden.

SAMSUNG

HW-K360
Draadloze subwoofer
(PS-WK360)

Gebruikershandleiding

Draadloos geluid - Soundbar

Ongekende mogelijkheden

Bedankt voor het aanschaffen van dit Samsung-product.

Registreer uw product op www.samsung.com/register voor een completere service.

FUNCTIES

Samsung Remote App

Bedien uw Soundbar vanuit uw luie stoel met een Android-smartapparaat en de app Samsung Audio Remote*. Met deze handige app kunt u alle algemene bedieningselementen van de Soundbar regelen zoals in-/uitschakelen, volume en de mediaregelaars, en aangepaste functies zoals de equalizer.

Surround Sound Expansion

De functie Surround Sound Expansion voegt diepte en ruimtelijkheid toe aan uw luisterervaring.

TV SoundConnect

Luister via de Soundbar naar het tv-geluid door de televisie en de Soundbar via Bluetooth met TV SoundConnect te verbinden. Het verbinden gaat eenvoudig en er bevinden zich geen kabels tussen de Soundbar en de tv, waardoor u de slanke systemen rustig in het zicht kunt zetten, zonder dat dit afbreuk doet aan uw nette interieur.

De Soundbar en tv bedient u eenvoudig vanaf één afstandsbediening.

Ondersteuning voor USB-host

Met behulp van de USB HOST-functie van de Soundbar kunt u externe USB-opslagapparaten, zoals een MP3-speler of USB-flashgeheugen, aansluiten en de muziekbestanden die daarop zijn opgeslagen afspelen.

Bluetooth-functie

U kunt een Bluetooth-apparaat verbinden met de Soundbar en zo geheel draadloos genieten van muziek met een kwalitatief hoogwaardig stereogeluid.

LICENTIES



Manufactured under license from Dolby Laboratories. Dolby, Dolby Audio, Pro Logic, and the double-D symbol are trademarks of Dolby Laboratories.







For DTS patents, see <http://patents.dts.com>. Manufactured under license from DTS Licensing Limited. DTS, the Symbol, DTS in combination with the Symbol, and DTS 2.0 Channel are registered trademarks or trademarks of DTS, Inc. in the United States and/or other countries. © DTS, Inc. All Rights Reserved.





VEILIGHEIDSINFORMATIE

VEILIGHEIDSWAARSCHUWINGEN

DE BEHUIZING (OF ACHTERZIJDE) NIET VERWIJDEREN, OM HET GEVAAR VAN ELEKTRISCHE SCHOKKEN TE VERMINDEREN.

DIT APPARAAT BEVAT GEEN ONDERDELEN DIE DE GEBRUIKER ZELF KAN REPAREREN. LAAT ONDERHOUD OVER AAN EEN GEKwalificeerde MONTEUR.

 <div style="text-align: center;"> <p>LET OP GEVAAR VOOR ELEKTRISCHE SCHOKKEN. NIET OPENEN.</p> </div> 		Dit symbool geeft aan dat er in het product sprake is van een 'gevaarlijk voltage' dat elektrische schokken of persoonlijk letsel kan veroorzaken.
		Dit symbool geeft aan dat er belangrijke instructies bij dit product worden geleverd.

	Klasse II-product: Dit symbool geeft aan dat het geen veiligheidsverbinding aan aarde (massa) vereist.
	AC-voltage: Dit symbool geeft aan dat de nominale spanning bij dit symbool wisselspanning is.
	DC-voltage: Dit symbool geeft aan dat de nominale spanning bij dit symbool gelijkspanning is.
	Let op, raadpleeg gebruiksaanwijzing: Dit symbool draagt de gebruiker op om de gebruiksaanwijzing te raadplegen voor meer informatie over de veiligheid.

WAARSCHUWING: Om het risico op brand of elektrische schokken te beperken, dient u het apparaat niet aan regen of vocht bloot te stellen.

LET OP: STEEK DE STEKKER GOED IN HET STOPCONTACT OM ELEKTRISCHE SCHOKKEN TE VOORKOMEN.

- Dit apparaat moet altijd worden aangesloten op een geaard stopcontact.
- Het apparaat moet van het lichtnet worden afgesloten door de stekker uit het stopcontact te halen. Het stopcontact moet nu goed bereikbaar zijn.

LET OP

- Stel dit apparaat niet bloot aan druppels of spatten. Plaats geen objecten op het apparaat die gevuld zijn met water (zoals een vaas).
- Als u dit apparaat volledig wilt uitschakelen, moet u de stekker uit het stopcontact trekken. De stekker moet daarom altijd makkelijk bereikbaar zijn.

VOORZORGSMAATREGELEN

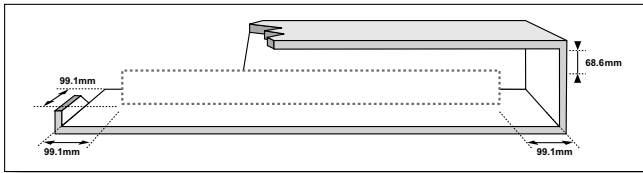

Controleer of de wisselstroomvoorziening in uw huis overeenkomt met die op de identificatiesticker aan de onderkant van het product. Plaats het product horizontaal op een geschikte ondergrond (meubelstuk) met genoeg ruimte er omheen voor ventilatie (7–10 cm). Zorg dat de ventilatieopeningen niet worden geblokkeerd. Plaats het apparaat niet op versterkers of andere apparaten die warm kunnen worden. Dit apparaat is bedoeld voor continu gebruik. Om het toestel volledig uit te schakelen, trekt u de stekker uit het stopcontact. Haal de stekker van het toestel uit het stopcontact als u het een lange tijd niet gaat gebruiken.

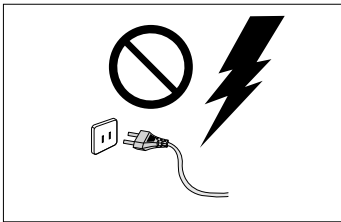

Trek bij onweer de stekker uit het stopcontact. Bliksem kan spanningspieken veroorzaken waardoor het apparaat beschadigd kan raken.

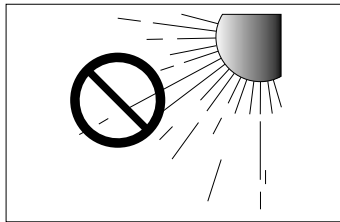

Stel het apparaat niet bloot aan direct zonlicht of andere warmtebronnen. Dit kan oververhitting veroorzaken en ertoe leiden dat het apparaat niet goed functioneert.

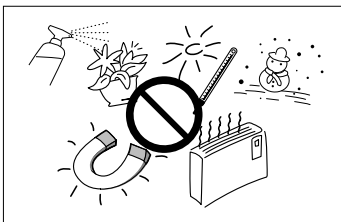

Bescherm het product tegen vocht (bijv. vazen), overmatige hitte (bv. een open haard) en apparatuur die sterke magnetische of elektrische velden veroorzaakt. Haal de stekker uit het stopcontact als het apparaat niet goed functioneert. Dit product is niet bedoeld voor industrieel gebruik. Het is alleen bedoeld voor persoonlijk gebruik. Wanneer het product bij een lage temperatuur wordt bewaard, kan er condensvorming optreden. Als u het apparaat in de winter verplaatst, wacht u ongeveer 2 uur totdat het apparaat weer op kamertemperatuur is voordat u het apparaat weer gebruikt.

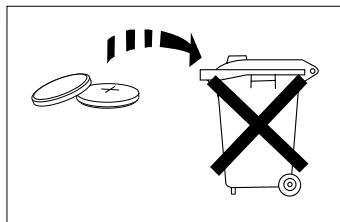

De batterij die in dit product wordt gebruikt, bevat chemicaliën die schadelijk zijn voor het milieu. Gooi de batterij niet bij het gewone huisvuil. Stel de batterij niet bloot aan extreme hitte, direct zonlicht of vuur.

De batterij mag niet worden kortgesloten, gedemonteerd of oververhit. Gevaar van explosie als de batterij onjuist wordt geplaatst. Vervang deze uitsluitend door een batterij van hetzelfde of een gelijkwaardig type.



WAARSCHUWING: BATTERIJ NIET INSLIKKEN. GEVAAR VAN CHEMISCHE BRANDWONDEN. De afstandsbediening die wordt meegeleverd met dit product bevat een knoopcelbatterij. Als deze knoopcelbatterij wordt ingeslikt, kan deze in slechts 2 uur ernstige inwendige brandwonden veroorzaken en tot de dood leiden. Houd nieuwe en gebruikte batterijen uit de buurt van kinderen. Als het batterijvakje niet goed dichtgaat, stopt u met het gebruik van de afstandsbediening en houdt u het uit de buurt van kinderen. Als u denkt dat de batterij mogelijk is ingeslikt of in enig lichaamsdeel geplaatst, roept u onmiddellijk de hulp van een arts in.

INHOUD

2 AAN DE SLAG

- 2 FUNCTIES
- 3 VEILIGHEIDSINFORMATIE
- 6 INHOUD VAN DE VERPAKKING

7 BESCHRIJVINGEN

- 7 VOOR- EN RECHTERZIJPANEEL
- 8 ONDERPANEEL
- 9 AFSTANDSBEDIENING

12 INSTALLATIE

- 12 DE SOUNDBAR INSTALLEREN
- 12 WANDMONTAGE

17 AANSLUITINGEN

- 17 DE SUBWOOFER AANSLUITEN
- 18 DE SUBWOOFER EN DE SWA-8000S AANSLUITEN (AFZONDERLIJK VERKRIJGBAAR)
- 20 AANSLUITEN OP EEN TV
- 20 MET EEN DIGITALE OPTISCHE KABEL AANSLUITEN OP EEN TV
- 21 TV SOUNDCONNECT
- 23 AANSLUITEN OP EXTERNE APPARATEN
- 23 OPTISCHE OF ANALOGUE AUDIOKABEL
- 24 USB

26 FUNCTIES

- 26 INVOERMODUS
- 27 BLUETOOTH
- 30 SOFTWARE-UPDATE

31 PROBLEMEN OPLOSSEN

- 31 PROBLEMEN OPLOSSEN

32 BIJLAGE

- 32 SPECIFICATIES



- De afbeeldingen en illustraties in deze gebruiksaanwijzing dienen slechts ter referentie en kunnen afwijken van hoe het apparaat er in werkelijkheid uitziet.
- In de volgende gevallen kunnen administratiekosten in rekening worden gebracht
 - (a) Een technicus komt bij u langs maar het product vertoont geen gebreken (dwz wanneer deze gebruikershandleiding niet is gelezen).
 - (b) U brengt het product naar een reparatiecentrum maar het product vertoont geen gebreken (dwz wanneer deze gebruikershandleiding niet is gelezen).
- U wordt op de hoogte gesteld van de administratiekosten voordat een technicus op bezoek komt.

INHOUD VAN DE VERPAKKING

VOORDAT U DE GEBRUIKERSHANDLEIDING LEEST

Let op het volgende voordat u de gebruikershandleiding leest.

► Pictogrammen die in deze handleiding worden gebruikt

Pictogram	Term	Definitie
	Let op	Geeft een situatie aan waarin een functie niet werkt of waarin de instellingen mogelijk worden geannuleerd.
	Opmerking	Betref tips of instructies op de pagina die u helpen bij het bedienen van de verschillende functies.

Controleer of de onderstaande accessoires bij het apparaat zijn geleverd.



**Afstandsbediening/
lithiumbatterij (3 V:
CR2032)**



Stroomsnoer: 2 stuks

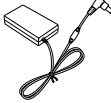

AC/DC-adapter: 2 stuks

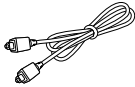

Optische kabel



Sjabloon voor muurbevestiging



Bevestigingsschroef: 2 stuks



Schroef: 2 stuks



Muursteun L



Muursteun R



- De accessoires kunnen er enigszins anders uitzien dan de bovenstaande illustraties.
- Micro-USB-naar-USB-adapter-kabel wordt apart verkocht. Neem contact op met een Samsung servicecentrum of Samsung klantenservice om deze aan te schaffen.

VOOR- EN RECHTERZIJPANEEL



1 Toets + / - (Volume)

Hiermee kunt u het volume regelen.

Het volumeniveau wordt in cijfers in de display op het voorpaneel weergegeven.

2 Toets ↵ (Bron)

Hiermee wordt de D.IN-, AUX-, BT-, TV- of USB-ingang geselecteerd.

- Als het apparaat is ingeschakeld en u langer dan 3 seconden op de toets ↵ (Bron) drukt, fungeert deze toets als de toets  (Dempen). U kunt de instelling van de toets  (Bron) annuleren door de toets ↵ (Bron) nogmaals langer dan 3 seconden ingedrukt te houden.

3 Toets (Aan/uit)

Hiermee schakelt u in en uit.

Rechterzijde

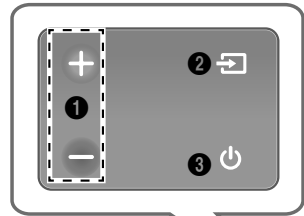

Weergave ■

Hiermee wordt de huidige modus aangegeven.

■ **Sensor voor Afstandsbediening**



- Wanneer u de stekker in het stopcontact doet, duurt het 4 tot 6 seconden voordat de aan-/uittoets begint te werken.
- Wanneer u dit apparaat inschakelt, duurt het 4 tot 5 seconden voordat er geluid wordt weergegeven.
- Als u alleen het geluid van de Soundbar wilt horen, moet u de luidsprekers van de televisie uitschakelen in het audio-instellingsmenu van uw televisie. Raadpleeg de gebruikershandleiding die met uw televisie is meegeleverd.

ONDERPANEEL

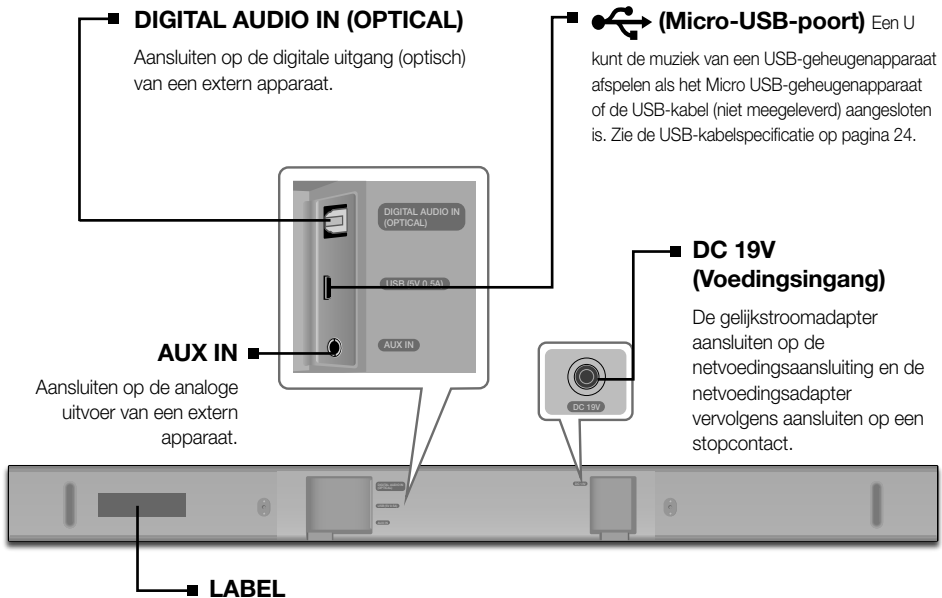

- Houd de AC/DC-adapter bij het verwijderen uit het stopcontact vast aan de stekker. Trek niet aan de kabel.
- Sluit dit apparaat of andere componenten niet aan op een stopcontact totdat alle verbindingen met de componenten gereed zijn.
- Zorg dat de AC/DC-adapters plat op een tafel of de vloer liggen. Als u de AC/DC-adapter ophangt waarbij de ingang van het AC-snoer naar boven ligt, kunnen er water of andere vreemde stoffen in de adapter komen en storingen aan de adapter veroorzaken.

AFSTANDSBEDIENING

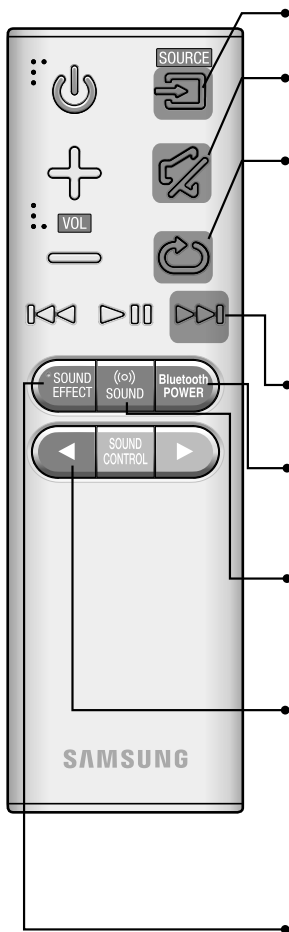

SOURCE (Bron)

Druk hierop om een bron te selecteren die is aangesloten op de Soundbar.

Mute

U kunt hierop drukken en het volume in één keer op 0 zetten. Als u het geluid weer wilt inschakelen, drukt u nogmaals op de toets.

Herhalen

Druk op deze toets om de functie Herhalen in te stellen tijdens het afspelen van muziek vanaf een USB-apparaat.

OFF - REPEAT : Hiermee schakelt u herhaald afspelen uit.

TRACK - REPEAT : Hiermee wordt één nummer herhaaldelijk afgespeeld.

ALL - REPEAT : Hiermee worden alle nummers herhaaldelijk afgespeeld.

RANDOM - REPEAT : Hiermee worden nummers in willekeurige volgorde afgespeeld. (Het is mogelijk dat een nummer dat al is afgespeeld, opnieuw wordt afgespeeld.)

Vooruit

Wanneer het apparaat dat u afspeelt, meerdere bestanden bevat en u op de toets ►► drukt, wordt het volgende bestand geselecteerd.

Bluetooth POWER

Druk op de toets **Bluetooth POWER** op de afstandsbediening om de functie Bluetooth Power On in en uit te schakelen. Zie pagina 22 en 28 voor meer informatie.

(⊙) SOUND (Geluid)

Surr. Sound voegt diepte en ruimtelijkheid aan het geluid toe. Als u herhaaldelijk op de toets (⊙) **SOUND** drukt, bladert u door de Surr.Sound-instellingen: **ON - SURROUND SOUND, OFF - SURROUND SOUND**

Houd de toets ◀ langer dan 5 seconden ingedrukt om de functie Auto Power Link (Autom. koppeling inschakelen) in of uit te schakelen.

OFF - POWER LINK, ON - POWER LINK

* Auto Power Link

synchroniseert de Soundbar die verbonden is met een optische bron via de optische aansluiting, zodat deze automatisch wordt ingeschakeld wanneer u uw tv aanzet. (Zie pagina 20.)

- Deze functie is alleen beschikbaar in de D.IN-modus.

SOUND EFFECT

U kunt uit 6 verschillende geluidsmodi kiezen - **STANDARD** (standaard) (oorspronkelijk geluid), **MUSIC** (muziek), **CLEAR VOICE** (heldere stem), **SPORTS** (sport), **MOVIE** (film) en **NIGHT MODE** (nachtmodus) – afhankelijk van de inhoud waar u naar wilt luisteren.

Selecteer de modus **STANDARD** als u het originele geluid wilt weergeven.



- Soundbar is een eigenn naam van Samsung.
- Bedien de televisie met behulp van de afstandsbediening van de tv.

Power

Hiermee schakelt u de Soundbar in en uit.

Volume

Hiermee past u het volumeniveau van het apparaat aan.

Afspelen/pauze

Druk op de toets ►|| om een bestand tijdelijk te onderbreken.
Druk nogmaals op de toets ►|| om het geselecteerde weer af te spelen.

Vorige

Wanneer het apparaat dat u afspeelt, meerdere bestanden bevat en u op de toets ◀◀ drukt, wordt het vorige bestand geselecteerd. the ◀◀ button,

SOUND CONTROL (geluidsregeling)

Druk hierop om **TREBLE (hoge tonen)**, **BASS (lage tonen)**, **SUBWOOFER LEVEL (subwooferniveau)**, **AUDIO SYNC (audiosynchronisatie)**, **REAR SPEAKER (achterluidspreker)** of **REAR LEVEL (niveau achter)** te selecteren. Gebruik vervolgens de toetsen ◀, ▶ om het volume van de hoge en lage tonen aan te passen van -6 tot +6, en het volume van het subwooferniveau van -12, -6 tot +6.

Houd de toets **SOUND CONTROL (geluidsregeling)** ongeveer 5 seconden ingedrukt om het geluidsniveau voor iedere frequentie bij te stellen. U kunt 150 Hz, 300 Hz, 600 Hz, 1,2 KHz, 2,5 KHz, 5 KHz en 10 KHz selecteren en een waarde tussen -6 en +6 instellen.

- Om het wooferniveau aan te passen met de mobiele app Samsung Audio Remote, drukt u op de toetsen ◀◀, ▶▶ om het wooferniveau te verhogen of te verlagen binnen 3 seconden nadat de toets **WOOFER** is ingedrukt.

Als de Soundbar wordt aangesloten op een digitale tv en het beeld niet synchroon lijkt te zijn met het geluid, druk dan op de toets **SOUND CONTROL (geluidsregeling)** om het geluid gelijk te laten lopen met het beeld. Gebruik de toetsen ◀, ▶ om een audiovertraging tussen de 0 ms en 300 ms in te stellen.

Het is mogelijk dat de functie Audio Sync (Audio synchroniseren) niet beschikbaar is in de USB-, TV- en BT-modus.

Als u het volume van de achterluidspreker wilt regelen, selecteert u **REAR SPEAKER** in Sound Control, en regelt u met de toetsen ◀, ▶ het volume tussen OFF-RS en ON-RS.

Als u het volume van het geluidsniveau achter wilt regelen, selecteert u **REAR LEVEL** in Sound Control, en regelt u met de toetsen ◀, ▶ het volume tussen RS -6~+6.

- De modi **REAR SPEAKER** (achterluidspreker) en **REAR LEVEL** (niveau achter) zijn alleen beschikbaar wanneer u de SWA-8000S aansluit (apart verkrijgbaar).

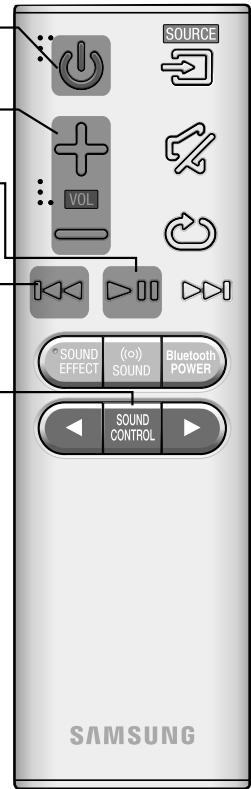

► De Soundbar met de afstandsbediening van de tv bedienen

1. Houd de knop (ⓘ) **SOUND** (Geluid) langer dan 5 seconden ingedrukt terwijl de Soundbar wordt ingeschakeld.
2. "ON-TV REMOTE" (Tv-afstandsbediening aan/uit) wordt weergegeven op de display van de Soundbar.
3. Stel in het tv-menu de tv-luidspreker in op externe luidspreker.



- Tv-menu's verschillen per fabrikant en model. Zie de tv-handleiding voor meer informatie.
- Alleen de knoppen VOLUME +/- en MUTE zijn beschikbaar om de Soundbar te bedienen.
- Deze functie is niet beschikbaar wanneer de Soundbar zich in de modus TV SoundConnect bevindt.
- Fabrikanten die deze functie ondersteunen:
 - VIZIO, LG, Sony, Sharp, PHILIPS, PANASONIC, TOSHIBA, GRUNDIG, Hisense, RCA
 - Deze functie is mogelijk niet compatibel met de afstandsbediening van uw tv, afhankelijk van de fabrikant van de afstandsbediening.
- Om deze functie uit te schakelen, druk de (ⓘ) **SOUND** (Geluid) knop in gedurende 5 seconden. "OFF - TV REMOTE" verschijnt op het display van de Soundbar.

DE BATTERIJ IN DE AFSTANDSBEDIENING PLAATSEN

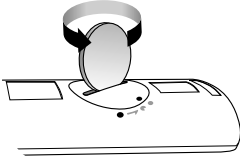

1. Gebruik een geschikte munt om het klepje van het batterijvak van de afstandsbediening linksom te draaien om deze te verwijderen zoals weergegeven in de bovenstaande afbeelding.

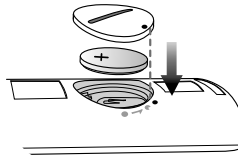

2. Plaats een lithiumbatterij van 3V. Houd de pluspool (+) omhoog gericht bij het plaatsen van de batterij. Breng het klepje van het batterijvak aan en zorg ervoor dat de markeringen '•' naast elkaar liggen zoals weergegeven in de afbeelding hierboven.

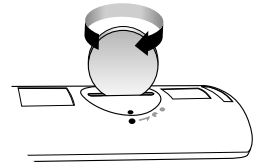

3. Gebruik een geschikte munt om het klepje van het batterijvak van de afstandsbediening zo ver mogelijk rechtsom te draaien om het weer op zijn plaats te bevestigen.

DE SOUNDBAR INSTALLEREN

WANDMONTAGE

► Waarop u moet letten bij de installatie

- Alleen op een verticale muur installeren.
- Bij de installatie moet u hoge temperaturen of vochtigheid, of een muur die het gewicht van het apparaat niet kan ondersteunen, vermijden.
- Controleer de stevigheid van de muur. Als de muur niet stevig genoeg is om de eenheid te dragen, versterk dan de muur of monteer de eenheid op een andere muur die het gewicht van de eenheid wel kan dragen.
- Koop en gebruik bevestigingsschroeven of ankers die geschikt zijn voor uw soort muur (gipsplaat, plaatijzer, hout enz.). Monteer de bevestigingsschroeven indien mogelijk in de wandstijlen.
- Schaf schroeven voor wandmontage aan op basis van het type en de dikte van de muur waaraan u de Soundbar wilt monteren.
 - Diameter: M5
 - Lengte: 35 mm of langer aanbevolen.
- Sluit de kabels van het toestel op de externe apparaten aan voordat u het aan de muur bevestigt.
- Zorg dat de eenheid is uitgeschakeld en losgekoppeld voordat u deze installeert. Anders kan dit een elektrische schok veroorzaken.

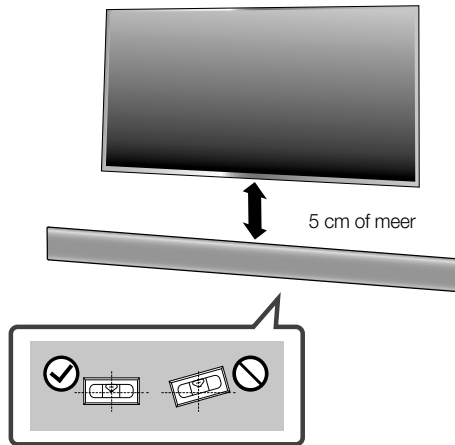

1. Plaats de **Wall Mount Guide** (Sjabloon voor muurbevestiging) tegen het wandoppervlak..
 - Zorg dat u het **Wall Mount Guide** (Sjabloon voor muurbevestiging) waterpas houdt.
 - Als de tv aan de wand wordt bevestigd, installeer de Soundbar dan minimaal 5 cm onder de tv.

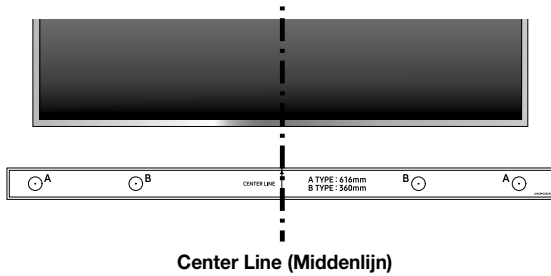

- Lijn de **Centre Line** (middenlijn) van het sjabloon voor muurbevestiging uit met het midden van de televisie (als u de Soundbar onder de tv bevestigt), en tape dan het **Wall Mount Guide** (Sjabloon voor muurbevestiging) aan de muur vast.



- Als u deze niet onder een televisie bevestigt, zet dan de **Center Line** (middenlijn) in het midden van het montagegebied.

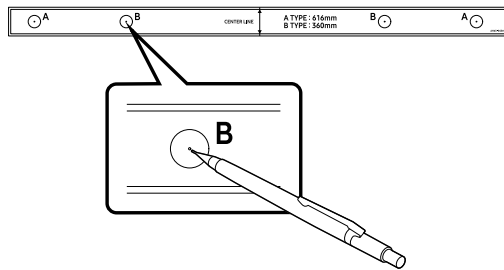

- Duw met de punt van een pen of een geslepen potloodpunt door het midden van de afbeeldingen van het **B-TYPE** aan elk uiteinde van het sjabloon om de gaten voor de bevestigingsschroeven te markeren, en verwijder dan het **Wall Mount Guide** (Sjabloon voor muurbevestiging).
- Boor met de juiste maat boor bij elke markering een gat in de muur.



- Als de markeringen niet overeenkomen met de tappingsites, zorg er dan voor dat u de juiste ankers in de gaten steekt voordat u de bevestigingsschroeven er insteekt. Als u ankers gebruikt, zorg dan dat de gaten die u boort groot genoeg zijn voor de ankers die u gebruikt.

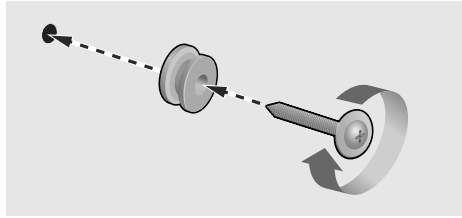

5. Duw een schroef (niet meegeleverd) door elke **Holder-Screw**(Houder-schroef), en schroef vervolgens elke schroef stevig vast in een bevestigingsschroefgat.

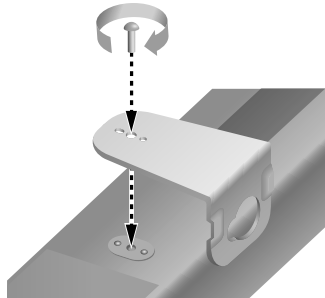

6. Gebruik de twee **Screws** (Schroeven) (M4 x L14) om beide **Bracket-Wall Mount L** en **R** (Muursteen L en R) aan de onderkant van de Soundbar te bevestigen. Zorg dat u voor een goede pasvorm de uitstulpingen op de Soundbar uitlijnt met de gaten op de steunen.

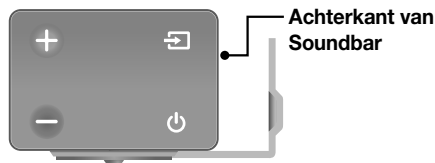

Rechterkant van Soundbar

- Wanneer u aan het monteren bent, controleer dan of het hangende deel van de Bracket-Wall Mounts (Muursteunen) zich aan de achterkant van de Soundbar bevindt. Zie de bovenstaande afbeelding.



Muurbevestiging R

Muurbevestiging L

- De linker- en rechtersteun zijn verschillend van vorm. Zorg ervoor dat u ze correct positioneert.

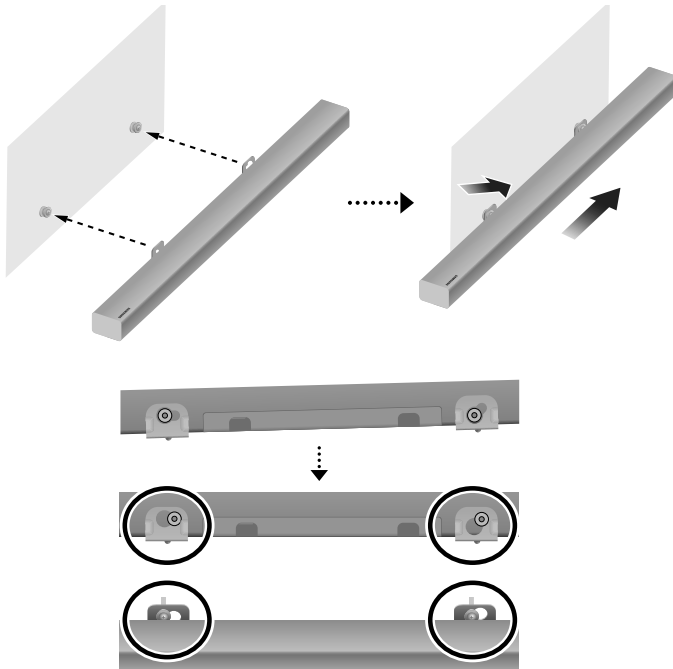

7. Installeer de Soundbar met de bevestigde **Bracket-Wall Mounts** (Muursteunen) door de Bracket-Wall Mounts (Muursteunen) op de **Holder-Screws** (Houder-schroeven) op de muur te hangen.



- Kantel de Soundbar een beetje om beide koppen van de **Holder-Screw** (Houder-schroef) in de gaten van de **Bracket-Wall Mount** (Muursteun) te steken. Duw de Soundbar in de richting van de pijl zodat beide zijden goed zijn bevestigd.

DE SOUNDBAR LOSKOPPELEN VAN DE MUUR

1. Als u de Soundbar van de wandmontage wilt halen, duwt u deze in de richting van de pijl, kantelt u de Soundbar een beetje en vervolgens trekt u deze als weergegeven van de muur af.

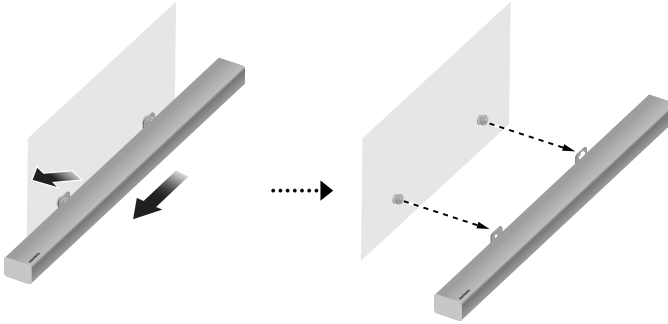

- Ga niet aan het geïnstalleerde apparaat hangen en laat het apparaat niet vallen.
- Bevestig het apparaat stevig aan de muur zodat het niet naar beneden valt. Als het apparaat valt, kan dit persoonlijk letsel veroorzaken of kan het product beschadigd raken.
- Wanneer het apparaat aan een muur is bevestigd, moet u oppassen dat kinderen niet aan de kabels trekken. Het apparaat kan dan namelijk vallen.
- Om de prestaties van de Soundbar bij bevestiging aan een muur te optimaliseren, installeert u het luidsprekersysteem minimaal 5 cm onder de tv wanneer de tv aan de muur is bevestigd.
- Als u het apparaat niet aan de muur bevestigt, plaats het apparaat dan voor uw eigen veiligheid op een vast, vlak oppervlak, zodat het apparaat niet kan vallen.



- Steek de stekker van dit apparaat of uw tv pas in het stopcontact wanneer alle verbindingen tussen de componenten zijn aangesloten.
- Schakel het product uit en haal de stekker uit het stopcontact voordat u dit product verplaatst of installeert.

DE SUBWOOFER AANSLUITEN

DE SUBWOOFER AUTOMATISCH AANSLUITEN

De verbindings-id van de subwoofer is vooraf ingesteld in de fabriek en er zou automatisch verbinding moeten worden gemaakt tussen het apparaat en de subwoofer (bij een draadloze verbinding) wanneer het hoofdapparaat en de subwoofer worden ingeschakeld. Wanneer de verbinding van de subwoofer volledig tot stand is gebracht, stopt het blauwe indicatielampje LINK op de subwoofer met knipperen en blijft branden. Zie hieronder de standen van de lampjes:

1	Blauw ●	De automatische verbinding is voltooid.
2	Blauw knippert ●	De automatische verbinding is niet voltooid.
3	Blauw brandt niet ●	<p>a. Is de stekker aangesloten op het stopcontact? Als dat niet zo is, steek dan de stekker in het stopcontact.</p> <p>b. Controleer de hoofdeenheid als de stekker er goed in zit. Als de hoofdeenheid uit is (op stand-by), staat de subwoofer ook op stand-by en brandt het blauwe lampje niet.</p>



DE SUBWOOFER HANDMATIG AANSLUITEN

Als het lampje op de achterkant van de subwoofer niet brandt (blauw), is de subwoofer niet automatisch verbonden. Verbind de subwoofer in dat geval handmatig volgens de onderstaande instructies.

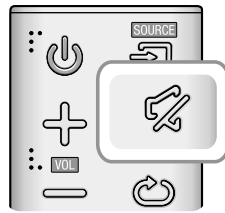
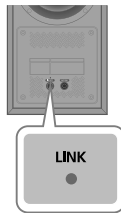
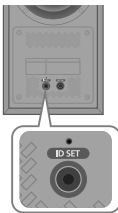

- Belangrijk: Voordat u begint, plaatst u de batterij in de afstandsbediening. Zie pagina 11 voor instructies.



1. Steek de stekker van de hoofdeenheid en van de subwoofer in een stopcontact.
2. Houd de toets ID SET op de achterkant van de subwoofer gedurende 5 seconden ingedrukt met behulp van een klein puntig voorwerp.
 - ✓ Het indicatielampje LINK (blauwe LED) op de subwoofer knippert snel.
3. Druk 5 seconden op de toets  op de afstandsbediening wanneer de hoofdeenheid UIT staat.
4. De ID SET-melding verschijnt een moment op de display van de hoofdeenheid en verdwijnt dan.
5. Wanneer het lampje van de subwoofer blauw knippert, drukt u op de toets  op de afstandsbediening of aan de rechterkant van de hoofdeenheid om deze in te schakelen.
6. De verbinding is tot stand gebracht als het lampje op de achterkant van de subwoofer stopt met knipperen en blijft branden.
 - Het hoofdapparaat en de subwoofer moeten nu aan elkaar zijn gekoppeld (verbonden).
 - Het indicatielampje LINK (blauwe LED) op de subwoofer moet continu branden en niet knipperen.
 - Als het blauwe indicatielampje LINK niet continu brandt, is er geen verbinding gemaakt. Schakel het hoofdapparaat uit en begin opnieuw bij stap 2.
 - U kunt door een geluidseffect te selecteren beter geluid krijgen van de draadloze subwoofer. (Zie pagina 9.)



- Schakel het product uit en haal de stekker uit het stopcontact voordat u het product gaat verplaatsen of installeren.
- Als u een apparaat in de buurt van de Soundbar gebruikt met dezelfde frequentie (2,4 GHz) als de Soundbar, kan het geluid door storing worden onderbroken.
- Het maximale zendbereik van het draadloze signaal tussen het hoofdapparaat en de subwoofer is ongeveer 5 m, maar kan variëren afhankelijk van uw werkomgeving. Als zich een muur van gewapend beton of een muur met metalen onderdelen tussen het hoofdapparaat en de draadloze subwoofer bevindt, werkt het systeem mogelijk helemaal niet, omdat het draadloze signaal niet kan doordringen door metaal.
- Als er geen draadloze verbinding tussen het hoofdapparaat en de draadloze subwoofer tot stand kan worden gebracht, herhaalt u stap 1 t/m 6 op de vorige pagina om de verbinding tussen het hoofdapparaat en de draadloze subwoofer opnieuw in te stellen.



- De draadloze ontvangstantenne is ingebouwd in de draadloze subwoofer. Bescherm het apparaat tegen water en vocht.
- Voor een optimaal luistercomfort zorgt u ervoor dat het gebied rond de draadloze subwoofer geen obstakels bevat.



Als u de **Samsung Wireless Rear Speaker Kit (SWA-8000S)** verbindt met uw Soundbar, breidt u uit naar echt draadloos surroundgeluid. (Afzonderlijk verkrijgbaar)

DE SUBWOOFER EN DE SWA-8000S AANSLUITEN (AFZONDERLIJK VERKRIJGBAAR)

DE SUBWOOFER EN DE SWA-8000S HANDMATIG AANSLUITEN

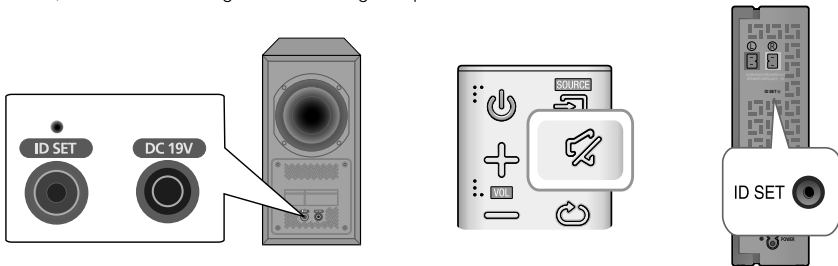
Als de blauwe LED-lampjes blijven knipperen wanneer het hoofdapparaat, de subwoofer en SWA-8000S zijn ingeschakeld, reset u de verbinding-id door de volgende procedure uit te voeren.



1. Steek de stekker van zowel het hoofdapparaat als van de subwoofer en de SWA-8000S in een stopcontact.
2. Houd de toets **ID SET** op de achterkant van de subwoofer en SWA-8000S met behulp van een klein puntig voorwerp gedurende 5 seconden ingedrukt.
 - De indicatielampjes LINK (blauwe LED-lampjes) op de subwoofer en de SWA-8000S knipperen snel.
3. Druk 5 seconden op de toets  op de afstandsbediening wanneer het hoofdapparaat UIT staat.
4. De ID SET-melding verschijnt even op de display van het hoofdapparaat en verdwijnt dan.
5. Wanneer de lampjes van de subwoofer en de SWA-8000S blauw knipperen, drukt u op de toets  op de afstandsbediening of aan de rechterkant van het hoofdapparaat om dit in te schakelen.
6. De verbinding is tot stand gebracht als de blauwe LED-lampjes op de subwoofer en de SWA-8000S stoppen met knipperen en blijven branden.

- Het hoofdapparaat, de subwoofer en de SWA-8000S moeten nu zijn gekoppeld (verbonden).
- De indicatielampjes LINK (blauwe LED-lampjes) op de subwoofer en de SWA-8000S moeten continu branden en niet knipperen.
- Als de blauwe indicatielampjes LINK niet continu branden, is er geen verbinding gemaakt. Schakel het hoofdapparaat uit, ga terug naar stap 2 en begin opnieuw.
- U kunt door een geluidseffect te selecteren beter geluid krijgen van de draadloze subwoofer. (Zie pagina 9.)

DE SURROUNDLUIDSPREKERS AANSLUITEN (AFZONDERLIJK VERKRIJGBAAR)

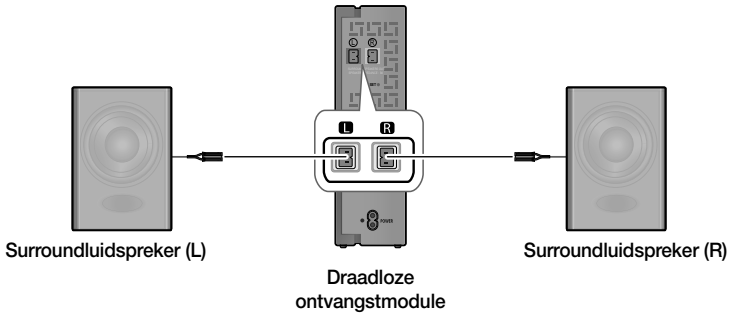

- Plaats deze luidsprekers naast uw luisterpositie. Als er niet genoeg ruimte is, plaatst u de luidsprekers tegenover elkaar. Plaats de luidsprekers circa 60 tot 90 cm boven uw oren en richt ze enigszins naar beneden.



- Surroundluidsprekers moeten worden aangesloten op de draadloze ontvangstmodule.
- Elke luidspreker is aan de achter- of onderkant voorzien van een gekleurd label. Elke kabel is aan het eind voorzien van een gekleurde band. Zoek de juiste kleur band bij de kleur van het label op de luidspreker en sluit de kabel aan op de luidspreker.

AANSLUITEN OP EEN TV



- Belangrijk: Voordat u begint, plaatst u de batterij in de afstandsbediening. Zie pagina 11 voor instructies.

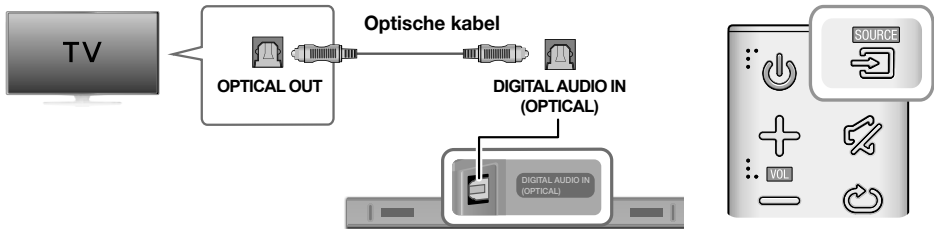

MET EEN DIGITALE OPTISCHE KABEL AANSLUITEN OP EEN TV



1. Sluit met een digitale optische kabel de **DIGITAL AUDIO IN**-ingang (OPTICAL) op de Soundbar aan op de **OPTICAL OUT**-uitgang van de tv.
2. Druk op de toets  (Source) rechts op de Soundbar of op de toets **SOURCE** (Bron) op de afstandsbediening om de **D.IN**-modus te selecteren.

► Auto Power Link:

Als u het hoofdapparaat via een digitale optische kabel hebt aangesloten op een tv, stelt u de functie Auto Power Link (Autom. koppeling inschakelen) in op ON (AAN) zodat de Soundbar automatisch wordt ingeschakeld wanneer u de tv inschakelt.

1. Gebruik een digitale optische kabel om een televisie op de Soundbar aan te sluiten.
2. Druk op de toets  (Source) rechts op het hoofdapparaat of op de toets **SOURCE** (Bron) op de afstandsbediening om de **D.IN**-modus te selecteren.
3. Houd de toets  langer dan 5 seconden ingedrukt om de functie Auto Power Link (Autom. koppeling inschakelen) in en uit te schakelen.



- Het is mogelijk dat de functie Auto Power Link niet werkt. Dit is afhankelijk van het aangesloten apparaat.
- Deze functie is alleen beschikbaar in de D.IN-modus.

TV SOUNDCONNECT

U kunt het geluid van de tv weergeven via uw Soundbar wanneer deze is verbonden met een Samsung-tv die de functie TV SoundConnect ondersteunt.



1. Schakel de tv en de Soundbar in.
2. Druk op de toets  rechts op het hoofdapparaat of op de toets **SOURCE** (Bron) op de afstandsbediening om de TV-modus te selecteren.
3. Er verschijnt een bericht op de tv met de vraag of u de functie TV SoundConnect wilt inschakelen.
4. Gebruik de afstandsbediening van de tv om <Yes> te selecteren en de verbinding tussen de tv en de Soundbar te voltooien.



- Als u de Soundbar-modus van tv naar een andere modus schakelt, wordt TV SoundConnect automatisch uitgeschakeld.
- Als u de Soundbar met een andere televisie wilt verbinden, moet de bestaande verbinding worden verbroken.
- Als u de huidige verbinding wilt verbreken, houdt u de knop **▶▶** op de afstandsbediening 5 seconden ingedrukt of schakelt u over naar een andere modus. Als u verbinding met een andere tv wilt maken, volgt u stap 1 tot en met 4 op de vorige pagina.



- De functie TV SoundConnect (SoundShare) wordt ondersteund door bepaalde televisies van Samsung die na 2012 zijn uitgebracht. Controleer of uw televisie de functie TV SoundConnect (SoundShare) ondersteunt voordat u aan de slag gaat. (Raadpleeg de handleiding van de tv voor meer informatie.)
- Als uw Samsung-tv voor 2014 op de markt is gebracht, controleer dan het instelmenu SoundShare.
- Als de afstand tussen de televisie en de Soundbar groter is dan 5 meter, is de verbinding mogelijk niet stabiel of hapert de audio. Als dat gebeurt, verplaatst u de televisie of de Soundbar zodat deze zich binnen het bedieningsbereik bevinden en brengt u vervolgens de verbinding met TV SoundConnect opnieuw tot stand.
- Bedieningsbereik voor TV SoundConnect:
 - Aanbevolen koppelingsbereik: binnen 2 meter.
 - Aanbevolen bedieningsbereik: binnen 5 meter.
- Met de toetsen Afspelen/Onderbreken, Volgende en Vorige op de Soundbar of de afstandsbediening van de Soundbar kunt u de tv niet bedienen.

► Functie Bluetooth POWER On gebruiken

De functie Bluetooth POWER On is beschikbaar nadat u de Soundbar hebt aangesloten op een Bluetooth-compatibele tv met behulp van TV SoundConnect. Wanneer de functie Bluetooth POWER On AAN is, wordt bij het in- of uitschakelen van de aangesloten TV, ook de Soundbar-voeding in- en uitgeschakeld.

1. Sluit de tv aan op uw Soundbar met de functie TV SoundConnect.
2. Druk op de toets **Bluetooth POWER** op de afstandsbediening van de Soundbar. **ON - BLUETOOTH POWER** (Bluetooth Power AAN) wordt weergegeven op de display van de Soundbar.
 - **ON - BLUETOOTH POWER** : de Soundbar wordt in- en uitgeschakeld als u de televisie in- of uitschakelt.
 - **OFF - BLUETOOTH POWER** : de Soundbar wordt uitgeschakeld wanneer u de tv uitschakelt.



- Deze functie wordt ondersteund door sommige televisies van Samsung die na 2013 zijn uitgebracht.
-

AANSLUITEN OP EXTERNE APPARATEN

OPTISCHE OF ANALOGE AUDIOKABEL

Dit apparaat is voorzien van een optische digitale ingang en een analoge audio-ingang (AUX), waardoor u het apparaat op twee manieren kunt aansluiten op externe apparaten.

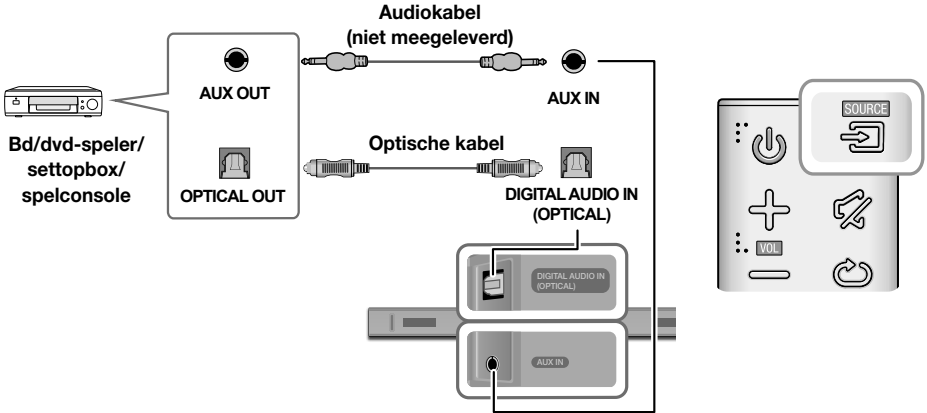

► AUX-kabel

1. Sluit de ingang **AUX IN** (Audio) op het hoofdapparaat aan met een audiokabel op de uitgang AUDIO OUT van het bronapparaat.
2. Druk op de toets  (Source) rechts op de Soundbar of op de toets **SOURCE** (Bron) op de afstandsbediening om de AUX-modus te selecteren.

► Optische kabel

1. Sluit de **DIGITAL AUDIO IN** (Audio) op het hoofdapparaat aan met een digitale optische kabel op de uitgang OPTICAL OUT van het bronapparaat.
2. Druk op de toets  (Source) rechts op de Soundbar of op de toets **SOURCE** (Bron) op de afstandsbediening om de D.IN-modus te selecteren.

USB

U kunt via de Soundbar muziekbestanden afspelen die zich op USB-opslagapparaten bevinden.

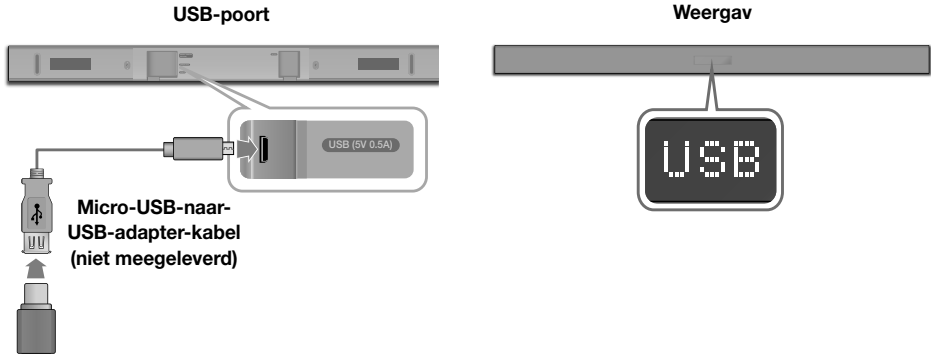

1. Sluit de Micro-USB-naar-USB-adapter-kabel aan met een mannelijke USB 2.0 Micro USB-plug (type B) op één uiteinde en een standaard vrouwelijke 2.0 USB jack (type A) op het andere uiteinde van de Micro USB-jack op uw Soundbar.



- De Micro-USB-naar-USB-adapter-kabel worden afzonderlijk verkocht. Neem contact op met een Samsung servicecentrum of Samsung klantenservice om deze aan te schaffen.

2. Sluit de contrastekker van de adapterkabel aan op het USB-apparaat.
3. Druk op de toets  rechts op het hoofdapparaat of op de toets SOURCE (Bron) op de afstandsbediening om de USB-modus te selecteren.
4. **USB** verschijnt op het scherm.
 - De verbinding van de Soundbar met het USB-apparaat is voltooid.
 - De Soundbar wordt automatisch uitgeschakeld (Auto Power Off) wanneer er langer dan 5 minuten geen USB-apparaat is aangesloten.

► Voordat u een USB-apparaat aansluit

Neem het volgende in acht:

- Als de bestandsnaam van een bestand op een USB-apparaat langer is dan 10 tekens, wordt deze niet weergegeven op de display van de Soundbar.
- Het is mogelijk dat dit product niet compatibel is met bepaalde typen USB-opslagmedia.
- De Soundbar ondersteunt de bestandssystemen FAT16 en FAT32.
 - Het NTFS-bestandstelsel wordt niet ondersteund.
- Sluit USB-apparaten aan op de USB-poort van het product met een USB 2.0 micro-USB-stekker op een standaard 2.0 USB-adapterkabel met contrastekker. Als u dat niet doet, kan er een probleem zijn met de USB-compatibiliteit.
- Sluit niet meerdere opslagapparaten op het product aan via een multikaartlezer. Wanneer u dit wel doet, werkt het apparaat mogelijk niet naar behoren.
- PTP-protocollen van digitale camera's worden niet ondersteund.
- Verwijder het USB-apparaat niet tijdens de bestandsoverdracht.
- Muziekbestanden met DRM-beveiliging (MP3, WMA) van commerciële websites kunnen niet worden afgespeeld.
- Externe vaste schijven worden niet ondersteund.

- Mobiele telefoons worden niet ondersteund.
- Compatibiliteitslijst type bestandsindeling:

Extensie	Codec	Samplingfrequentie	Bitsnelheid
*.mp3	MPEG 1 Layer2	16KHz ~ 48KHz	80kbps~320kbps
	MPEG 1 Layer3	16KHz ~ 48KHz	80kbps~320kbps
	MPEG 2 Layer3	16KHz ~ 48KHz	80kbps~320kbps
	MPEG 2.5 Layer3	16KHz ~ 48KHz	80kbps~320kbps
*.wma	Wave_Format_MSAudio1	16KHz ~ 48KHz	56kbps~128kbps
	Wave_Format_MSAudio2	16KHz ~ 48KHz	56kbps~128kbps
*.aac	AAC	16KHz ~ 96KHz	48kbps~320kbps
	AAC-LC	16KHz ~ 96KHz	128kbps~192kbps 5.1ch 320kbps
	HE-AAC	24KHz ~ 96KHz	48kbps~64kbps 5.1ch 160kbps
*.wav	-	16KHz ~ 48KHz	tot 3000 kbps
*.ogg	OGG 1.1.0	16KHz ~ 48KHz	50kbps~500kbps
*.flac	FLAC 1.1.0, FLAC 1.2.1	16KHz ~ 96KHz	tot 3000 kbps



- Als het USB-apparaat te veel mappen en bestanden bevat, kan het enige tijd duren voordat de Soundbar alle bestanden opent en afspeelt.

INVOERMODUS

Druk op de knop  (Source) op het zijpaneel van het hoofdapparaat of op de knop **SOURCE** (Bron) op de afstandsbediening om de gewenste modus te selecteren.



Rechterzijde van de Soundbar

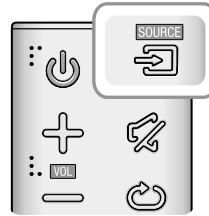

Invoermodus	Weergave
Optisch digitale invoer	D.IN
AUX-ingang	AUX
BLUETOOTH-modus	BT
TV SoundConnect	TV
USB-modus	USB

► FUNCTIE AUTO POWER DOWN (AUTOM. UITSCHAKELEN)

Het apparaat wordt in de volgende gevallen automatisch uitgeschakeld:

- Modus D.IN / BT / TV / USB
 - indien 5 minuten geen audiosignaal wordt gedetecteerd.
- AUX-modus
 - Als de AUX-kabel gedurende 5 minuten is losgekoppeld.
 - Indien 8 uur lang geen toetsen worden ingedrukt wanneer de AUX-kabel is aangesloten.

Als u de functie Auto Power Down (Automatische uitschakelen) wilt in- of uitschakelen, houdt u de knop **▶||** 5 seconden ingedrukt. **ON - AUTO POWER DOWN / OFF - AUTO POWER DOWN** wordt op de display weergegeven.

BLUETOOTH

U kunt een Bluetooth-apparaat verbinden met de Soundbar en zo geheel draadloos genieten van muziek met een kwalitatief hoogwaardig stereogeluid.

DE SOUNDBAR VERBINDEN MET EEN BLUETOOTH-APPARAAT

Controleer of het Bluetooth-apparaat de Bluetooth-compatibele stereo-hoofdtelefoonfunctie ondersteunt.



1. Druk op de toets  (Source) op het zijpaneel van het hoofdapparaat of op de toets **SOURCE** (Bron) op de afstandsbediening om de BT-modus te selecteren.
 - U ziet **BT READY** (BT gereed) op het display aan de voorzijde van de Soundbar.
2. Selecteer het Bluetooth-menu op het Bluetooth-apparaat waarmee u verbinding wilt maken. (Raadpleeg de gebruiksaanwijzing van het Bluetooth-apparaat.)
3. Selecteer het menu voor een stereo hoofdtelefoon op het Bluetooth-apparaat.
 - Er wordt een lijst van aangesloten apparaten weergegeven.
4. Selecteer "[AV] Samsung Soundbar Kxxx K-Series" in de lijst.
 - Wanneer de Soundbar is verbonden met het Bluetooth-apparaat, verschijnt **[Bluetooth device name] → BT** op de display aan de voorzijde.
 - De apparaatnaam kan alleen in het Engels worden weergegeven. Als de naam niet in het Engels is, wordt deze onderstreept " _ " weergegeven.
 - Als het Bluetooth-apparaat niet met de Soundbar kan worden gekoppeld, verwijdt u de Soundbar die eerder door het Bluetooth-apparaat is gevonden en laat u opnieuw zoeken naar de Soundbar.
5. Muziek afspelen op het aangesloten apparaat.
 - U kunt de muziek die wordt afgespeeld op het aangesloten Bluetooth-apparaat, rechtstreeks via de Soundbar beluisteren.
 - In de **BT**-modus zijn de functies Play/Pause/Next/Prev (Afspelen/Onderbreken/Volgende/Vorige) niet beschikbaar. Deze functies zijn echter wel beschikbaar op Bluetooth-apparaten die AVRCP ondersteunen.



- Typ <0000> als u om een pincode wordt gevraagd wanneer u een Bluetooth-apparaat verbindt.
- U kunt slechts één Bluetooth-apparaat tegelijkertijd koppelen.
- De Bluetooth-verbinding wordt beëindigd als u de Soundbar uitschakelt.
- Onder de volgende omstandigheden voert de Soundbar mogelijk geen correcte Bluetooth-zoek- of verbindingsactie uit:
 - indien er zich een sterk elektrisch veld rond de Soundbar bevindt.
 - indien verschillende Bluetooth-apparaten tegelijkertijd met de Soundbar worden gekoppeld.
 - Indien het Bluetooth-apparaat is uitgeschakeld, niet is geplaatst of defect is.
- Let op, apparaten zoals magnetrons, draadloos-LAN-adapters, tl-lampen en gasfornuizen gebruiken hetzelfde frequentiebereik als het Bluetooth-apparaat. Dat kan tot elektrische interferentie leiden.
- De Soundbar ondersteunt SBC-data (44,1 kHz, 48 kHz).
- Maak alleen verbinding met een Bluetooth-apparaat dat de functie A2DP (AV) ondersteunt.
- U kunt de Soundbar niet verbinden met een Bluetooth-apparaat dat alleen de HF-functie (handsfree) ondersteunt.
- Zodra de set is gekoppeld met een apparaat en de Soundbar zich in de DIN-, AUX- of USB-modus bevindt, en u selecteert in de lijst op uw Bluetooth-apparaat de optie "[AV]samsung soundbar Kxxx K-ser", schakelt de set automatisch naar de BT-modus.
 - Alleen beschikbaar als de Soundbar voorkomt in de lijst met gekoppelde apparaten van het Bluetooth-apparaat. (Het Bluetooth-apparaat en de Soundbar moeten minimaal één keer eerder zijn gekoppeld.)
- De Soundbar wordt alleen weergegeven in de lijst met apparaten die door het smartapparaat zijn gevonden als op de Soundbar **BT READY** (BT gereed) wordt weergegeven.
- In de modus TV SoundConnect kan de Soundbar niet aan een ander Bluetooth-apparaat worden gekoppeld of verbonden.

BLUETOOTH POWER ON (BLUETOOTH POWER)

Als de Bluetooth Power On-functie is ingeschakeld en de Soundbar uit staat, wordt de Soundbar automatisch ingeschakeld als een eerder gekoppeld Bluetooth-apparaat probeert om een koppeling met de Soundbar tot stand te brengen.

1. Druk op de toets **Bluetooth POWER** (Bluetooth AAN/UIT) op de afstandsbediening terwijl de Soundbar is ingeschakeld.
2. **ON - BLUETOOTH POWER** (Bluetooth Power AAN) wordt weergegeven op de display van de Soundbar.

DE VERBINDING TUSSEN EEN BLUETOOTH-APPARAAT EN DE SOUNDBAR VERBREKEN

U kunt de verbinding tussen het Bluetooth-apparaat en de Soundbar verbreken. Raadpleeg voor instructies de gebruiksaanwijzing van het Bluetooth-apparaat .

- De verbinding met de Soundbar wordt verbroken.
- Wanneer de Soundbar wordt losgekoppeld van het Bluetooth-apparaat, verschijnt **BT DISCONNECTED** op de display aan de voorzijde van de Soundbar.

DE VERBINDING TUSSEN DE SOUNDBAR EN EEN BLUETOOTH-APPARAAT VERBREKEN

Druk op de toets **SOURCE** op de afstandsbediening of op de toets  (Source) op het zijpaneel van het product van de **BT** -modus naar een andere modus te schakelen of de Soundbar uit te schakelen.

- Het verbonden Bluetooth-apparaat wacht een bepaalde tijd op een reactie van de Soundbar alvorens de verbinding te verbreken. (Hoe lang het duurt voordat de verbinding wordt verbroken, kan per Bluetooth-apparaat verschillen.)



- De Bluetooth-verbinding kan worden verbroken als in de Bluetooth-verbodingsmodus de afstand tussen de Soundbar en het Bluetooth-apparaat meer dan 5 meter is.
- De Soundbar wordt na 5 minuten in de stand Gereed automatisch uitgeschakeld.

► Meer informatie over Bluetooth

Bluetooth is een technologie waardoor Bluetooth-compatibele apparaten eenvoudig met elkaar kunnen worden verbonden via een korte, draadloze verbinding.

- Een Bluetooth-apparaat kan, afhankelijk van gebruik, lawaai of storingen veroorzaken als:
 - Een deel van uw lichaam in contact komt met het zend-/ontvangststelsel van het Bluetooth-apparaat of de Soundbar.
 - Als er een spanningsvariatie ontstaat als gevolg van belemmering door muren, hoeken of scheidingswanden.
 - Het apparaat wordt blootgesteld aan elektrische interferentie door apparatuur die dezelfde frequentie gebruikt, bijvoorbeeld medische apparatuur, magnetrons of draadloze LAN's.
- Koppel de Soundbar met het Bluetooth-apparaat terwijl ze zich dicht bij elkaar bevinden.
- Hoe groter de afstand tussen de Soundbar en het Bluetooth-apparaat, hoe minder de kwaliteit.
- Als de afstand groter is dan het maximale bereik van het Bluetooth-apparaat, wordt de verbinding verbroken.
- In gebieden met een slechte ontvangst werkt de Bluetooth-verbinding mogelijk niet naar behoren.
- De Bluetooth-verbinding werkt alleen als het Bluetooth-apparaat zich dicht bij het apparaat bevindt. Als het Bluetooth-apparaat buiten dit bereik gaat, wordt de verbinding automatisch verbroken. Zelfs binnen het bereik kan de geluidskwaliteit verslechteren door obstakels zoals muren of deuren.
- Het gebruik van dit draadloze apparaat kan elektrische interferentie veroorzaken.

DE APP SAMSUNG AUDIO REMOTE GEBRUIKEN

► De app Samsung Audio Remote installeren

Als u de Soundbar met uw smartapparaat en de app Samsung Audio Remote wilt bedienen, downloadt u de app Samsung Audio Remote via de Google Play store.

In Market zoeken: **Samsung Audio Remote**



► De app Samsung Audio Remote starten

Start en gebruik de app Samsung Audio Remote door op uw smartapparaat op het pictogram Audio Remote te tikken en de instructies op het scherm te volgen.

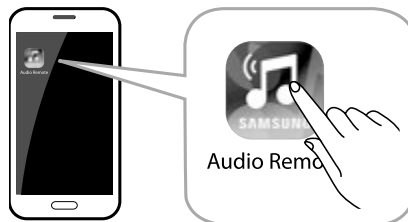

- De app Samsung Audio Remote is alleen compatibel met mobiele Android-telefoons en mobiele apparaten met Android OS 3.0 of nieuwer.

SOFTWARE-UPDATE

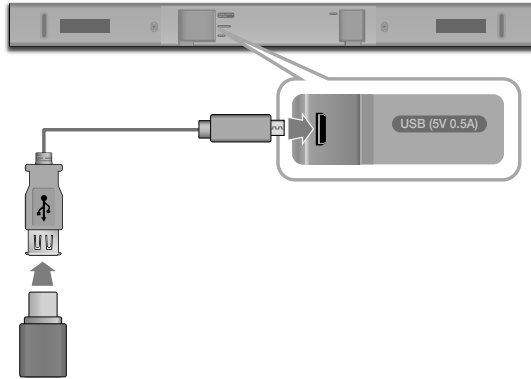

Samsung kan in de toekomst updates voor de firmware van de Soundbar aanbieden.

Indien een update wordt aangeboden, kunt u de firmware bijwerken door een USB-apparaat waarop de firmware-update is opgeslagen aan te sluiten op de USB-poort van uw Soundbar.

Als er meerdere updatebestanden zijn, moet u telkens één ervan op het USB-apparaat zetten en ze één voor één gebruiken om de firmware bij te werken.

Ga naar samsung.com of neem contact op met het callcenter van Samsung voor meer informatie over het downloaden van updatebestanden.





- Dit product is voorzien van een DUAL BOOT-functie. Als de firmware geen update kan uitvoeren, kunt u de firmware nogmaals bijwerken.



- Plaats een USB-apparaat met de firmware-update in de USB-poort op het hoofdapparaat.
- Het bijwerken van de firmware verloopt mogelijk niet naar behoren wanneer er zich audiobestanden op het USB-opslagapparaat bevinden die door de Soundbar worden ondersteund.
- Schakel de stroom niet uit en verwijder het USB-apparaat niet terwijl updates worden uitgevoerd. Het hoofdapparaat wordt automatisch uitgeschakeld nadat de firmware-update is voltooid.
- Na de update worden alle instellingen teruggezet naar de fabrieksinstellingen. We raden u aan uw instellingen ergens te noteren, zodat u deze na de update eenvoudig opnieuw kunt instellen. Houd er rekening mee dat wanneer u de firmware bijwerkt, de verbinding met de subwoofer ook wordt gereset. Als de verbinding met de subwoofer na de update niet automatisch wordt hersteld, raadpleegt u pagina 17. Als de firmware niet kan worden bijgewerkt, raden we u aan het USB-apparaat te formatteren in FAT16 en het nogmaals te proberen.
- Zodra de software-update is voltooid, schakelt u het product uit en houdt u de knop (▶||) op de afstandsbediening minimaal 5 seconden ingedrukt. Op de display verschijnt "INIT" en het apparaat wordt uitgeschakeld. De upgrade is voltooid.
- Formateer het USB-apparaat niet in NTFS-indeling. De Soundbar biedt geen ondersteuning voor het NTFS-bestandssysteem.
- Afhankelijk van de fabrikant worden sommige USB-opslagapparaten mogelijk niet ondersteund.

PROBLEMEN OPLOSSEN

Controleer het volgende voordat u contact met ons opneemt:

Het apparaat wordt niet ingeschakeld.	
<ul style="list-style-type: none"> • Bevindt de stekker zich in het stopcontact? 	→ Sluit de stekker aan op het stopcontact.
Een functie werkt niet als de knop wordt ingedrukt.	
<ul style="list-style-type: none"> • Is er sprake van statische elektriciteit? 	→ Haal de stekker uit het stopcontact en sluit deze opnieuw aan.
Ik hoor geen geluid.	
<ul style="list-style-type: none"> • Is de dempfunctie ingeschakeld? • Is het volume minimaal? 	<p>→ Druk op de toets  (Dempen) om de functie Dempen te annuleren.</p> <p>→ Het volume regelen.</p>
De afstandsbediening werkt niet.	
<ul style="list-style-type: none"> • Zijn de batterijen leeg? • Is de afstand tussen de afstandsbediening en het hoofdapparaat niet te groot? 	<p>→ Plaats nieuwe batterijen.</p> <p>→ Ga dichterbij het apparaat staan.</p>
De TV SoundConnect (tv-koppeling) werkt niet.	
<ul style="list-style-type: none"> • Ondersteunt uw televisie TV SoundConnect? • Gebruikt u de laatste versie van uw tv-firmware? • Is er een fout opgetreden tijdens het maken van de verbinding? 	<p>→ TV SoundConnect wordt ondersteund door bepaalde televisies van Samsung die na 2012 zijn uitgebracht. Kijk op uw televisie of deze TV SoundConnect ondersteunt.</p> <p>→ Werk uw televisie bij met de nieuwste firmware.</p> <p>→ Neem contact op met de klantenservice van Samsung.</p> <p>→ Houd de knop  5 seconden ingedrukt om de TV SoundConnect-verbinding opnieuw in te stellen.</p>
Het blauwe lampje op de achterkant van de subwoofer brandt niet en de subwoofer produceert geen geluid.	
<ul style="list-style-type: none"> • Is het hoofdapparaat ingeschakeld? • Uw subwoofer heeft mogelijk geen verbinding met het hoofdapparaat van het product. 	<p>→ Controleer de stekker. Controleer het hoofdapparaat als de stekker er goed in zit. Als het hoofdapparaat uit is (op stand-by), staat de subwoofer ook op stand-by en brandt het blauwe lampje niet.</p> <p>→ Probeer uw subwoofer opnieuw te verbinden. (Zie pagina 17.)</p>

SPECIFICATIES

Modelnaam		HW-K360		
ALG EMEEN	USB		5 V / 0,5 A	
	Gewicht	Hoofdeenheid	1,5 kg	
		Subwoofer (PS-WK360)	2,9 kg	
	Afmetingen (B x H x D)	Hoofdeenheid	907,5 x 53,5 x 70,5 mm	
		Subwoofer (PS-WK360)	155,0 x 300,0 x 293,0 mm	
	Temperatuurbereik tijdens gebruik		+5 °C tot +35 °C	
Vochtigheidsgraad tijdens gebruik		10% tot 75%		
VERSTERKER	Nominaal uitgangsvermogen	Hoofdeenheid	35 W/kanaal x 2, 6 ohm, THD=10%, 1 kHz	
		Subwoofer (PS-WK360)	60 W, 3 ohm, THD=10%, 100 Hz	
	S/N-ratio (analoge invoer)		65 dB	
	Verschil (1 kHz)		65 dB	

- * Vormgeving en specificaties kunnen zonder kennisgeving worden gewijzigd.
- * S/N-ratio, vervorming, scheiding en bruikbare gevoeligheid zijn gebaseerd op metingen uitgevoerd volgens de AES-richtlijnen (Audio Engineering Society).
- * Nominale specificatie
 - Samsung Electronics Co., Ltd behoudt zich het recht voor de specificaties zonder voorafgaande kennisgeving te wijzigen.
 - Gewicht en afmetingen zijn bij benadering.
 - Raadpleeg het etiket dat aan het apparaat is bevestigd voor meer informatie over de stroomtoevoer en het stroomverbruik.
- ※ **Kennisgeving met betrekking tot Open Source-licentie**
 - Neem voor vragen en verzoeken met betrekking tot open source contact op met Samsung via e-mail (oss.request@samsung.com).

Algemeen elektriciteitsverbruik in de stand-by-stand (W)		4.5 W
Bluetooth	Manier om poort te deactiveren	Druk in de 'BT'-modus op de 'Bluetooth POWER'-knop op de afstandsbediening.

- Samsung Electronics verklaart hierbij dat deze apparatuur voldoet aan Richtlijn 2014/53/EU. De volledige tekst van de EU-Conformiteitsverklaring vindt u op deze website: <http://www.samsung.com> ga naar Support > Product Zoeken Support en voer de modelnaam in. Deze apparatuur mag in alle EU-landen worden gebruikt.





Contact SAMSUNG Wereldwijd

Wanneer u suggesties of vragen heeft met betrekking tot Samsung producten, verzoeken wij u contact op te nemen met de consumenten service- en informatie dienst van Samsung.

Area	Contact Centre ☎	Web Site
■ Europe		
U.K	0330 SAMSUNG (7267864)	www.samsung.com/uk/support
EIRE	0818 717100	www.samsung.com/ie/support
GERMANY	0180 6 SAMSUNG bzw. 0180 6 7267864* (*0,20 €/Anruf aus dem dt. Festnetz, aus dem Mobilfunk max. 0,60 €/Anruf)	www.samsung.com/de/support
FRANCE	01 48 63 00 00	www.samsung.com/fr/support
ITALIA	800-SAMSUNG (800.7267864)	www.samsung.com/it/support
SPAIN	0034902172678	www.samsung.com/es/support
PORTUGAL	808 20 7267	www.samsung.com/pt/support
LUXEMBURG	261 03 710	www.samsung.com/support
NETHERLANDS	0900-SAMSUNG (0900-7267864) (€ 0,10/Min)	www.samsung.com/nl/support
BELGIUM	02-201-24-18	www.samsung.com/be/support www.samsung.com/be_fr/support (French)
NORWAY	815 56480	www.samsung.com/no/support
DENMARK	70 70 19 70	www.samsung.com/dk/support
FINLAND	030-6227 515	www.samsung.com/fi/support
SWEDEN	0771 726 7864 (0771-SAMSUNG)	www.samsung.com/se/support
POLAND	801-172-678* lub +48 22 607-93-33 * * (koszt polaczenia wedlug taryfy operatora)	www.samsung.com/pl/support
HUNGARY	0680SAMSUNG (0680-726-786) 0680PREMIUM (0680-773-648)	www.samsung.com/hu/support
SLOVAKIA	0800 - SAMSUNG (0800-726 786)	www.samsung.com/sk/support
AUSTRIA	0800-SAMSUNG (0800-7267864) [Only for Premium HA] 0800-366661 [Only for Dealers] 0810-112233	www.samsung.com/at/support

Area	Contact Centre ☎	Web Site
SWITZERLAND	0800 726 78 64 (0800-SAMSUNG)	www.samsung.com/ch/support (German) www.samsung.com/ch_fr/support (French)
CZECH	800 - SAMSUNG (800-726786) Samsung Electronics Czech and Slovak, s.r.o. V Parku 2343/24, 148 00 - Praha 4	www.samsung.com/cz/support
CROATIA	072 726 786	www.samsung.com/hr/support
BOSNIA	055 233 999	www.samsung.com/support
MONTENEGRO	020 405 888	www.samsung.com/support
SLOVENIA	080 697 267 (brezplačna številka) 090 726 786 (0,39 EUR/min) klicni center vam je na voljo od ponedeljka do petka od 9. do 18. ure.	www.samsung.com/si
SERBIA	011 321 6899	www.samsung.com/rs/support
BULGARIA	800 111 31. Безплатна телефонна линија	www.samsung.com/bg/support
ROMANIA	08008 726 78 64 (08008 SAMSUNG) Apel GRATUIT	www.samsung.com/ro/support
CYPRUS	8009 4000 only from landline, toll free	www.samsung.com/gr/support
GREECE	80111-SAMSUNG (80111 726 7864) only from land line (+30) 210 6897691 from mobile and land line	
LITHUANIA	8-800-77777	www.samsung.com/lt/support
LATVIA	8000-7267	www.samsung.com/lv/support
ESTONIA	800-7267	www.samsung.com/ee/support



[Correcte behandeling van een gebruikte accu uit dit product]

(Van toepassing in landen waar afval gescheiden wordt ingezameld)

Dit merkteken op de accu, handleiding of verpakking geeft aan dat de accu in dit product aan het einde van de levensduur niet samen met ander huishoudelijk afval mag worden weggegooid. De chemische symbolen Hg, Cd of Pb geven aan dat het kwik-, cadmium- of loodgehalte in de accu hoger is dan de referentiewaarden in de Richtlijn 2006/66/EC. Indien de gebruikte accu niet op de juiste wijze wordt behandeld, kunnen deze stoffen schadelijk zijn voor de gezondheid van mensen of het milieu. Ter bescherming van de natuurlijke hulpbronnen en ter bevordering van het hergebruik van materialen, verzoeken wij u afgedankte accu's en batterijen te scheiden van andere soorten afval en voor recycling aan te bieden bij het gratis inzamelingsstelsel voor accu's en batterijen in uw omgeving.



[Correcte verwijdering van dit product (elektrische & elektronische afvalapparatuur)]

(Van toepassing in landen waar afval gescheiden wordt ingezameld)

Dit merkteken op het product, de accessoires of het informatiemateriaal duidt erop dat het product en zijn elektronische accessoires (bv. lader, headset, USB-kabel) niet met ander huishoudelijk afval verwijderd mogen worden aan het einde van hun gebruiksduur. Om mogelijke schade aan het milieu of de menselijke gezondheid door ongecontroleerde afvalverwijdering te voorkomen, moet u deze artikelen van andere soorten afval scheiden en op een verantwoorde manier recyclen, zodat het duurzame hergebruik van materiaalbronnen wordt bevorderd. Huishoudelijke gebruikers moeten contact opnemen met de winkel waar ze dit product hebben gekocht of met de gemeente waar ze wonen om te vernemen waar en hoe ze deze artikelen milieuvriendelijk kunnen laten recyclen. Zakelijke gebruikers moeten contact opnemen met hun leverancier en de algemene voorwaarden van de koopovereenkomst nalezen. Dit product en zijn elektronische accessoires mogen niet met ander bedrijfsafval voor verwijdering worden gemengd.

SAMSUNG

HW-K360
Caisson de basses sans fil
(PS-WK360)

Manuel d'utilisation

Soundbar audio sans fil

Imaginez les possibilités

Merci d'avoir choisi cet appareil Samsung.

Pour obtenir une assistance plus complète, veuillez enregistrer votre appareil sur

www.samsung.com/register

FONCTIONNALITÉS

Application Samsung Remote

Tenez la télécommande de votre Soundbar dans le creux de votre main avec un appareil intelligent Android doté de l'application Samsung Audio Remote. Cette application pratique vous permet de contrôler toutes les fonctions de base de votre Soundbar telles que la mise sous/hors tension, le volume et les commandes multimédia. Elle vous permet également de contrôler des fonctions personnalisables telles que l'égalisateur.

Expansion du son ambiophonique

La fonctionnalité Expansion du son ambiophonique ajoute de la profondeur et de la grandeur au son.

TV SoundConnect

Écoutez le contenu audio de votre téléviseur via la Soundbar, en connectant votre téléviseur et la Soundbar par Bluetooth à TV SoundConnect. La simplicité de connexion et l'absence de câbles qui traînent entre la Soundbar et le téléviseur vous permet de mettre en valeur le design plat et sobre de deux systèmes, tout en conservant une apparence soignée de votre espace. Vous contrôlez facilement la Soundbar et le téléviseur depuis une seule télécommande.

Prise en charge de la fonction USB HOST

Vous pouvez connecter des périphériques de stockage USB externes (lecteurs MP3, clé USB, etc.) afin d'en lire les fichiers musicaux à l'aide de la fonction USB HOST de la Soundbar.

Fonction Bluetooth

Vous pouvez connecter un périphérique Bluetooth à la Soundbar pour écouter de la musique avec un son stéréo de haute qualité, tout cela sans fil !

LICENCES



Manufactured under license from Dolby Laboratories. Dolby, Dolby Audio, Pro Logic, and the double-D symbol are trademarks of Dolby Laboratories.







For DTS patents, see <http://patents.dts.com>. Manufactured under license from DTS Licensing Limited. DTS, the Symbol, DTS in combination with the Symbol, and DTS 2.0 Channel are registered trademarks or trademarks of DTS, Inc. in the United States and/or other countries. © DTS, Inc. All Rights Reserved.





CONSIGNES DE SÉCURITÉ

AVERTISSEMENTS RELATIFS A LA SÉCURITÉ

POUR LIMITER LES RISQUES DE DÉCHARGE ÉLECTRIQUE, NE RETIREZ JAMAIS LE CACHE (NI L'ARRIÈRE DE L'APPAREIL).

LES PIÈCES QU'IL CONTIENT NE SONT PAS RÉPARABLES PAR L'UTILISATEUR.VEUILLEZ CONTACTER UN TECHNICIEN QUALIFIÉ POUR TOUTE RÉPARATION.

 <div style="border: 1px solid black; padding: 5px; text-align: center;"> ATTENTION RISQUE D'ÉLECTROCUTION NE PAS OUVRIR </div> 		Ce symbole indique la présence d'une tension dangereuse dans l'appareil, présentant un risque de décharge électrique ou de blessure.
		Ce symbole indique que des instructions importantes accompagnent le produit.

	Produit de Classe II :ce symbole indique qu'une connexion électrique de sécurité à la terre (masse) n'est pas requise.
	Tension CA :ce symbole indique que la tension nominale indiquée avec le symbole est une tension CA.
	Tension CC :ce symbole indique que la tension nominale indiquée avec le symbole est une tension CC.
	Attention, consultez les instructions d'utilisation :ce symbole indique à l'utilisateur de consulter le manuel d'utilisation pour obtenir plus d'informations relatives à la sécurité.

AVERTISSEMENT : pour réduire les risques d'incendie ou de décharge électrique, veuillez ne pas exposer cet appareil à la pluie ou à l'humidité.

ATTENTION : POUR ÉVITER LES RISQUES DE DÉCHARGE ÉLECTRIQUE, VEUILLEZ À FAIRE CORRESPONDRE LA BROCHE LA PLUS LARGE DE LA PRISE À L'EMPLACEMENT LE PLUS LARGE, EN L'INSÉRANT COMPLÈTEMENT.

- Cet appareil doit toujours être branché à une prise CA équipée d'une broche de mise à la terre.
- Pour débrancher l'appareil, il convient de retirer la fiche de la prise murale, laquelle doit donc être facilement accessible.

ATTENTION

- Évitez toute projection d'eau sur l'appareil. Ne posez jamais d'objets contenant un liquide (ex : un vase) sur l'appareil.
- Pour éteindre complètement l'appareil, vous devez retirer le cordon d'alimentation de la prise murale. Par conséquent, le cordon d'alimentation doit être facilement accessible à tout moment.

CONSIGNES

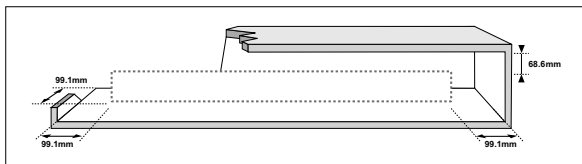

Assurez-vous que l'alimentation CA de votre domicile est conforme aux instructions d'alimentation indiquées sur l'étiquette d'identification située en bas de votre appareil. Posez votre appareil sur une surface horizontale appropriée (meuble), en veillant à laisser un espace suffisant (de 7 à 10 cm) autour de ce dernier afin de permettre la ventilation. Veillez à ne pas obstruer les orifices de ventilation. Ne posez pas l'appareil sur un amplificateur ou un autre appareil susceptible de devenir chaud. Cet appareil est conçu pour une utilisation en continu. Pour éteindre complètement l'appareil, débranchez la fiche CA de la prise murale. Débranchez l'appareil si vous envisagez de ne pas l'utiliser durant une longue période.

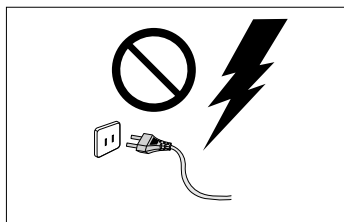

En cas d'orage, débranchez la fiche CA de la prise murale. Les pointes de tension occasionnées par les éclairs risquent d'endommager l'appareil.

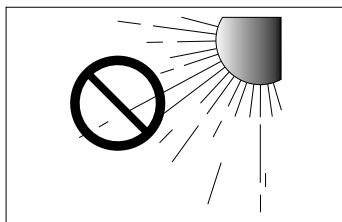

N'exposez pas l'appareil à la lumière directe du soleil ou à toute autre source de chaleur. Ceci pourrait entraîner une surchauffe et un dysfonctionnement de l'appareil.

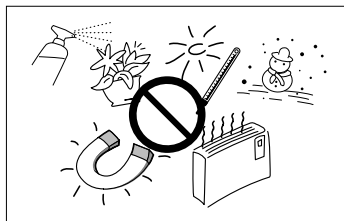

Protégez l'appareil contre l'humidité (ex. : vases), contre les sources de chaleur excessive (ex. : une cheminée) ou contre les appareils susceptibles de générer des champs magnétiques ou électriques importants. Débranchez le câble d'alimentation de la prise murale CA en cas de dysfonctionnement de l'appareil.

Cet appareil n'est pas destiné à un usage industriel. Il est destiné exclusivement à un usage personnel. De la condensation peut se former si votre appareil est stocké dans un lieu où la température est basse.

Si l'appareil a été transporté pendant l'hiver, attendez environ 2 heures pour qu'il atteigne la température ambiante avant toute utilisation.

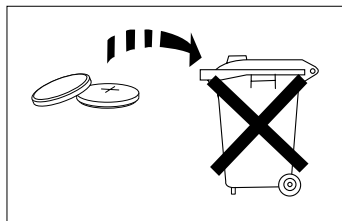

La pile utilisée dans cet appareil contient des produits chimiques néfastes pour l'environnement. Ne jetez pas la pile avec vos déchets ménagers. N'exposez pas la pile à une source de chaleur excessive, à la lumière directe du soleil ou à des flammes.

Ne court-circuitez pas, ne démontez pas et ne faites pas surchauffer la pile. Il existe un risque d'explosion si la pile n'est pas remplacée correctement. Lorsqu'un remplacement est nécessaire, utilisez uniquement le même type de pile ou un modèle équivalent.



AVERTISSEMENT : N'INGÉREZ PAS LA PILE. RISQUE DE BRÛLURE PAR PRODUIT CHIMIQUE. La télécommande fournie avec cet appareil contient une pile pièce/bouton. Si vous avalez la pile pièce/bouton, cela peut entraîner des brûlures internes graves en seulement 2 heures et qui peuvent être mortelles.

Maintenez les piles neuves et usagées hors de portée des enfants. Si le compartiment de la pile ne ferme pas correctement, cessez d'utiliser la télécommande et maintenez-la hors de portée des enfants. Si vous pensez qu'il est possible que la pile ait été avalée ou placée à l'intérieur d'une partie du corps, consultez immédiatement un médecin.

SOMMAIRE

2 MISE EN MARCHÉ

- 2 FONCTIONNALITÉS
- 3 CONSIGNES DE SÉCURITÉ
- 6 CONTENU

7 DESCRIPTIONS

- 7 PANNEAU AVANT / CÔTÉ DROIT
- 8 PANNEAU INFÉRIEUR
- 9 TÉLÉCOMMANDE

12 INSTALLATION

- 12 INSTALLATION DE LA SOUNDBAR
- 12 INSTALLATION DE LA FIXATION MURALE

17 BRANCHEMENTS

- 17 CONNEXION DU CAISSON DE BASSES
- 18 **Connecting the Subwoofer and the SWA-8000S (Sold Separately)**
- 20 **BRANCHEMENT À UN TÉLÉVISEUR**
- 20 BRANCHEMENT À UN TÉLÉVISEUR À L'AIDE D'UN CÂBLE OPTIQUE NUMÉRIQUE
- 21 TV SoundConnect
- 23 **CONNEXION À DES PÉRIPHÉRIQUES EXTERNES**
- 23 CÂBLE AUDIO OPTIQUE OU ANALOGIQUE
- 24 USB

26 FONCTIONS

- 26 MODE D'ENTRÉE
- 27 Bluetooth
- 30 MISE À JOUR LOGICIELLE

31 DÉPANNAGE

- 31 DÉPANNAGE

32 ANNEXE

32 CARACTÉRISTIQUES TECHNIQUES



- Les figures et les illustrations présentes dans le présent Manuel d'utilisation sont fournies à titre de référence uniquement et peuvent différer de l'apparence réelle de l'appareil.
- Des frais de gestion pourront vous être facturés dans les cas suivants^o:
 - (a) vous demandez l'intervention d'un ingénieur mais il s'avère que l'appareil ne présente aucun défaut (c.-à-d. que l'utilisateur n'a pas lu le manuel d'utilisation).
 - (b) vous portez l'appareil dans un centre de réparation mais il s'avère que celui-ci ne présente aucun défaut (c.-à-d. que l'utilisateur n'a pas lu le manuel d'utilisation).
- Vous serez informé du montant des frais de gestion avant la visite d'un technicien.

CONTENU

AVANT DE LIRE LE MANUEL D'UTILISATION

Prenez connaissance des termes suivants avant de lire le manuel d'utilisation.

► Icônes utilisées dans le présent manuel

Icône	Terme	Définition
	Attention	Indique une situation dans laquelle une fonction est inopérante ou des paramètres peuvent être annulés.
	Remarque	Indique des astuces ou des instructions sur la page qui vous aident à utiliser une fonction.

Vérifiez que les accessoires ci-dessous sont fournis.

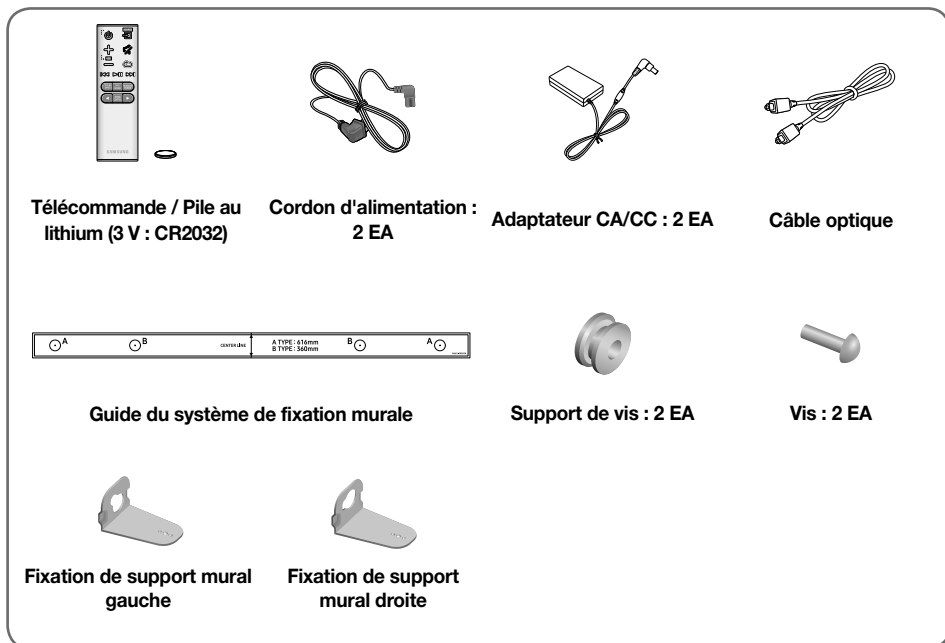

- L'aspect des accessoires peut légèrement différer des illustrations ci-dessus.
- Le câble adaptateur Micro USB à USB est vendu séparément. Pour l'acheter, contactez un Centre de service Samsung ou le Service client de Samsung.

PANNEAU AVANT / CÔTÉ DROIT





❶ Bouton + / - (Volume)

Permet de régler le volume.

La valeur numérique du niveau du volume apparaît sur l'écran du panneau avant.

❷ Bouton (Source)

Permet de sélectionner l'entrée D.IN, AUX, BT, TV ou USB.

- Lorsque l'appareil est sous tension, si vous appuyez sur le bouton  (Source) pendant plus de 3 secondes, le bouton agit comme le bouton  (Muet). Pour annuler la configuration du bouton , appuyez à nouveau sur le bouton  (Source) pendant plus de 3 secondes.

❸ Bouton (Alimentation)

Permet de mettre l'appareil sous et hors tension.

Côté droit

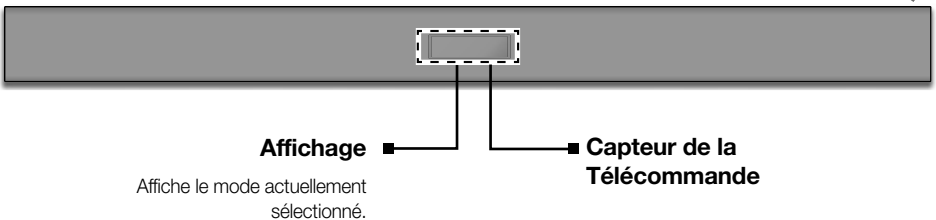
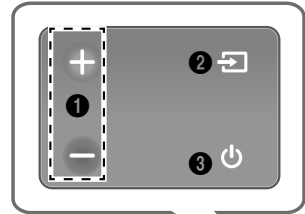

- Lorsque vous branchez le cordon CA, le bouton de mise sous/hors tension commencera à fonctionner dans 4 à 6 secondes.
- Lorsque vous allumez l'appareil, le son n'est émis qu'au bout de 4 à 5 secondes.
- Si vous souhaitez bénéficier du son de la Soundbar uniquement, vous devez éteindre les enceintes du téléviseur depuis le menu Configuration audio de votre téléviseur. Reportez-vous au manuel d'utilisation fourni avec votre téléviseur.

PANNEAU INFÉRIEUR

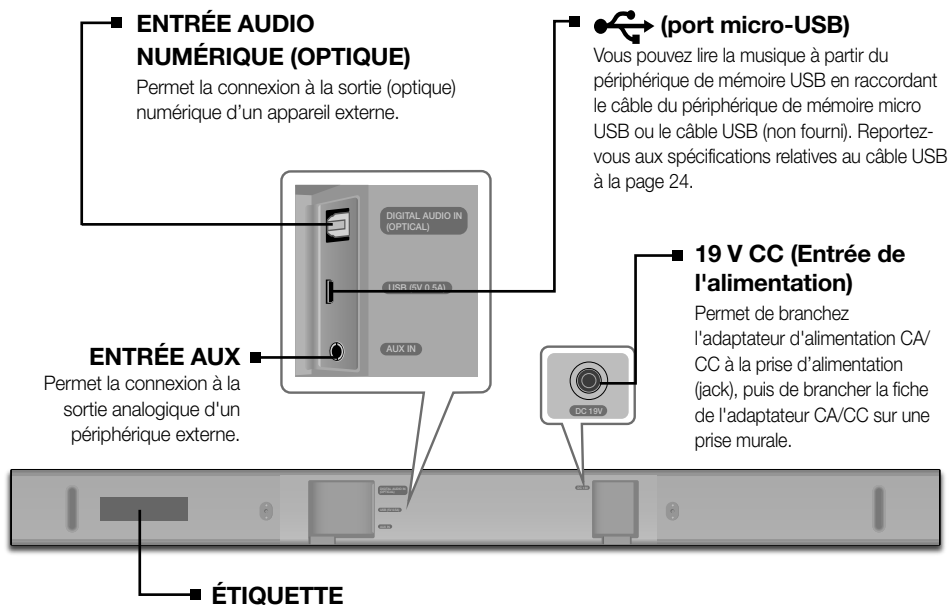

- Lorsque vous débranchez le câble d'alimentation de l'adaptateur d'alimentation CA/CC d'une prise murale, veillez à le retirer en tirant sur la fiche. Ne tirez pas sur le câble.
- Ne branchez pas cet appareil ou d'autres composants sur une prise CA tant que tous ces branchements entre les composants ne sont pas terminés.
- Assurez-vous de faire reposer l'adaptateur CA/CC à plat sur une table ou au sol. Si vous placez l'adaptateur CA/CC de telle sorte qu'il reste suspendu avec l'entrée du cordon CA orientée vers le haut, de l'eau ou d'autres corps étrangers risquent de pénétrer dans l'adaptateur et provoquer un dysfonctionnement de ce dernier.

TÉLÉCOMMANDE

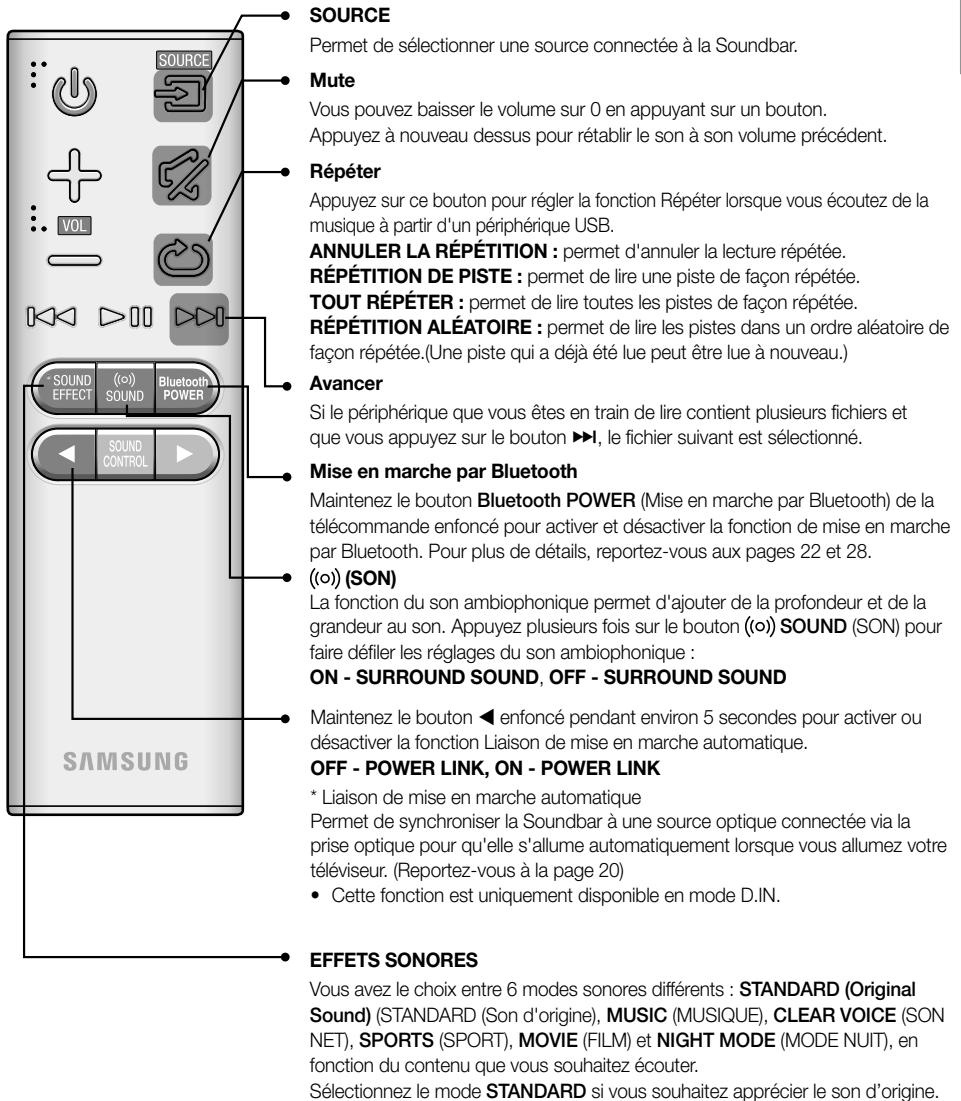

- Soundbar est un nom dont Samsung est le propriétaire.
- Faites fonctionner le téléviseur en utilisant sa télécommande.

Marche/Arrêt
Permet d'allumer et d'éteindre la Soundbar.

Volume
Permet de régler le volume de l'appareil.

Lecture/Pause
Appuyez sur le bouton **▶||** pour mettre temporairement en pause un fichier.
Appuyez à nouveau sur le bouton **▶||** pour lire le fichier sélectionné.

Reculer
Si le périphérique que vous êtes en train de lire contient plusieurs fichiers et que vous appuyez sur le bouton **◀◀**, le fichier précédent est sélectionné.

CONTRÔLE DU SON
Appuyez dessus pour sélectionner **TREBLE (AIGU)**, **BASS (BASSE)**, **SUBWOOFER LEVEL (NIVEAU DU CAISSON DE BASSE)**, **AUDIO SYNC (SYNCHRO AUDIO)**, **REAR SPEAKER (ENCEINTE ARRIÈRE)** ou **REAR LEVEL (NIVEAU DE L'ENCEINTE ARRIÈRE)**.

Ensuite, utilisez les boutons **◀** et **▶** pour régler le volume sur Treble (Aigu) ou Bass (Basse) de -6 à +6, ou le volume sur **SUBWOOFER LEVEL (NIVEAU DU CAISSON DE BASSE)** de -12 ou -6 à +6.

Maintenez le bouton **SOUND CONTROL (CONTRÔLE DU SON)** enfoncé pendant environ 5 secondes pour régler le son pour chaque bande de fréquences. Vous pouvez sélectionner 150 Hz, 300 Hz, 600 Hz, 1,2 KHz, 2,5 KHz, 5 KHz ou 10 KHz et régler chacune de ces options de -6 à +6.

- Pour régler le niveau des basses à l'aide de l'application mobile Samsung Audio Remote, appuyez sur les boutons **◀◀** et **▶▶** pour baisser ou augmenter le niveau des basses d'ici 3 secondes après avoir appuyé sur le bouton **WOOFER (BASSES)**.

Si la Soundbar est connectée à un téléviseur numérique et que le contenu vidéo et audio n'est pas synchronisé, appuyez sur le bouton **SOUND CONTROL (CONTRÔLE DU SON)** pour sélectionner **SYNCHRONISATION AUDIO** afin de synchroniser le contenu audio et vidéo. Utilisez les boutons **◀** et **▶** pour régler le temps de retard audio sur une valeur comprise entre 0 ms et 300 ms. En mode USB, Téléviseur et Bluetooth, la fonction Synchronisation audio peut ne pas être disponible.

Pour contrôler le volume du son de l'enceinte arrière, sélectionnez **REAR SPEAKER (ENCEINTE ARRIÈRE)** dans Contrôle du son, puis réglez le volume entre **DÉSACTIVÉE - ENCEINTE ARRIÈRE** et **ACTIVÉE - ENCEINTE ARRIÈRE**, en utilisant les boutons **◀** et **▶**.

Pour contrôler le volume du niveau sonore de l'enceinte arrière, sélectionnez **REAR LEVEL (NIVEAU DE L'ENCEINTE ARRIÈRE)** dans Contrôle du son, puis réglez le volume entre **ENCEINTE ARRIÈRE -6** et **+6**, en utilisant les boutons **◀** et **▶**.

- Les modes **REAR SPEAKER (ENCEINTE ARRIÈRE)** et **REAR LEVEL (NIVEAU DE L'ENCEINTE ARRIÈRE)** sont uniquement disponibles lorsque vous connectez le kit d'enceintes arrière sans fil Samsung (SWA-8000S) (vendu séparément).

► Contrôle de la Soundbar à l'aide de la télécommande de votre téléviseur

1. Maintenez le bouton (ⓘ) **SOUND (SON)** enfoncé pendant plus de 5 secondes avec la Soundbar allumée.
2. « TÉLÉCOMMANDE DU TÉLÉVISEUR ACTIVÉE » s'affiche sur l'écran de la Soundbar.
3. Dans le menu du téléviseur, réglez l'enceinte du téléviseur sur l'enceinte externe.



- Les menus des téléviseurs varient en fonction du fabricant et du modèle. Reportez-vous au manuel d'utilisation du téléviseur pour plus d'informations.
- Seuls les boutons VOLUME +/- et MUET sont disponibles pour contrôler la Soundbar.
- Cette fonction n'est pas disponible lorsque la Soundbar est en mode TV SoundConnect.
- Fabricants prenant en charge cette fonction :
 - VIZIO, LG, Sony, Sharp, PHILIPS, PANASONIC, TOSHIBA, GRUNDIG, Hisense, RCA
 - Cette fonction n'est peut-être pas compatible avec la télécommande de votre téléviseur selon le fabricant de la télécommande.
- Pour désactiver cette fonction, appuyez sur la touche (ⓘ) **SOUND (SON)** pendant 5 secondes. Le message « OFF - TV REMOTE » s'affiche sur l'écran de votre Soundbar.

INSTALLATION DE LA PILE DANS LA TÉLÉCOMMANDE

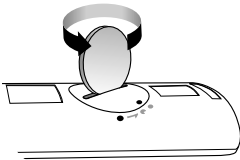

1. Utilisez une pièce de monnaie adaptée pour tourner le cache de la pile de la télécommande dans le sens anti-horaire pour le retirer comme indiqué sur la figure ci-dessus.

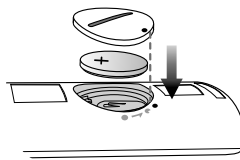

2. Insérez une pile au lithium de 3 V. Veillez à ce que le pôle positif (+) soit orienté vers le haut lors de l'insertion de la pile dans son logement. Installez le cache de la pile et alignez les repères « • » l'un en face de l'autre, comme indiqué sur la figure ci-dessus.

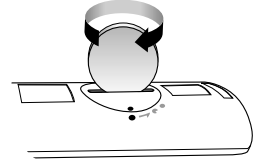

3. Utilisez une pièce de monnaie adaptée pour tourner le cache de la pile de la télécommande dans le sens horaire jusqu'en butée pour le remettre en place.

INSTALLATION DE LA SOUNDBAR

INSTALLATION DE LA FIXATION MURALE

► Consignes d'installation

- Procédez à l'installation sur un mur vertical uniquement.
- Pour l'installation, évitez les emplacements présentant des températures élevées ou de l'humidité ou encore un mur pas assez solide pour supporter le poids de l'appareil.
- Vérifiez la solidité du mur. Si le mur n'est pas assez solide pour supporter l'appareil, renforcez le mur ou installez l'appareil sur un autre mur pouvant supporter son poids.
- Achetez et utilisez les vis de fixation ou les ancrages appropriés au type de mur dont vous disposez (plaque de plâtre, fer forgé, bois, etc.). Si possible, fixez les vis de fixation dans les poteaux de cloison.
- Achetez des vis pour fixation murale en fonction du type et de l'épaisseur du mur sur lequel vous souhaitez installer la Soundbar.
 - Diamètre : M5
 - Longueur : 35 mm ou plus recommandée.
- Branchez les câbles entre l'appareil et les périphériques externes avant de l'installer sur le mur.
- Assurez-vous que l'appareil est éteint et débranché avant de l'installer. Dans le cas contraire, vous vous exposez à un risque d'électrocution.

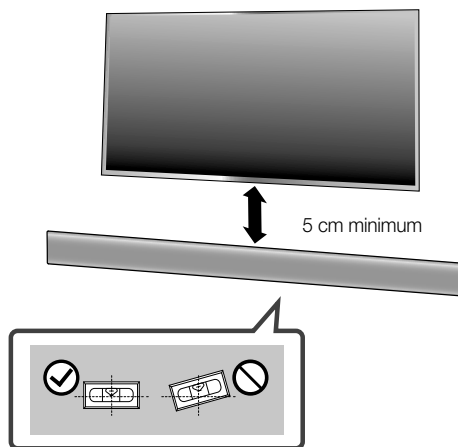

1. Placez le **Wall Mount Guide** (Guide du système de fixation murale) contre la surface murale.
 - Le **Wall Mount Guide** (Guide du système de fixation murale) doit être de niveau.
 - Si votre téléviseur est monté sur le mur, installez la Soundbar au moins 5 cm en dessous du téléviseur.

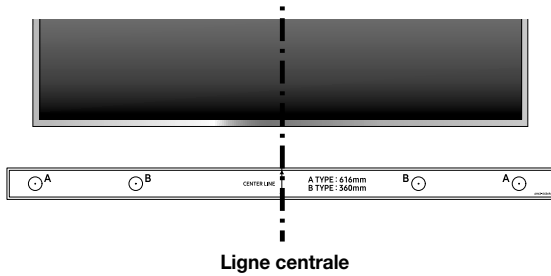

- Alignez la **Center Line** (Ligne centrale) du guide du système de fixation murale avec le centre de votre téléviseur (si vous fixez la Soundbar en dessous de votre téléviseur) puis fixez le **Wall Mount Guide** (Guide du système de fixation murale) sur le mur à l'aide de ruban.



- Si vous ne le fixez pas en dessous d'un téléviseur, placez la **Center Line** (Ligne centrale) au centre de la zone d'installation.

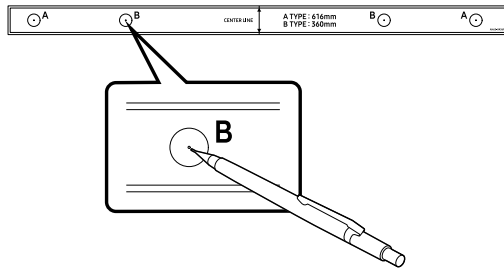

- Appuyez avec la pointe d'un stylo ou d'un crayon pointu sur le centre des images **B-TYPE** (TYPE B) à chaque extrémité du guide pour marquer les trous des vis de fixation, puis retirez le **Wall Mount Guide** (Guide du système de fixation murale).
- À l'aide d'un foret de taille adaptée, percez un trou dans le mur aux emplacements marqués.



- Si les marques ne correspondent pas aux positions des poteaux, assurez-vous d'insérer des ancrages appropriés dans les trous avant d'insérer les vis de fixation. Si vous utilisez des ancrages, assurez-vous que la largeur des trous percés est suffisante pour les ancrages que vous souhaitez utiliser.

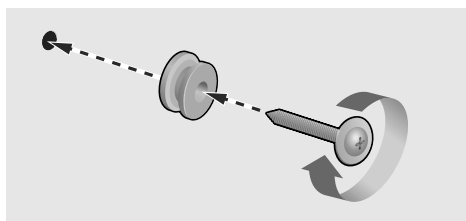

5. Insérez une vis (non fournie) dans chaque **Holder-Screw** (Support de vis), puis vissez chaque vis fermement dans un trou pour vis de fixation.

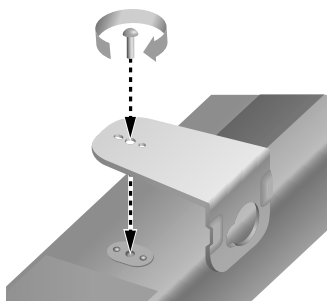

6. Utilisez les deux **Screws** (Vis) (M4 x L14) pour fixer les **Bracket-Wall Mount L** et **R** (Fixations de support mural gauche et droite) sur la partie inférieure de la Soundbar. Pour un montage approprié, assurez-vous d'aligner les protubérances de la Soundbar avec les trous des supports.

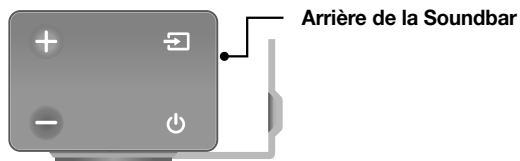

Extrémité droite de la Soundbar

- Lors de l'assemblage, assurez-vous que la pièce de suspension des Fixations de support mural est située à l'arrière de la Soundbar. Reportez-vous à l'illustration ci-dessus.



Fixation murale droite

Fixation murale gauche

- Les fixations gauche et droite ont une forme différente. Assurez-vous de les positionner correctement.

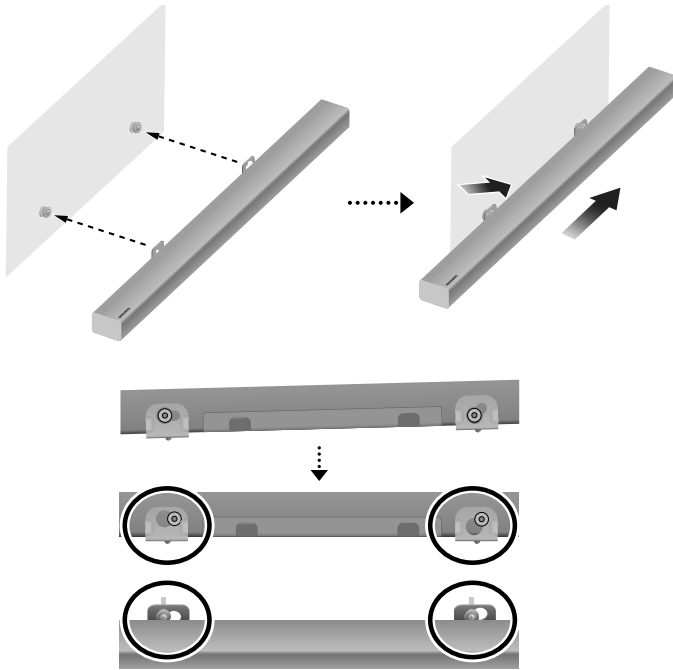

7. Installez la Soundbar avec la **Bracket-Wall Mounts** (Fixations de support mural) en suspendant les **Bracket-Wall Mounts** (Fixations de support mural) sur les Supports de vis fixés au mur.



- Inclinez légèrement la Soundbar pour insérer les têtes des deux **Holder-Screws** (Supports de vis) dans les trous de la **Bracket-Wall Mount** (Fixation de support mural). Poussez la Soundbar dans le sens de la flèche pour vous assurer que les deux côtés sont fermement fixés.

DÉCROCHAGE DE LA SOUNDBAR DU MUR

1. Pour détacher la Soundbar de la fixation murale, poussez-la dans le sens de la flèche, inclinez-la légèrement vers le haut et retirez-la du mur comme indiqué.

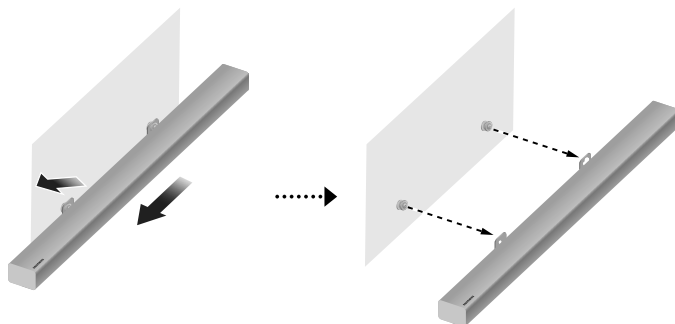

- Ne vous appuyez pas sur l'appareil installé et évitez de le soumettre à des chocs ou des chutes.
- Fixez fermement l'appareil au mur afin qu'il ne tombe pas. La chute de l'appareil peut provoquer des blessures ou endommager le matériel.
- Lorsque l'appareil est installé sur un mur, veillez à ce que les enfants ne tirent pas sur les câbles de connexion au risque de le faire tomber.
- Pour optimiser l'installation d'une fixation murale, installez les enceintes au moins 5 cm en dessous du téléviseur, si le téléviseur est monté sur le mur.
- Pour votre sécurité, dans le cas où vous ne l'utilisez pas en montage mural, veuillez installer l'appareil sur une surface plane sécurisée où il ne risque pas de tomber.



- Ne branchez pas le cordon d'alimentation de cet appareil ou de votre téléviseur dans une prise murale avant que tous les branchements entre les différents composants n'aient été effectués.
- Avant de déplacer ou d'installer cet appareil, mettez-le hors tension et débranchez le cordon d'alimentation.

CONNEXION DU CAISSON DE BASSES

CONNEXION AUTOMATIQUE AU CAISSON DE BASSES

L'identifiant de liaison du caisson de basses est pré-réglé en usine, et l'unité principale et le caisson de basses doivent se connecter automatiquement (connexion sans fil) lors de la mise sous tension des deux. Lorsque le caisson de basses est entièrement connecté, le témoin de liaison à DEL bleue sur le caisson de basses s'arrête de clignoter et reste fixe.

Reportez-vous aux témoins et à leurs modes correspondants ci-dessous :

1	bleu	Connexion automatique terminée.
2	Clignotement du bleu	Connexion automatique non terminée.
3	bleu éteint	a. Le cordon d'alimentation est-il branché dans la prise ? Si non, branchez la fiche dans la prise murale. b. Si le cordon d'alimentation est correctement branché, vérifiez l'unité principale. Si votre unité principale est éteinte (en mode Standby (Veille)), le caisson de basse est également en mode Standby (Veille) et le voyant DEL bleu ne s'allume pas.

CONNEXION MANUELLE AU CAISSON DE BASSES

Si le témoin situé à l'arrière du caisson de basses ne s'allume pas en bleu, le caisson de basses ne s'est pas automatiquement connecté. Si tel est le cas, suivez les instructions ci-dessous pour connecter le caisson de basses manuellement.



- Important : avant de commencer, insérez la pile dans la télécommande. Reportez-vous à la page 11 pour obtenir des instructions.

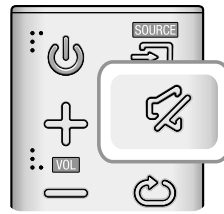
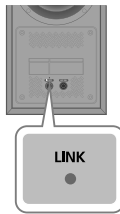
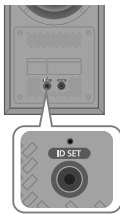

1. Branchez les cordons d'alimentation de l'unité principale et du caisson de basse dans une prise murale CA.
2. Appuyez pendant 5 secondes sur le bouton **ID SET** (RÉGLAGE ID) situé à l'arrière du caisson de basse à l'aide d'un petit objet pointu.
 - ✓ Le voyant LINK (LIAISON) (DEL bleue) situé sur le caisson de basse clignote rapidement.
3. Appuyez pendant 5 secondes sur le bouton de votre télécommande lorsque l'unité principale est éteinte.
4. Le message ID SET (RÉGLAGE ID) apparaît brièvement à l'écran de l'unité principale, puis disparaît.
5. Lorsque le voyant du caisson de basse clignote en bleu, appuyez sur le bouton situé sur votre télécommande ou sur le côté droit de l'unité principale pour allumer l'unité principale.
6. La connexion est terminée lorsque le voyant situé à l'arrière du caisson de basse cesse de clignoter et s'allume en continu.
 - L'unité principale et le caisson de basses sont à présent liés (connectés).
 - Le témoin de LIAISON (DEL bleue) sur le caisson de basses devrait rester fixe et ne plus clignoter.
 - Si le témoin de LIAISON ne s'affiche pas en bleu fixe, la liaison a échoué. Éteignez l'unité principale et recommencez à partir de l'étape 2.
 - Vous pouvez profiter d'un son de meilleure qualité provenant du caisson de basses sans fil en sélectionnant un Effet sonore. (Reportez-vous à la page 9)



- Avant de déplacer ou d'installer l'appareil, mettez-le hors tension et débranchez le cordon d'alimentation.
- Si vous utilisez un périphérique utilisant la même fréquence (2,4 GHz) que la Soundbar à proximité de cette dernière, les interférences peuvent entraîner quelques interruptions de son.
- La distance maximale de transmission du signal sans fil entre l'unité principale et le caisson de basses est d'environ 5 mètres, mais elle peut varier en fonction de votre environnement d'exploitation. Si l'unité principale et le caisson de basses sans fil sont séparés par un mur en béton armé ou en métal, le système peut ne pas fonctionner du tout, car le signal sans fil ne traverse pas le métal.
- Si l'unité principale n'établit pas de connexion sans fil, recommencez les étapes 1 à 6 de la page précédente pour rétablir la connexion entre l'unité principale et le caisson de basses sans fil.



- L'antenne de réception sans fil est intégrée au caisson de basses sans fil. Maintenez l'appareil à l'abri de l'eau et de l'humidité.
- Pour un résultat d'écoute optimal, assurez-vous que la zone autour du caisson de basses sans fil est bien dégagée de tout obstacle.



Passez au vrai son ambiophonique sans fil en connectant le kit d'enceintes arrière sans fil Samsung (SWA-8000S) à votre Soundbar. (Vendu séparément)

CONNEXION DU CAISSON DE BASSES ET DU KIT D'ENCEINTES ARRIÈRE SANS FIL (SWA-8000S) (VENDU SÉPARÉMENT)

CONNEXION MANUELLE DU CAISSON DE BASSES ET DU KIT D'ENCEINTES ARRIÈRE SANS FIL (SWA-8000S)

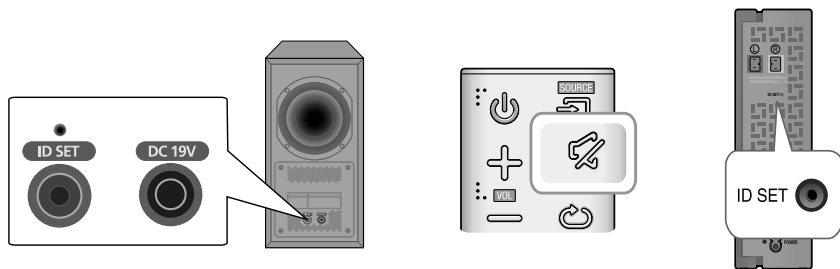
Si les témoins à DEL bleues ne s'arrêtent pas de clignoter lorsque l'unité principale, le caisson de basses et le kit d'enceintes arrière sans fil (SWA-8000S) sont mis sous tension, veuillez réinitialiser l'identifiant de liaison en suivant la procédure ci-dessous.



1. Branchez les cordons d'alimentation de l'unité principale, du caisson de basses et du kit d'enceintes arrière sans fil (SWA-8000S) à une prise murale CA.
2. Appuyez pendant 5 secondes sur le bouton **ID SET** (RÉGLAGE DE L'IDENTIFIANT) situé à l'arrière du caisson de basses et du kit d'enceintes arrière sans fil (SWA-8000S) à l'aide d'un petit objet pointu.
 - Les témoins de LIAISON (DEL bleues) du caisson de basses et du kit d'enceintes arrière sans fil (SWA-8000S) clignotent rapidement.
3. Appuyez pendant 5 secondes sur le bouton  de votre télécommande lorsque l'unité principale est éteinte.
4. Le message RÉGLAGE DE L'IDENTIFIANT apparaît brièvement sur l'écran de l'unité principale, puis disparaît.
5. Lorsque les témoins du caisson de basses et du kit d'enceintes arrière sans fil (SWA-8000S) clignotent en bleu, appuyez sur le bouton  de votre télécommande ou sur le côté droit de l'unité principale pour allumer l'unité principale.
6. La connexion est établie si les DEL bleues sur le caisson de basses et le kit d'enceintes arrière sans fil (SWA-8000S) s'arrêtent de clignoter et restent fixes.

- L'unité principale, le caisson de basses et le kit d'enceintes arrière sans fil (SWA-8000S) devraient maintenant être liés (connectés).
- Les témoins de LIAISON (DEL bleues) sur le caisson de basses et le kit d'enceintes arrière sans fil (SWA-8000S) devraient rester fixes et ne plus clignoter.
- Si les témoins de LIAISON ne s'affichent pas en bleu fixe, la liaison a échoué. Éteignez l'unité principale, revenez à l'étape 2, puis recommencez.
- Vous pouvez profiter d'un son de meilleure qualité provenant du caisson de basses sans fil en sélectionnant un Effet sonore. (Reportez-vous à la page 9)

BRANCHEMENT DES ENCEINTES AMBIOPHONIQUES (VENDUES SEPARÉMENT)

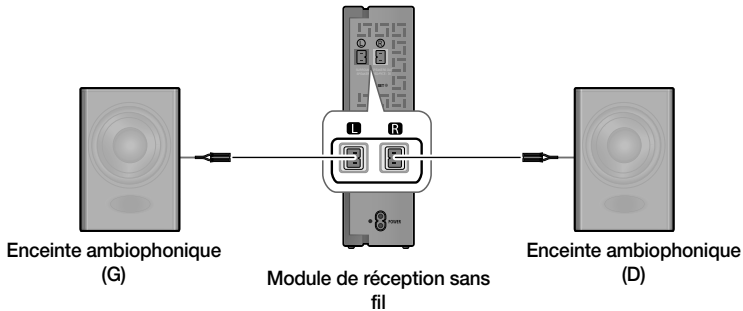

- Placez les enceintes ambiophoniques de chaque côté de votre position d'écoute. Si vous ne disposez pas d'assez d'espace, positionnez-les face à face. Elles doivent être situées à environ 60 à 90 cm au-dessus de vos oreilles et légèrement inclinées vers le sol.



- Les enceintes ambiophoniques doivent être connectées au module de réception sans fil.
- Chaque enceinte possède une étiquette colorée située à l'arrière ou sur le dessous. Chaque câble dispose d'une bande colorée à proximité de son extrémité. Faites correspondre la bande présente sur chaque câble avec l'étiquette de l'enceinte par couleur, puis branchez le câble à l'enceinte.

BRANCHEMENT À UN TÉLÉVISEUR



- Important : avant de commencer, insérez la pile dans la télécommande. Reportez-vous à la page 11 pour obtenir des instructions.

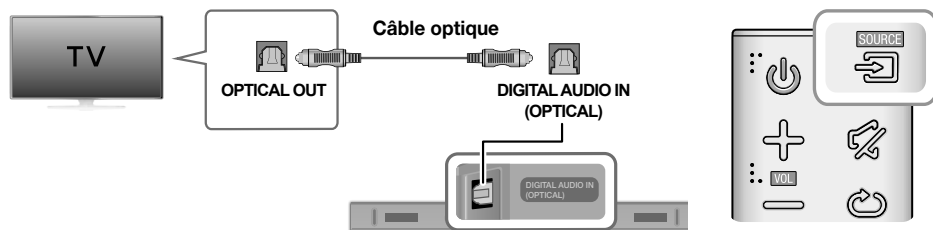

BRANCHEMENT À UN TÉLÉVISEUR À L'AIDE D'UN CÂBLE OPTIQUE NUMÉRIQUE



1. Connectez la prise **DIGITAL AUDIO IN (OPTICAL)** (ENTRÉE AUDIO NUMÉRIQUE (OPTIQUE)) sur la Soundbar à la prise **OPTICAL OUT (SORTIE OPTIQUE)** du téléviseur avec un câble optique numérique.
2. Appuyez sur le bouton  (Source) situé sur le côté droit de la Soundbar ou sur le bouton **SOURCE** (SOURCE) de la télécommande pour sélectionner le mode **D.IN** (ENTRÉE NUMÉRIQUE).

► Liaison de mise en marche automatique

Si vous avez connecté l'unité principale à un téléviseur à l'aide d'un câble optique numérique, vous pouvez activer la fonction Liaison de mise en marche automatique, de sorte que la Soundbar s'allume automatiquement lorsque vous allumez votre téléviseur.

1. Connectez la Soundbar et un téléviseur avec un câble optique numérique.
2. Appuyez sur le bouton  (Source) situé sur le côté droit de l'unité principale ou sur le bouton **SOURCE** (SOURCE) de la télécommande pour sélectionner le mode **D.IN** (ENTRÉE NUMÉRIQUE).
3. Maintenez le bouton  de la télécommande enfoncé pendant environ 5 secondes pour activer et désactiver la fonction Liaison de mise en marche automatique.



- Selon le périphérique connecté, la fonction Liaison de mise en marche automatique peut ne pas fonctionner.
- Cette fonction est uniquement disponible en mode D.IN.

TV SOUNDCONNECT

Vous pouvez apprécier le son du téléviseur à travers votre Soundbar dans le cas d'une connexion à un téléviseur Samsung qui prend en charge la fonction TV SoundConnect.



1. Allumez le téléviseur et la Soundbar.
2. Appuyez sur le bouton  situé sur le côté droit de l'unité principale ou sur le bouton **SOURCE** (SOURCE) de la télécommande pour sélectionner le mode **TV** (Téléviseur).
3. Sur le téléviseur, un message demandant si vous souhaitez activer la fonction TV SoundConnect apparaît.
4. À l'aide de la télécommande du téléviseur, sélectionnez **<Yes>** (Oui) pour établir la connexion du téléviseur et de la Soundbar.



- Changer le mode de la Soundbar à partir du téléviseur et le remplacer par un autre mode met fin automatiquement à la fonction TV SoundConnect.
- Pour connecter la Soundbar à un autre téléviseur, la connexion existante doit être fermée.
- Pour fermer la connexion existante, maintenez le bouton **▶||** de la télécommande enfoncé pendant 5 secondes ou basculez sur un autre mode. Pour établir la connexion à l'autre téléviseur, suivez les étapes 1 à 4 de la page précédente.



- La fonction TV SoundConnect (SoundShare) est prise en charge par certains téléviseurs Samsung commercialisés à partir de 2012. Vérifiez si votre téléviseur prend en charge la fonction TV SoundConnect (SoundShare) avant de commencer. (Pour plus d'informations, reportez-vous au manuel d'utilisation du téléviseur.)
- Si votre téléviseur Samsung a été commercialisé avant 2014, vérifiez le menu de réglages de SoundShare.
- Si la distance entre le téléviseur et la Soundbar dépasse 5 mètres, la connexion peut ne pas être stable ou la lecture de contenu audio peut être discontinue. Si tel est le cas, déplacez le téléviseur ou la Soundbar afin qu'il/elle soit dans la plage opérationnelle, puis rétablissez la connexion à la fonction TV SoundConnect.
- Plages opérationnelles de la fonction TV SoundConnect :
 - Plage recommandée pour le jumelage : inférieure à 2 mètres.
 - Plage opérationnelle recommandée : inférieure à 5 mètres.
- Les boutons Lecture/Pause, Suivant et Précédent situés sur la Soundbar ou la télécommande de la Soundbar ne commandent pas le téléviseur.

► Utilisation de la fonction Mise en marche par Bluetooth

La fonction Mise en marche par Bluetooth est disponible une fois la Soundbar connectée avec succès à un téléviseur compatible à la connexion Bluetooth à l'aide de la fonction TV SoundConnect. Lorsque la fonction Mise en marche par Bluetooth est activée, si vous allumez ou éteignez le téléviseur connecté, la Soundbar s'allume ou s'éteint également.

1. Connectez le téléviseur à votre Soundbar à l'aide de la fonction TV SoundConnect.
2. Appuyez sur le bouton **Bluetooth POWER** (Mise en marche par Bluetooth) sur la télécommande de la Soundbar. **ACTIVÉE - MISE EN MARCHÉ PAR BLUETOOTH** s'affiche sur l'écran de la Soundbar.
 - **ACTIVÉE - MISE EN MARCHÉ PAR BLUETOOTH**[®]: la Soundbar s'allume et s'éteint lorsque vous allumez ou éteignez le téléviseur.
 - **DÉSACTIVÉE - MISE EN MARCHÉ PAR BLUETOOTH**[®]: la Soundbar s'éteint uniquement lorsque vous éteignez le téléviseur.



- Cette fonction est prise en charge par certains téléviseurs Samsung commercialisés à partir de 2013.
-

CONNEXION À DES PÉRIPHÉRIQUES EXTERNES

CÂBLE AUDIO OPTIQUE OU ANALOGIQUE

Cet appareil est équipé d'une prise d'entrée numérique optique et d'une prise d'entrée analogique audio (AUX) ; vous disposez ainsi de deux méthodes pour connecter le téléviseur à des périphériques externes.

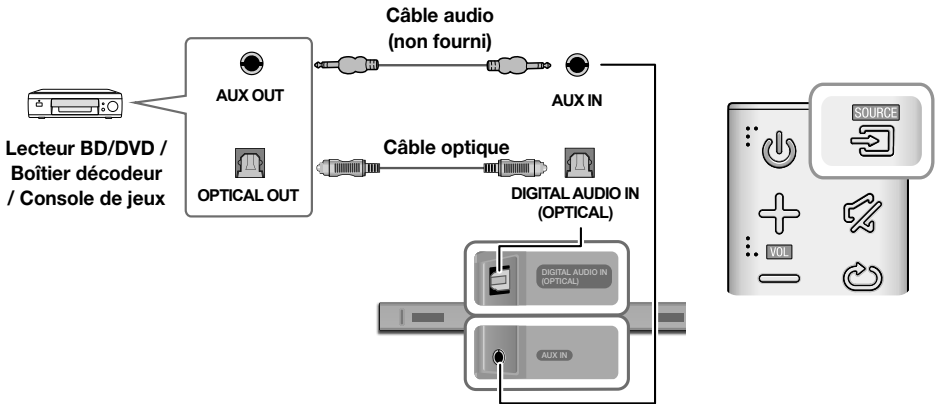

► Câble AUX

1. Connectez la prise **AUX IN** (ENTRÉE AUX) (Audio) sur l'unité principale à la prise **AUX OUT** (SORTIE AUDIO) du périphérique source à l'aide d'un câble audio.
2. Appuyez sur le bouton  (Source) situé sur le côté droit de la Soundbar ou sur le bouton **SOURCE** (SOURCE) de la télécommande pour sélectionner le mode **AUX** (AUX).

► Câble optique

1. Connectez la prise **DIGITAL AUDIO IN** (ENTRÉE AUDIO NUMÉRIQUE) (Audio) sur l'appareil l'unité principale à la prise **OPTICAL OUT** (SORTIE OPTIQUE) du périphérique source à l'aide d'un câble optique numérique.
2. Appuyez sur le bouton  (Source) situé sur le côté droit de la Soundbar ou sur le bouton **SOURCE** (SOURCE) de la télécommande pour sélectionner le mode **D.IN** (ENTRÉE NUMÉRIQUE).

USB

Vous pouvez lire des fichiers musicaux stockés sur les périphériques de stockage USB via la Soundbar.

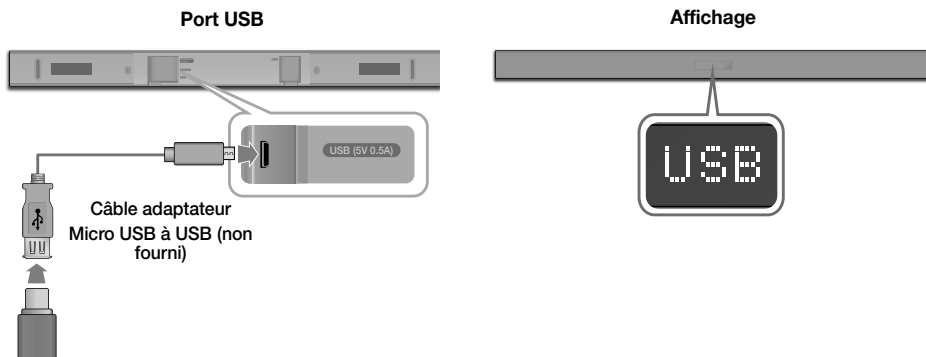

1. Raccordez un câble adaptateur Micro USB à USB à un câble USB 2.0 vers Micro USB (Type B) à une extrémité et une prise USB 2.0 femelle standard (Type A) à l'autre extrémité du câble Micro USB de la Soundbar.



- Le câble adaptateur Micro USB à USB est vendu séparément. Pour l'acheter, contactez un Centre de service Samsung ou le Service client de Samsung.

2. Branchez votre périphérique USB sur l'extrémité femelle du câble adaptateur.
3. Appuyez sur le bouton  situé sur le côté droit de l'unité principale ou sur le bouton **SOURCE** (SOURCE) de la télécommande pour sélectionner le mode **USB** (USB).
4. **USB** (USB) apparaît sur l'écran d'affichage.
 - La connexion de la Soundbar au périphérique USB est établie.
 - La Soundbar s'éteint automatiquement (Mise hors tension automatique) si aucun périphérique USB n'a été connecté après plus de 5 minutes.

► Avant de brancher un périphérique USB

L'utilisateur doit connaître les points suivants :

- Si le nom d'un fichier sur un périphérique USB dépasse 10 caractères, il ne s'affiche pas sur l'écran de la Soundbar.
- Cet appareil peut ne pas être compatible avec certains types de support de stockage USB.
- La Soundbar prend en charge les systèmes de fichiers FAT16 et FAT32.
 - Le système de fichiers NTFS n'est pas pris en charge.
- Branchez des périphériques USB sur le port USB de l'appareil à l'aide d'une prise USB 2.0 micro-USB sur le câble adaptateur de prise femelle 2.0 USB. Dans le cas contraire, vous pouvez rencontrer un problème de compatibilité USB.
- Ne branchez pas plusieurs périphériques de stockage sur l'appareil via un lecteur à cartes multiples. Il peut ne pas fonctionner correctement.
- Les protocoles PTP des caméras numériques ne sont pas pris en charge.
- Ne retirez pas le périphérique USB lorsque des fichiers sont en cours de transfert.
- Les fichiers musicaux protégés par DRM (MP3, WMA) de sites Web commerciaux ne peuvent pas être lus.
- Les disques durs externes ne sont pas pris en charge.

- Les téléphones mobiles ne sont pas pris en charge.
- Liste des types de format de fichier compatibles :

Extension	Codec	Débit d'échantillonnage	Débit binaire
*.mp3	MPEG 1 Layer2	16KHz à 48KHz	80Ko/s à 320Ko/s
	MPEG 1 Layer3	16KHz à 48KHz	80Ko/s à 320Ko/s
	MPEG 2 Layer3	16KHz à 48KHz	80Ko/s à 320Ko/s
	MPEG 2.5 Layer3	16KHz à 48KHz	80Ko/s à 320Ko/s
*.wma	Wave_Format_MSAudio1	16KHz à 48KHz	56Ko/s à 128Ko/s
	Wave_Format_MSAudio2	16KHz à 48KHz	56Ko/s à 128Ko/s
*.aac	AAC	16KHz à 96KHz	48Ko/s à 320Ko/s
	AAC-LC	16KHz à 96KHz	128Ko/s à 192Ko/s 5.1ch 320 Ko/s
	HE-AAC	24KHz à 96KHz	48Ko/s à 64Ko/s 5.1ch 160 Ko/s
*.wav	-	16KHz à 48KHz	Jusqu'à 3 000 Ko/s
*.ogg	OGG 1.1.0	16KHz à 48KHz	50Ko/s à 500Ko/s
*.flac	FLAC 1.1.0, FLAC 1.2.1	16KHz à 96KHz	Jusqu'à 3 000 Ko/s



- Si un trop grand nombre de dossiers et de fichiers sont stockés sur le périphérique USB, il peut falloir un peu de temps pour que la Soundbar accède aux fichiers et les lise.

MODE D'ENTRÉE

Appuyez sur le bouton  (Source) situé sur le panneau latéral de l'unité principale ou sur le bouton **SOURCE** (SOURCE) de la télécommande pour sélectionner le mode de votre choix.



Côté droit de la Soundbar

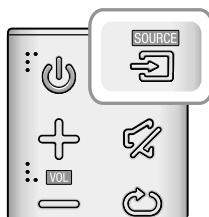

Mode d'entrée	Affichage
Entrée numérique optique	D.IN
Entrée AUX	AUX
Mode BLUETOOTH	BT
TV SoundConnect	TV
Mode USB	USB

► FONCTION DE MISE HORS TENSION AUTOMATIQUE

L'appareil s'éteint automatiquement dans les situations suivantes :

- Mode D.IN / BT / TV / USB
 - S'il n'y a aucun signal audio pendant 5 minutes.
- Mode AUX
 - Si le câble AUX est débranché pendant 5 minutes.
 - Si aucune entrée de TOUCHE n'est reçue durant 8 heures lorsque le câble AUX est branché.

Pour activer ou désactiver la fonction Mise hors tension automatique, maintenez le bouton **▶||** enfoncé pendant 5^osecondes.

ON - AUTO POWER DOWN (ACTIVÉE - MISE HORS TENSION AUTOMATIQUE) / OFF - AUTO POWER DOWN (DÉSACTIVÉE - MISE HORS TENSION AUTOMATIQUE) apparaît à l'écran.

BLUETOOTH

Vous pouvez connecter un périphérique Bluetooth à la Soundbar pour écouter de la musique avec un son stéréo de haute qualité, tout cela sans fil !

POUR CONNECTER LA SOUNDBAR À UN PÉRIPHÉRIQUE BLUETOOTH

Vérifiez que le périphérique Bluetooth prend en charge la fonction Écouteurs stéréo compatible au Bluetooth.



- Appuyez sur le bouton  (Source) situé sur le panneau latéral de l'unité principale ou sur le bouton **SOURCE** (SOURCE) de la télécommande pour sélectionner le mode **BT** (Bluetooth).
 - Le message **BT READY** (BLUETOOTH PRÊT) apparaît sur l'écran avant de la Soundbar.
- Sélectionnez le menu Bluetooth sur le périphérique Bluetooth que vous souhaitez connecter. (Reportez-vous au manuel d'utilisation du périphérique Bluetooth.)
- Sélectionnez le menu des Écouteurs stéréo sur le périphérique Bluetooth.
 - La liste des périphériques détectés s'affiche.
- Sélectionnez « **[AV] Samsung Soundbar Kxxx K-Series** » ([AV] Soundbar Samsung Kxxx de la série K) dans la liste.
 - Lorsque la Soundbar est connectée au périphérique Bluetooth, le message **[Bluetooth device name]** (Nom du périphérique Bluetooth) → **BT** (Bluetooth) s'affiche sur l'écran avant.
 - Le nom du périphérique peut uniquement être affiché en anglais. Un trait de soulignement « _ » s'affichera si le nom n'est pas en anglais.
 - Si le jumelage du périphérique Bluetooth à la Soundbar a échoué, supprimez la liste précédente des Soundbars identifiées par le périphérique Bluetooth et faites-lui rechercher la Soundbar à nouveau.
- Lisez de la musique sur le périphérique connecté.
 - Vous pouvez écouter la musique stockée sur le périphérique Bluetooth connecté via la Soundbar.
 - En mode **BT** (Bluetooth), les fonctions Lecture / Pause / Suivant / Précédent ne sont pas disponibles. Cependant, ces fonctions sont disponibles sur les périphériques Bluetooth qui prennent en charge la fonctionnalité AVRCP.



- Si un code PIN vous est demandé lors de la connexion d'un périphérique Bluetooth, saisissez <0000>.
- Un seul périphérique Bluetooth peut être jumelé à la fois.
- La connexion Bluetooth se fermera lors de la mise hors tension de la Soundbar.
- La Soundbar peut ne pas effectuer la recherche ou la connexion Bluetooth correctement dans les cas suivants°:
 - En présence d'un champ électrique puissant autour de la Soundbar.
 - Si plusieurs périphériques Bluetooth sont jumelés simultanément à la Soundbar.
 - Si le périphérique Bluetooth est éteint, mal positionné ou s'il connaît des dysfonctionnements.
- Notez que des appareils tels que des fours à micro-ondes, des adaptateurs LAN sans fil, des lampes fluorescentes et des fours à gaz utilisent la même plage de fréquences que le périphérique Bluetooth, ce qui peut provoquer des interférences électriques.
- La Soundbar prend en charge les données SBC (44,1 kHz, 48 kHz).
- Établissez la connexion uniquement à un périphérique Bluetooth qui prend en charge la fonction A2DP (AV).
- Vous ne pouvez pas connecter la Soundbar à un périphérique Bluetooth qui prend en charge uniquement la fonction HF (Mains libres).
- Une fois l'appareil jumelé à un périphérique, si la Soundbar est en mode ENTRÉE NUMÉRIQUE, AUX ou USB et que vous sélectionnez « [AV] Samsung Soundbar Kxxx K-ser » ([AV] Soundbar Samsung Kxxx de la série K) dans votre liste de périphériques Bluetooth, l'appareil passe automatiquement en mode **BT** (Bluetooth).
 - Disponible uniquement si la Soundbar est répertoriée parmi les périphériques jumelés au périphérique Bluetooth. (Le périphérique Bluetooth et la Soundbar doivent avoir été préalablement jumelés au moins une fois.)
- La Soundbar apparaîtra dans la liste des périphériques recherchés du périphérique Bluetooth uniquement lorsque la Soundbar affiche **BT READY** (BLUETOOTH PRÊT).
- En mode TV SoundConnect, la Soundbar peut ne pas être jumelée ou connectée à un autre périphérique Bluetooth.

MISE EN MARCHÉ PAR BLUETOOTH

Lorsque la fonction Mise en marche par Bluetooth est activée et que la Soundbar est éteinte, si un périphérique Bluetooth précédemment jumelé essaye de se jumeler à la Soundbar, cette dernière s'allume automatiquement.

1. Appuyez sur **Bluetooth POWER** (Alimentation par Bluetooth) sur la télécommande lorsque la Soundbar est allumée.
2. **ACTIVÉE - MISE EN MARCHÉ PAR BLUETOOTH** s'affiche sur l'écran de la Soundbar.

POUR DÉCONNECTER UN PÉRIPHÉRIQUE BLUETOOTH DE LA SOUNDBAR

Vous pouvez déconnecter le périphérique Bluetooth de la Soundbar. Pour obtenir des instructions, reportez-vous au manuel d'utilisation du périphérique Bluetooth.

- La Soundbar sera déconnectée.
- Lorsque la Soundbar est déconnectée du périphérique Bluetooth, la Soundbar affiche **BT DISCONNECTED** (BLUETOOTH DÉCONNECTÉ) sur l'écran avant.

POUR DÉCONNECTER LA SOUNDBAR D'UN PÉRIPHÉRIQUE BLUETOOTH

Appuyez sur le bouton **SOURCE** (SOURCE) de la télécommande ou sur le bouton  (Source) situé sur le panneau latéral de l'appareil pour passer du mode **BT** (Bluetooth) à un autre mode ou pour éteindre la Soundbar.

- Le périphérique Bluetooth connecté attend une réponse de la Soundbar pendant un certain temps avant d'arrêter la connexion. (Le temps de déconnexion peut varier en fonction du périphérique Bluetooth.)



- En mode de connexion Bluetooth, la connexion Bluetooth sera perdue si la distance entre la Soundbar et le périphérique Bluetooth dépasse 5 mètres.
- La Soundbar s'éteint automatiquement après 5 minutes en état Prêt.

► À propos du Bluetooth

Le système Bluetooth est une technologie qui permet de connecter facilement entre eux des périphériques compatibles au Bluetooth à l'aide d'une connexion sans fil courte distance.

- Un périphérique Bluetooth peut générer du bruit ou créer des dysfonctionnements dans certaines conditions d'utilisation, notamment si :
 - Une partie de votre corps est en contact avec le système de réception/transmission du périphérique Bluetooth ou de la Soundbar.
 - L'appareil est soumis à des variations électriques liées à la présence d'obstructions (ex. : mur, coin ou cloison de bureau).
 - L'appareil est exposé à des interférences électriques provenant d'appareils utilisant la même bande de fréquences (ex. : équipements médicaux, fours à micro-ondes et réseaux LAN sans fil).
- Jumelez la Soundbar au périphérique Bluetooth en les tenant à une faible distance l'un de l'autre.
- Plus la distance est grande entre la Soundbar et le périphérique Bluetooth, plus la qualité se dégrade. Si la distance excède la plage opérationnelle du périphérique Bluetooth, la connexion est perdue.
- Dans les zones où la réception est faible, la connexion Bluetooth peut ne pas fonctionner correctement.
- La connexion Bluetooth ne fonctionne que lorsqu'elle est proche de l'appareil. La connexion sera automatiquement coupée si le périphérique Bluetooth est hors de portée. Même si la plage est respectée, il est possible que la qualité sonore soit détériorée par des obstacles (ex. : murs, portes).
- Ce périphérique sans fil peut provoquer des interférences électriques durant son fonctionnement.

UTILISATION DE L'APPLICATION SAMSUNG AUDIO REMOTE

► Installation de l'application Samsung Audio Remote

Pour contrôler la Soundbar avec votre dispositif intelligent et l'application Samsung Audio Remote, téléchargez l'application Samsung Audio Remote sur Google Play.

Recherche sur le marché : Samsung Audio Remote



► Lancement de l'application Samsung Audio Remote

Pour lancer et utiliser l'application Samsung Audio Remote, touchez l'icône Audio Remote sur votre dispositif intelligent, puis suivez les instructions affichées à l'écran.

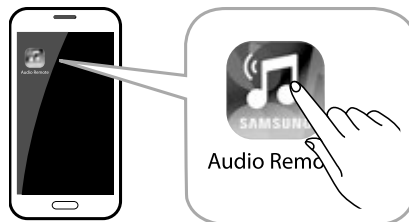

- L'application Samsung Audio Remote est compatible uniquement avec les téléphones portables Android et les dispositifs mobiles fonctionnant sous Android 3.0 ou ultérieur.

MISE À JOUR LOGICIELLE

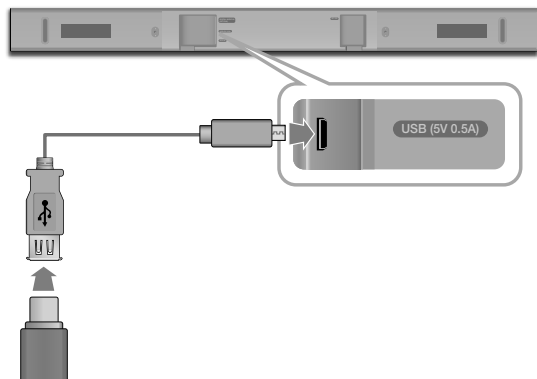

Samsung peut proposer à l'avenir des mises à jour pour le micrologiciel du système de la Soundbar.

Si une mise à jour est proposée, vous pouvez mettre le micrologiciel à jour en connectant un périphérique USB contenant la mise à jour du micrologiciel sur le port USB de votre Soundbar.

Notez qu'en présence de plusieurs fichiers de mise à jour, vous devez simplement les charger sur le périphérique USB et les utiliser pour mettre à jour le micrologiciel l'un après l'autre.

Veuillez vous rendre sur samsung.com ou prenez contact avec le centre d'assistance téléphonique de Samsung pour recevoir de plus amples informations concernant le téléchargement des fichiers de mise à jour.



- Cet appareil comporte la fonction DOUBLE AMORÇAGE. Si la mise à jour du micrologiciel échoue, vous pouvez relancer sa mise à jour.



- Insérez un périphérique USB contenant la mise à jour du micrologiciel dans le port USB situé sur l'unité principale.
 - La mise à jour du micrologiciel peut ne pas fonctionner correctement si des fichiers audio pris en charge par la Soundbar sont stockés sur le périphérique de stockage USB.
 - Ne débranchez pas l'alimentation et ne retirez pas le périphérique USB pendant que des mises à jour sont en cours d'application. L'unité principale s'éteint automatiquement une fois la mise à jour du micrologiciel terminée.
 - Une fois la mise à jour terminée, tous les réglages sont réinitialisés sur leurs valeurs d'usine par défaut. Nous vous recommandons de noter vos réglages ; vous pourrez ainsi aisément les réinitialiser après la mise à jour. Notez que la mise à jour du micrologiciel entraîne également la réinitialisation de la connexion au caisson de basses.
- Si la connexion au caisson de basses n'est pas rétablie automatiquement après la mise à jour, reportez-vous à la page <17>. En cas d'échec de la mise à jour du micrologiciel, nous vous recommandons de formater le périphérique USB au format FAT16 et de réessayer la mise à jour.
- Une fois la mise à jour du logiciel terminée, éteignez l'appareil puis maintenez le bouton (▶||) de la télécommande enfoncé pendant plus de 5 secondes. « INIT » (INITIALISATION) apparaît à l'écran et l'appareil est mis hors tension. La mise à niveau est terminée.
 - Ne formatez pas le périphérique USB au format NTFS. La Soundbar ne prend pas en charge le système de fichiers NTFS.
 - Selon le fabricant, certains périphériques USB peuvent ne pas être pris en charge.

DÉPANNAGE

Avant de faire appel à l'assistance, veuillez vérifier les points suivants.

L'appareil ne s'allume pas.

- Le cordon d'alimentation est-il branché à la prise ? → Branchez la fiche d'alimentation à la prise.

Une fonction ne s'active pas lorsque le bouton correspondant est actionné.

- L'air est-il chargé en électricité statique ? → Débranchez la fiche d'alimentation et rebranchez-la.

Aucun son n'est produit.

- La fonction Muet est-elle activée ? → Appuyez sur le bouton  (Muet) pour annuler la fonction Muet.
- Le volume est-il réglé au minimum ? → Réglez le volume.

La télécommande ne fonctionne pas.

- Les piles sont-elles déchargées ? → Remplacez les piles.
- La télécommande est-elle suffisamment proche de l'unité principale ? → Rapprochez-vous de l'appareil.

La fonction TV SoundConnect (jumelage du téléviseur) a échoué.

- Votre téléviseur prend-il en charge la fonction TV SoundConnect ? → La fonction TV SoundConnect est prise en charge par certains téléviseurs Samsung commercialisés à partir de 2012. Vérifiez la date de votre téléviseur pour savoir s'il prend en charge la fonction TV SoundConnect.
- La version du micrologiciel de votre téléviseur est-elle la plus récente ? → Mettez votre téléviseur à jour avec la version du micrologiciel la plus récente.
- Une erreur s'est-elle produite lors de la connexion ? → Prenez contact avec le centre d'appels Samsung.
→ Maintenez le bouton ►► enfoncé pendant 5 secondes pour réinitialiser la connexion à la fonction TV SoundConnect.

Le témoin bleu à l'arrière du caisson de basses ne s'allume pas et le caisson de basses n'émet aucun son.

- L'unité principale est-elle sous tension ? → Vérifiez le cordon d'alimentation. Si le cordon d'alimentation est correctement branché, vérifiez l'unité principale. Si votre unité principale est éteinte (en mode Veille), le caisson de basses est également en mode Veille et le témoin à DEL bleue ne s'allume pas.
- Votre caisson de basses peut ne pas être connecté à l'unité principale de l'appareil. → Essayez de reconnecter votre caisson de basses. (Reportez-vous en page 17)

CARACTÉRISTIQUES TECHNIQUES

Nom du modèle		HW-K360	
INFORMATIONS GÉNÉRALES	USB		5V / 0,5 A
	Poids	Unité principale	1,5 kg
		Caisson de basse (PS-WK360)	2,9 kg
	Dimensions (l x H x P)	Unité principale	907,5 x 53,5 x 70,5 mm
		Caisson de basse (PS-WK360)	155,0 x 300,0 x 293,0 mm
	Plage de températures de fonctionnement		+5°C à +35°C
Plage de taux d'humidité de fonctionnement		10 % à 75 %	
AMPLIFICATEUR	Puissance de sortie nominale	Unité principale	35 W/CANAL x 2, 6 ohms, THD=10 %, 1 kHz
		Caisson de basse (PS-WK360)	60 W, 3 ohms, THD=10 %, 100 Hz
	Rapport signal/bruit (entrée analogique)		65 dB
	Séparation (1 kHz)		65 dB

- * La conception et les caractéristiques techniques sont soumises à modification sans avis préalable.
- * Le rapport signal/bruit, la distorsion, la séparation et la sensibilité utilisable sont basés sur des mesures effectuées à l'aide des directives AES (Audio Engineering Society).
- * Caractéristiques techniques nominales
 - Samsung Electronics Co., Ltd se réserve le droit de modifier les caractéristiques techniques sans préavis.
 - Le poids et les dimensions sont exprimés de façon approximative.
 - Pour plus d'informations relatives à l'alimentation et à la consommation d'énergie, reportez-vous à l'étiquette apposée sur l'appareil.
- ※ **Avis de licence de logiciel open source**
 - Pour toute requête et demande concernant les logiciels open source, prenez contact avec Samsung par e-mail (à l'adresse oss.request@samsung.com).

Consommation électrique totale en veille (W)		4.5 W
Bluetooth	Méthode de désactivation du port	Appuyez sur la touche « Bluetooth POWER » sur la télécommande en mode « BT ».

- Samsung Electronics déclare par la présente que cet équipement est conforme à la directive 2014/53/UE.
Le texte complet de la déclaration de conformité de l'UE est disponible à l'adresse Internet suivante : <http://www.samsung.com>, puis allez dans Assistance > Sélectionner un produit et saisissez le nom de modèle.
Cet équipement peut fonctionner dans tous les pays de l'Union européenne.





Comment contacter Samsung dans le monde

Si vous avez des suggestions ou des questions concernant les produits Samsung, veuillez contacter le Service Consommateurs Samsung.

Area	Contact Centre ☎	Web Site
■ Europe		
U.K	0330 SAMSUNG (7267864)	www.samsung.com/uk/support
EIRE	0818 717100	www.samsung.com/ie/support
GERMANY	0180 6 SAMSUNG bzw. 0180 6 7267864* (*0,20 €/Anruf aus dem dt. Festnetz, aus dem Mobilfunk max. 0,60 €/Anruf)	www.samsung.com/de/support
FRANCE	01 48 63 00 00	www.samsung.com/fr/support
ITALIA	800-SAMSUNG (800.7267864)	www.samsung.com/it/support
SPAIN	0034902172678	www.samsung.com/es/support
PORTUGAL	808 20 7267	www.samsung.com/pt/support
LUXEMBURG	261 03 7110	www.samsung.com/support
NETHERLANDS	0900-SAMSUNG (0900-7267864) (€ 0,10/Min)	www.samsung.com/nl/support
BELGIUM	02-201-24-18	www.samsung.com/be/support (Dutch) www.samsung.com/be_fr/support (French)
NORWAY	815 56480	www.samsung.com/no/support
DENMARK	70 70 19 70	www.samsung.com/dk/support
FINLAND	030-6227 515	www.samsung.com/fi/support
SWEDEN	0771 726 7864 (0771-SAMSUNG)	www.samsung.com/se/support
POLAND	801-172-678* lub +48 22 607-93-33 * * (koszt połączenia według taryfy operatora)	www.samsung.com/pl/support
HUNGARY	0680SAMSUNG (0680-726-786) 0680PREMIUM (0680-773-648)	www.samsung.com/hu/support
SLOVAKIA	0800 - SAMSUNG (0800-726 786)	www.samsung.com/sk/support

Area	Contact Centre ☎	Web Site
AUSTRIA	0800-SAMSUNG (0800-7267864) [Only for Premium HA] 0800-366661 [Only for Dealers] 0810-112233	www.samsung.com/at/support
SWITZERLAND	0800 726 78 64 (0800-SAMSUNG)	www.samsung.com/ch/support (German) www.samsung.com/ch_fr/support (French)
CZECH	800 - SAMSUNG (800-726786) Samsung Electronics Czech and Slovak, s.r.o. V Parku 2343/24, 148 00 - Praha 4	www.samsung.com/cz/support
CROATIA	072 726 786	www.samsung.com/hr/support
BOSNIA	055 233 999	www.samsung.com/support
MONTENEGRO	020 405 888	www.samsung.com/support
SLOVENIA	080 697 267 (brezplačna številka) 090 726 786 (0,39 EUR/min) klicni centre vam je na voljo od ponedeljka do petka od 9. do 18. ure.	www.samsung.com/si
SERBIA	011 321 6899	www.samsung.com/rs/support
BULGARIA	800 111 31 , безплатна телефонна линија	www.samsung.com/bg/support
ROMANIA	08008 726 78 64 (08008 SAMSUNG) Apel GRATUIT	www.samsung.com/ro/support
CYPRUS	8009 4000 only from landline,toll free	
GREECE	80111-SAMSUNG (80111 726 7864) only from land line (+30) 210 6897691 from mobile and land line	www.samsung.com/gr/support
LITHUANIA	8-800-77777	www.samsung.com/lt/support
LATVIA	8000-7267	www.samsung.com/lv/support
ESTONIA	800-7267	www.samsung.com/ee/support



[Élimination des batteries de ce produit]

(Applicable aux pays disposant de systèmes de collecte séparés)

Le symbole sur la batterie, le manuel ou l'emballage indique que les batteries de ce produit ne doivent pas être éliminées en fin de vie avec les autres déchets ménagers. L'indication éventuelle des symboles chimiques Hg, Cd ou Pb signifie que la batterie contient des quantités de mercure, de cadmium ou de plomb supérieures aux niveaux de référence stipulés dans la directive CE 2006/66. Si les batteries ne sont pas correctement éliminées, ces substances peuvent porter préjudice à la santé humaine ou à l'environnement. Afin de protéger les ressources naturelles et d'encourager la réutilisation du matériel, veuillez à séparer les batteries des autres types de déchets et à les recycler via votre système local de collecte gratuite des batteries.



Les bons gestes de mise au rebut de ce produit
(Déchets d'équipements électriques & électroniques)

(Applicable aux pays disposant de systèmes de collecte séparés)

Ce symbole sur le produit, ses accessoires ou sa documentation indique que ni le produit, ni ses accessoires électroniques usagés (chargeur, casque audio, câble USB, etc.) ne peuvent être jetés avec les autres déchets ménagers. La mise au rebut incontrôlée des déchets présentant des risques environnementaux et de santé publique, veuillez séparer vos produits et accessoires usagés des autres déchets. Vous favoriserez ainsi le recyclage de la matière qui les compose dans le cadre d'un développement durable. Les particuliers sont invités à contacter le magasin leur ayant vendu le produit ou à se renseigner auprès des autorités locales pour connaître les procédures et les points de collecte de ces produits en vue de leur recyclage. Les entreprises et particuliers sont invités à contacter leurs fournisseurs et à consulter les conditions de leur contrat de vente. Ce produit et ses accessoires ne peuvent être jetés avec les autres déchets.