

NL - GEBRUIKSAANWIJZING

KOEL-VRIES COMBINATIE

WBKVC201AB

WBKVC201AZ

EN User manual **27**

Fridge freezer combination

FR Notice d'utilisation **51**

Combiné réfrigérateur-congélateur

DE Benutzerinformation **75**

Kühlgefrierkombination

 **WISBERG**

WBKVC201AZ

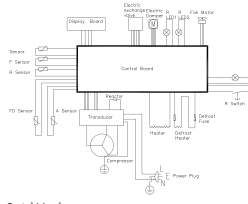

WISBERG
WBKVC201AZ
Fridge freezer combination

Serial Number: _____

Batchcode: _____

Climate classification	SN / N / ST / T
Total storage volume	378L
Refrigerator storage volume	216L
Chill compartment volume	40L
Freezer compartment volume	122L
Voltage	220-240V~
Frequency	50Hz
Rated current	1.1A
Max lamp power	4.5W
Defrosting heater	170W
Energy Consumption E16	0.188kWh/24h
Energy Consumption E32	0.430kWh/24h
Refrigerant	R600a,55g
Insulating agent	Cyclopentane
Freezing capacity	8.5kg/24h
Temperature rise value	15h
Product code	942063

Wisepick Productions B.V.
Weena 664
3012CN, Rotterdam
The Netherlands
Made in China





Wisberg WBKVC201AZ

A

B

C

D

E

F

G

A

113 kWh/annum

122 L

256 L

29dB
A_{BCD}

WBKVC201AB

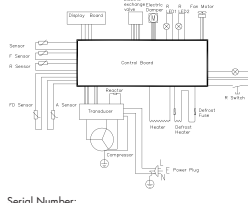

WISBERG
WBKVC201AB
Fridge freezer combination

Serial Number: _____

Batchcode: _____

Climate classification	SN / N / ST / T
Total storage volume	378L
Refrigerator storage volume	216L
Chill compartment volume	40L
Freezer compartment volume	122L
Voltage	220-240V~
Frequency	50Hz
Rated current	1.1A
Max lamp power	4.5W
Defrosting heater	170W
Energy Consumption E16	0.188kWh/24h
Energy Consumption E32	0.430kWh/24h
Refrigerant	R600a,55g
Insulating agent	Cyclopentane
Freezing capacity	8.5kg/24h
Temperature rise value	15h
Product code	942064

Wisepick Productions B.V.
Weena 664
3012CN, Rotterdam
The Netherlands
Made in China





Wisberg WBKVC201AB

A

B

C

D

E

F

G

A

113 kWh/annum

122 L

256 L

29dB
A_{BCD}

Climate classification	Klimaatklasse / Classification climatique / Klimaklassifizierung
Total storage volume	Totaal opslagvolume / Volume de stockage total / Gesamtspeichervolumen
Refrigerator storage volume	Opslagvolume koelkast / Volume de stockage du réfrigérateur / Speichervolumen des Kühlschranks
Chill compartment volume	Koelvak volume / Volume du compartiment réfrigéré / Volumen des Kühlfachs
Freezer compartment volume	Opslagvolume vriezer / Volume de stockage du congélateur / Gefrierspeichervolumen
Voltage	Spanning / Tension / Spannung
Frequency	Frequentie / Fréquence / Frequenz
Rated current	Nominale spanning / Tension nominale / Nennspannung
Max lamp power	Maximaal lampvermogen / Puissance maximale de la lampe / Maximale Lampenleistung
Defrosting heater	Ontdooiende verwarming / Chauffage de dégivrage / Abtauheizung
Energy Consumption E16	Energieverbruik E16 / Consommation d'énergie E16 / Energieverbrauch E16
Energy Consumption E32	Energieverbruik E32 / Consommation d'énergie E32 / Energieverbrauch E32
Refrigerant	Koelmiddel / Réfrigérant / Kältemittel
Insulating agent	Isolatiemiddel / Agent isolant / Isoliermittel
Freezing capacity	Vriescapaciteit / Capacité de congélation / Gefriervermögen
Temperature rise value	Temperatuur stijging tijd / Temps de montée en température / Temperaturanstiegszeit
Product code	Productcode / Code produit / Produktcode

INHOUDSOPGAVE

VOORWOORD

4

1. VEILIGHEID

5

1.1 Bedoeld gebruik en te verwachten onbedoeld gebruik

5

1.2 Veiligheidswaarschuwingen en -voorschriften

5

1.3 Veiligheidsvoorschrift: installatie

6

1.4 Veiligheidsvoorschrift: gebruik

7

2. PRODUCTEIGENSCHAPPEN

8

2.1 Afmetingen

8

2.2 Garantie

9

2.3 Technische gegevens

9

3. INSTALLATIE

10

3.1 Het apparaat installeren

10

3.2 De draairichting van de deur omkeren

12

3.3 Vervangen van de LED-verlichting

17

4. GEBRUIK

18

4.1 Bedieningspaneel

18

4.2 Het apparaat bedienen

18

4.3 Dagelijks gebruik

19

5. REINIGING EN ONDERHOUD

22

6. STORINGEN OPLOSSEN

23

7. BUITEN GEBRUIK STELLEN

25

8. VEILIG AFVOEREN

26

VOORWOORD

Over dit document

- Deze handleiding bevat alle informatie voor correct, efficiënt en veilig gebruik van het apparaat.
- Deze handleiding is bedoeld voor de eindgebruiker en/of koper van dit apparaat.
- Zorg ervoor dat u de instructies in deze handleiding volledig gelezen en begrepen heeft voordat u het apparaat installeert of gebruikt. Bewaar dit document voor toekomstig gebruik zolang u het apparaat gebruikt en/of in bezit heeft.
- Wisepick Productions B.V. kan op geen enkele wijze aansprakelijk worden gesteld voor materiële schade en immateriële schade aan u of aan anderen, het apparaat, uw andere eigendommen of eigendommen van anderen ontstaan door het niet opvolgen van de instructies in deze handleiding.
- In de waarschuwingen en veiligheidsvoorschriften in deze handleiding worden niet alle mogelijke omstandigheden en situaties besproken.
- Als u contact opneemt met onze klantenservice, zorg er dan voor dat u het modelnummer gereed heeft. De informatie vindt u op het typeplaatje of op de voorzijde van deze handleiding.

Oorspronkelijke instructies

Deze handleiding is oorspronkelijk geschreven in het Nederlands. Alle andere talen zijn vertaalde documenten. In geval van vertaalfouten, is de Nederlandse versie leidend.

Gebruikte symbolen

SYMBOOL	OMSCHRIJVING
 GEVAAR!	Duidt op brandgevaar en/of brandbare materialen.
 WAARSCHUWING!	Duidt op een gevaarlijke situatie die, indien deze niet wordt vermeden, kan leiden tot ernstige immateriële schade aan u of anderen.
 VOORZICHTIG!	Duidt op een gevaarlijke situatie die, indien deze niet wordt vermeden, kan leiden tot lichte immateriële schade aan u of anderen.
 LET OP!	Duidt op een situatie die verband houdt met materiële schade.
 OPMERKING	Duidt op nuttige, aanvullende informatie.

OPMERKING

U kunt de laatste versie van deze handleiding ook online terugvinden, op **wisberghome.com** als u zoekt op het artikelnummer.

Auteursrecht

De in deze handleiding afgebeelde gegevens, waaronder begrepen teksten, foto's, grafische tekeningen, beeldmerken, (handels)namen en logo's, zijn eigendom van Wisepick Productions B.V. en worden beschermd door het auteursrecht, merkenrecht en/of enig ander intellectueel eigendomsrecht, tenzij deze gegevens toebehoren aan een derde. Het is u nimmer toegestaan de inhoud van de handleiding geheel of gedeeltelijk te reproduceren, over te dragen, te verspreiden, te bewaren of tegen vergoeding beschikbaar te stellen aan derden, zonder de voorafgaande schriftelijke toestemming van Wisepick Productions B.V. en/of de derde waar de gegevens aan toebehoren.

Contactgegevens Wisberg

De klantenservice kunt u bereiken via: **wisberghome.com**

Wisepick Productions B.V.

Weena 664
3012 CN Rotterdam
Nederland
Made in China

1. VEILIGHEID

1.1 BEDOELD GEBRUIK EN TE VERWACHTEN ONBEDOELD GEBRUIK

- Dit apparaat is uitsluitend bedoeld voor gebruik binnenshuis.
- Dit apparaat is niet bedoeld voor gebruik als inbouwapparaat.
- Dit apparaat is bedoeld voor huishoudelijk gebruik en voor vergelijkbare toepassingen zoals:
 - personeelskeukens in winkels, kantoren en andere werkomgevingen;
 - boerderijen en gasten in hotels, motels B&B en andere residentiële omgevingen;
 - catering en gelijkaardige non-retailtoepassingen.
- Dit apparaat is niet bedoeld voor gebruik door personen (waaronder kinderen) met beperkte fysieke, sensorische of geestelijke capaciteiten of met gebrek aan ervaring en kennis, tenzij ze onder toezicht staan of instructies betreffende het gebruik van het apparaat hebben ontvangen van iemand die verantwoordelijk is voor hun veiligheid.
- Elk ander gebruik van het apparaat dan beschreven in deze handleiding wordt beschouwd als onbedoeld gebruik en kan leiden tot materiële schade en immateriële schade aan u of aan anderen, het apparaat, uw andere eigendommen of eigendommen van anderen en het vervallen van de garantie.

1.2 VEILIGHEIDSWAARSCHUWINGEN EN -VOORSCHRIFTEN



WAARSCHUWING!

- Houd de ventilatieopeningen in de behuizing van het apparaat open.
- Gebruik geen mechanische apparaten, elektrische apparaten (zoals een haardroger of kachel) of andere middelen om uw vriezer te ontdooien.
- Zorg ervoor dat er tijdens het transport en de installatie van het apparaat geen componenten van het koelcircuit beschadigd raken.
- Plaats geen elektrische apparaten in de voedselopslag vakken van de vriezer (zoals ijsmachines), tenzij deze uitdrukkelijk geschikt verklaard zijn door de fabrikant.
- Maak het apparaat nooit open en voer geen reparaties uit aan het apparaat die niet omschreven zijn in deze handleiding. Het apparaat mag alleen door een bevoegde servicemonteur geopend worden voor onderhoud.
- Het is gevaarlijk om de eigenschappen of de specificatie van het apparaat te wijzigen of om te proberen dit product op welke manier dan ook aan te passen.



GEVAAR!

- Gebruik geen verlengsnoeren of stekkerdozen met dit apparaat.
- Gebruik nooit een timer, een omvormer of een aparte afstandsbediening die het apparaat automatisch in- of uitschakelt. Sluit het apparaat niet aan op een geaard stopcontact dat regelmatig wordt in- of uitgeschakeld.
- Draai of knik de voedingskabel niet en rol de voedingskabel niet op. Klem de voedingskabel niet tussen de ondergrond en het apparaat in. De isolatielaag van de voedingskabel kan beschadigd raken.
- Trek niet aan de voedingskabel om het apparaat te verplaatsen of om de stekker uit het geaarde stopcontact te halen.
- Plaats de voedingskabel niet in de buurt van hitte, olie, scherpe randen en bewegende delen.

- Gebruik het apparaat niet als de voedingskabel beschadigd is. Vervang nooit zelf de voedingskabel. De voedingskabel mag alleen door een bevoegde servicemonteur vervangen worden.
- Controleer voor gebruik of de spanning op het gearde stopcontact dat u wilt gebruiken overeenkomt met die op het typeplaatje van het apparaat (220-240V~ 50Hz). Sluit het apparaat alleen aan op een gearde stopcontact. Schade die is veroorzaakt door een foutieve spanning, valt buiten de garantie.
- Bewaar geen houders met brandbare materialen, drijfgas of explosieve stoffen zoals spuitbussen, navulpatronen voor brandblussers enzovoort, in het apparaat.

ELEKTROCUTIEGEVAAR DOOR KORTSLUITING

- Gebruik het apparaat niet als een onderdeel beschadigd of defect is. Vervang een beschadigd of defect apparaat onmiddellijk. Haal de stekker uit het gearde stopcontact en neem contact op met de klantenservice.
- Plaats het apparaat altijd op een vochtbestendige en droge ondergrond.
- Gebruik het apparaat nooit in een vochtige ruimte, zoals een badkamer, of in de nabijheid van een bad, een douche of een zwembad.
- Raak het apparaat en de voedingskabel niet aan met natte handen.

1.3 VEILIGHEIDSVOORSCHRIFT: INSTALLATIE

VOORZICHTIG!

- Laat de voedingskabel nooit hangen op een manier dat iemand er over kan struikelen of er per ongeluk aan kan trekken.
- Verplaats het apparaat altijd met twee personen. Gebruik twee handen bij het verplaatsen, tillen of draaien van het apparaat.

LET OP!

- Gebruik alleen de originele, meegeleverde accessoires voor de installatie.
- Zorg ervoor dat de stroomkabel niet vastzit of beschadigd tijdens het plaatsen of positioneren van het apparaat.
- Reinig het apparaat nooit met agressieve of schurende schoonmaakmiddelen, of scherpe voorwerpen.
- Reiniging en gebruikersonderhoud mogen niet zonder toezicht door kinderen worden uitgevoerd.
- Laat het apparaat nooit vallen en vermijd stoten. Het laten vallen of stoten van het apparaat kan de correcte werking van het apparaat beïnvloeden. Gebruik het apparaat niet als het apparaat is gevallen.
- Zorg ervoor dat de stroomkabel van het geplaatste apparaat altijd goed bereikbaar is.
- Zorg ervoor dat rond het apparaat lucht kan circuleren.
- Trek de stekker uit het stopcontact voordat u handelingen aan het apparaat uitvoert (bijvoorbeeld het omdraaien van de deur).
- De juiste werking van het apparaat kan enkel gegarandeerd worden als het opgegeven temperatuurbereik wordt gerespecteerd. Indien als gevolg van een andere installatie niet aan de juiste ventilatie-eisen wordt voldaan, zal het apparaat correct functioneren, maar kan het energieverbruik licht stijgen.

- Installeer het apparaat niet in de nabijheid van radiatoren, fornuizen, ovens of kookplaten.
- Installeer het apparaat niet op een plaats met direct zonlicht.
- Als u het vormen van een brandbaar gas-luchtmengsel wilt vermijden bij een lek in het koelcircuit, dient u rekening te houden met de grootte van de ruimte waarin het apparaat staat en met de hoeveelheid koelmiddel die wordt gebruikt. Het totale volume van de ruimte waarin het apparaat wordt geïnstalleerd, gedeeld door de hoeveelheid koelmiddel van het apparaat mag niet minder zijn dan 8 g/m³. De hoeveelheid koelmiddel die het apparaat bevat, vindt u op het typeplaatje.
- Het apparaat werkt mogelijk niet optimaal wanneer het gedurende langere periode op een plaats staat waar de omgevingstemperatuur onder het minimum of boven het maximum zit van het temperatuurbereik waarvoor het apparaat ontworpen is. Raadpleeg hiervoor de tabel 'Klimaatbereik'.

Klimaatbereik

De informatie over het klimaatbereik van het toestel is vermeld op het typeplaatje. Het geeft aan bij welke omgevingstemperatuur (of kamertemperatuur) de werking van het toestel optimaal (correct) is. Dit type apparaat heeft klimaatbereik SN, N, ST en T.

KLIMAATBEREIK	TOELAATBARE OMGEVINGSTEMPERATUUR
SN	Van +10°C tot +32°C
N	Van +16°C tot +32°C
ST	Van +16°C tot +38°C
T	Van +16°C tot +43°C

1.4 VEILIGHEIDSVOORSCHRIFT: GEBRUIK

⚠ VOORZICHTIG!

- Leg geen koolzuurhoudende of bruisende dranken in het vriesvak.
- Haal geen voorwerpen uit het vriesvak als uw handen vochtig/nat zijn, aangezien dit schaaf- of vrieswonden kan veroorzaken.
- De door de voedselproducent aanbevolen bewaartijden voor voedsel moeten in acht worden genomen.
- Wanneer de deur langdurig geopend is, kan de temperatuur in de vakken van het apparaat aanzienlijk stijgen.
- Reinig de oppervlakken die in contact kunnen komen met voedsel en de toegankelijke afvoersystemen regelmatig.
- Bewaar rauw vlees en rauwe vis luchtdicht in geschikte containers of diepvrieszakken in het apparaat, zodat ze niet in contact komen met, of druppelen op andere voedingsmiddelen.
- Als het apparaat lange tijd leeg blijft, schakel het dan uit, maak het schoon en droog en laat de deur open om schimmelvorming in het apparaat te voorkomen.

2. PRODUCTEIGENSCHAPPEN

2.1 AFMETINGEN

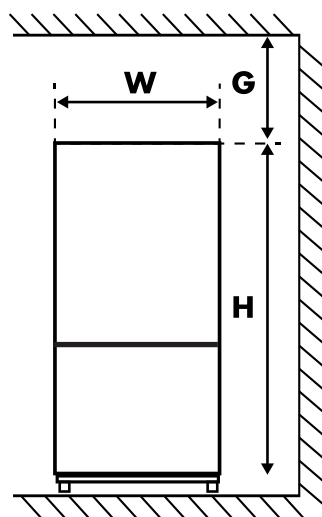
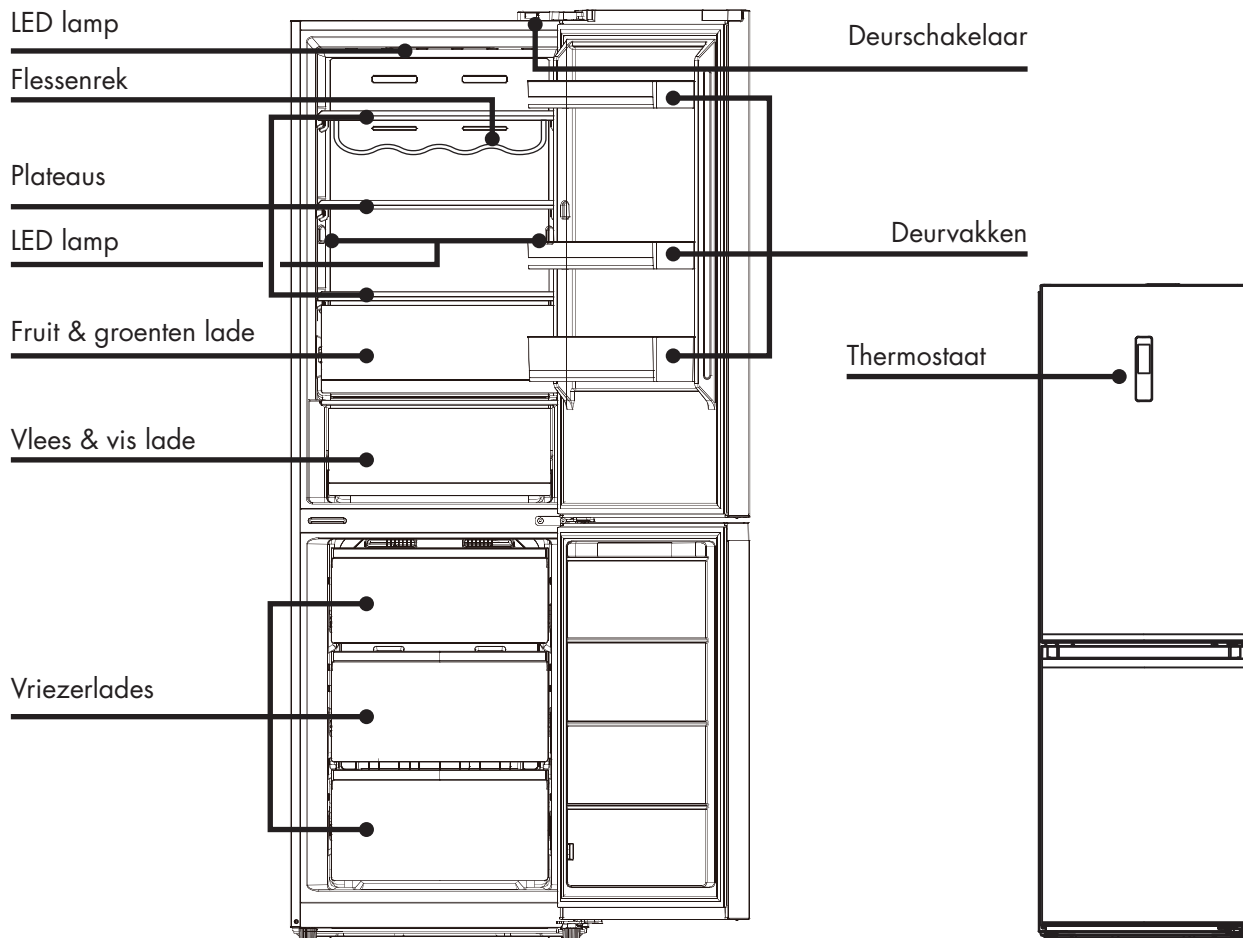

• Figuur 1. Vooraanzicht

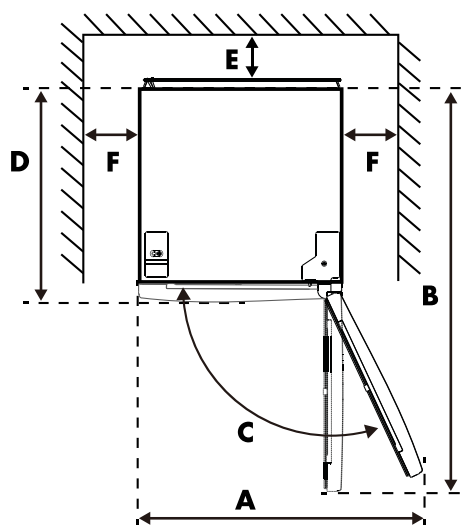

• Figuur 2. Bovenaanzicht

W	D	H	A	B	C(°)	E	F	G
59,5cm	70cm	201cm	92cm	124cm	125±5	min. 10cm	min. 10cm	min. 30cm

*Figuur 1 en figuur 2 illustreren de ruimte die nodig is voor het toestel.

2.2 GARANTIE

Dit apparaat wordt geleverd met een garantieperiode van 3 jaar na aankoop. Ga voor meer informatie over de garantievoorwaarden naar wisberghome.com. U dient in ieder geval te beschikken over de aankoopbon met koop- en/of leverdatum om aanspraak te kunnen maken op de garantie. Wanneer u het apparaat neerzet in een omgevingstemperatuur die kouder is dan de minimumtemperatuur vervalt de garantie.

Reserveonderdelen

Reserveonderdelen voor dit apparaat zijn verkrijgbaar. Voor meer informatie, ga naar wisberghome.com

2.3 TECHNISCHE GEGEVENS

Bevat geen freon

Het koelmiddel (R600a) zonder freon en het milieuvriendelijke schuimisolatiemateriaal (cyclopentaan) die worden gebruikt voor het apparaat, tasten de ozonlaag niet aan en hebben een uiterst kleine impact op de opwarming van de aarde.

Technische gegevens en energielabel

De technische gegevens staan op het typeplaatje aan de binnenkant van het apparaat en op het energielabel (beiden ook afgedrukt op pagina 2).

De QR-code op het energielabel dat bij het apparaat wordt geleverd, biedt een weblink naar de informatie gerelateerd aan de prestaties van het apparaat in de EU-EPREL-database. Bewaar het energielabel ter referentie samen met de gebruikershandleiding en alle andere documenten die bij dit apparaat worden geleverd. Het is ook mogelijk om dezelfde informatie in EPREL te vinden via de link <https://eprel.ec.europa.eu> en de modelnaam en het productnummer die u terugvindt op het typeplaatje van het apparaat. Zie de link www.theenergylabel.eu voor gedetailleerde informatie over het energielabel.

3. INSTALLATIE

3.1 HET APPARAAT INSTALLEREN

Neem voordat u het apparaat installeert nauwkeurig de veiligheidsinformatie (hoofdstuk 1) door.

1. Uitpakken

Verwijder de verpakkingsmaterialen en voer ze af op gepaste wijze. Controleer of het apparaat niet beschadigd is. Sluit het apparaat niet aan wanneer het beschadigd is. Meld mogelijke schade onmiddellijk aan de klantenservice. Bewaar in dat geval de verpakking.

2. Locatie

- De locatie waar u uw apparaat plaatst, moet goed geventileerd zijn.
- Verplaats het apparaat altijd met twee personen. Gebruik twee handen bij het verplaatsen, tillen of draaien van het apparaat.
- Plaats het apparaat niet in de buurt van een warmtebron, zoals een fornuis of boiler, en zorg dat er geen direct zonlicht op valt, zodat het koeffect gegarandeerd is en u bespaart op energieverbruik.
- Plaats het apparaat niet op een vochtige plaats, zodat het niet kan gaan roesten en er geen lekstroom optreedt.
- Gebruik het apparaat niet buiten. Het apparaat is alleen bedoeld voor gebruik binnenshuis.

3. Plaatsen van het apparaat

- Dit apparaat is niet bedoeld voor gebruik als inbouwapparaat.
- Gebruik alleen de originele, meegeleverde accessoires voor de installatie.
- Om de draairichting van de deur te veranderen, ga naar paragraaf 3.2.
- Tijdens de werking geeft het apparaat warmte af aan de omgeving. Daarom moet er ten minste 5 cm vrije ruimte zijn aan de bovenkant, minimaal 10 cm aan beide zijanten en minimaal 5 cm aan de achterkant van het apparaat (zie paragraaf 2.1).
- Gebruik de voorste stelpoten om het apparaat waterpas te positioneren. Als het apparaat niet waterpas staat, is het mogelijk dat de deur niet goed afsluit waardoor de koelprestaties van het apparaat verminderen. Indien het apparaat niet waterpas staat kan dit tevens leiden tot storingen.
- Zorg ervoor dat de stroomkabel niet vastzit of beschadigd tijdens het plaatsen of positioneren van het apparaat.
- Het moet mogelijk zijn om het apparaat van de hoofdstroomtoevoer af te halen. De stekker moet daarom na installatie gemakkelijk toegankelijk zijn.
- Plaats het apparaat altijd op een vochtbestendige en droge ondergrond.
- Zet het apparaat op een stevige en vlakke ondergrond (vloer) zodat ze stabiel staat, anders kunnen er trillingen en lawaai ontstaan. Wanneer het apparaat op vloerbedekking zoals tapijt, stromatten of polyvinylchloride (PVC) wordt geplaatst, plaats dan een stevige plaat of afdekking onder het apparaat om kleurverandering door warmteafvoer te voorkomen.

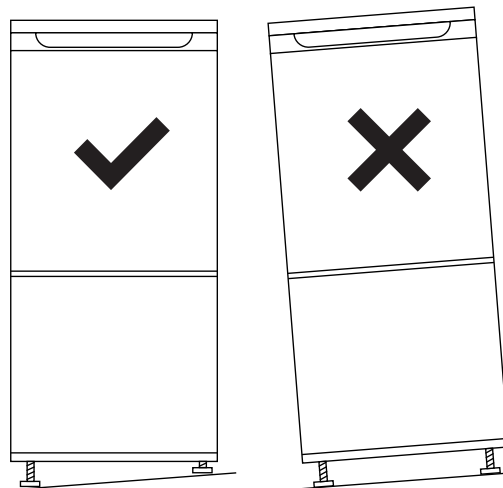
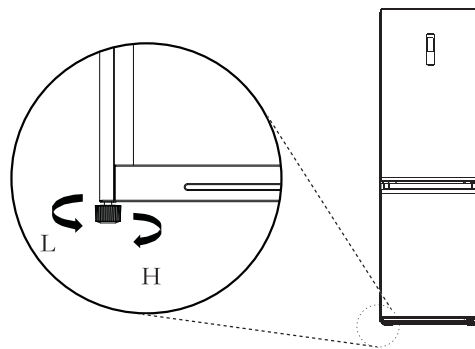

4. Reinig

Voordat het apparaat in gebruik genomen wordt, reinig eerst de binnenkant en alle bijbehorende accessoires met lauw water en neutrale zeep. Droog alles zorgvuldig. Gebruik geen oplosmiddelen of schuurpoeders; deze kunnen de coating beschadigen.

5. Wacht

Bij de eerste installatie (of na het omdraaien van de deur) moet u minstens 4 uur wachten voordat u de stekker van het apparaat in het stopcontact steekt. Hierdoor kan de olie terug in de compressor stromen.

6. Inschakelen

Controleer voordat u de stroomkabel in het stopcontact steekt of de spanning en frequentie van het typeplaatje overeenkomen met uw voedingsnet. Sluit het apparaat alleen aan op een geaard stopcontact. Open na 1 uur de deur van het apparaat. Als de temperatuur in het apparaat merkbaar lager is, geeft dit aan dat het koelsysteem normaal functioneert.

7. Montage van accessoires

- Verplaatsbare plateaus

De wanden van het apparaat zijn uitgerust met een reeks geleideprofielen zodat de plateaus er ingeschoven kunnen worden.

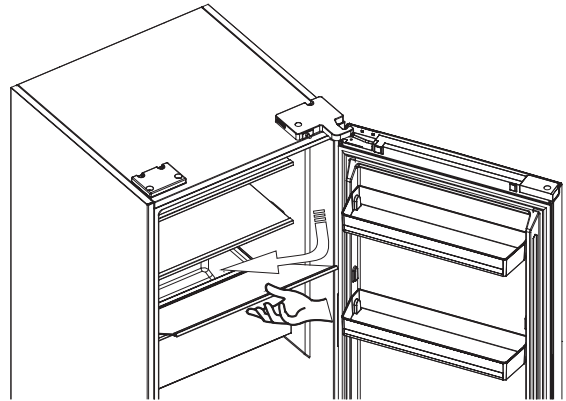

- Montage van accessoires

Om de glasplateaus in het apparaat te plaatsen, kantel het plateau ongeveer 60 graden en schuif ze in de geleiding (zie tekening).

- De deurvakken monteren

Om voedingsmiddelen van verschillende grootte te bewaren, kunnen de deurvakken op verschillende hoogtes worden gezet. Ga hiervoor als volgt te werk: trek het vak geleidelijk in de richting van de pijlen tot het loskomt en zet het op de gewenste plaats.

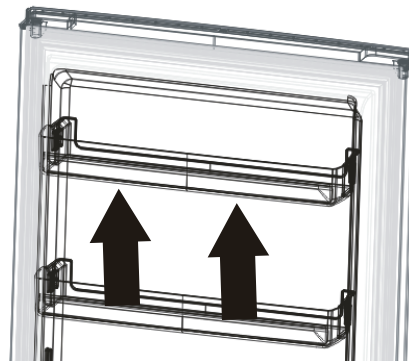

8. Voedsel bewaren

Zie hoofdstuk 4 'Gebruik'.

3.2 DE DRAAIRICHTING VAN DE DEUR OMKEREN

Wanneer u de deur verwijdert, kantelt u het apparaat naar achter. Wij raden aan dit met 2 personen te doen. Laat het apparaat met de achterkant op een zachte ondergrond rusten, zodat het niet beschadigt terwijl u de deur omkeert.

Bewaar alle verwijderde onderdelen om de deur later opnieuw te monteren. Tijdens dit proces ligt de koelkast plat op zijn rug. Wacht hierna 4 uur voordat u het apparaat aansluit, zodat de olie eerst terug kan stromen naar de compressor.

Benodigd gereedschap:

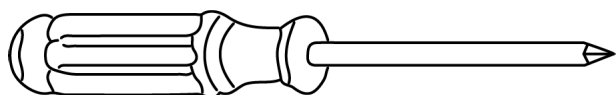

- Kruiskopschroevendraaier

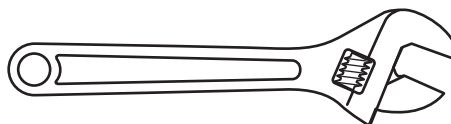

- Verstelbare moersleutel

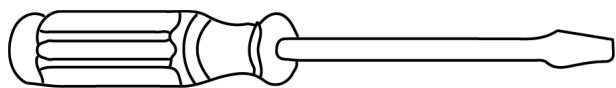

- Platte schroevendraaier

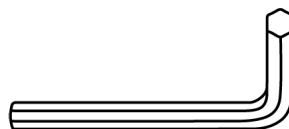

- Inbussleutel

Meegeleverde onderdelen (in zakje):

- Linker scharnierafdekkap
- Linker bovenscharnier
- Zelfsluitsysteem voor de linkerdeur, 2 stuks
- Rechter afdekkap voor bovenkant koelkastdeur

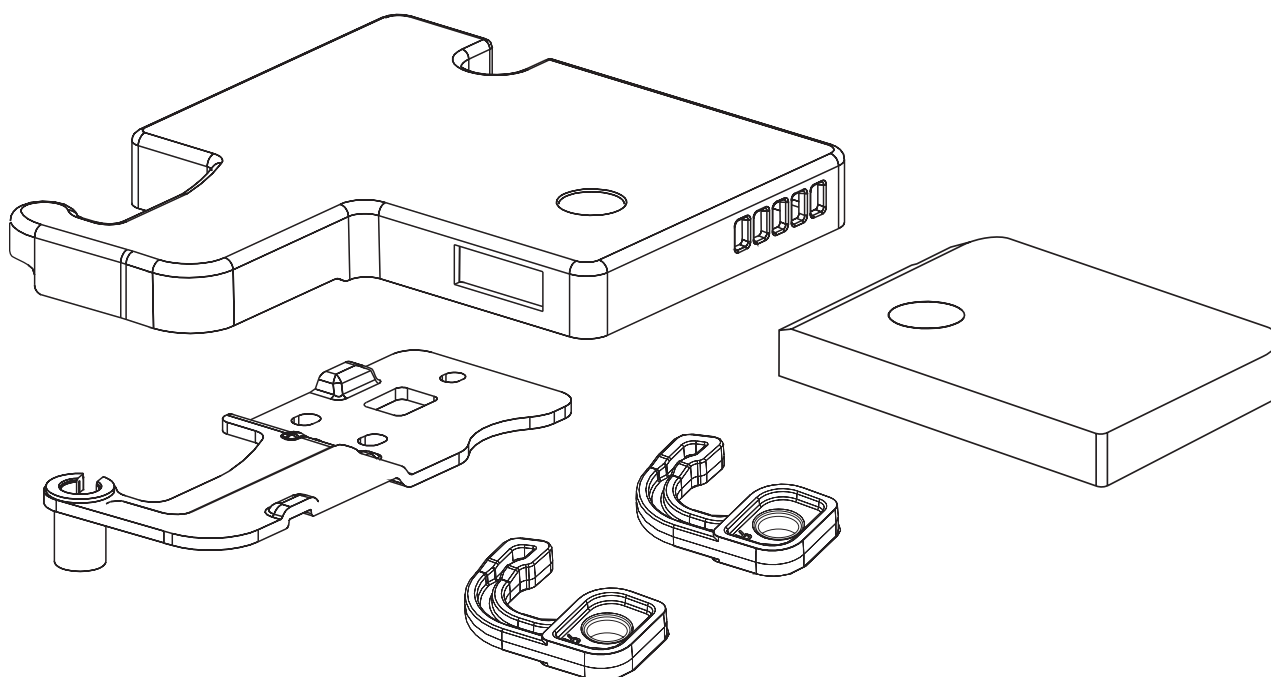

1. Trek de stekker uit het stopcontact en leg het apparaat op z'n rug.
2. Verwijder de scharnierafdekkap aan de rechterbovenkant van de deur; schroef eerst de twee schroeven los.

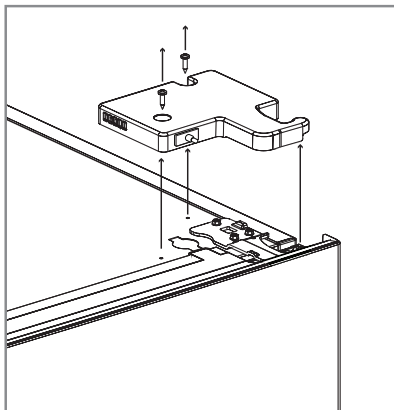

(A) Maak de connector met de gele bedrading los van de lichtschakelaar die in scharnierafdekkap zit.

(B) Maak vervolgens de connector met de zwarte bedrading los.

(C) Verbind de connector met de korte gele bedrading (de connector die eerder niet verbonden was aan andere bedrading) aan de connector waar eerder de zwarte bedrading mee was verbonden. Deze zorgt ervoor dat het display werkt.

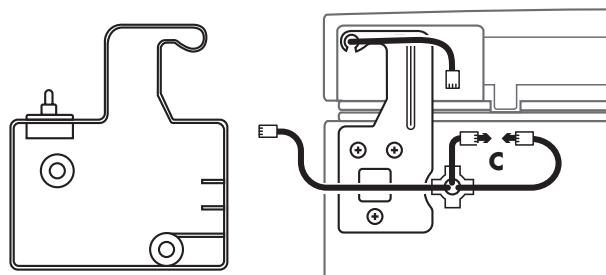
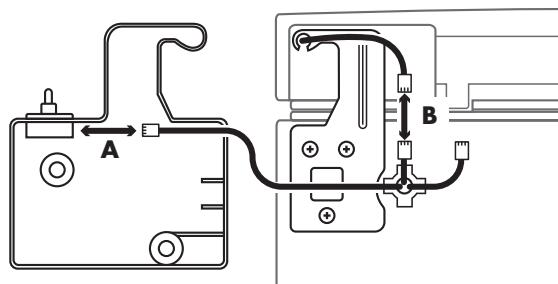
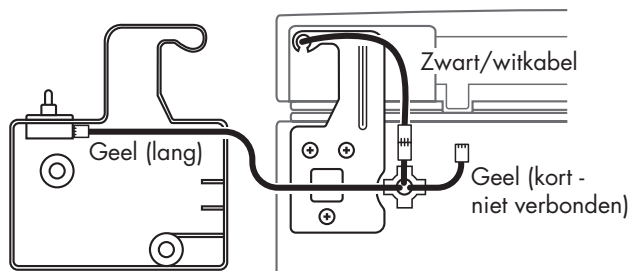

Schroef het deurscharnier los.

Schroef vervolgens de afdekkap los aan de linkerbovenkant van het apparaat.

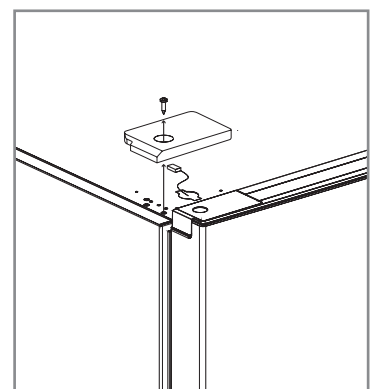
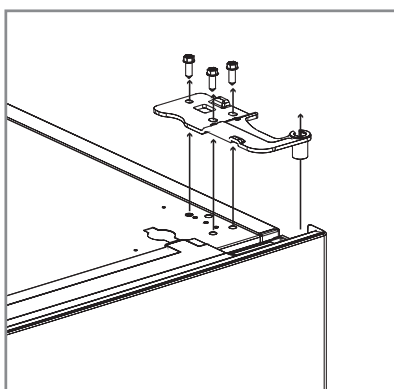

3. Draai de linker stelpeet los aan de onderzijde van het apparaat, door deze tegen de klok in te draaien. Verwijder hierna met behulp van een kruiskop schroevendraaier het onderste, rechter scharnier met daaraan vast de rechter stelpeet.

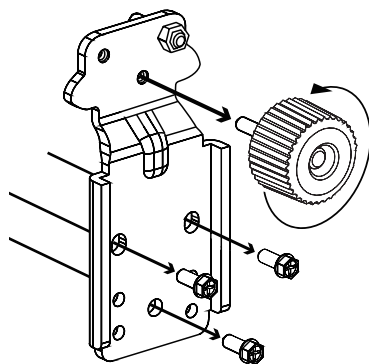

4. Verwijder de deuren van het koel- en vriesvak van het toestel en zet deze voorzichtig opzij. Verwijder het middelste scharnier met een inbussleutel. Haal voorzichtig het kleine witte afdekplaatje aan de andere kant los. Plaats hem daarna op de plek van het scharnier aan de rechterkant. Maak de gaten aan de linkerkant eerst iets groter door de schroeven er een klein stukje in te draaien. Draai de schroeven er daarna weer uit. Schroef het middelste scharnier vast aan de rechterkant van het apparaat.

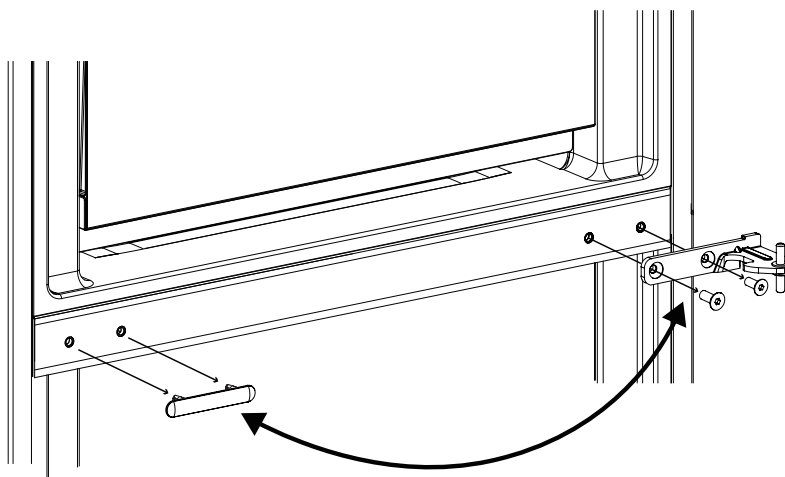

5. (A) Schroef de linker afdekkap van de bovenste deur los en klik de middelste strip los.

(B) Verplaats daarna de kabel van de linker naar de rechterkant.

(C) Klik de middelste strip weer vast, neem de rechterafdekkap uit het zakje met meegeleverde onderdelen en schroef deze vast aan de rechterkant. Bewaar de linker afdekkap bij de meegeleverde onderdelen.

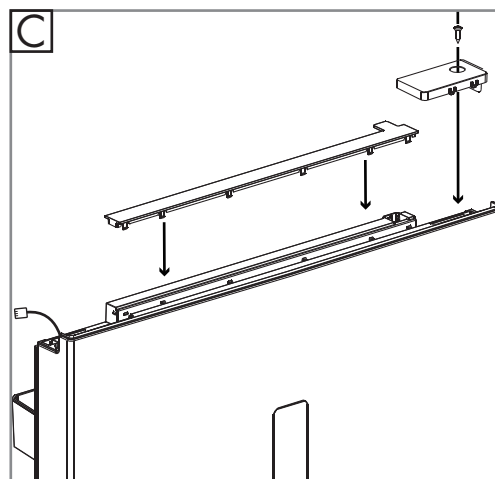
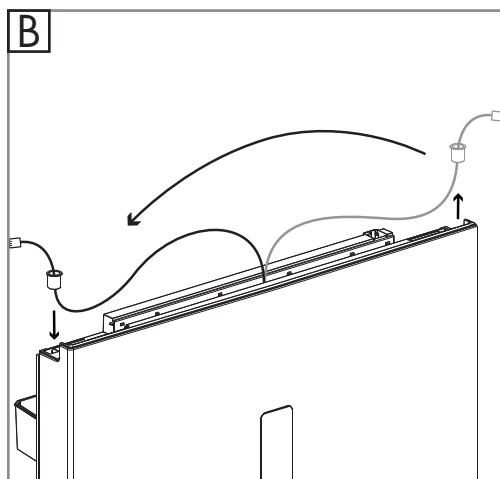
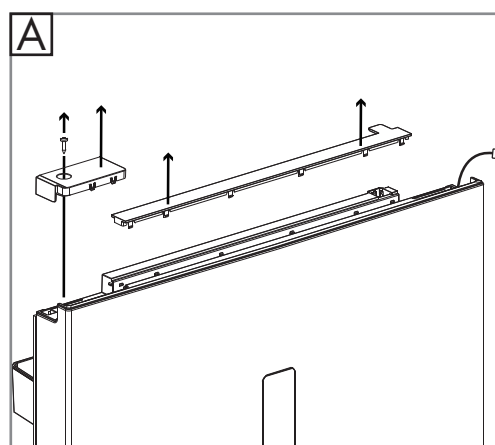

6. Verwijder het zelfsluitsysteem en de scharnierplaat met scharnierbus van de rechteronderkant van de koelkastdeur. Neem de kunststof scharnierbus uit de scharnierplaat. Keer de scharnierplaat om en plaats het aan de linkerzijde van de koelkastdeur. Druk de kunststof scharnierbus door de scharnierplaat vast aan de koelkastdeur. Neem het linker zelfsluitsysteem uit het zakje met meegeleverde onderdelen, en schroef deze vast aan de linkeronderzijde van de koelkastdeur met behulp van een kruiskopschroevendraaier. Bewaar het verwijderde rechter zelfsluitsysteem bij de meegeleverde onderdelen.

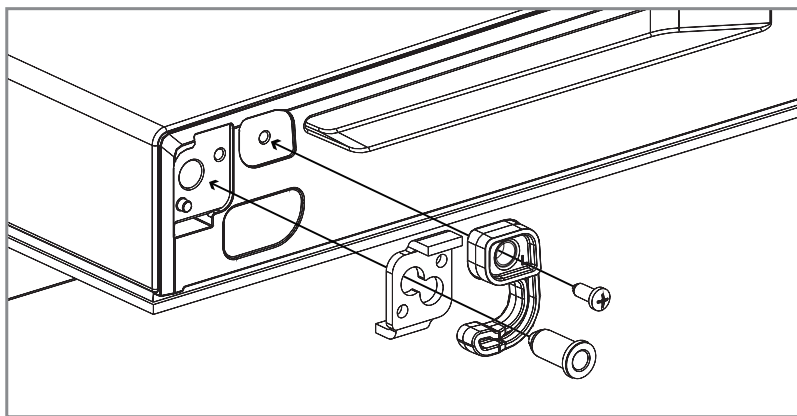
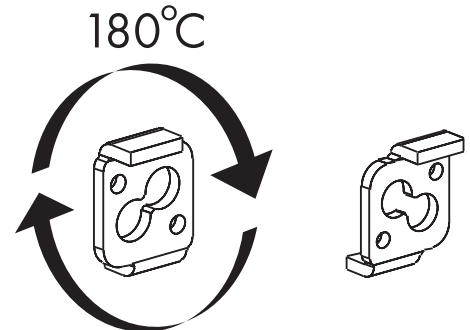
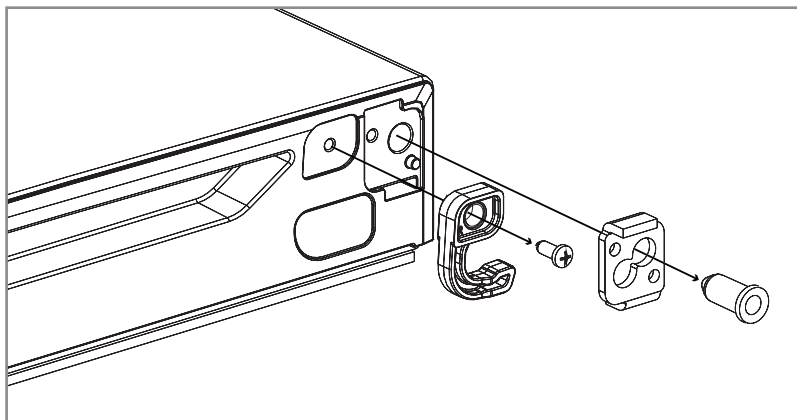

7. De scharnierbus van de vriezerdeur verplaatsen: verwijder de witte scharnierbus van de rechteronderkant van de vriezerdeur. Verwijder vervolgens het zwarte afdekkapje van de linkeronderkant van de vriezerdeur. Plaats de witte scharnierbus terug aan de andere zijde; het gat aan de linkeronderkant, en het zwarte afdekkapje in het gat aan de rechteronderkant. Herhaal vervolgens stap 6 voor de vriezerdeur om het zelfsluitsysteem en de scharnierplaat van de vriezerdeur te verplaatsen van de rechter- naar de linkerkant.

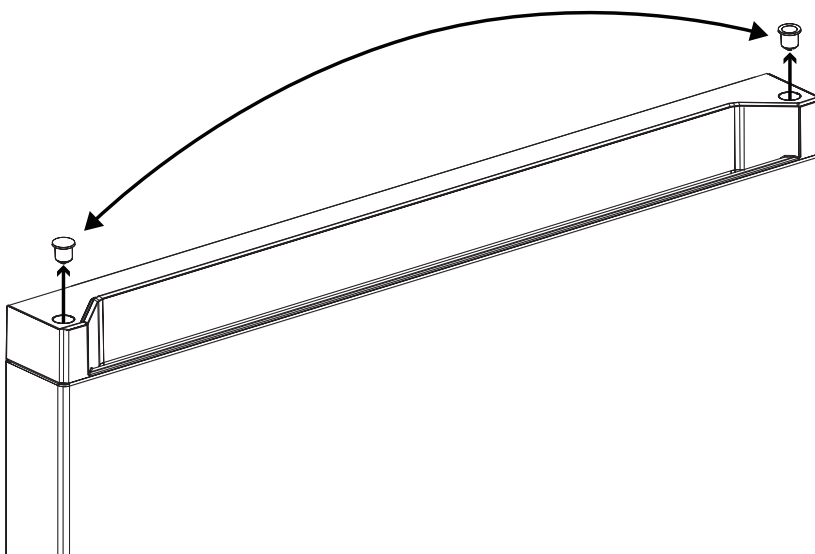

8. Plaats de vriezerdeur en de koelkastdeur weer voorzichtig terug op de koelkast.
9. Neem het onderste rechter scharnier wat in stap 3 van het apparaat is losgeschroefd. Draai de stelpeet los van het scharnier door deze tegen de klok in te draaien. Vervolgens dient de scharnierpen verplaatst te worden van de rechterzijde van de scharnierplaat naar de linkerzijde:
 - Draai daarvoor eerst de borgmoer los van de scharnierpen met behulp van een verstelbare moersleutel.
 - Draai vervolgens de scharnierpen los met een kruiskopschroevendraaier, en draai hem vast in het linkergat van de scharnierplaat.
 - Draai vervolgens de borgmoer vast aan de scharnierpen met behulp van een verstelbare moersleutel.
 - Plaats als laatste de stelpeet terug op de scharnierplaat door deze met de klok mee vast te draaien.
 - Schroef de scharnierplaat aan de linker onderzijde vast aan het apparaat.

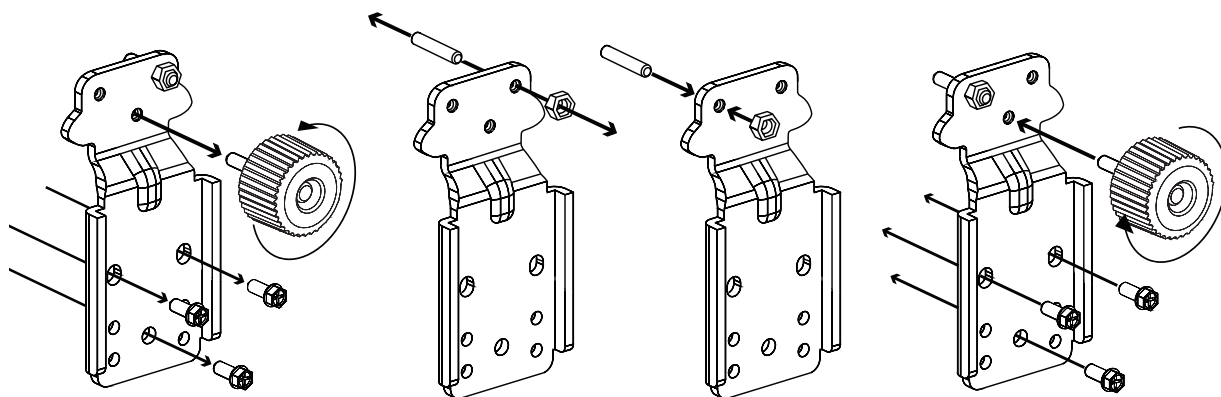

10. Neem het linker bovenscharnier uit het zakje met meegeleverde onderdelen, plaats deze aan de bovenkant van de koelkast en zet deze vast met drie schroeven. Verbind de connector met de zwarte bedrading aan de connector met de korte, gele bedrading (1).

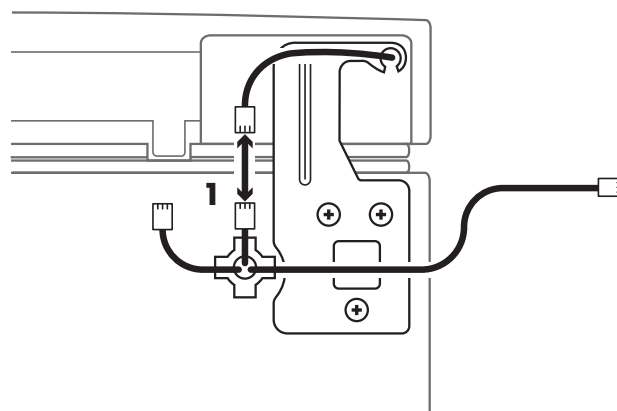
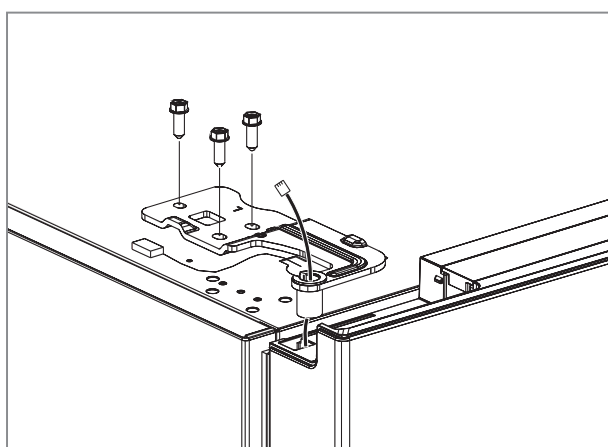

11. Verwijder de lichtschakelaar van de rechter scharnierafdekkap (die in stap 2 verwijderd is) en plaats deze in de linker scharnierafdekkap uit het zakje met meegeleverde onderdelen. Klik hierna de lange gele bedrading in de lichtschakelaar. Bevestig dan de scharnierafdekkap over het scharnier en schroef het vast met de twee schroeven, met behulp van een kruiskopschroevendraaier.

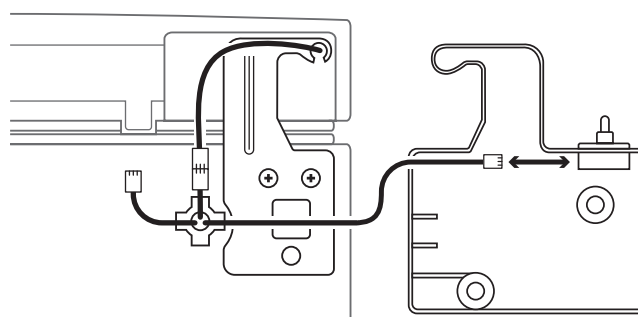
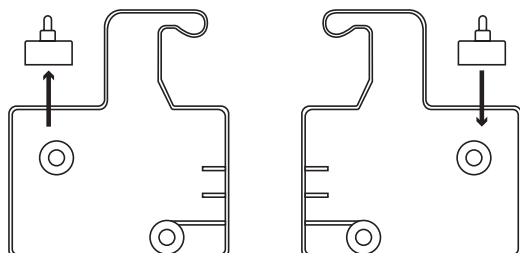

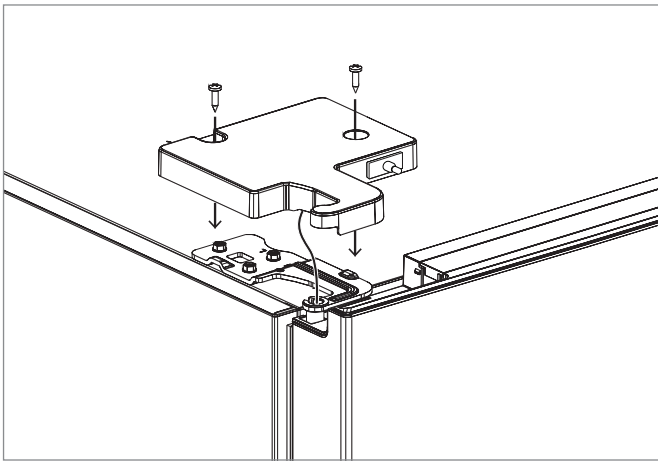

12. Neem de rechter afdekkap uit het zakje met meegeleverde onderdelen. Breek de pinnetjes van de rechter afdekkap af en bevestig de afdekkap aan de rechter bovenzijde van het apparaat.

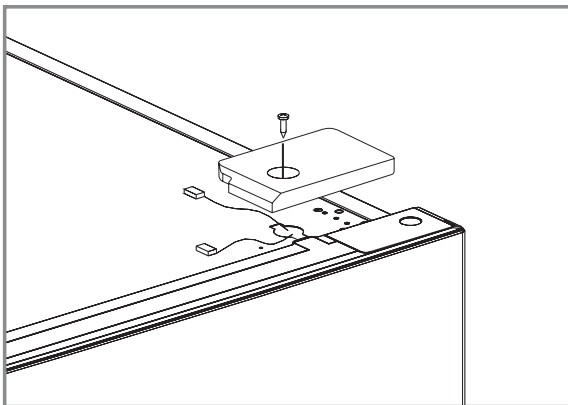

Zet na het omdraaien van de deur de koelkast weer rechtop en controleer of de deuren goed sluiten en niet scheef hangen. Controleer of de deuren goed sluiten en of de deurrubbers goed aansluiten, een verkeerde afstelling van de deuren kan energieverlies veroorzaken.

Zet de koelkast waterpas door middel van de stelpoten, zie paragraaf 3.1.

Steek na 4 uur de stekker weer in het stopcontact en controleer of het display en de verlichting werkt.

3.3 VERVANGEN VAN DE LED-VERLICHTING

Dit product bevat een LED-lichtbron met energie-efficiëntieklasse G. Vervanging of onderhoud van de LED-verlichting moet worden uitgevoerd door de fabrikant, zijn onderhouds-vertegenwoordiger of een vergelijkbaar gekwalificeerd persoon.

4. GEBRUIK

Neem voordat u het apparaat in gebruik neemt nauwkeurig de veiligheidsinformatie (hoofdstuk 1) door.

4.1 BEDIENINGSPANEEL

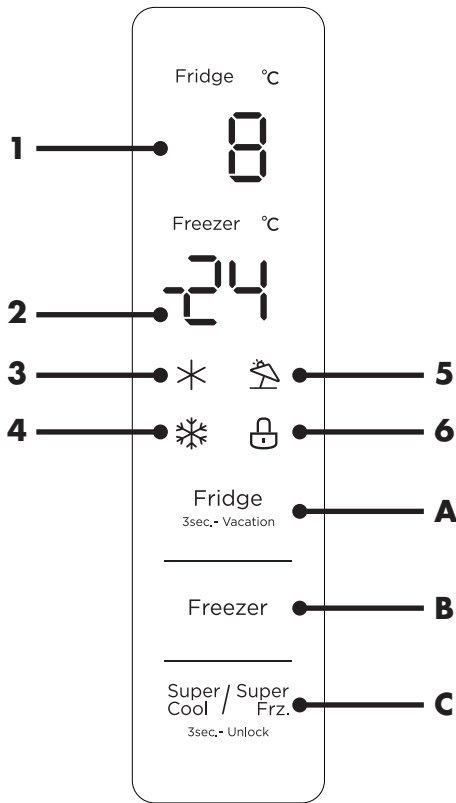

ID	Naam
1	Koelkast temperatuur display
2	Vriezer temperatuur display
3	Super Cool indicator
4	Super Freeze indicator
5	Vakantie modus indicator
6	Bedieningsvergrendeling indicator
A	Koelkast temperatuur aanpassen en vakantiemodus in / uitschakelen
B	Vriezer temperatuur aanpassen
C	Super Cool en Super Freeze in/uitschakelen en bediening vergrendelen / ontgrendelen

! LET OP!

Bij het eerste gebruik moet het bedieningspaneel ontgrendeld worden. Dit doet u door drie seconden op de 'Super Cool/Super Freeze' knop (C) te drukken. Het vergrendeling symbool (6) zal uitgaan en er klinkt een geluid.

4.2 HET APPARAAT BEDIENEN

Wanneer u de koelkast voor het eerst aanzet, gaan alle symbolen op het display drie seconden branden, en wordt de koelkasttemperatuur (1) en de vriezertemperatuur (2) weergegeven. De standaard instelling van dit apparaat voor de koelkasttemperatuur is 5 graden, de standaard vriezertemperatuur is -18 graden.

Indien er een storing is in het systeem, zal het display een foutcode weergeven. De uitleg van de foutcodes zijn weergegeven in hoofdstuk 6 'Storingen oplossen'.

Indien de bediening 30 seconden niet aangeraakt wordt dan zal de bediening vergrendeld worden, er klinkt een geluid en het vergrendelingssymbool (6) zal gaan branden. Na 30 seconden na vergrendeling wordt ook het display uitgeschakeld.

De bediening ontgrendelen / vergrendelen

Indien de bediening van het apparaat is vergrendeld en de knoppen toch worden bedient, zal een error geluid te horen zijn. Om de bediening van het apparaat te ontgrendelen, druk drie seconden op de 'Super Cool / Super Freeze' knop (C). Het vergrendelingssymbool (6) zal uitgaan en er klinkt een geluid.

Om de bediening van het apparaat te vergrendelen, druk drie seconden op de 'Super Cool / Super Freeze' knop (C). Het vergrendelingssymbool (6) zal gaan branden en er klinkt een geluid.

Indien het bediening 30 seconden niet aangeraakt wordt dan zal de bediening vergrendeld worden, er klinkt een geluid en het vergrendelingssymbool (6) zal gaan branden.

De temperatuur van de koelkast instellen

Druk op de knop 'Fridge' (knop A) om de temperatuur van de koelkast in te stellen. Met elke druk op knop verandert de temperatuur met -1 graad. De minimaal in te stellen koelkasttemperatuur is 2 graden, de maximaal in te stellen temperatuur is 8 graden. De geadviseerde koelkasttemperatuur is 4 graden.

De temperatuur van de vriezer instellen

Druk op de knop 'Vriezer' (Freezer) om de temperatuur van het vriesgedeelte in te stellen. Met elke druk op knop verandert de temperatuur met -1 graad. De minimaal in te stellen koelkasttemperatuur is -24 graden, de maximaal in te stellen temperatuur is -16 graden. De geadviseerde vriezertemperatuur is -18 graden.

Super Cool modus

Wanneer deze functie geselecteerd wordt, wordt de koelkast extra gekoeld; de temperatuur wordt tijdelijk (6 uur lang) teruggebracht naar 2 graden. Deze functie kan worden gebruikt als er op een gelijktijdig moment veel producten in de koelkast worden geplaatst. Het snel afkoelen van de koelkast is gunstig om het verlies van voedingswaarde van het voedsel te voorkomen en om de versheid intact te houden.

Druk op de knop 'Super Cool / Super Freeze' en selecteer 'Super Cool': het 'Super Cool' symbool (3) op het display licht op.

De 'Super Cool' modus schakelt automatisch uit na 6 uur na inschakeling, en de koelkasttemperatuur zal teruggaan naar de laatst ingestelde temperatuur.

Om de 'Super Cool' modus uit te schakelen: druk op de knop 'Super Cool / Super Freeze' en selecteer 'Super Cool': het 'Super Cool' symbool (3) op het display zal uitgaan. De vriezertemperatuur zal teruggaan naar de laatst ingestelde temperatuur.

Super Freeze modus

Wanneer deze functie geselecteerd wordt, wordt de vriezer extra gekoeld; de temperatuur wordt tijdelijk (24 uur lang) teruggebracht naar -24 graden. Deze functie kan worden gebruikt als er op een gelijktijdig moment veel producten in de vriezer worden geplaatst. Het snel afkoelen van de vriezer is gunstig om het verlies van voedingswaarde van het voedsel te voorkomen en om de versheid intact te houden.

Druk op de knop 'Super Cool / Super Freeze' en selecteer 'Super Freeze': het 'Super Freeze' symbool (4) op het display licht op.

De 'Super Freeze' modus schakelt automatisch uit na 24 uur na inschakeling, en de vriezertemperatuur zal teruggaan naar de laatst ingestelde temperatuur.

Om de 'Super Freeze' modus uit te schakelen: druk op de knop 'Super Cool / Super Freeze' en selecteer 'Super Freeze': het 'Super Freeze' symbool (4) op het display zal uitgaan. De vriezertemperatuur zal teruggaan naar de laatst ingestelde temperatuur.

Vakantie modus

Deze functie kan gebruikt worden tijdens langdurige afwezigheid. Wanneer de vakantiemodus is ingeschakeld, wordt de koeling van de koelkast volledig uitgeschakeld, de vriezertemperatuur wordt op -18 graden ingesteld.

Om de vakantiemodus in te schakelen: druk drie seconden op knop 'Fridge' (A). Het 'Vacation' symbool (5) op het display zal gaan branden.

Om de vakantiemodus uit te schakelen: druk drie seconden op knop 'Fridge' (A). Het 'Vacation' symbool (5) op het display zal uitgaan. Het apparaat zal teruggaan naar de laatst ingestelde koelkast- en vriezertemperatuur.

Let op: indien de vakantiemodus is ingeschakeld, en het apparaat wordt ingesteld op 'Super Cool' of 'Super Freeze' zal de vakantiemodus worden uitgeschakeld.

Deuralarm

Als de koelkastdeur langer dan 2 minuten open staat, klinkt er continu een geluidsalarm. U kunt dit uitschakelen door de deur te sluiten, of door op een willekeurige toets te drukken.

4.3 DAGELIJKS GEBRUIK

Compartimenten

- Door de circulatie van koude lucht in het apparaat is de temperatuur in elk deel van het apparaat verschillend. Daarom moeten verschillende soorten voedsel op verschillende plaatsen worden geplaatst.
- Plaats het voedsel niet dicht bij elkaar, omdat dit de luchtcirculatie belemmert. Verdeel voedsel in verschillende vakken volgens het onderstaande tabel:

KOELVAKKEN	SOORT VOEDSEL
Deurvakken in koelvak	Voedsel met natuurlijke bewaarmiddelen zoals jam, sap, drank, specerijen. Bewaar hier geen beperkt houdbare producten.
Groentelade	Leg fruit, kruiden en groenten apart in de groentelade. Leg geen bananen, uien, aardappelen of look in de koelkast.
Koelkastplateau - midden	Zuivelproducten, eieren.
Koelkastplateau - boven	Voedsel dat geen bereiding vereist zoals kant-en-klaargerechten, fijne vleeswaren, restjes.
Vrieslade(s)/-plateau	Voedsel om lang te bewaren. Onderste lade voor rauw vlees, gevogelte, vis. Middelste lade voor diepvriesgroenten, frieten. Bovenste lade voor roomijs, diepvriesfruit, diepgevroren gebak.

Het koelen van voedsel

- Raadpleeg altijd de vervaldatum van de producten om te weten hoelang ze bewaard kunnen worden.
- Verpak voedsel in hersluitbare plastic zakken, vooral als het een sterke smaak heeft, en plaats op de glazen leggers boven de groentelade. Bewaar het voedsel slechts één of hoogstens twee dagen op deze wijze.
- Bewaar rauw vlees en vis in passende voedselcontainers in de koelkast zodat het niet lekt of in contact komt met andere voedingsmiddelen.
- Plaats geen warm voedsel of hete plastic onderdelen in het apparaat. Zorg ervoor dat het is afgekoeld bij kamertemperatuur voordat u het in het apparaat plaatst.
- Gekookt voedsel dat voldoende is afgekoeld, moeten worden afgedekt en kunnen vervolgens op elke plank worden geplaatst.
- Plaats levensmiddelen die veel water bevatten niet te dicht bij de achterwand van de koelkast om te voorkomen dat ze vastvriezen aan de binnenwand.
- U kunt het voedsel het beste schoonmaken en afdrogen voor u het opbergt in het apparaat. Het is raadzaam om het voedsel in een afgesloten verpakking te bewaren in het apparaat. Zo voorkomt u verdamping van water, waardoor groenten en fruit vers blijven en er bovendien geen geurtjes ontstaan.

Het invriezen van voedsel

- Het vriesvak is geschikt om vers voedsel in te vriezen en diepgevroren voedsel lang te bewaren.
- De maximumhoeveelheid voedsel die in 24 uur kan worden ingevroren is voor deze koelkast: 8,5kg.
- Het vriesproces duurt 24 uur. Voeg tijdens deze periode geen ander in te vriezen voedsel toe.
- Vries alleen verse en grondig schoongemaakte voedingsmiddelen in.
- Bereid het voedsel in kleine porties zodat het snel volledig bevroren is en vervolgens in de gewenste hoeveelheid kan worden ontdooid.
- Verpak het voedsel in aluminiumfolie of diepvrieszakken en zorg ervoor dat de pakketjes luchtdicht verpakt zijn.
- Laat vers, niet-bevroren voedsel niet in contact komen met voedsel dat reeds ingevroren is, en voorkom dat de temperatuur van het reeds ingevroren voedsel stijgt.
- Magere voedingsmiddelen zijn beter en langer houdbaar dan vette voedingsmiddelen; zout verkort de bewaarduur van voedsel.

- Waterijs kan, als het rechtstreeks uit de diepvriezer wordt gegeten, vriesbrandwonden veroorzaken.
- Het is raadzaam de invriesdatum op elke individuele verpakking te vermelden om de bewaarduur bij te houden.
- Het is raadzaam om de tijd tussen de aankoop van het voedsel en het in de vriezer plaatsen van het voedsel zo kort mogelijk te houden.

Diepgevroren voedsel bewaren

Bij eerste gebruik of na lange periode van stilstand. Laat het apparaat minstens twee uur draaien op de hogere standen voor u producten in het vriesvak stopt. Het meest efficiënte gebruik van energie is verzekerd in de configuratie met de lades in het onderste deel van het apparaat en met de rekken gelijkmatig verdeeld. De positie van de deurvakken heeft geen invloed op het energieverbruik.

Tips voor het aankopen van diepvriesproducten

- Wanneer u diepvriesproducten koopt, lees dan de richtlijnen voor bewaring op de verpakking. U kunt elk diepvriesproduct bewaren gedurende de periode aangegeven met de sterscore. Dit komt meestal overeen met de periode vermeld als "ten minste houdbaar tot" op de voorkant van de verpakking.
- Zorg ervoor dat de verpakking van de diepvriesvoeding in perfecte staat is.
- Koop diepvriesproducten altijd op het einde van uw winkeluitstap of bezoek aan de supermarkt.
- Probeer diepgevroren voedsel bij elkaar te houden tijdens het winkelen en op weg naar huis, want dit helpt om het voedsel koeler te houden.
- Koop diepgevroren voedsel alleen als u het onmiddellijk kunt invriezen. In de meeste winkels kunt u speciale isolerende tassen kopen. Deze houden het diepgevroren voedsel langer koud.
- Gebruik voedsel van goede kwaliteit en manipuleer het zo weinig mogelijk. Wanneer voedsel in kleine hoeveelheden wordt ingevroren, duurt het minder lang om het in te vriezen of te ontdooien.
- Maak een schatting van de hoeveelheid voedsel die moet worden ingevroren. Stel bij het invriezen van grote hoeveelheden vers voedsel de temperatuurregelknop in op de lage modus, waarbij de temperatuur van de vriezer lager wordt ingesteld. Zo kunt u het voedsel snel invriezen, waardoor het voedsel vers blijft.

Energie besparen

- Open de deur niet vaker, of laat de deur niet langer openstaan dan strikt noodzakelijk.
- Stel de temperatuur niet te hoog in om energie te besparen, tenzij de kenmerken van het voedsel dit vereisen.
- Als de omgevingstemperatuur hoog is, de temperatuurregeling op een lage temperatuur ingesteld staat en het apparaat volledig gevuld is, kan de compressor continu aan staan waardoor er ijs op de verdamper ontstaat. Stel in dit geval de temperatuurregeling in op een hogere temperatuur om de verdamper te laten ontdooien en zo energie te besparen.
- Zorg voor een goede ventilatie. Dek de ventilatioorosters of -gaten niet af.
- Plaats diepgevroren voedsel in het vak voor verse voeding om te ontdooien: de lage temperatuur van het diepgevroren voedsel helpt om het verse voedsel af te koelen en zo bespaart u energie.
- Vervang tijdig het deurafdichting om slecht sluiten van de deur tegen te gaan.

5. REINIGING EN ONDERHOUD

Neem voordat u het apparaat gaat reinigen nauwkeurig de veiligheidsinformatie (hoofdstuk 1) door.



VOORZICHTIG!

- Haal altijd de stekker uit het gearde stopcontact voordat u het apparaat schoonmaakt.
- Reiniging en gebruikersonderhoud mogen niet zonder toezicht door kinderen worden uitgevoerd.
- Raak de stekker nooit aan met natte of vochtige handen, vanwege het risico op elektrische schokken en verwondingen.
- Haal geen voorwerpen uit het vriesvak als uw handen vochtig/nat zijn, aangezien dit schaaf- of vrieswonden kan veroorzaken.
- Stop uw handen niet onbeschermd in de onderkant van het apparaat, want de scherpe metalen hoeken kunnen schrammen veroorzaken.
- Gebruik geen mechanische toestellen, elektrische apparaten (zoals een haardroger of kachel) of andere middelen om uw apparaat te ontdooien.
- Gebruik het apparaat niet als een onderdeel beschadigd of defect is. Vervang een beschadigd of defect apparaat onmiddellijk. Haal de stekker uit het gearde stopcontact en neem contact op met de klantenservice.



LET OP!

- Reinig de oppervlakken die in contact kunnen komen met voedsel en de toegankelijke afvoersystemen regelmatig.
- Maak het apparaat nooit open. Het apparaat mag alleen door een bevoegde servicemonteur geopend worden voor onderhoud.
- Mors geen water rechtstreeks op het apparaat om roest, lekstroom en ongevallen te voorkomen.
- Gebruik geen waterstralen en stoom om het apparaat te reinigen.
- Gebruik geen harde borstel, staalborstel, reinigingsmiddel, zeepoeder, alkalische reinigingsmiddel, benzeen, benzine, zuren, chloor, schuurpoeders, heet water en andere bijtende of oplosbare stoffen om het kastoppervlak, de deuropakking, plastic decoratieve onderdelen enz. te reinigen, dit om schade te voorkomen.
- De elektrische onderdelen van het apparaat mogen alleen met een droge doek worden schoongeveegd.



OPMERKING

- Is het apparaat eenmaal in gebruik is, kunt u het apparaat het beste continu gebruiken. In normale omstandigheden kunt u het gebruik ervan het beste niet onderbreken om de levensduur van het toestel niet te beïnvloeden.

ONTDOOIEN

Deze vriezer is een No-frost vriezer. Het ontdooien gaat automatisch. Heeft u last van ijsvorming neem dan contact op met onze klantenservice, want dit is niet de bedoeling.

REINIGING VAN BINNEN- EN BUITENKANT

- Voedselresten in het apparaat kunnen een slechte geur veroorzaken. Het apparaat moet dus regelmatig worden gereinigd.
- Verwijder alle lades, legplanken, deurvakken etc. en reinig ze met een zachte doek of spons bevochtigd met warm water of een neutraal reinigingsmiddel.
- Als u reinigingsmiddelen gebruikt, reinig dan met een zachte doek of spons, en veeg droog.
- Verwijder het stof op het achterpaneel en de zijplaten van het apparaat regelmatig. Gebruik hiervoor een droge doek (geen water).
- Als het apparaat meerdere maanden niet gebruikt zal worden, schakel het apparaat uit, verwijder de stekker uit het stopcontact, maak het schoon en droog en laat de deur open om schimmelvorming in het apparaat te voorkomen. Meer informatie over uitschakelen en opslag in hoofdstuk 7.

6. STORINGEN OPLOSSEN

Sommige problemen kunt u eenvoudig zelf verhelpen met hulp van de onderstaande tabel. Mochten onderstaande beschrijvingen uw probleem niet oplossen, neemt u dan contact op met onze klantenservice:

wisberghome.com

Alleen een bevoegde servicemonteur mag de storingen oplossen die niet in deze handleiding staan. Reparaties uitgevoerd door onbevoegde personen kunnen letsel en/of ernstige schade veroorzaken aan personen en goederen.

PROBLEEM	MOGELIJKE OORZAAK	OPLOSSINGEN
Het toestel koelt helemaal niet.	<ul style="list-style-type: none"> - De regelknop voor de temperatuur staat verkeerd. - De stekker zit niet goed in het stopcontact. - Er staat geen spanning op het stopcontact. - Zekering is gesprongen of defect. - Het apparaat is op een plaats geïnstalleerd waar de omgevingstemperatuur lager is dan 10°C, zoals een balkon, garage of opslagruimte. - De stroom is uitgevallen. - De vakantiemodus is ingeschakeld. 	<ul style="list-style-type: none"> - Zet de thermostaat op een andere stand. - Steek de stekker goed in het stopcontact. - Open de deur en controleer of lamp brandt. Is de lamp uit, dan staat er mogelijk geen spanning op het stopcontact. Laat het stopcontact repareren door een elektricien. - Controleer de zekering en vervang indien nodig. - Installeer het apparaat op een beschermde plek waar de omgevingstemperatuur hoger is dan 10°C. Als het apparaat is geïnstalleerd in een ruimte met een te lage temperatuur, kan het interne koelsysteem niet correct werken. - Probeer de deur van het apparaat zo weinig mogelijk te openen, zodat het voedsel urenlang veilig en vers kan worden bewaard. Als u vooraf op de hoogte bent van de stroomonderbreking: Zet de thermostaatknop een uur van tevoren in de hoge modus, zodat het voedsel volledig wordt diepgevroren. (Vries in deze periode geen nieuw voedsel in!) Zet de temperatuurmodus tijdig terug in de oorspronkelijke instelling wanneer de stroomtoevoer wordt hersteld. - Schakel de vakantiemodus uit, ga naar paragraaf 4.2 voor de instructie.
Abnormaal geluid.	<ul style="list-style-type: none"> - Het apparaat staat niet stabiel/waterpas. - Het apparaat heeft contact met de muur of andere voorwerpen. - De 'Super Freeze' modus is ingeschakeld. 	<ul style="list-style-type: none"> - Stel de stelpoten van het apparaat opnieuw af. - Verplaats het apparaat lichtjes. - Dit is normaal. 'Super Freeze' modus gebruikt het maximale vermogen van het apparaat.

PROBLEEM	MOGELIJKE OORZAAK	OPLOSSINGEN
De temperatuur in het apparaat is te laag/hoog.	<ul style="list-style-type: none"> - De temperatuur is niet juist ingesteld. - De deur is niet goed gesloten. - De temperatuur van het voedsel in het apparaat is te hoog. - Er worden veel producten tegelijk bewaard. - De deur is te vaak geopend. - De functie 'Super Cool' of 'Super Freeze' is ingeschakeld. 	<ul style="list-style-type: none"> - Stel een hogere/lagere temperatuur in. - Zoek de oorzaak van het niet goed sluiten van de deur, verwijder of verplaats mogelijke opstakels. - Laat het voedsel afkoelen tot kamertemperatuur voordat u het conserveert. - Conserveer minder producten tegelijk. - Open de deur alleen als het nodig is. - Schakel de 'Super Cool' en/of 'Super Freeze' uit, ga naar paragraaf 4.2 voor de instructie.
Vreemde geur in het apparaat.	<ul style="list-style-type: none"> - Er ligt bedorven voedsel in het apparaat. - Het apparaat is niet schoon. - Er is voedsel met een sterke geur aanwezig in het apparaat. 	<ul style="list-style-type: none"> - Gooi bedorven voedsel weg. - Maak het apparaat schoon. - Verpak voedsel met een sterke geur.
Deur gaat niet gemakkelijk open.	<ul style="list-style-type: none"> - U probeerde de deur na het sluiten meteen weer te openen. 	<ul style="list-style-type: none"> - Wacht een paar seconden tussen het sluiten en weer openen van de deur.
De compressor werkt continu.	<ul style="list-style-type: none"> - Er worden veel producten tegelijk geplaatst. - De kamertemperatuur is te hoog. - Het voedsel dat in het apparaat werd geplaatst, was te warm. - De deur is niet goed gesloten. 	<ul style="list-style-type: none"> - Wacht een paar uur en controleer dan nogmaals de temperatuur. - Raadpleeg hoofdstuk 4. - Laat voedsel afkoelen tot kamertemperatuur voordat u het opbergt. - Sluit de deur.
Het alarm gaat af.	<ul style="list-style-type: none"> - Als de koelkastdeur langer dan 2 minuten open staat, klinkt er continu een geluidsalarm. 	<ul style="list-style-type: none"> - U kunt dit uitschakelen door de deur te sluiten, of door op een willekeurige toets te drukken.
De zijpanelen zijn heet.	<ul style="list-style-type: none"> - Dit is normaal. De onderdelen van de warmtewisselaar zitten aan de zijkant van het apparaat. Vlak na het installeren zullen de zijkanten heet worden, nadat de koelkast zijn interne temperatuur bereikt heeft zal de temperatuur van de zijpanelen afnemen. 	
De temperatuur kan niet ingesteld worden.	<ul style="list-style-type: none"> - De modus 'Super Freeze' of 'Super Cool' is ingeschakeld. - Het bedieningspaneel is geblokkeerd. 	<ul style="list-style-type: none"> - Ga naar hoofdstuk 4 'Gebruik' om de functie uit te schakelen en de temperatuur in te stellen. - Schakel de bedieningsvergrendeling uit, ga naar paragraaf 4.2 voor de instructie.
Het apparaat vriest te hard.	<ul style="list-style-type: none"> - De temperatuur van het apparaat is te laag ingesteld. - De modus 'Super Freeze' is ingeschakeld. 	<ul style="list-style-type: none"> - Ga naar hoofdstuk 4 voor informatie om de temperatuur in te stellen. De gebruikelijke temperatuurinstelling voor dit apparaat is -18C. - Ga naar paragraaf 2 van hoofdstuk 4 om de modus 'Super Freeze' uit te schakelen.

Foutcodes

Wanneer er een fout optreedt, toont het display een foutcode (zie tabel hieronder met alle mogelijke foutcodes).

De volgende waarschuwingen die op het display verschijnen, duiden op overeenkomstige storingen van de koelkast. Hoewel de koelkast met de volgende storingen nog steeds koel kan blijven, dient u contact op te nemen met de klantenservice om het apparaat weer optimaal te laten werken.

FOUTCODE	BESCHRIJVING
E1	- Storing temperatuursensor koelkamer
E2	- Storing temperatuursensor van vriesruimte
E3	- Fout temperatuursensor van vlees & vis zone
E5	- Fout in het detectie circuit van de ontdooisensor
E6	- Communicatie fout
E7	- Fout in de omgevingstemperatuursensor

7. BUITEN GEBRUIK STELLEN

Uitschakelen en opslag

Als het apparaat meerdere maanden niet gebruikt zal worden, schakel het dan eerst uit en trek vervolgens de stekker uit het stopcontact.

- Zorg dat het apparaat volledig ontdooid is.
- Maak de binnenkant grondig schoon en veeg droog. Om geur- en schimmelvorming te voorkomen, laat u de deur op een kier staan. Neem maatregelen om te voorkomen dat de deur dichtvalt.
- Reinig de groef van de deurpakking met water en zeep en veeg alles droog met een zachte doek.
- Gebruik geen harde borstel, staalborstel, reinigingsmiddel, zeepoeder, alkalische reinigingsmiddel, benzeen, benzine, zuren, heet water en andere bijtende of oplosbare stoffen om het apparaat te reinigen.
- Bewaar het gereinigde apparaat op een droge, geventileerde plaats, uit de buurt van een warmtebron. Zorg dat het apparaat op een effen ondergrond staat en plaats er geen zware voorwerpen bovenop.
- Het apparaat in opslag mag niet toegankelijk zijn voor spelende kinderen.

8. VEILIG AFVOEREN



GEVAAR!

Afvalverwerking

- Koelmiddelen en cyclopentaanschuim die worden gebruikt voor het apparaat zijn ontvlambaar. Wanneer het apparaat wordt afgevoerd, moet het daarom uit de buurt van brandhaarden worden gehouden en worden opgehaald of ingeleverd worden bij een gekwalificeerd afvalverwerkingsbedrijf.
- Het apparaat mag onder geen beding worden verbrand om schade aan het milieu of andere schade te voorkomen.
- In dit apparaat wordt R-600a gebruikt als koelmiddel. Neemt u daarom contact op met de plaatselijke autoriteiten met betrekking tot het veilig afvoeren van dit apparaat.



De in dit apparaat gebruikte materialen die zijn gemarkeerd met het symbool zijn recyclebaar. Deze markering geeft aan dat dit product in de hele EU niet mag worden meegegeven met het huishoudelijk afval.



Dit symbool geeft aan dat het apparaat niet met ander huishoudelijk afval weggegooid mag worden binnen de EU. Door het apparaat op de juiste wijze af te voeren, helpt u mogelijke gevaren voor het milieu en de volksgezondheid te voorkomen. Het recyclen van materialen draagt bij tot het behoud van natuurlijke hulpbronnen. Gooi afgedankte elektronische apparaten daarom niet weg met het huishoudelijk afval.

Volg bij het afvoeren van het apparaat de nationale en lokale regelgeving met betrekking tot het milieuvriendelijk afvoeren van elektronische apparatuur. U kunt ook contact opnemen met Wisepick Productions B.V. wanneer u het apparaat niet meer wil gebruiken of om het apparaat in te leveren.



LET OP!

- De koelmiddelen en de isolatiematerialen die worden gebruikt in uw apparatuur vereisen speciale zorg. Zorg bij het afvoeren dat de leidingen aan de achterzijde van het apparaat niet beschadigd raken.
- Vermijd beschadiging van de koeleenheid, vooral de warmtewisselaar.

Contactgegevens Wisberg

De klantenservice kunt u bereiken via: wisberghome.com

Wisepick Productions B.V.

Weena 664
3012 CN Rotterdam
Nederland
Made in China

INSTRUCTIONS FOR USE

FRIDGE FREEZER COMBINATION

WBKVC201AB

WBKVC201AZ

 **WISBERG**

TABLE OF CONTENTS

FOREWORD	29
1. SAFETY	30
1.1 Intended use and anticipated unintended use	30
1.2 Safety warnings and regulations	30
1.3 Safety instructions: installation	31
1.4 Safety instructions: use	32
2 PRODUCT FEATURES	33
2.1 Dimensions	33
2.2 Guarantee	34
2.3 Technical Data	34
3. INSTALLATION	34
3.1 Installing the appliance	34
3.2 Door reversal instructions	36
3.3 Replacing the LED lighting	41
4. OPERATION	42
4.1 Control panel	42
4.2 Operating the appliance	42
4.3 daily use	44
5. MAINTENANCE AND CLEANING	46
6. TROUBLESHOOTING	47
7. TAKING OUT OF SERVICE	49
8. SAFE DISPOSAL	50

FOREWORD





About this document

- This manual contains all information for the correct, efficient and safe use of the appliance.
- This manual is intended for the end user and/or buyer of this appliance.
- Make sure you have read and understood the instructions in this manual completely before installing or using the appliance. Keep this document for future use as long as you use and/or own the appliance.
- Wisepick Productions B.V. cannot in any way be held liable for material or immaterial damage to you or to others, the appliance, your other belongings or belongings of others caused by not following the instructions in this manual.
- The warnings and safety instructions in this manual do not cover all possible circumstances and situations.
- If you contact our customer service, make sure you have the model number ready. The information can be found on the type plate or on the front of this manual.

Original instructions

This manual was originally written in Dutch. All other languages are translated documents. In the case of translation errors, the Dutch version is leading.

Symbols used

SYMBOL	DESCRIPTION
 DANGER!	Fire hazard and/or flammable materials
 WARNING!	Indicates a dangerous situation which, if not avoided, may result in serious immaterial damage to you or others.
 CAUTION!	Indicates a dangerous situation which, if not avoided, may result in slight immaterial damage to you or others.
 ATTENTION!	Indicates a situation related to material damage.
 NOTE	Indicates useful additional information.

NOTE

You can also find the latest version of this manual online, at wisberghome.com if you search for the article number.

Copyright

The data depicted in this manual, including texts, photographs, graphic drawings, trademarks, (trade) names and logos, are the property of Wisepick Productions B.V. and are protected by copyright, trademark law and/or any other intellectual property right, unless these data belong to a third party. You are never allowed to reproduce, transfer, distribute, store or make the contents of the manual available to third parties, in whole or in part, without the prior written consent of Wisepick Productions B.V. and/or the third party to whom the data belong.

Wisberg contact details

Customer service can be reached at: wisberghome.com

Wisepick Productions B.V.

Weena 664
3012 CN Rotterdam
The Netherlands
Made in China

1. SAFETY

1.1 INTENDED USE AND ANTICIPATED UNINTENDED USE

- This appliance is only intended for use indoors.
- This appliance is not intended for use as a built-in appliance.
- This appliance is intended for domestic use and similar applications such as:
 - staff kitchens in shops, offices and other work environments;
 - farms and guests in hotels, motels, B&B and other residential environments;
 - catering and similar non-retail applications.
- This appliance is not intended for use by persons (including children) with limited physical, sensory or mental capabilities or lack of experience and knowledge, unless they have been given supervision or instructions concerning use of the appliance by a person responsible for their safety.
- Any use of the appliance other than as described in this manual is considered to be unintended use and may result in property and immaterial damage to you or to others, the appliance, your other property or other people's property and the expiry of the warranty.

1.2 SAFETY WARNINGS AND REGULATIONS

WARNING!

- Keep the vents in the appliance housing open.
- Do not use mechanical devices, electrical appliances (such as a hairdryer or heater) or other means to defrost your freezer.
- Ensure that no components of the cooling circuit are damaged during transport and installation of the appliance.
- Do not place electrical appliances in the food storage compartments of the freezer (such as ice cream machines) unless they are of a type expressly declared suitable by the manufacturer.
- Never open the appliance and do not perform any repairs to the appliance that are not described in this manual. The appliance may only be opened for maintenance by an authorised service technician.
- It is dangerous to change the characteristics or specifications of the appliance or to try to modify this product in any way.

DANGER!

- Do not use this appliance with extension leads or power strips.
- Never use a timer, inverter or a separate remote control that automatically turns the appliance on or off. Do not connect the appliance to an earthed power socket that is regularly switched on or off.
- Do not twist or kink the power cable or roll the cable up. Do not clamp the power cable between the surface and the appliance. This can damage the cable's insulation.
- Never pull on the power cable to move the appliance or to unplug it from the earthed socket.
- Keep the power cable away from heat, oil, sharp edges or moving parts.

- Do not use the appliance if the power cable is damaged. Never replace the power cable yourself. The power cable may only be replaced by an authorised service technician.
- Before use, check that the voltage on the socket you want to use matches that on the type plate of the appliance (220-240V~ 50Hz). Only connect the appliance to an earthed power socket. Damage caused by faulty voltage is not covered by the guarantee.
- Do not store containers containing flammable materials, propellant or explosive substances such as aerosols, refill cartridges for fire extinguishers, etc. in the appliance.

ELECTROCUTION HAZARD DUE TO SHORT CIRCUIT

- Do not use the appliance if any of its components are damaged or faulty. Replace a damaged or faulty appliance immediately. Remove the plug from the earthed socket and contact customer service.
- Always place the appliance on a moisture-resistant and dry surface.
- Never use the appliance in a damp room, such as a bathroom, or in the vicinity of a bath, shower or swimming pool.
- Do not touch the appliance or power cable with wet hands.

1.3 SAFETY INSTRUCTIONS: INSTALLATION

CAUTION!

- Never leave the power cable in such a way that someone could trip over it or accidentally pull it.
- Always move the appliance with two people. Use two hands when moving, lifting or turning the appliance.

ATTENTION!

- Use only the original accessories provided for the installation.
- Make sure that the power cable is not stuck or damaged during installation or positioning the appliance.
- Never clean the appliance with aggressive or abrasive cleaners, or sharp objects.
- Cleaning and user maintenance must not be carried out by children without supervision.
- Never drop the appliance and avoid bumping. Dropping or bumping the appliance may affect the proper operation of the appliance. Do not use the appliance if it has been dropped.
- Make sure that the power cable of the installed appliance is always easily accessible.
- Ensure that air can circulate around the appliance.
- Pull the plug out of the socket before carrying out any actions on the appliance (e.g. turning the door).
- The correct operation of the appliance can only be guaranteed if the specified temperature range is respected. If, as a result of another installation, the correct ventilation requirements are not met, the appliance will function correctly, but energy consumption may increase slightly.

- Do not install the appliance near radiators, stoves, ovens or hobs.
- Do not install the appliance in direct sunlight.
- If you want to avoid forming a combustible gas-air mixture in the event of a leak in the cooling circuit, consider the size of the space in which the appliance is located and the amount of refrigerant used.
- The total volume of the space in which the appliance is installed divided by the amount of refrigerant of the appliance must not be less than 8 g/m³. The amount of refrigerant contained in the appliance can be found on the type plate.
- The appliance may not operate optimally if it is in a place where the ambient temperature is below the minimum or above the maximum of the temperature range for which the appliance is designed for a longer period of time. Please refer to the "Climate Range" table.

Climate Range

The information about the climate range of the appliance is stated on the type plate. It indicates at which ambient temperature (or room temperature) the operation of the appliance is optimal (correct). This type of refrigerator has climate range SN, N, ST and T.

CLIMATE RANGE	PERMISSIBLE AMBIENT TEMPERATURE
SN	From +10°C to +32°C
N	From +16°C to +32°C
ST	From +16°C to +38°C
T	From +16°C to +43°C

1.4 SAFETY INSTRUCTIONS: USE

⚠ CAUTION!

- Do not place carbonated or sparkling drinks in the freezer compartment.
- Do not remove objects from the freezer compartment if your hands are wet/damp as this may cause grazes or frostbite.
- Food storage times recommended by the food manufacturer must be observed.
- When the door is open for a long time, the temperature in the compartments of the appliance can rise considerably.
- Clean surfaces that may come into contact with food and accessible drainage systems regularly.
- Store raw meat and fish airtight in suitable containers or freezer bags in the appliance so that they do not come into contact with or drip on other foods.
- If the appliance remains empty for a long time, switch it off, clean and dry it and leave the door open to prevent mould forming in the appliance.

2 PRODUCT FEATURES

2.1 DIMENSIONS

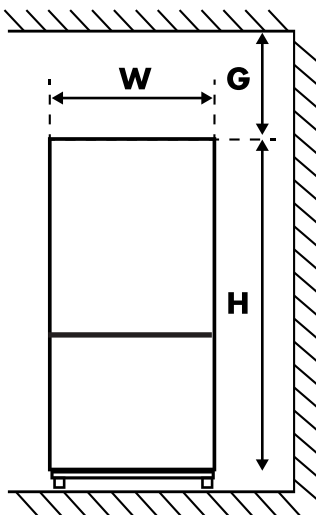
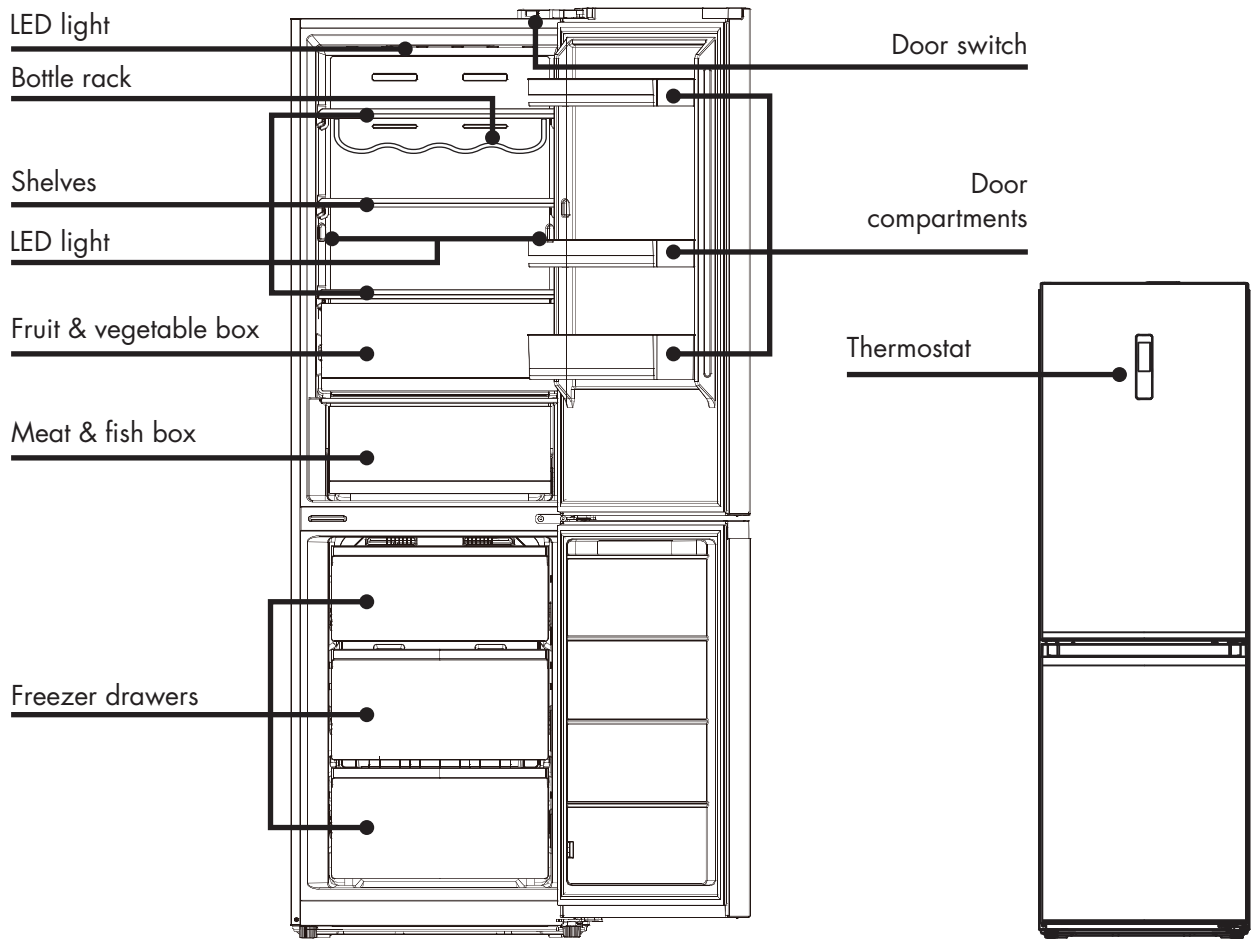

• Figure 1. Front view

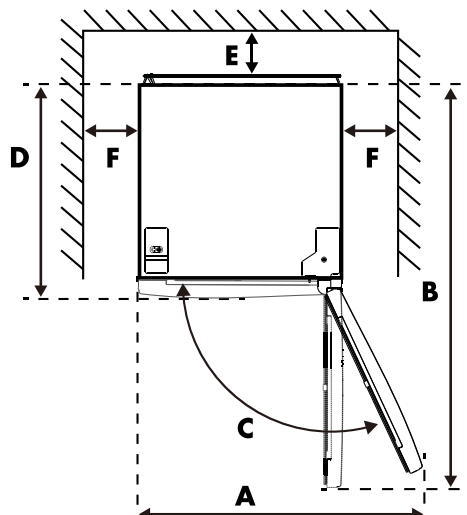

• Figure 2. Top view

W	D	H	A	B	C(°)	E	F	G
59,5cm	70cm	201cm	92cm	124cm	125±5	min. 10cm	min. 10cm	min. 30cm

*Figures 1 and 2 illustrate the space required for the appliance.

2.2 GUARANTEE

This appliance comes with a guarantee period of three years after purchase. For more information on guarantee conditions, please visit wisberghome.com. In any case, you must have the purchase order with purchase and/or delivery date in order to be able to claim the guarantee. If you place the appliance in an ambient temperature that is colder than the minimum temperature, the guarantee lapses.

Spare parts

Spare parts for this appliance are available. To order or find out more, visit wisberghome.com.

2.3 TECHNICAL DATA

Does not contain freon

The freon-free freezerrant (R600a) and the environmentally friendly foam insulation (cyclopentane) used for the appliance do not affect the ozone layer and have a very small impact on global warming.

Technical data and energy label

The technical data is indicated on the type plate on the inside of the appliance and on the energy label (both also printed on page 2). The QR code on the energy label provided with the appliance provides a web link to the information related to the appliance performance in the EU EPREL database. Keep the energy label for reference together with the user manual and any other documents provided with this appliance. It is also possible to find the same information in EPREL via the link <https://eprel.ec.europa.eu> and the model name and product number that can be found on the type plate of the appliance. See link www.theenergylabel.eu for detailed information on the energy label.

3. INSTALLATION

3.1 INSTALLING THE APPLIANCE

Before installing the appliance, carefully review the safety information (chapter 1).

1. Unpack

Remove the packaging materials and dispose of them properly. Check that the appliance is not damaged. Do not connect the appliance if it is damaged. Report any damage immediately to the salesperson via customer service. In that case, keep the packaging.

2. Location

- The location where you place your appliance should be well ventilated.
- Always move the appliance with two people. Use two hands when moving, lifting or turning the appliance.
- Do not place the appliance near a heat source, such as a stove or boiler, and avoid direct sunlight, so as to guarantee the cooling effect and save on energy consumption.
- Do not place the appliance in a damp place so that it cannot rust and there is no leakage current.
- Do not use the appliance outdoors. This appliance is only intended for use indoors.

3. Installation of the appliance

- This appliance is not intended for use as a built-in appliance.
- Use only the original accessories provided for the installation.
- To reverse the direction in which the door opens, go to section 3.2.
- During operation, the appliance emits heat to the environment. Therefore there must be at least 5 cm clearance on the top, at least 10 cm on both sides and at least 5 cm on the back of the appliance (see also section 2.1).
- Use the front adjusting legs to level the appliance. If the appliance is not level, it is possible that the door may not close properly, reducing the cooling performance of the appliance. If the appliance is not level, this can also lead to malfunctions.
- Make sure that the power cable is not stuck or damaged during installation or positioning the appliance.
- It must be possible to disconnect the appliance from the mains power supply. The plug must therefore be easily accessible after installation.
- Always place the appliance on a moisture-resistant and dry surface.

- Place the appliance on a firm and flat surface (floor) so that it is stable, otherwise vibrations and noise may occur. When placing the appliance on floor coverings such as carpets, straw mats or polyvinyl chloride (PVC), place a solid sheet or cover under the appliance to prevent colour change due to heat dissipation.

4. Clean

Before putting the appliance into use, clean the interior and all associated accessories with lukewarm water and neutral soap. Dry everything carefully. Do not use solvents or abrasive powders; these may damage the coating.

5. Wait

On first installation (or after turning the door) wait at least four hours before plugging in the appliance. This allows the oil to flow back into the compressor.

6. Switch on

Before plugging in the power cable, check that the voltage and frequency of the type plate match your power supply network. Only connect the appliance to an earthed power socket. After one hour, open the door of the appliance. If the temperature in the appliance is noticeably lower, this indicates that the cooling system is operating normally.

7. Mounting accessories

- Adjustable shelves

The walls of the appliance are equipped with a series of guide profiles so that the shelves can be inserted if desired.

- Fitting of accessories

To place the glass shelves in the appliance, tilt the shelf about 60 degrees and slide it into the guide (see drawing).

- Installing the door compartments

To store food of different sizes, the door compartments can be set to different heights. Proceed as follows: gradually pull the compartment in the direction of the arrows until it comes loose and put it in the desired position.

8. Storing food

See Section 4 "Use".

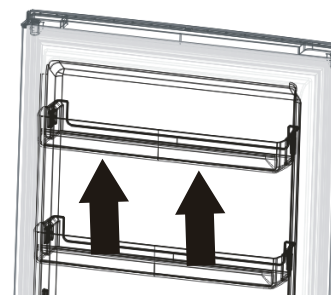
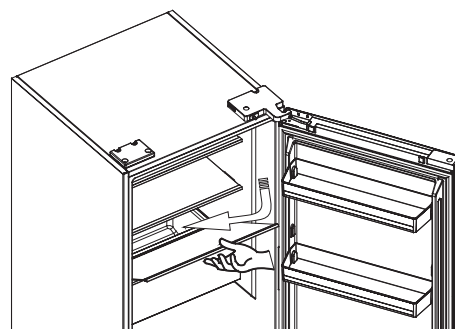
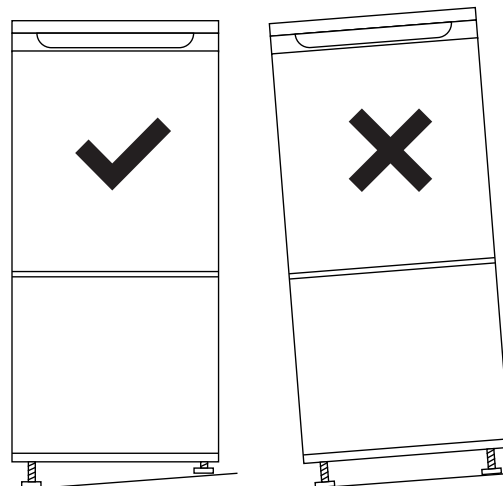
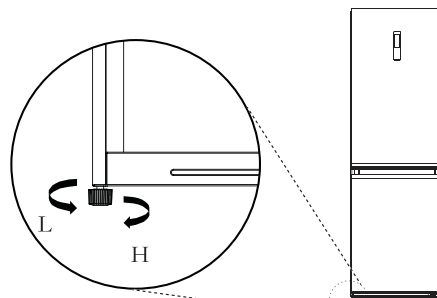

3.2 DOOR REVERSAL INSTRUCTIONS

To remove the door, the appliance must be tilted backwards. We recommend doing this with two people. Rest the appliance on a firm surface so that it does not slip away as you reverse the door.

Keep all removed parts to remount the door later.

During this process, the appliance must be placed on its back. After this, wait four hours before connecting the appliance so that the oil can flow back to the compressor.

Necessary tools:

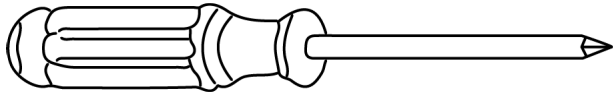

- Crosshead screwdriver

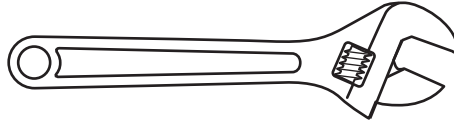

- Adjustable spanner

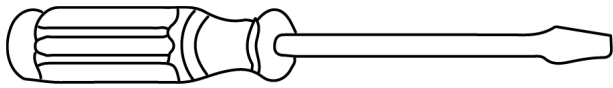

- Flathead screwdriver



- Allen key

Included parts (in bag):

- Left hinge cover
- Left upper hinge
- Self-closing system for left door, two pieces
- Right cover for top of fridge door

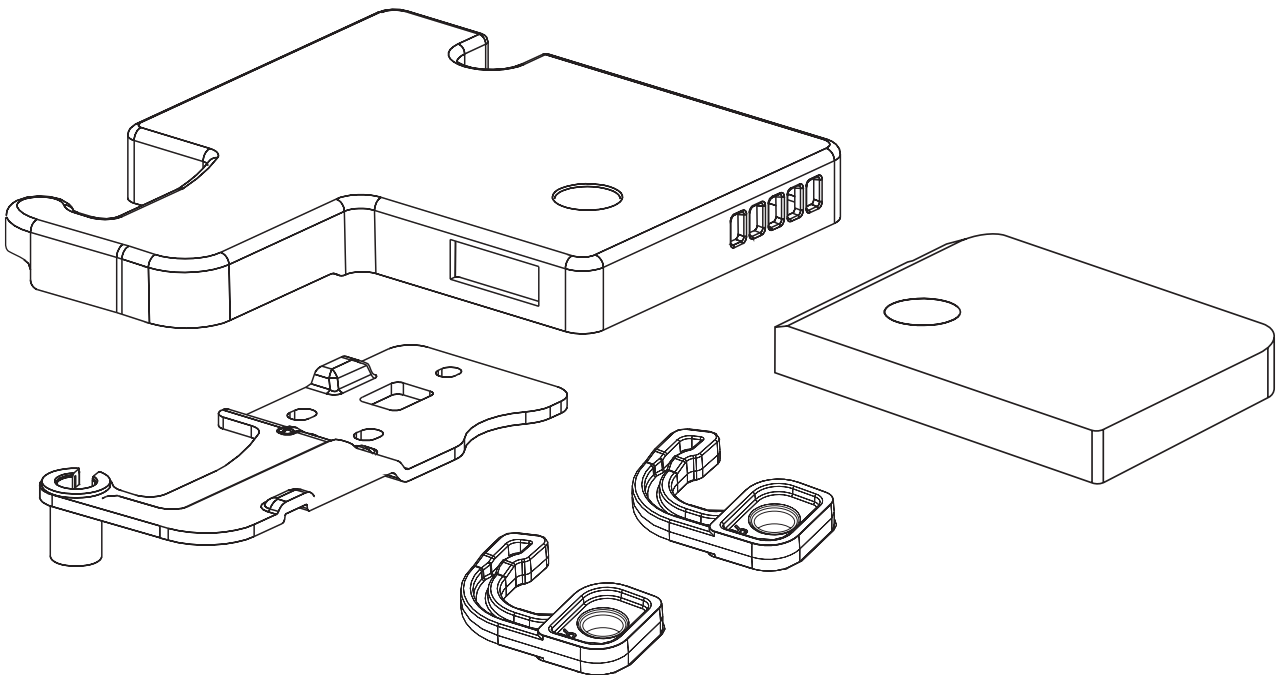

1. Unplug the unit and lay it on its back.
2. Remove the hinge cover at the top right of the door; first unscrew the two screws.

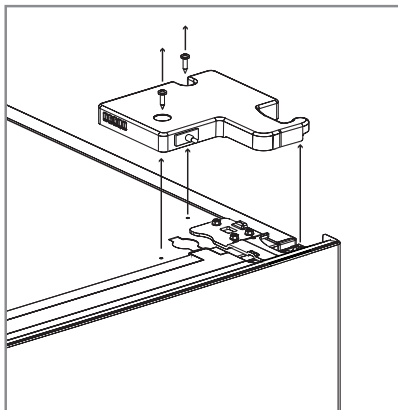

(A) Disconnect the yellow wiring connector from the light switch located in the hinge cover.

(B) Then disconnect the black wiring connector.

(C) Connect the connector to the red/yellow wiring (the connector that was not previously connected to any other wiring) to the connector that was previously connected to the black wiring. This ensures that the display works.

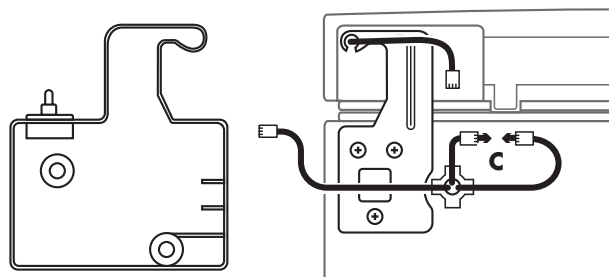
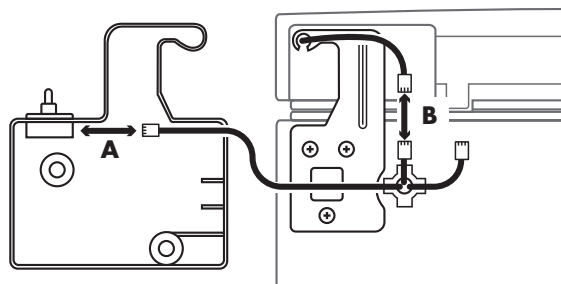
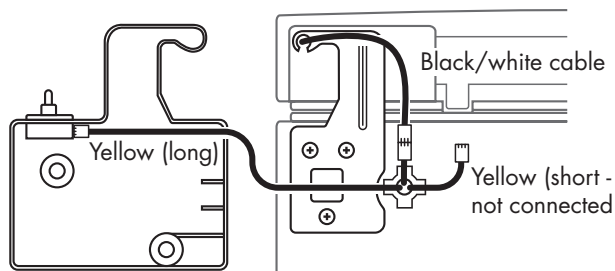

Unscrew the door hinge.

Then unscrew the cover on the top left of the appliance.

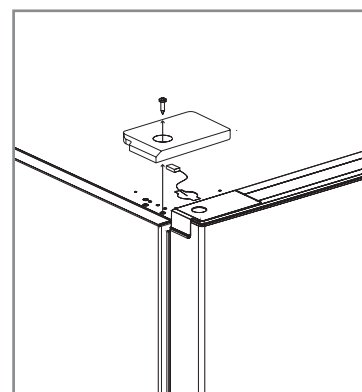
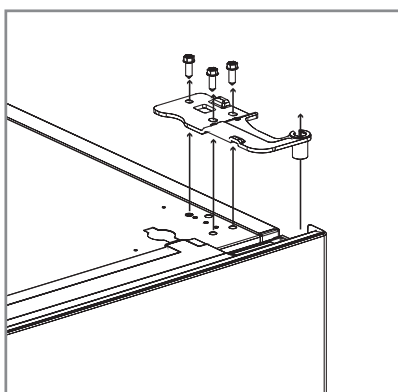

3. Loosen the left adjusting leg at the bottom of the appliance by turning it anticlockwise. Using a crosshead screwdriver, remove the lower right hinge with the right adjusting leg attached.

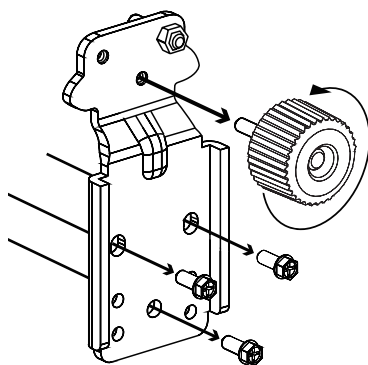

4. Remove the doors from the refrigeration and freezer compartments of the appliance and set them aside carefully. Remove the central hinge using an Allen key. Carefully remove the small white cover plate on the other side. Then place it on the right side in place of the hinge. First make the holes on the left side a little larger by turning the screws in a little. Then unscrew the screws again. Screw the middle hinge tight onto the right side of the appliance.

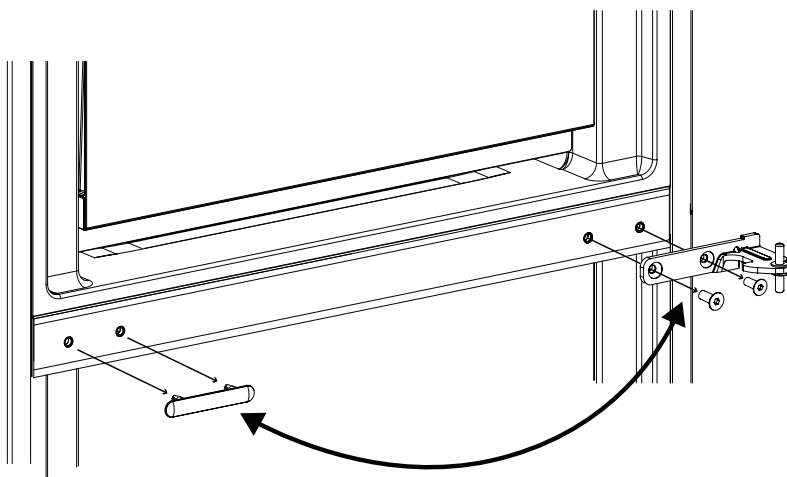

5. (A) Unscrew the left cover of the top door and unclip the middle strip.

(B) Then move the cable from the left to the right.

(C) Click the middle strip back again, take the right cover out of the bag with the supplied parts and screw it on the right hand side. Keep the left cover with the supplied parts.

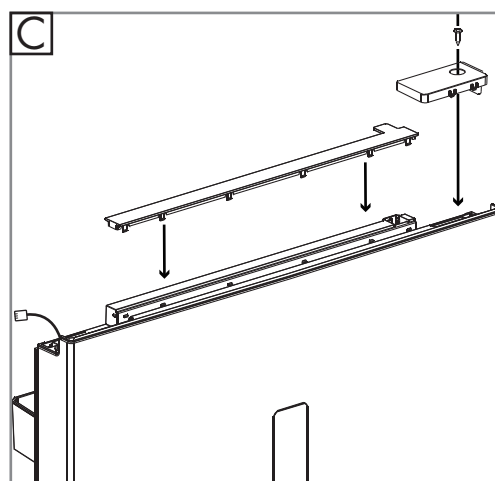
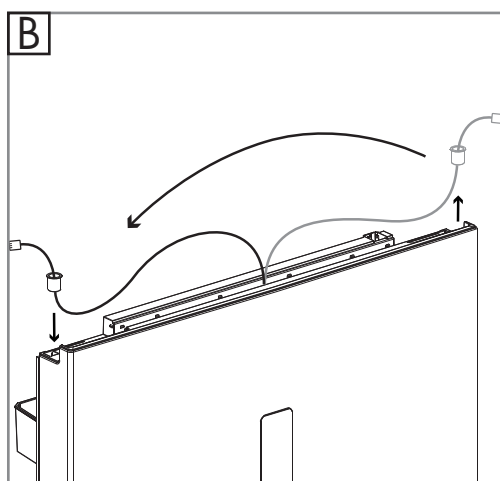
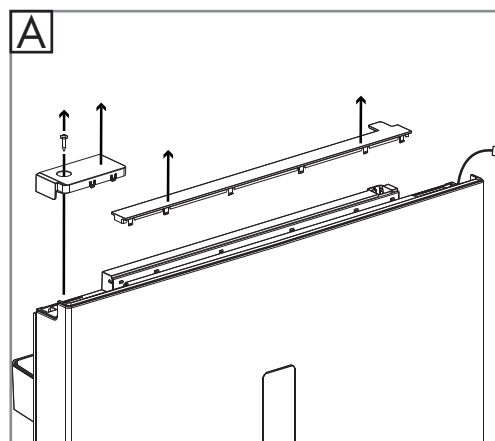

- Remove the self-locking system and hinge plate with hinge bushing from the bottom right of the refrigerator door. Remove the plastic hinge bushing from the hinge plate. Turn the hinge plate over and place it on the left side of the refrigerator door. Press the plastic hinge bushing through the hinge plate onto the refrigerator door. Remove the left self-locking system from the bag containing the supplied parts and screw it into the bottom left side of the refrigerator door using a crosshead screwdriver. Keep the removed right self-locking system with the supplied parts.

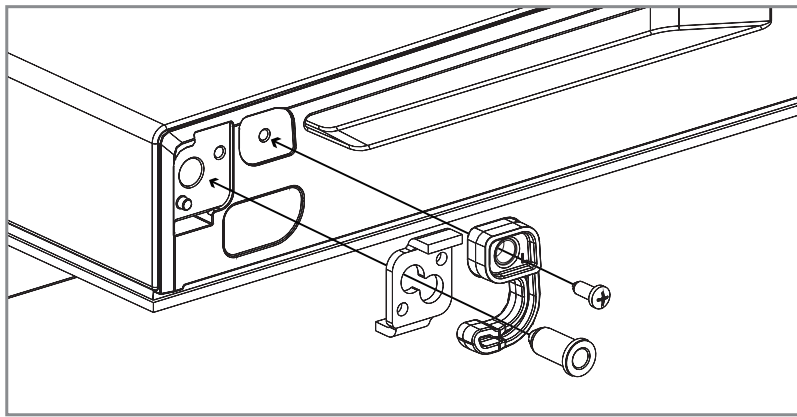
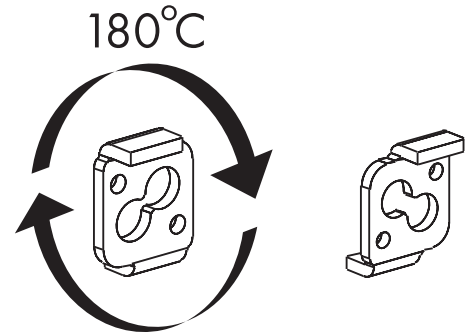
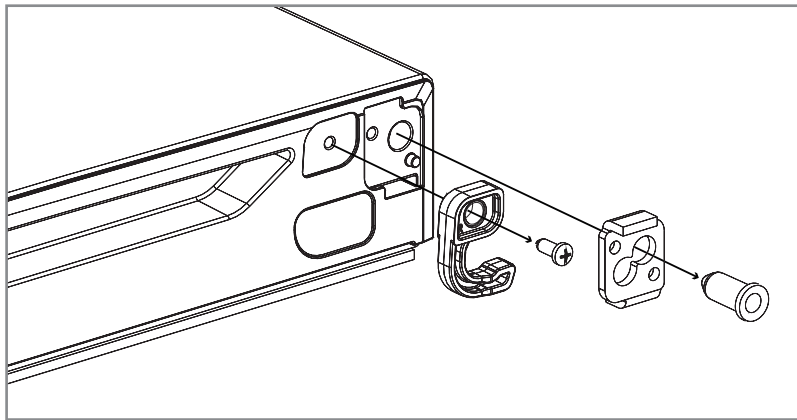

- Moving the hinge bushing from the freezer door: remove the white hinge bushing from the bottom right of the freezer door. Then remove the black cover from the bottom left of the freezer door. Put the white hinge bushing back on the other side; the hole on the bottom left, and the black cover in the hole on the bottom right. Then repeat step 6 for the freezer door to move the freezer door self-locking system and hinge plate from the right side to the left side.

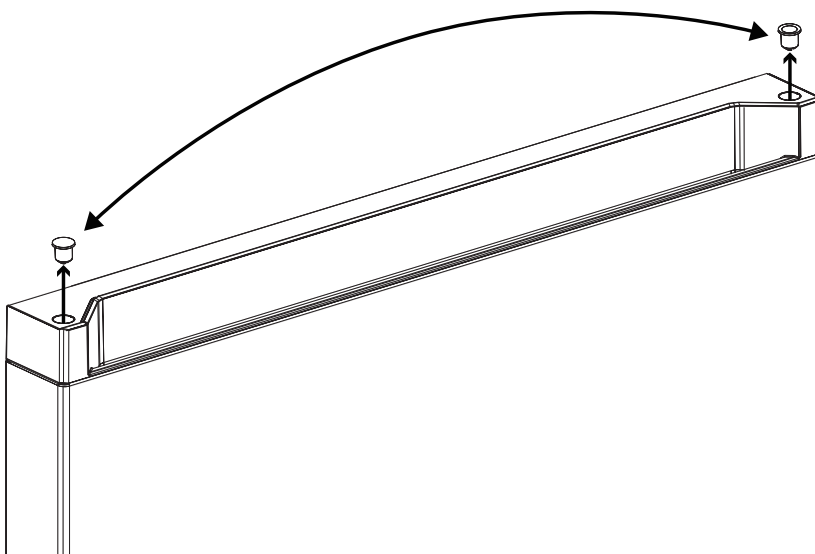

8. Carefully put the freezer door and refrigerator door back on the refrigerator.
9. Take the bottom right hinge which has been unscrewed from the appliance in step 3. Loosen the adjusting leg from the hinge by turning it anticlockwise. The hinge pin must then be moved from the right side of the hinge plate to the left side:
- first loosen the locking nut from the hinge pin using an adjustable wrench.
 - Then loosen the hinge pin with a crosshead screwdriver and tighten it in the left hole of the hinge plate.
 - Then tighten the locking nut to the hinge pin using an adjustable wrench.
 - Finally, replace the adjusting leg on the hinge plate by turning it clockwise.
 - Screw the hinge plate on the bottom left to the appliance.

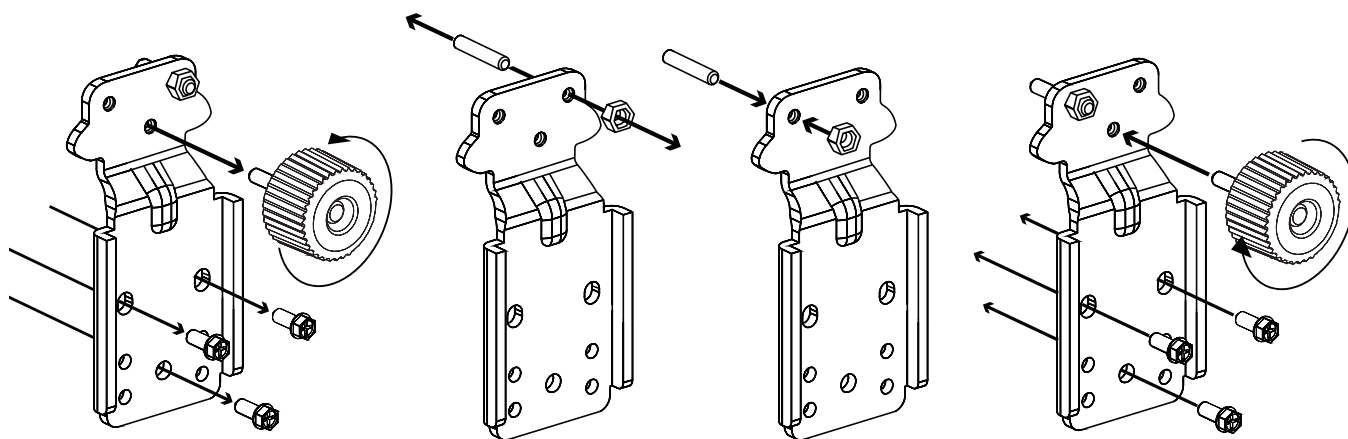

10. Remove the top left hinge from the bag containing the supplied parts, place it on the top of the refrigerator and secure with three screws. Connect the connector with the black wiring to the connector with the short yellow wiring. (1).

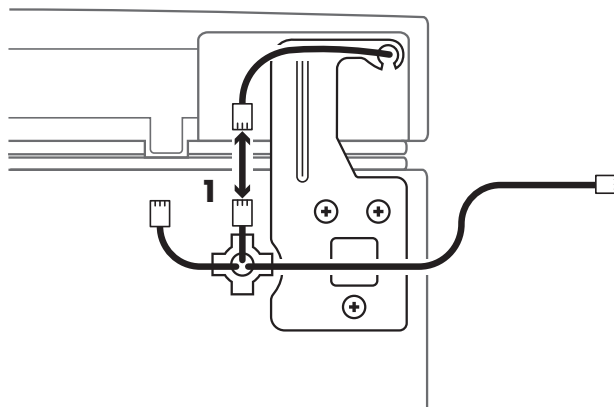
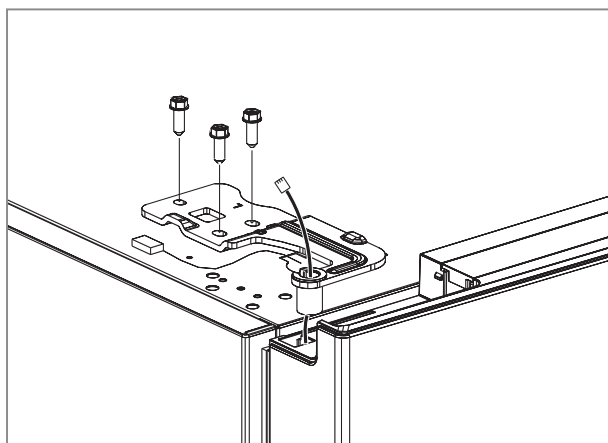

11. Remove the light switch from the right hinge cover (removed in step 2) and place it in the left hinge cover from the bag with the supplied parts. Then click the long yellow wiring into the light switch. Then attach the hinge cover over the hinge and screw it in with the two screws, using a crosshead screwdriver.

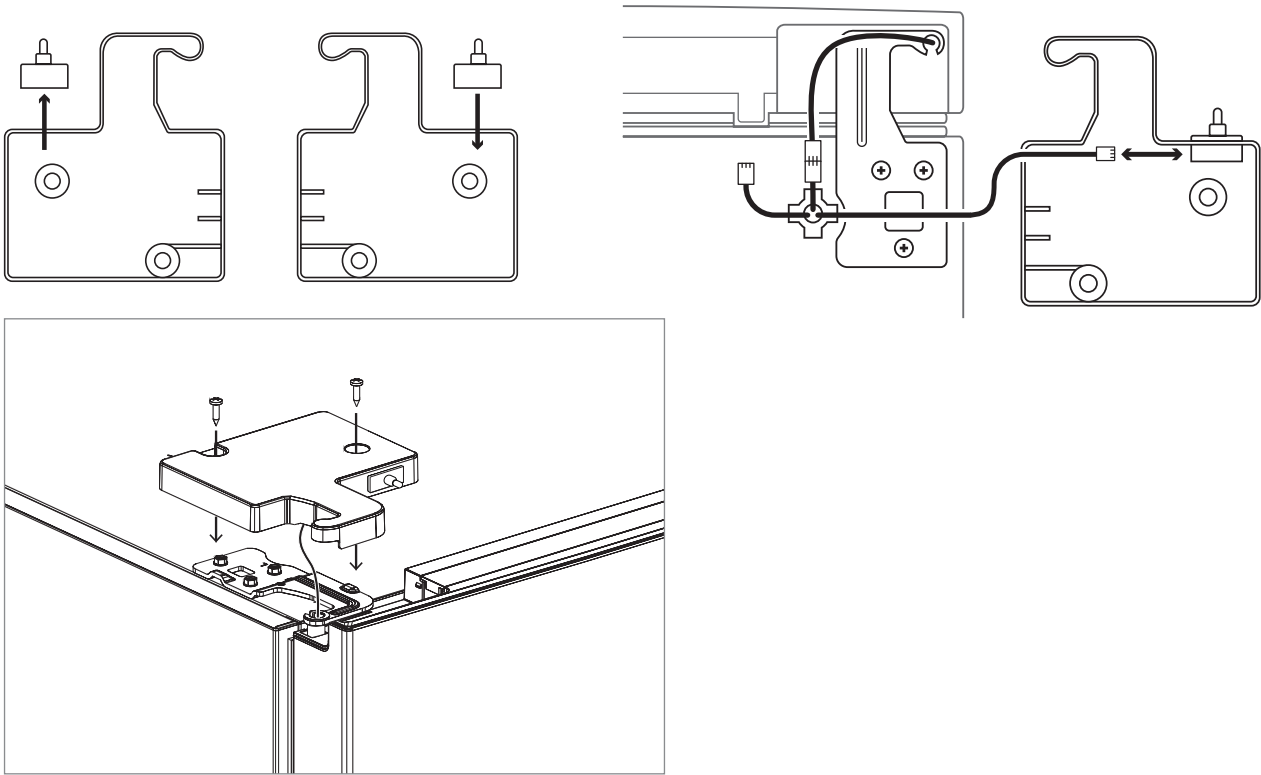

12. Take the right cover out of the bag containing the supplied parts. Break the pin of the right cover and attach it to the top right of the appliance.

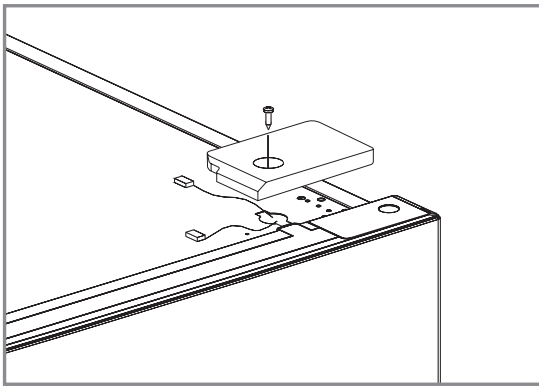

After reversing the door, put the refrigerator back upright and check that the doors close properly and are not skewed. Check that the doors close properly and the door seals are snug; incorrect adjustment of the doors can cause loss of energy.

Level the refrigerator using the adjustable feet, see paragraph 3.1.

After four hours, insert the plug back into the socket and check that the display and lighting are working.

3.3 REPLACING THE LED LIGHTING

This product contains a LED light source of energy efficiency class G. Replacement or maintenance of the LED lighting must be carried out by the manufacturer, its maintenance representative or an equivalent qualified person.

4. OPERATION

Carefully review the safety information (Section 1) before you start using the appliance.

4.1 CONTROL PANEL

EN

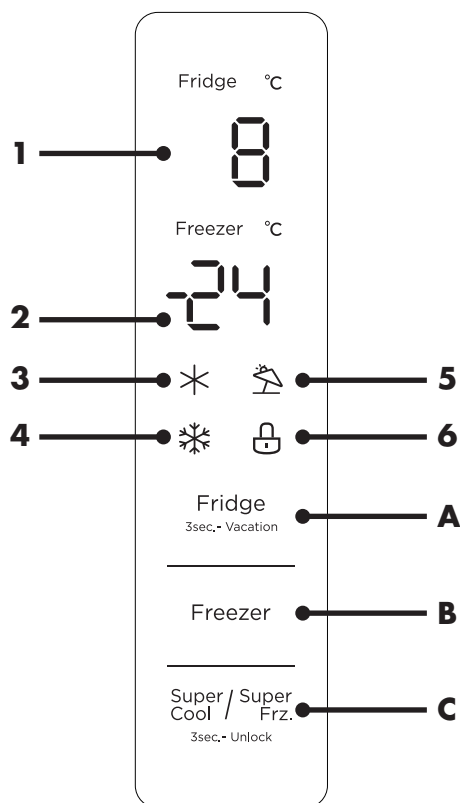

ID	Name
1	Refrigerator temperature display
2	Freezer temperature display
3	Super Cool indicator
4	Super Freeze indicator
5	Holiday mode indicator
6	Control lock indicator
A	Adjusting refrigerator temperature and switching holiday mode on/off
B	Adjusting freezer temperature
C	Enabling/disabling Super Cool and Super Freeze and locking/unlocking the controls

! ATTENTION!

When used for the first time, the control panel must be unlocked. This is done by pressing the 'Super Cool / Super Freeze' button (C) for three seconds. The lock symbol (6) will go out and a sound will be heard.

4.2 OPERATING THE APPLIANCE

When you turn on the fridge for the first time, all the symbols on the display light up for three seconds, and the refrigerator temperature (1) and the freezer temperature (2) are displayed. The default setting of this appliance for the refrigerator temperature is 5 degrees; the default freezer temperature is -18 degrees. If there is a malfunction in the system, the display will show an error code. An explanation of the error codes is given in chapter 6 'Troubleshooting'. If the controls are not touched for 30 seconds, they will be locked, a signal will sound and the locking symbol (6) will light up. 30 seconds after locking, the display is also switched off.

Unlock / lock controls

If the appliance controls are locked and the buttons are operated, an error signal will be heard. To unlock the appliance's controls, press the 'Super Cool / Super Freeze' button (C) for three seconds. The locking symbol (6) will go out and you will hear a signal. To lock the appliance's controls, press the 'Super Cool / Super Freeze' button (C) for three seconds. The locking symbol (6) will light up and you will hear a signal. If the controls are not touched for 30 seconds, they will be locked, a signal will sound and the locking symbol (6) will light up.

Setting the refrigerator temperature

Press the 'Fridge' button (A) to set the refrigerator temperature. With each push of the button, the temperature changes by -1 degree. The minimum refrigerator temperature to be set is 2 degrees, the maximum temperature to be set is 8 degrees. The recommended refrigerator temperature is 4 degrees.

Setting the freezer temperature

Press the 'Freezer' button to set the freezer temperature. With each push of the button, the temperature changes by -1 degree. The minimum freezer temperature to be set is -24 degrees, the maximum temperature to be set is -16 degrees. The recommended freezer temperature is -18 degrees.

Super Cool mode

When this function is selected, the refrigerator is additionally cooled; the temperature is temporarily reduced (for six hours) to 2 degrees. This function can be used if many products are placed in the refrigerator at the same time. Cooling the fridge quickly is beneficial to prevent the loss of nutritional value of the food and to keep the freshness intact.

Press the 'Super Cool / Super Freeze' button and select 'Super Cool': the 'Super Cool' symbol (3) on the display lights up. The 'Super Cool' mode switches off automatically six hours after switching on, and the refrigerator temperature will return to the last set temperature.

To deactivate the 'Super Cool' mode, press the 'Super Cool / Super Freeze' button and select 'Super Cool': the 'Super Cool' symbol (3) on the display will go out. The freezer temperature will return to the last set temperature.

Super Freeze mode

When this function is selected, the freezer is additionally cooled; the temperature is temporarily reduced (for 24 hours) to -24 degrees. This function can be used if many products are placed in the freezer at the same time. Rapid cooling of the freezer is beneficial as it prevents the loss of nutritional value of the food and keeps the freshness intact. Press the 'Super Cool / Super Freeze' button and select 'Super Freeze': the 'Super Freeze' symbol (4) on the display lights up. The 'Super Freeze' mode automatically switches off after 24 hours after switching on, and the freezer temperature will return to the last set temperature.

To deactivate the 'Super Freeze' mode, press the 'Super Cool / Super Freeze' button and select 'Super Freeze': the 'Super Freeze' symbol (4) on the display will go out. The freezer temperature will return to the last set temperature.

Holiday mode

This function can be used during long-term absence. When the holiday mode is switched on, the fridge cooling is switched off completely, the freezer temperature is set to -18 degrees.

To activate the holiday mode, press the 'Fridge' (A) button for three seconds. The 'Vacation' symbol (5) on the display will light up. To deactivate holiday mode, press the 'Fridge' (A) button for three seconds. The 'Vacation' symbol (5) on the display will go out. The appliance will return to the last set fridge and freezer temperatures.

Note: if the holiday mode is turned on, and the appliance is set to 'Super Cool' or 'Super Freeze', the holiday mode will be turned off.

Door alarm

If the refrigerator door remains open for more than 2 minutes, the door alarm goes off. You can turn this off by closing the door properly or by pressing any of the buttons.

4.3 DAILY USE

Compartments

- Due to the circulation of cold air in the appliance, the temperature in each part of the appliance is different. Therefore, different types of food should be placed in different places.
- Do not place the food close together as this hinders air circulation. Divide food into several compartments according to the table below:

REFRIGERATOR COMPARTMENTS	TYPE OF FOOD
Door compartments in the refrigerator compartment	Food with natural preservatives such as jam, juice, drink, spices. Do not store any products with a limited shelf life here.
Crisper drawer	Place fruit, herbs and vegetables separately in the crisper drawer. Do not put bananas, onions, potatoes or garlic in the refrigerator.
Refrigerator shelf - centre	Dairy products, eggs.
Refrigerator shelf - top	Food that does not require preparation such as ready meals, fine meats, leftovers.
Freezer drawer(s)/shelf	Food for long storage. Bottom drawer for raw meat, poultry, fish. Middle drawer for frozen vegetables, fries. Top drawer for ice cream, frozen fruit, deep frozen pastries.

Cooling food

- Always refer to the expiry date of the products to know how long they can be stored.
- Pack food in resealable plastic bags, especially if it has a strong taste, and place on the glass shelves above the crisper drawer. Store food only one or at most two days in this way.
- Store raw meat and fish in appropriate food containers in the refrigerator so that it does not leak or come into contact with other foods.
- Do not place hot food or hot plastic parts in the appliance. Make sure it has cooled to room temperature before putting it in the appliance.
- Cooked food that has cooled sufficiently must be covered and can then be placed on any shelf.
- Do not place foods containing a lot of water too close to the back wall of the refrigerator to prevent them from freezing to the inner wall.
- It is best to clean and dry food before storing it in the appliance. It is advisable to store food in sealed packaging in the appliance. This prevents evaporation of water, which keeps fruit and vegetables fresh and also prevents odours.

Freezing food

- The freezer compartment is suitable for freezing fresh food and storing frozen food for a long time.
- The maximum amount of food that can be frozen in 24 hours is for this refrigerator: 8,5 kg.
- The freezing process takes 24 hours. Do not add any other food to freeze during this period.
- Only freeze fresh and thoroughly cleaned foods.
- Prepare the food in small portions so that it is quickly frozen completely and can then be thawed in the desired amount.
- Pack the food in aluminium foil or freezer bags and make sure the packets are airtight.
- Do not allow fresh, non-frozen food to come into contact with food that has already been frozen, and prevent the temperature of the food that has already been frozen from rising.
- Lean foods are better and more durable than fatty foods; salt shortens the shelf life of food.
- Ice lollies, if eaten directly from the freezer, can cause frostbite.
- It is advisable to indicate the freezing date on each individual package in order to keep track of the shelf life.
- It is advisable to keep the time between buying the food and putting it in the freezer as short as possible.

Storing frozen food

On first use or after a long period of downtime. Run the appliance for at least two hours at the higher positions before putting products in the freezer compartment.

Tips for buying frozen goods

- When you buy frozen products, read the storage guidelines on the packaging. You can store any frozen product for the period indicated by the star rating. This usually corresponds to the period stated as "best before" on the front of the package.
- Ensure that frozen food packaging is in perfect condition.
- Always buy frozen products at the end of your shopping trip or visit to the supermarket.
- Try to keep frozen food together while shopping and on the way home as this helps to keep food cooler.
- Only buy frozen food if you can freeze it immediately. In most shops, you can buy special insulating bags. These keep frozen food cold for longer.
- Use good quality food and handle it as little as possible. When food is frozen in small quantities, it takes less time to freeze or thaw it.
- Estimate the amount of food to be frozen. When freezing large quantities of fresh food, set the temperature control knob to low mode, this sets the freezer temperature lower. This allows you to freeze the food quickly, keeping it fresh.

Saving energie

- The most efficient use of energy is ensured in the configuration with the drawers in the lower part of the appliance and with the shelves evenly distributed. The position of the door trays does not affect energy consumption.
- Do not open the door or leave it open more often than necessary.
- Do not set the temperature too high to save energy unless the characteristics of the food require it.
- If the ambient temperature is high, the temperature control is set to a low temperature and the appliance is fully filled, the compressor can be on continuously, causing ice to form on the evaporator. In this case, set the temperature control to a higher temperature to defrost the evaporator and thus save energy.
- Ensure proper ventilation. Do not cover the vents or holes.
- Place frozen food in the fresh food compartment to defrost: the low temperature of the frozen food helps to cool the fresh food and thus saves energy.
- Replace the door gasket in good time to prevent poor door closing.

5. MAINTENANCE AND CLEANING

Before cleaning the appliance, carefully review the safety information (Section 1).

CAUTION!

- Always remove the plug from the earthed socket before cleaning the appliance.
- Cleaning and user maintenance must not be carried out by children without supervision.
- Never touch the plug with wet or moist hands because of the risk of electric shocks and injury.
- Do not remove objects from the freezer compartment if your hands are wet/damp as this may cause grazes or frostbite.
- Do not put your hands unprotected in the bottom of the appliance as the sharp metal corners can cause scratches.
- Do not use mechanical devices, electrical appliances (such as a hairdryer or heater) or other means to defrost your appliance.
- Do not use the appliance if any of its components are damaged or faulty. Replace a damaged or faulty appliance immediately. Remove the plug from the earthed socket and contact customer service.

ATTENTION!

- Clean surfaces that may come into contact with food and accessible drainage systems regularly.
- Never open the appliance. The appliance may only be opened for maintenance by an authorised service technician.
- Do not spill water directly onto the appliance to prevent rust, leakage and accidents.
- Do not use water jets and steam to clean the appliance.
- To prevent damage, do not use a hard brush, steel brush, detergent, soap powder, alkaline detergent, benzene, petrol, acids, chlorine, abrasive powders, hot water or other corrosive or soluble substances to clean the cabinet surface, door gasket or plastic decorative parts etc.
- The electrical parts of the appliance may only be cleaned with a dry cloth.

NOTE

Once in use, it is best to use the appliance continuously. Under normal circumstances it is best not to interrupt its use in order not to affect the lifetime of the appliance.

DEFROSTING

This freezer is a no-frost freezer. This means that defrosting is automatic. If ice does form in the freezer, please contact our customer service as this should not happen.

INTERIOR AND EXTERIOR CLEANING

- Food residues in the appliance can cause a bad smell. The appliance should therefore be cleaned regularly.
- Remove all drawers, shelves, door compartments etc. and clean with a soft cloth or sponge moistened with warm water or a neutral detergent.
- If you are using cleaning agents, clean with a soft cloth or sponge, and wipe dry.
- Regularly remove the dust from the back panel and side plates of the appliance. Use a dry cloth for this (no water).
- If the appliance will not be used for several months, switch it off, unplug it from the socket, clean and dry it and leave the door open to prevent mould forming in the appliance. For more information on switching off and storage, see Section 7.

6. TROUBLESHOOTING

You can solve some problems easily yourself using the table below. If the following descriptions do not solve your problem, please contact our customer service: **wisberghome.com**.

Only an authorised service technician may solve the malfunctions that are not listed in this manual. Repairs carried out by unauthorised persons may cause injury and/or serious damage to persons and property.

PROBLEM	POSSIBLE CAUSE	SOLUTIONS
<p>The appliance does not cool at all.</p>	<ul style="list-style-type: none"> - The control knob for the temperature is wrong. - The plug is not inserted properly. - There is no voltage on the socket. - The fuse is blown or defective. - The appliance is installed in a place where the ambient temperature is less than 10°C, such as a balcony, garage or storage room. - The power has failed. - The holiday mode is switched on. 	<ul style="list-style-type: none"> - Set the thermostat to another position. - Insert the plug properly. - Open the door and check if lamp is on. If the lamp is off, there may be no voltage on the socket. Have the socket repaired by an electrician. - Check the fuse and replace if necessary. - Install the appliance in a protected location where the ambient temperature is higher than 10°C. If the appliance is installed in a room with too low a temperature, the internal cooling system may not operate correctly. - Try to open the door of the appliance as little as possible to keep the food safe and fresh for hours. If you know about the power failure beforehand: Set the thermostat button in the high mode an hour in advance, so that the food is frozen completely. (Do not add any other food to freeze during this period!) Set the temperature mode back to the original setting in good time when the power supply is restored. - Turn off the holiday mode, refer to section 4.2 for the instructions.
<p>The temperature in the appliance is too low/high.</p>	<ul style="list-style-type: none"> - The temperature is not set correctly. - The door is not closed properly. - The temperature of the food is too high. - Many products are stored at the same time. - The door has been opened too often. - The 'Super Cool' or 'Super Freeze' function is enabled. 	<ul style="list-style-type: none"> - Set a higher/lower temperature. - Find the cause of the door not closing properly, remove or move possible obstacles. - Allow the food to cool to room temperature before preserving. - Preserve fewer products at the same time. - Only open the door if necessary. - Turn off the 'Super Cool' and/or 'Super Freeze', refer to section 4.2 for the instructions.

PROBLEM	POSSIBLE CAUSE	SOLUTIONS
Strange smell in the appliance.	<ul style="list-style-type: none"> - There is spoiled food in the appliance. - The appliance is not clean. - Food with a strong smell is present in the appliance. 	<ul style="list-style-type: none"> - Throw away spoiled food. - Clean the appliance. - Pack food with a strong smell.
The door does not open easily.	<ul style="list-style-type: none"> - You tried to open the door immediately after closing. 	<ul style="list-style-type: none"> - Wait a few seconds between closing and re-opening the door.
The compressor works continuously.	<ul style="list-style-type: none"> - Too many products are stored at the same time. - The room temperature is too high. - The food placed in the appliance was too hot. - The door is not closed properly. 	<ul style="list-style-type: none"> - Wait a few hours and then check the temperature again. - Please refer to Section 4. - Allow food to cool to room temperature before storing. - Close the door.
The side panels are hot.	<ul style="list-style-type: none"> - This is normal. The heat exchanger components are on the side of the appliance. Immediately after installation, the sides become hot, after the fridge reaches its internal temperature, the temperature of the side panels will decrease. 	
Abnormal noise	<ul style="list-style-type: none"> - The appliance is not stable/level. - The appliance is making contact with the wall or other objects. - 'Super Freeze' mode has been turned on. 	<ul style="list-style-type: none"> - Readjust the appliance's adjusting legs. - Move the appliance slightly. - This is normal. 'Super Freeze' mode uses the maximum power of the appliance.
The temperature cannot be set.	<ul style="list-style-type: none"> - 'Super Freeze' or 'Super Cool' mode has been turned on. - The control panel is locked. 	<ul style="list-style-type: none"> - See Section 4 'Operation' to deactivate the 'Super Freeze' or 'Super Cool' mode and set the temperature. - Turn off the control lock, refer to section 4.2 for the instructions.
The appliance freezes too much.	<ul style="list-style-type: none"> - The temperature of the appliance is set too high. - 'Super Freeze' mode has been turned on. 	<ul style="list-style-type: none"> - See Section 4 for information on how to set the temperature. The recommended temperature setting for this appliance is -18°C. - See Section 4.2 for information on how to turn off 'Super Freeze' mode.
The alarm goes off.	<ul style="list-style-type: none"> - If the refrigerator door is left open for more than 2 minutes, an audible alarm sounds continuously. 	<ul style="list-style-type: none"> - You can turn this off by closing the door, or by pressing any key.

Error codes

Below is an explanation of error codes that can appear on the display. These error codes can only be solved by qualified personnel. Please contact customer service to have the problem fixed.

ERRORCODE	BESCHRIJVING
E1	- The fridge temperature sensor gives an error message / is faulty.
E2	- The freezer temperature sensor gives an error message / is faulty.
E3	- Fout temperatuursensor van vlees & vis zone
E5	- The circuit for the freezer defrost detection gives an error message / is faulty.
E6	- Communication error
E7	- The ambient temperature sensor gives an error message / is faulty.

7. TAKING OUT OF SERVICE

Switching off and storage

- If the appliance will not be used for several months, first switch it off and then pull the plug out of the socket.
- Make sure the appliance is completely thawed.
- Clean the inside thoroughly and wipe dry. To prevent the formation of odours and moulds, leave the door open: block it.
- Clean the door gasket groove with soap and water and wipe everything dry with a soft cloth.
- Do not use a hard brush, steel brush, detergent, soap powder, alkaline detergent, benzene, gasoline, acids, hot water or other corrosive or soluble substances to clean the appliance.
- Store the cleaned appliance in a dry, ventilated place, away from a heat source. Make sure the appliance is on a level surface and do not place heavy objects on top.
- The appliance in storage must not be accessible to children playing.

8. SAFE DISPOSAL



DANGER!

Waste processing

- Refrigerants and the cyclopentane foam used for the appliance are flammable. When the appliance is disposed of, it must therefore be kept away from sources of fire and collected or returned to a qualified waste processing company.
- The appliance may not under any circumstances be incinerated to prevent damage to the environment or other damage.
- R-600a is used as a refrigerant in this appliance. Therefore, please contact local authorities regarding the safe disposal of this appliance.



The materials used in this appliance marked with this symbol are recyclable. This marking indicates that, throughout the EU, this product must not be disposed of with the household waste.



This symbol indicates that the device must not be disposed of with other household waste within the EU. By disposing of the device properly, you help to prevent possible dangers to the environment and human health. The recycling of materials contributes to the conservation of natural resources. Therefore, do not dispose of discarded electronic devices with household waste. When disposing of the device, follow the national and local regulations regarding the environmentally friendly disposal of electronic equipment. You can also contact Wisepick Productions B.V. if you no longer wish to use the device or to return the device.



ATTENTION!

- The refrigerants and insulation materials used in your appliance require special care. When draining, ensure that the pipes on the back of the appliance are not damaged.
- Avoid damaging the cooling unit, especially the heat exchanger.

Wisberg contact details

Customer service can be reached at: wisberghome.com

Wisepick Productions B.V.

Weena 664
3012 CN Rotterdam
The Netherlands
Made in China

MANUEL D'UTILISATION

COMBINÉ RÉFRIGÉRATEUR- CONGÉLATEUR

WBKVC201AB

WBKVC201AZ

 **WISBERG**

TABLE DES MATIÈRES

AVANT-PROPOS	53
1. SÉCURITÉ	54
1.1 Utilisation prévue et utilisation involontaire prévisible	54
1.2 Avertissements et consignes de sécurité	54
1.3 Consigne de sécurité : installation	55
1.4 Consigne de sécurité : utilisation	56
2. CARACTÉRISTIQUES DE PRODUIT	57
2.1 Dimensions	57
2.2 Garantie	58
2.3 Caractéristiques techniques	58
3. INSTALLATION	58
3.1 Installer l'appareil	58
3.2 Inverser le sens d'ouverture de la porte	60
3.3 Remplacement de l'éclairage LED	65
4. COMMANDE	66
4.1 Le panneau de commande	66
4.2 Utilisation de l'appareil	66
4.3 Conseils pour une utilisation quotidienne	68
5. ENTRETIEN ET NETTOYAGE	70
6. DÉPANNAGE	71
7. MISE HORS SERVICE	73
8. ÉVACUATION SÉCURISÉE	74

AVANT-PROPOS





À propos de ce document

- Ce manuel contient toutes les informations pour une utilisation correcte, efficace et sûre de l'appareil.
- Ce manuel est destiné à l'utilisateur final et/ou l'acheteur de cet appareil.
- Assurez-vous d'avoir bien lu et compris les instructions de ce manuel avant d'installer ou d'utiliser l'appareil. Conservez ce document pour une utilisation future tant que vous utilisez et/ou possédez l'appareil.
- Wisepick Productions B.V. ne peut en aucune manière être tenue responsable des dommages matériels et immatériels causés à vous ou à d'autres personnes, à l'appareil, à vos autres propriétés ou aux biens d'autrui en raison du non-respect des instructions de ce manuel.
- Les avertissements et consignes de sécurité de ce manuel ne décrivent pas toutes les circonstances et situations possibles.
- Si vous contactez notre service clientèle, assurez-vous d'avoir le numéro de modèle à portée de main. Vous trouverez les informations sur la plaque signalétique ou au recto de ce manuel.

Instructions d'origine

Ce manuel est écrit à l'origine en néerlandais. Toutes les autres langues sont des documents traduits. En cas d'erreurs de traduction, la version néerlandaise prévaudra.

Symboles utilisés

SYMBOLE	DESCRIPTION
 DANGER !	Risque d'incendie et/ou matériaux inflammables
 AVERTISSEMENT !	Indique une situation dangereuse qui, si elle n'est pas évitée, peut entraîner de graves dommages immatériels à vous ou à autrui.
 PRUDENCE !	Indique une situation dangereuse qui, si elle n'est pas évitée, peut entraîner de légers dommages immatériels à vous ou à autrui.
 ATTENTION !	Indique une situation liée à des dégâts matériels.
 REMARQUE	Indique des informations complémentaires utiles.

REMARQUE

Vous pouvez également retrouver la dernière version de ce manuel en ligne sur wisberghome.com en recherchant par le numéro d'article.

Droit d'auteur

Les données représentées dans ce manuel, y compris les textes, photos, dessins graphiques, marques figuratives, noms (commerciaux) et logos, sont la propriété de Wisepick Productions B.V. et sont protégées par le droit d'auteur, le droit des marques et/ou tout autre droit de propriété intellectuelle, sauf si ces données appartiennent à un tiers. Vous n'êtes en aucun cas autorisé(e) à reproduire, transférer, distribuer, conserver ou mettre à la disposition de tiers contre rémunération la totalité ou une partie du contenu du manuel sans l'autorisation écrite préalable de Wisepick Productions B.V. et/ou du tiers auquel les données appartiennent.

Coordonnées de Wisberg

Le service client est joignable via : wisberghome.com

Wisepick Productions B.V.

Weena 664
3012 CN Rotterdam
Les Pays-Bas
Made in China

1. SÉCURITÉ

1.1 UTILISATION PRÉVUE ET UTILISATION INVOLONTAIRE PRÉVISIBLE

- Cet appareil est destiné à un usage intérieur uniquement.
- Cet appareil n'est pas destiné à un usage sous forme encastrée.
- Cet appareil est destiné à un usage domestique et à des applications similaires telles que :
 - les cuisines du personnel dans les magasins, bureaux et autres environnements de travail ;
 - les fermes, maisons d'hôtes, hôtels, motels B&B et autres environnements résidentiels ;
 - les lieux de restauration et applications non-retail similaires.
- Cet appareil n'est pas destiné à être utilisé par des personnes (y compris des enfants) dont les capacités physiques, sensorielles ou mentales sont réduites ou qui manquent d'expérience et de connaissances, à moins qu'elles ne soient surveillées ou aient reçu des instructions concernant l'utilisation de l'appareil d'une personne responsable de leur sécurité.
- Toute utilisation de l'appareil autre que celle décrite dans le présent manuel est considérée comme une utilisation involontaire et peut entraîner des dommages matériels et immatériels à vous-même ou à autrui, à l'appareil, à vos autres biens ou à ceux d'autrui, ainsi que l'annulation de la garantie.

1.2 AVERTISSEMENTS ET CONSIGNES DE SÉCURITÉ

AVERTISSEMENT !

- Gardez ouverts les orifices de ventilation de l'enveloppe de l'appareil.
- N'utilisez pas d'appareils mécaniques, électriques (comme un sèche-cheveux ou un poêle) ou d'autres moyens pour dégivrer votre congélateur.
- Veillez à ce qu'aucun composant du circuit de refroidissement ne soit endommagé pendant le transport et l'installation de l'appareil.
- Ne placez pas d'appareils électriques dans les compartiments de stockage des aliments du congélateur (comme les machines à glace), sauf s'ils ont été expressément déclarés adéquats par le fabricant.
- N'ouvrez jamais l'appareil et n'effectuez aucune réparation qui ne soit pas décrite dans ce manuel. L'appareil ne peut être ouvert qu'à des fins d'entretien par un technicien agréé.
- Il est dangereux de modifier les caractéristiques ou les spécifications de l'appareil ou d'essayer de modifier ce produit de quelque manière que ce soit.

DANGER !

- N'utilisez pas de rallonge ou de prises multiples avec cet appareil.
- N'utilisez jamais de minuterie, d'inverseur ou de télécommande séparée qui allume ou éteint automatiquement l'appareil. Ne branchez pas l'appareil sur une prise de terre qui est régulièrement allumée ou éteinte.
- Ne tordez ou ne pliez pas le câble d'alimentation, et ne l'enroulez pas. Ne pincez pas le câble d'alimentation entre la surface et l'appareil. Cela pourrait endommager la couche isolante du câble d'alimentation.
- Ne tirez pas sur le câble d'alimentation pour déplacer l'appareil ou pour débrancher la fiche de la prise de terre.

- Ne placez pas le câble d'alimentation à proximité de chaleur, d'huile, de bords tranchants net de pièces mobiles.
- N'utilisez pas l'appareil si le câble d'alimentation est endommagé. Ne remplacez jamais le câble d'alimentation vous-même. Le câble d'alimentation ne peut être remplacé que par un technicien agréé.
- Avant toute utilisation, vérifiez que la tension de la prise de terre que vous souhaitez utiliser corresponde à celle indiquée sur la plaque signalétique de l'appareil (220-240 V ~ 50 Hz). Ne branchez l'appareil qu'à une prise de terre. Les dommages causés par une tension incorrecte ne sont pas couverts par la garantie.
- Ne conservez pas de récipients contenant des matières inflammables, des gaz propulseurs ou des substances explosives telles que des aérosols, des cartouches de recharge pour extincteurs, etc. dans l'appareil.

RISQUE D'ÉLECTROCUTION DÛ À UN COURT-CIRCUIT

- N'utilisez pas l'appareil si l'une de ses pièces est endommagée ou défectueuse. Remplacez immédiatement un appareil endommagé ou défectueux. Retirez la fiche de la prise de terre et contactez le service clientèle.
- Placez toujours l'appareil sur une surface sèche et résistant à l'humidité.
- N'utilisez jamais l'appareil dans une pièce humide, comme une salle de bain, ou à proximité d'une baignoire, d'une douche ou d'une piscine.
- Ne touchez pas l'appareil et le câble d'alimentation avec des mains mouillées.

1.3 CONSIGNE DE SÉCURITÉ : INSTALLATION

! PRUDENCE !

- Ne laissez jamais traîner le câble d'alimentation de manière à ce que quelqu'un puisse trébucher dessus ou le tirer accidentellement.
- Déplacez toujours l'appareil à deux. Servez-vous de vos deux mains pour déplacer, soulever ou tourner l'appareil.

! ATTENTION !

- Utilisez uniquement les accessoires d'origine fournis pour l'installation.
- Veillez à ce que le câble d'alimentation ne soit pas coincé ou endommagé lorsque vous placez ou positionnez l'appareil.
- Ne nettoyez jamais l'appareil avec des produits agressifs ou abrasifs ou avec des objets tranchants.
- Le nettoyage et l'entretien ne doivent pas être effectués par des enfants sans surveillance.
- Ne laissez jamais tomber l'appareil et évitez les chocs. Une chute ou un choc peut affecter le bon fonctionnement de l'appareil. N'utilisez pas l'appareil s'il est tombé.
- Veillez à ce que le câble d'alimentation de l'appareil installé soit toujours bien accessible.
- Veillez à ce que l'air puisse circuler autour de l'appareil.
- Retirez la fiche de la prise avant d'effectuer des manipulations sur l'appareil (par exemple, le retournement de la porte).
- Le bon fonctionnement de l'appareil ne peut être garanti que si la plage de température indiquée est respectée. Si les exigences de ventilation requises ne sont pas satisfaites en raison d'une autre installation, l'appareil fonctionnera correctement, mais la consommation d'énergie peut légèrement augmenter.

- N'installez pas l'appareil à proximité de radiateurs, de cuisinières, de fours ou de plaques de cuisson.
- N'installez pas l'appareil en plein soleil.
- Pour éviter la formation d'un mélange air-gaz inflammable en cas de fuite dans le circuit de refroidissement, vous devez tenir compte de la taille de l'espace dans lequel se trouve l'appareil et de la quantité de fluide frigorigène utilisée. Le volume total du local dans lequel
- l'appareil est installé divisé par la quantité de fluide frigorigène de l'appareil ne doit pas être inférieur à 8 g/m^3 . La quantité de fluide frigorigène contenue dans l'appareil est indiquée sur la plaque signalétique.
- L'appareil peut ne pas fonctionner de manière optimale s'il se trouve pendant une période prolongée à un endroit où la température ambiante est inférieure au minimum ou au maximum de la plage de température pour laquelle il est conçu. Consultez à ce sujet le tableau « Classe climatique » ci-dessous.

Classe climatique

Les informations sur la classe climatique de l'appareil sont indiquées sur la plaque signalétique. Elle indique la température ambiante (= température de la pièce) à laquelle le fonctionnement de l'appareil est optimal (correct). Ce type d'appareil a une classe climatique SN, N, ST et T.

PORTÉE CLIMATIQUE	TEMPÉRATURE AMBIANTE ADMISSIBLE
SN	De $+10^{\circ}\text{C}$ à $+32^{\circ}\text{C}$
N	De $+16^{\circ}\text{C}$ à $+32^{\circ}\text{C}$
ST	De $+16^{\circ}\text{C}$ à $+38^{\circ}\text{C}$
T	De $+16^{\circ}\text{C}$ à $+43^{\circ}\text{C}$

1.4 CONSIGNE DE SÉCURITÉ : UTILISATION

! PRUDENCE !

- Ne placez pas de boissons gazeuses ou pétillantes dans le compartiment de congélation.
- Ne retirez aucun objet du compartiment de congélation si vos mains sont humides/mouillées, car cela peut provoquer des écorchures ou des gelures.
- Les durées de conservation des aliments recommandées par le fabricant doivent être respectées.
- En cas d'ouverture prolongée de la porte, la température dans les compartiments de l'appareil peut augmenter considérablement.
- Nettoyez régulièrement les surfaces susceptibles d'être en contact avec la nourriture et les systèmes d'évacuation accessibles.
- Pour conserver la viande crue et le poisson cru dans l'appareil, glissez-les dans des conteneurs ou sacs congélation appropriés afin qu'ils n'entrent pas en contact avec d'autres aliments ou qu'ils ne gouttent pas sur ceux-ci.
- Si l'appareil reste vide pendant une longue période, éteignez-le, nettoyez-le et laissez la porte ouverte pour éviter la formation de moisissures dans l'appareil.

2. CARACTÉRISTIQUES DE PRODUIT

2.1 DIMENSIONS

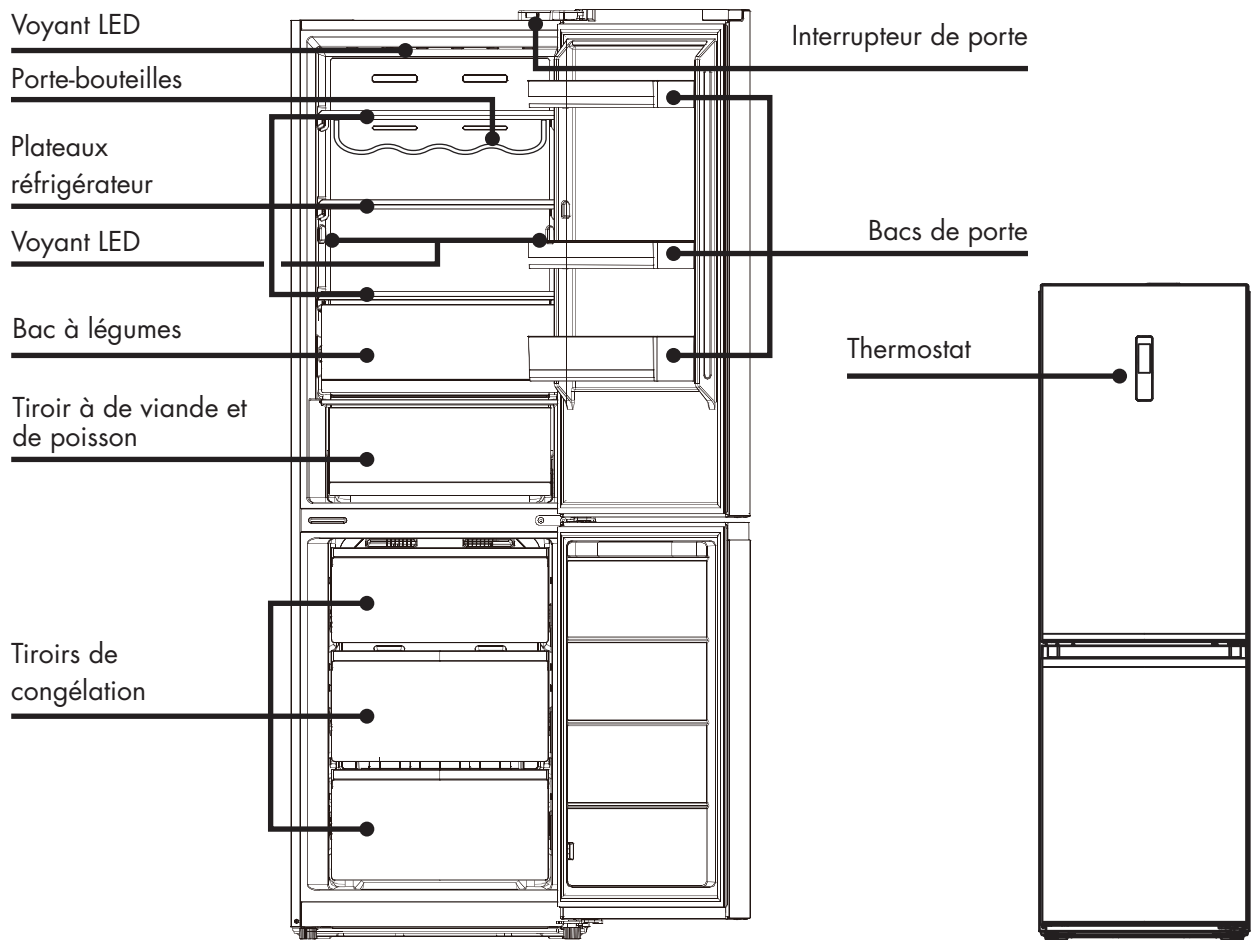

FR

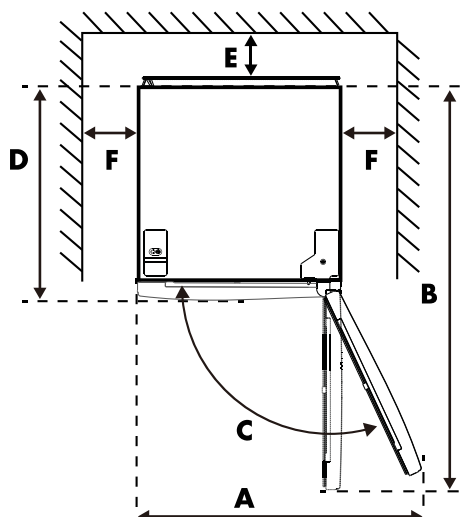
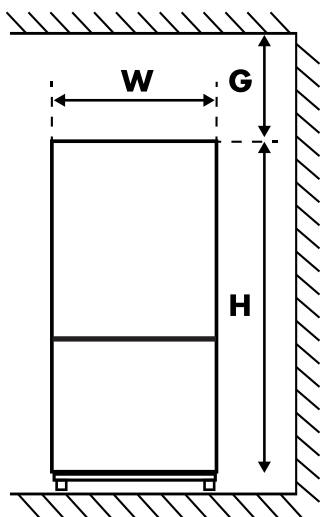

• Illustration 1. Vue de face

• Illustration 2. Vue du dessus

W	D	H	A	B	C(°)	E	F	G
59,5cm	70cm	201cm	92cm	124cm	125±5	min. 10cm	min. 10cm	min. 30cm

*L'illustration 1 et l'illustration 2 montrent uniquement l'espace nécessaire à l'appareil.

2.2 GARANTIE

Cet appareil est livré avec une période de garantie de 3 ans après l'achat. Pour de plus amples informations sur les conditions de garantie, rendez-vous sur wisberghome.com. Dans tous les cas, vous devez disposer du bon d'achat avec date d'achat et/ou de livraison pour pouvoir prétendre à la garantie. Si vous placez l'appareil à une température ambiante inférieure à la température minimale, la garantie devient caduque.

Pièces de rechange

Des pièces de rechange sont disponibles pour cet appareil. Pour commander ou obtenir de plus amples informations, rendez-vous sur wisberghome.com.

2.3 CARACTÉRISTIQUES TECHNIQUES

Ne contient pas de fréon

Le fluide frigorigène (R600a) sans fréon et le matériau d'isolation en mousse écologique (cyclopentane) utilisés pour l'appareil n'affectent pas la couche d'ozone et ont un impact extrêmement faible sur le réchauffement climatique.

Caractéristiques techniques et label énergétique

Les caractéristiques techniques figurent sur la plaque signalétique à l'intérieur de l'appareil et sur le label énergétique (tous deux également imprimés à la page 2). Le code QR sur le label énergétique fourni avec l'appareil donne un lien web vers les informations relatives aux performances de l'appareil dans la base de données EU-EPREL. Conservez le label énergétique pour référence avec le manuel d'utilisation et tout autre document fourni avec cet appareil. Il est également possible de trouver les mêmes informations dans EPREL via le lien <https://eprel.ec.europa.eu> ainsi que le nom du modèle et le numéro de produit figurant sur la plaque signalétique de l'appareil. Rendez-vous sur www.theenergylabel.eu pour obtenir des informations détaillées sur le label énergétique.

3. INSTALLATION

3.1 INSTALLER L'APPAREIL

Avant d'installer l'appareil, lisez attentivement les informations relatives à la sécurité (chapitre 1).

1. Déballage

Retirez l'emballage et débarrassez-vous-en de manière appropriée. Vérifiez que l'appareil n'est pas endommagé. Ne branchez pas l'appareil s'il est endommagé. Signalez immédiatement tout dommage éventuel au service clientèle. Le cas échéant, conservez l'emballage.

2. Emplacement

- L'endroit où vous placez votre appareil doit être bien ventilé.
- Déplacez toujours l'appareil à deux. Servez-vous de vos deux mains pour déplacer, soulever ou tourner l'appareil.
- Ne placez pas l'appareil à proximité d'une source de chaleur, comme une cuisinière ou une chaudière, et veillez à ce qu'il n'y ait pas de lumière directe du soleil, ce qui garantira l'effet de refroidissement et vous permettra de réaliser des économies d'énergie.
- Ne placez pas l'appareil dans un endroit humide afin qu'il ne puisse pas rouiller et qu'il n'y ait pas de courant de fuite.
- N'utilisez pas l'appareil à l'extérieur. Cet appareil est destiné à un usage intérieur uniquement.

3. Mise en place de l'appareil

- Cet appareil n'est pas destiné à un usage sous forme encastrée.
- Utilisez uniquement les accessoires d'origine fournis pour l'installation.
- Pour modifier le sens d'ouverture de la porte, se reporter au point 3.1.
- Pendant son fonctionnement, l'appareil émet de la chaleur dans son environnement. C'est pourquoi il doit y avoir au moins 5 cm d'espace libre en haut, au moins 10 cm de chaque côté et au moins 5 cm à l'arrière de l'appareil (voir paragraphe 2.1).

- Utilisez les pieds de réglage avant pour positionner l'appareil de niveau. Si l'appareil n'est pas de niveau, la porte peut ne pas se fermer complètement, ce qui réduit les performances de refroidissement de l'appareil. Si l'appareil n'est pas de niveau, cela peut également provoquer des dysfonctionnements.
- Veillez à ce que le câble d'alimentation ne soit pas coincé ou endommagé lorsque vous placez ou positionnez l'appareil.
- Il doit être possible de débrancher l'appareil de l'alimentation principale. La fiche doit donc être facilement accessible après installation.
- Placez toujours l'appareil sur une surface sèche et résistant à l'humidité.
- Placez l'appareil sur une surface solide et plane (sol) pour qu'il soit stable, sinon il peut y avoir des vibrations et du bruit. Lorsque l'appareil est placé sur un revêtement de sol tel que de la moquette, des paillasons ou du polychlorure de vinyle (PVC), placez une plaque solide ou une couverture sous l'appareil afin d'éviter tout changement de couleur dû à la dissipation de la chaleur.

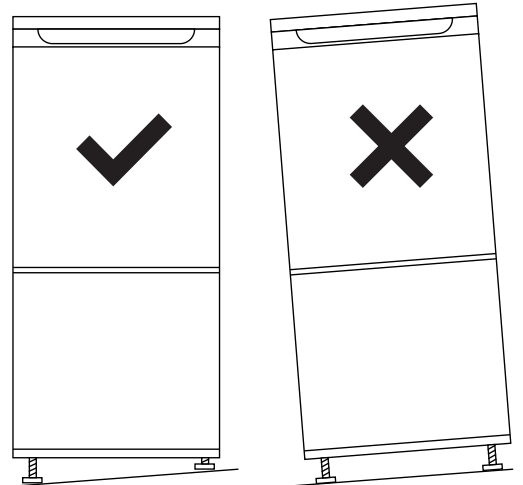
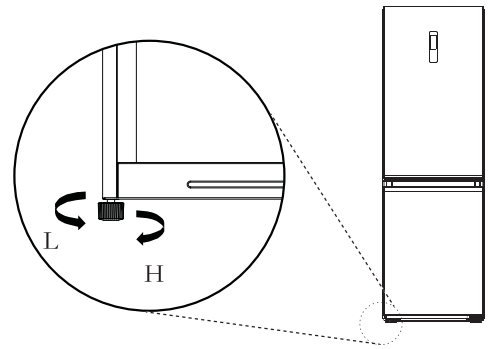

FR

4. Nettoyage

Avant d'utiliser l'appareil, nettoyez l'intérieur et tous les accessoires avec de l'eau tiède et du savon neutre. Séchez tout soigneusement. N'utilisez pas de solvants ou de poudres abrasives ; ceux-ci peuvent endommager le revêtement.

5. Attente

Lors de la première installation (ou après avoir ouvert la porte), attendez au moins 4 heures avant de brancher l'appareil. Ainsi, l'huile aura le temps de retourner dans le compresseur.

6. Activation

Avant de brancher le câble d'alimentation, vérifiez que la tension et la fréquence de la plaque signalétique correspondent à votre réseau d'alimentation. Ne branchez l'appareil qu'à une prise de terre. Au bout d'une heure, ouvrez la porte de l'appareil. Si la température à l'intérieur de l'appareil est nettement inférieure, cela signifie que le système de refroidissement fonctionne normalement.

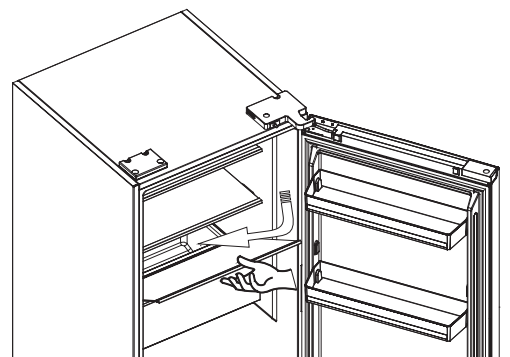

7. Montage d'accessoires

- Plateaux mobiles

Pour insérer les clayettes en verre dans l'appareil, inclinez-les d'environ 60 degrés et faites-les glisser dans le guide (voir dessin).

- Montage des bacs de portes

Pour conserver des aliments de différentes tailles, les bacs de porte peuvent être positionnés à différentes hauteurs. Procédez comme suit : tirez progressivement le compartiment dans le sens des flèches jusqu'à ce qu'il se détache et placez-le à l'endroit souhaité.

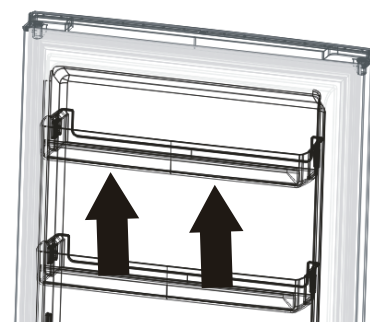

8. Conservation des aliments

Voir chapitre 4 « Utilisation ».

3.2 INVERSER LE SENS D'OUVERTURE DE LA PORTE

Pour retirer la porte, renversez l'appareil vers l'arrière. Nous vous recommandons d'effectuer cette opération à deux. Couchez l'appareil sur un sol meuble pour éviter de l'endommager pendant que vous retournez la porte.

Conservez toutes les pièces retirées pour remonter la porte ultérieurement. Pendant ce processus, le réfrigérateur est couché sur sa face arrière. Attendez ensuite 4 heures avant de brancher l'appareil pour permettre à l'huile de retourner dans le compresseur.

Outils nécessaires :

FR

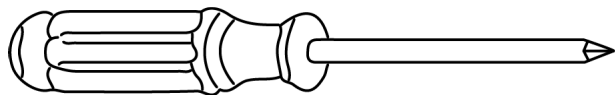

- Tournevis cruciforme

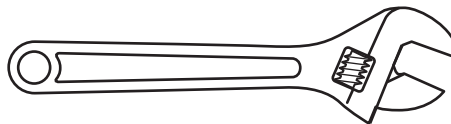

- Clé à molette ajustable

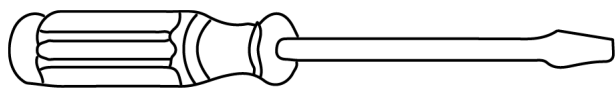

- Tournevis à tête plate

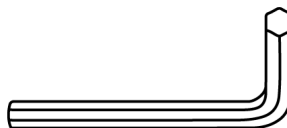

- Clé Allen

Pièces incluses (dans le sachet) :

- Cache-charnières gauche
- Charnière supérieure gauche
- Mécanisme de fermeture automatique pour la porte gauche, 2 pièces
- Cache droit pour le haut de la porte du réfrigérateur

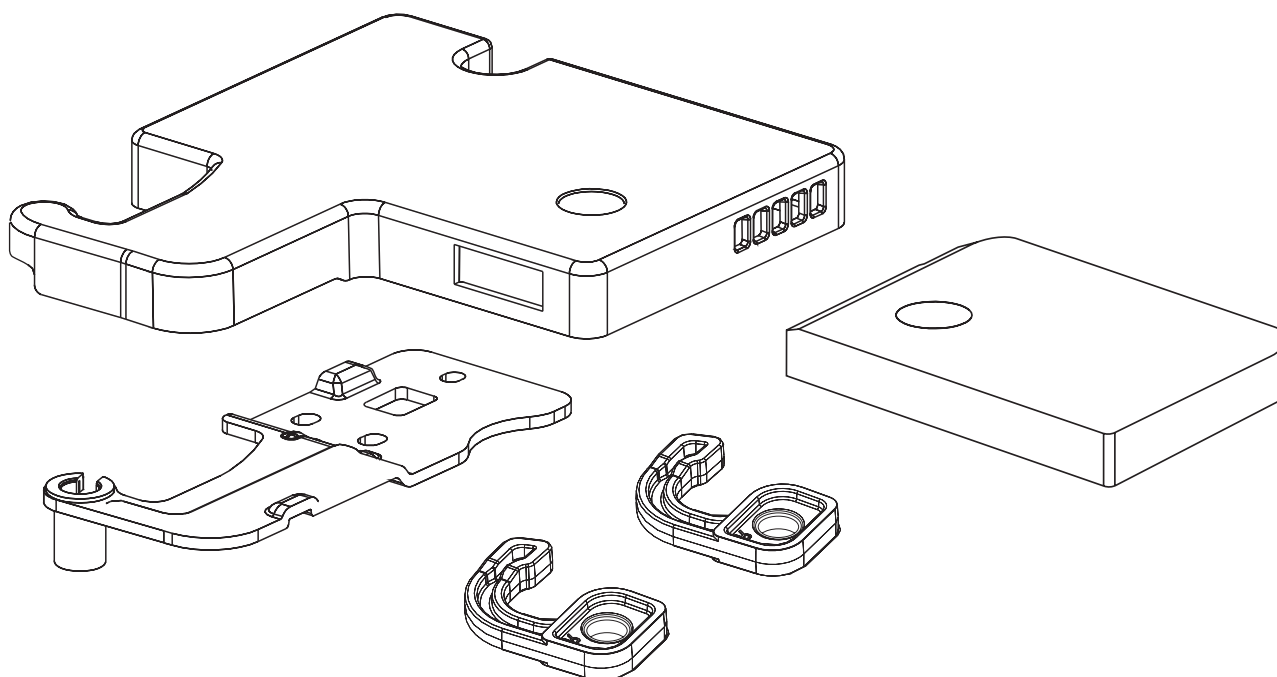

1. Débrancher l'appareil et le coucher sur le dos.
2. Retirez le cache-charnières situé en haut à droite de la porte ; dévissez d'abord les deux vis.

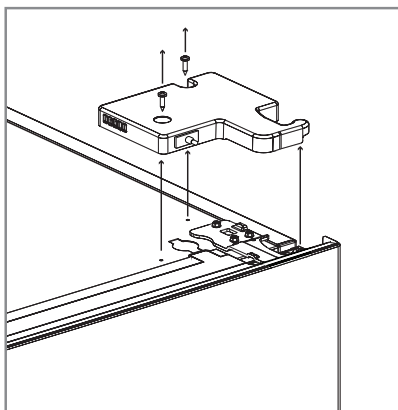

(A) Débranchez le connecteur avec le câblage jaune de l'interrupteur d'éclairage situé dans le cache-charnières.

(B) Débranchez ensuite le connecteur avec le câblage noir.

(C) Raccordez le connecteur avec le câblage rouge/jaune (le connecteur précédemment non raccordé à un autre câblage) au connecteur précédemment raccordé au câblage noir. Cette opération assurera le fonctionnement de l'écran.

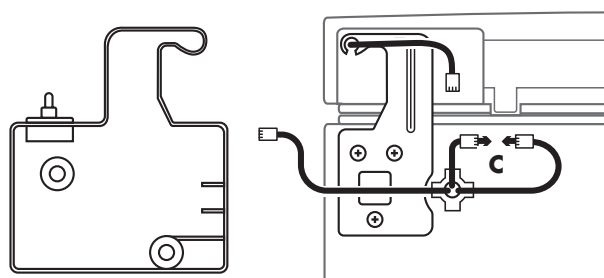
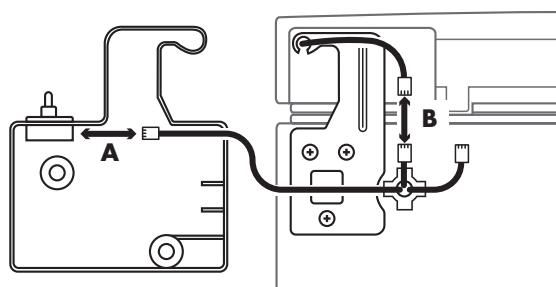
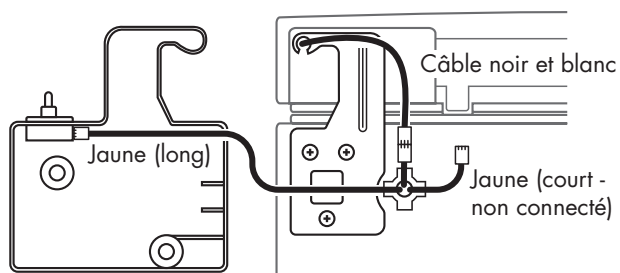

Dévissez la charnière de porte.

Dévissez ensuite le cache situé sur la partie supérieure gauche de l'appareil.

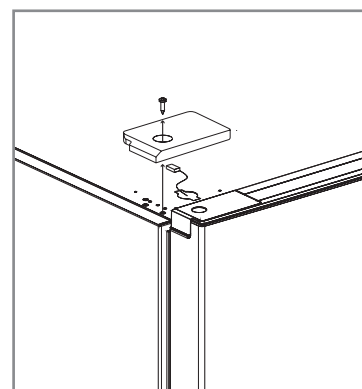
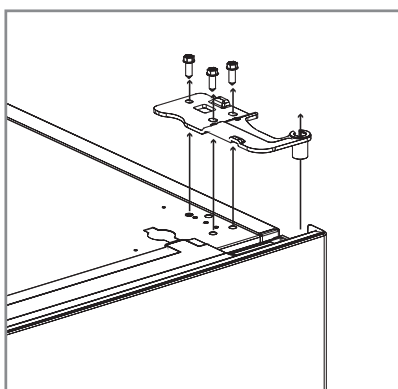

3. Desserrez le pied réglable gauche situé en bas de l'appareil, en le tournant dans le sens inverse des aiguilles d'une montre. Puis, à l'aide d'un tournevis cruciforme, retirez la charnière inférieure droite avec le pied réglable droit.

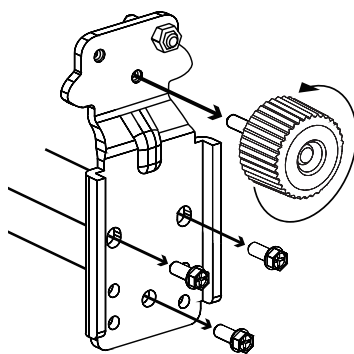

4. Enlevez les portes des compartiments réfrigérateur et congélateur de l'appareil et mettez-les soigneusement de côté. Retirez la charnière centrale à l'aide d'une clé Allen. Retirez délicatement le petit cache blanc de l'autre côté. Placez-le ensuite à la place de la charnière du côté droit. Commencez par agrandir un peu les trous du côté gauche en y introduisant légèrement les vis. Retirez ensuite les vis. Vissez la charnière centrale sur le côté droit de l'appareil.

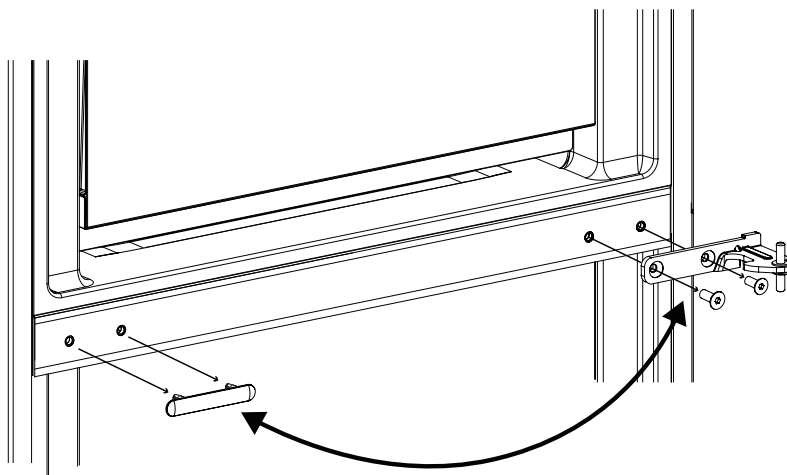

5. (A) Dévissez le cache gauche de la porte supérieure et enlevez la bande centrale.
- (B) Prenez ensuite le câble sur le côté gauche et déplacez-le à droite.
- (C) Remettez la bande centrale en place, prenez le cache droit dans le sachet des pièces fournies et vissez-le sur le côté droit. Conservez le cache gauche avec les pièces fournies.

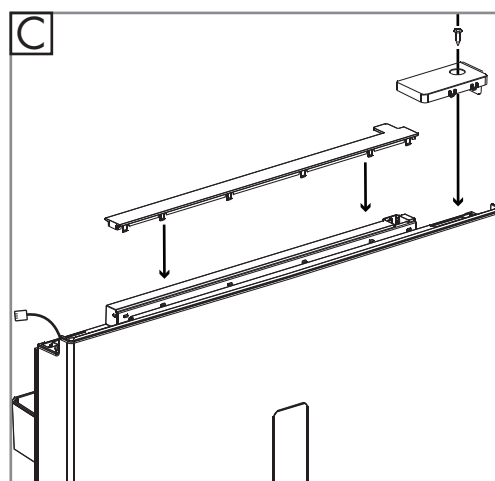
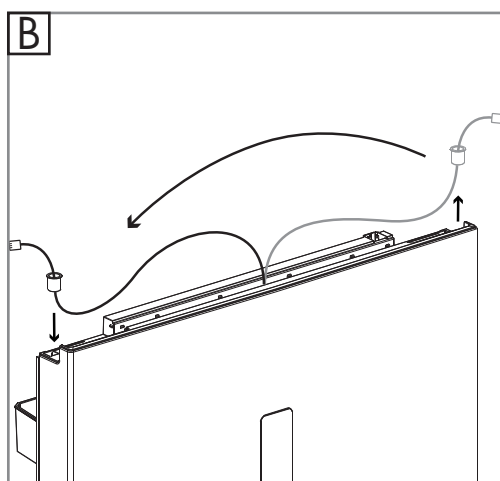
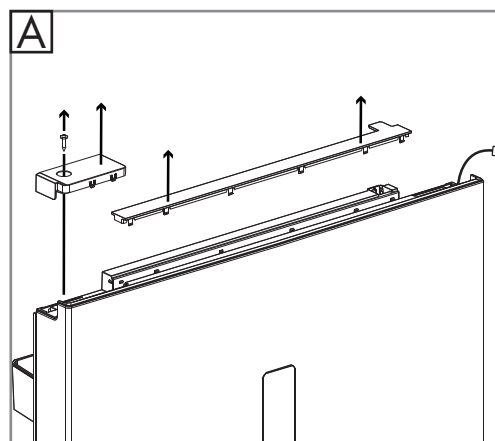

6. Enlevez le mécanisme de fermeture automatique et la plaque de charnière avec la douille de charnière du côté inférieur droit de la porte du réfrigérateur. Enlevez la douille de charnière en plastique de la plaque de charnière. Retournez la plaque de charnière et placez-la sur le côté gauche de la porte du réfrigérateur. Insérez la douille de charnière en plastique dans la plaque de charnière et fixez le tout à la porte du réfrigérateur. Prenez le mécanisme de fermeture automatique gauche dans le sachet des pièces fournies et vissez-le sur le côté inférieur gauche de la porte du réfrigérateur à l'aide d'un tournevis cruciforme. Conservez le mécanisme de fermeture automatique droit enlevé avec les pièces fournies.

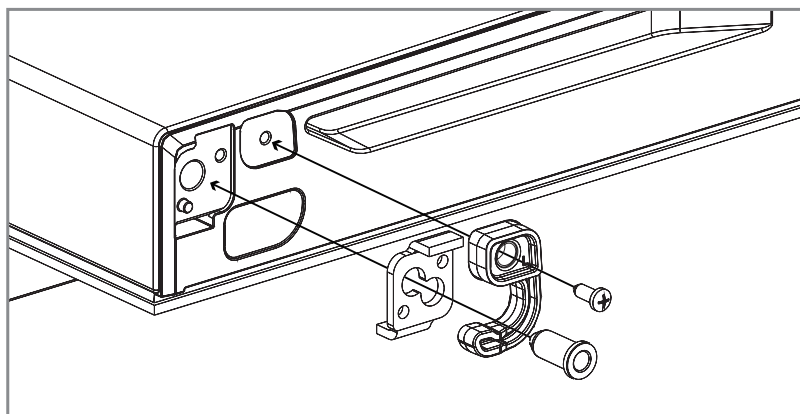
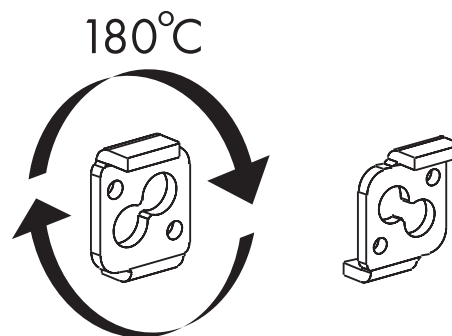
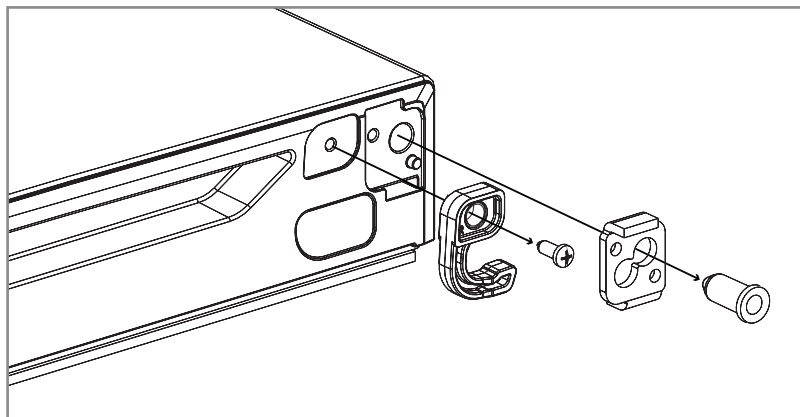

7. Déplacer la douille de charnière de la porte du congélateur : enlevez la douille de charnière blanche du côté inférieur droit de la porte du congélateur. Enlevez ensuite le cache noir du côté inférieur gauche de la porte du congélateur. Remplacez la douille de charnière blanche de l'autre côté ; le trou du côté inférieur gauche, et le cache noir dans le trou du côté inférieur droit. Répétez ensuite l'étape 7 pour la porte du congélateur afin de déplacer le mécanisme de fermeture automatique de la porte du congélateur et la plaque de charnière du côté droit au côté gauche.

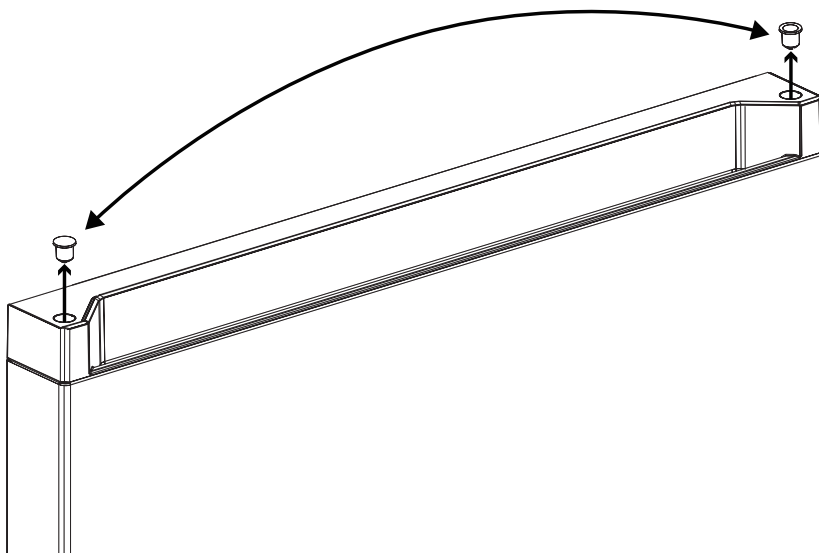

FR

8. Remplacez délicatement la porte du congélateur et celle du réfrigérateur.
9. Prenez la charnière inférieure droite qui a été dévissée de l'appareil à l'étape 3. Desserrez le pied réglable de la charnière en la tournant dans le sens inverse des aiguilles d'une montre. Déplacez ensuite la broche de charnière du côté droit de la plaque de charnière vers le côté gauche :
- pour ce faire, desserrez d'abord le contre-écrou de la goupille de charnière à l'aide d'une clé à molette.
 - Desserrez ensuite la goupille de charnière à l'aide d'un tournevis cruciforme et serrez-la dans le trou gauche de la plaque de charnière.
 - Serrez ensuite le contre-écrou de la goupille de charnière à l'aide d'une clé à molette.
 - Enfin, remplacez le pied réglable sur la plaque de charnière en le serrant dans le sens des aiguilles d'une montre.
 - Vissez la plaque de charnière sur le côté inférieur gauche de l'appareil.

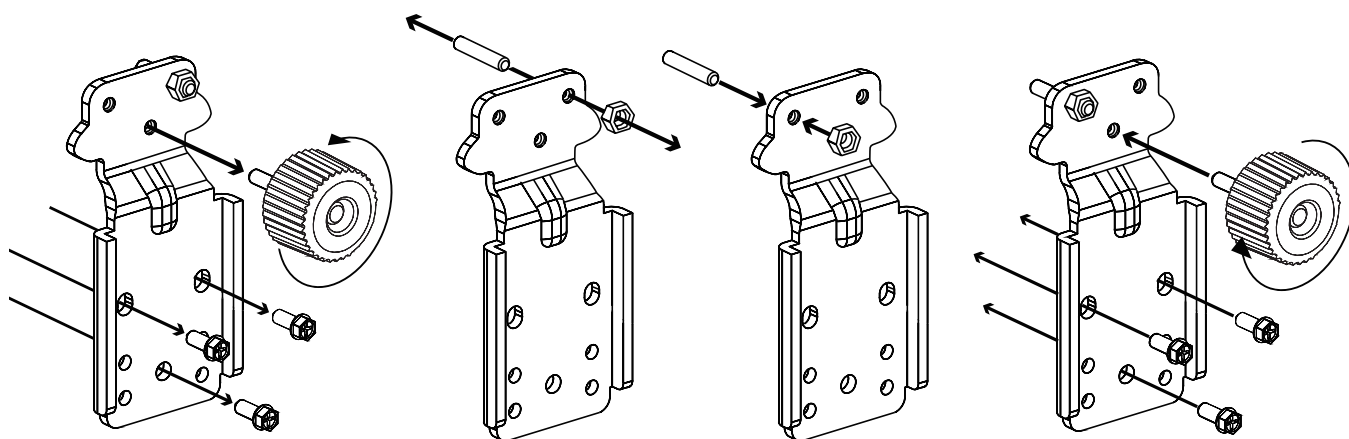

10. Prenez la charnière supérieure gauche dans le sachet des pièces fournies, placez-la sur le haut du réfrigérateur et fixez-la avec trois vis. Raccordez le connecteur avec le câblage noir au connecteur avec le câblage court et jaune.

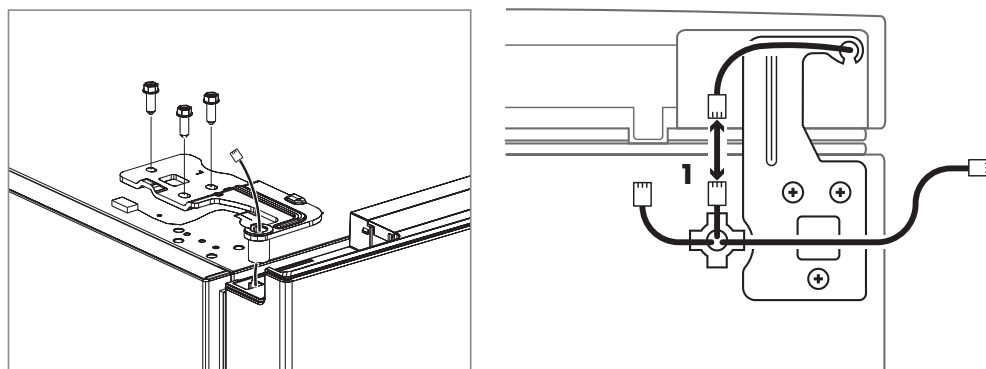

11. Prenez l'interrupteur d'éclairage du cache-charnières droit (enlevé à l'étape 2) et insérez-le dans le cache-charnières gauche présent dans le sachet des pièces fournies. Clipsez ensuite le long câblage jaune dans l'interrupteur d'éclairage. Fixez le cache-charnières sur la charnière et vissez-le avec les deux vis, à l'aide d'un tournevis cruciforme.

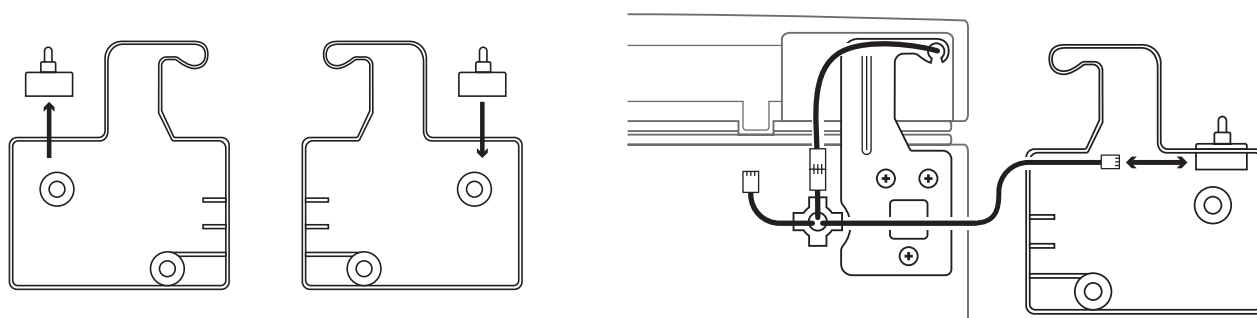

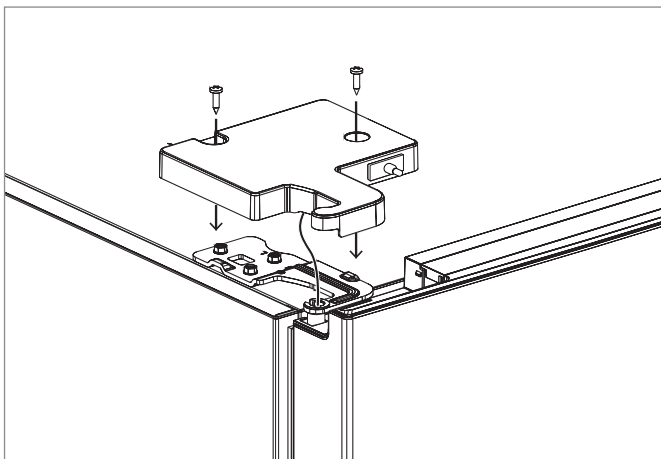

12. Prenez le cache droit présent dans le sachet des pièces fournies. Cassez la pointe du cache droit et fixez-le sur le côté supérieur droit de l'appareil.

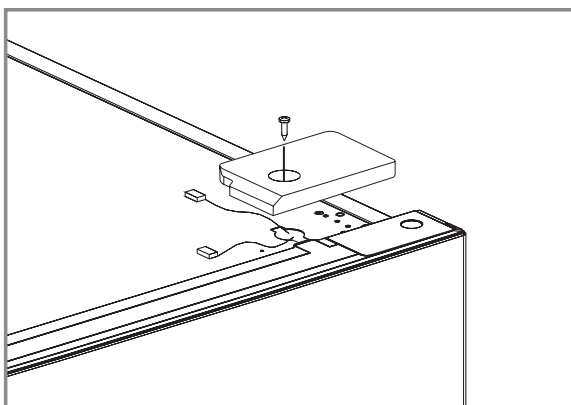

Après avoir inversé le sens d'ouverture des portes, remettez le réfrigérateur à la verticale et vérifiez qu'elles ferment correctement et ne sont pas de travers. Vérifiez que les portes ferment correctement et que les joints sont bien ajustés. Un mauvais réglage des portes peut entraîner une perte d'énergie.

Mettez le réfrigérateur de niveau à l'aide des pieds de réglage, voir paragraphe 3.1.

Après 4 heures, rebranchez-le et vérifiez que l'écran et les lumières fonctionnent.

3.3 REMPLACEMENT DE L'ÉCLAIRAGE LED

Ce produit contient une source lumineuse LED de classe d'efficacité énergétique G. Le remplacement ou l'entretien de l'éclairage LED doit être effectué par le fabricant, son représentant pour l'entretien ou une personne qualifiée similaire.

4. COMMANDE

Avant d'utiliser l'appareil, consultez attentivement les informations de sécurité (chapitre 1).

4.1 LE PANNEAU DE COMMANDE

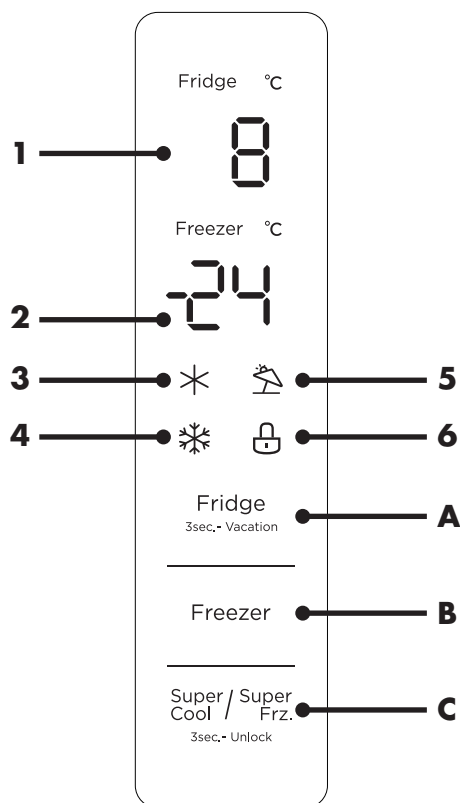

ID	Name
1	Affichage de la température du réfrigérateur
2	Affichage de la température du congélateur
3	Indicateur du mode Super Cool
4	Indicateur du mode Super Freeze
5	Indicateur du mode Vacances
6	Indicateur du verrouillage de la commande
A	Régler la température du réfrigérateur et activer/désactiver le mode Vacances
B	Régler la température du congélateur
C	Activer/désactiver les fonctions Super Cool et Super Freeze et verrouiller/déverrouiller les commandes

! ATTENTION!

Lors de la première utilisation, le panneau de commande doit être déverrouillé. Pour ce faire, appuyez sur le bouton "Super Cool / Super Freeze" (C) pendant trois secondes. Le symbole de verrouillage (6) s'éteint et un son retentit.

4.2 UTILISATION DE L'APPAREIL

Lorsque vous allumez le réfrigérateur pour la première fois, tous les symboles de l'écran s'allument pendant trois secondes, et la température du réfrigérateur (1) ainsi que celle du congélateur (2) s'affichent. Avec cet appareil, le réglage par défaut pour la température du réfrigérateur est de 5 °C, celle du congélateur est de -18 °C. En cas de dysfonctionnement du système, l'écran affiche un code d'erreur. L'explication des codes d'erreur est donnée au chapitre 6 « Dépannage ».

Si vous ne touchez pas la commande pendant 30 secondes, celle-ci se verrouille, un son retentit et le symbole de verrouillage (6) s'allume. L'écran s'éteint également 30 secondes après le verrouillage.

Déverrouiller / verrouiller la commande

Si la commande de l'appareil est verrouillée et que vous actionnez tout de même les boutons, un son d'erreur retentit. Pour déverrouiller la commande de l'appareil, appuyez sur le bouton « Super Cool / Super Freeze » (C) pendant trois secondes. Le symbole de verrouillage (6) s'éteint et un son retentit. Pour verrouiller la commande de l'appareil, appuyez sur le bouton « Super Cool / Super Freeze » (C) pendant trois secondes. Le symbole de verrouillage (6) s'allume et un son retentit. Si vous ne touchez pas la commande pendant 30 secondes, celle-ci se verrouille, un son retentit et le symbole de verrouillage (6) s'allume.

Régler la température du réfrigérateur

Appuyez sur le bouton « Fridge » (A) pour régler la température du réfrigérateur. À chaque pression sur le bouton, la température baisse de 1 °C. La température du réfrigérateur peut être réglée entre 2 °C et 8 °C. La température recommandée pour le réfrigérateur est de 4 °C.

Régler la température du congélateur

Appuyez sur le bouton « Freezer » pour régler la température du congélateur. À chaque pression sur le bouton, la température baisse de 1 °C. La température du congélateur peut être réglée entre -24 °C et -16 °C. La température recommandée pour le congélateur est de -18 °C.

Mode Super Cool

Lorsque cette fonction est sélectionnée, le réfrigérateur est refroidi davantage ; la température est temporairement (pendant 6 heures) réduite à 2 °C. Cette fonction peut être utilisée lorsque de nombreux aliments sont placés simultanément dans le réfrigérateur. Refroidir rapidement le réfrigérateur est bénéfique pour éviter la perte de valeur nutritive des aliments et garder la fraîcheur intacte. Appuyez sur le bouton « Super Cool / Super Freeze » et sélectionnez « Super Cool » : le symbole « Super Cool » (3) s'allume sur l'écran.

Le mode « Super Cool » s'arrête automatiquement 6 heures après avoir été activé, et la température du réfrigérateur revient à la dernière température réglée. Pour désactiver le mode « Super Cool » : appuyez sur le bouton « Super Cool / Super Freeze » et sélectionnez « Super Cool » : le symbole « Super Cool » (3) s'éteint sur l'écran. La température du congélateur revient à la dernière température réglée.

Mode Super Freeze

Lorsque cette fonction est sélectionnée, le congélateur est refroidi davantage ; la température est temporairement (pendant 24 heures) réduite à -24 °C. Cette fonction peut être utilisée lorsque de nombreux aliments sont placés simultanément dans le congélateur. Refroidir rapidement le congélateur est bénéfique pour éviter la perte de valeur nutritive des aliments et garder la fraîcheur intacte. Appuyez sur le bouton « Super Cool / Super Freeze » et sélectionnez « Super Freeze » : le symbole « Super Freeze » (4) s'allume sur l'écran. Le mode « Super Freeze » s'arrête automatiquement 24 heures après avoir été activé, et la température du congélateur revient à la dernière température réglée. Pour désactiver le mode « Super Freeze » : appuyez sur le bouton « Super Cool / Super Freeze » et sélectionnez « Super Freeze » : le symbole « Super Freeze » (4) s'éteint sur l'écran. La température du congélateur revient à la dernière température réglée.

Mode Vacances

Cette fonction peut être utilisée lors d'absences prolongées. Lorsque le mode Vacances est activé, le refroidissement du réfrigérateur est complètement coupé, la température du congélateur est réglée à -18 °C. Pour activer le mode Vacances : appuyez sur le bouton « Fridge » (A) pendant trois secondes. Le symbole « Vacation » (5) s'allume sur l'écran. Pour désactiver le mode Vacances : appuyez sur le bouton « Fridge » (A) pendant trois secondes. Le symbole « Vacation » (5) s'éteint sur l'écran. L'appareil revient à la dernière température réglée pour le réfrigérateur et le congélateur.

Attention : si le mode Vacances est activé et que l'appareil est réglé sur « Super Cool » ou « Super Freeze », le mode Vacances sera désactivé.

Alarme de porte

Une alarme retentit en permanence lorsque la porte du réfrigérateur est ouverte pendant plus de 2 minutes. Vous pouvez l'éteindre en fermant la porte ou en appuyant sur n'importe quel bouton.

4.3 CONSEILS POUR UNE UTILISATION QUOTIDIENNE

Compartiments

- En raison de la circulation d'air froid dans l'appareil, la température varie dans chaque partie de ce dernier. C'est pourquoi différents types d'aliments doivent être placés à différents endroits.
- Ne placez pas les aliments les uns tout près des autres car cela entrave la circulation de l'air. Répartissez les aliments dans plusieurs compartiments selon le tableau suivant :

COMPARTIMENTS FRIGORIFIQUES	TYPE DE NOURRITURE
Bacs de porte dans le compartiment réfrigéré	Aliments contenant des conservateurs naturels tels que confitures, jus, boissons, épices. N'y conservez pas de produits périssables.
Bac à légumes	Disposez les fruits, herbes et légumes séparément dans le bac à légumes. Ne mettez pas de bananes, d'oignons, de pommes de terre ou d'ail au réfrigérateur.
Plateau réfrigérateur - milieu	Produits laitiers, œufs.
Plateau réfrigérateur - haut	Les aliments qui ne nécessitent pas de préparation comme les plats cuisinés, les charcuteries et les restes.
Tiroir(s) / plateau de congélation	Nourriture à conserver longtemps. Tiroir inférieur pour viande, volaille, poisson crus. Tiroir central pour légumes surgelés, frites. Tiroir supérieur pour crème glacée, fruits surgelés, pâtisserie surgelée.

Refroidissement des aliments

- Consultez toujours la date de péremption des produits pour savoir combien de temps ils peuvent être conservés.
- Emballez les aliments dans des sacs en plastique refermables, surtout s'ils ont un goût fort, et placez-les sur les tablettes en verre au-dessus du bac à légumes. Conservez les aliments de cette manière un ou deux jours au plus.
- Conservez la viande et le poisson crus dans des conteneurs de nourriture appropriés dans le réfrigérateur afin d'éviter toute fuite ou tout contact avec d'autres aliments.
- Ne placez pas d'aliments chauds ou de pièces en plastique chaudes dans l'appareil. Assurez-vous qu'ils sont refroidis à température ambiante avant de les ranger dans l'appareil.
- Les aliments cuits suffisamment refroidis doivent être couverts et peuvent ensuite être placés sur chaque étagère.
- Ne placez pas d'aliments contenant beaucoup d'eau trop près de la paroi arrière du réfrigérateur, pour éviter qu'ils ne gèlent contre la paroi intérieure.
- Il est préférable de nettoyer et de sécher les aliments avant de les ranger dans l'appareil. Il est recommandé de conserver les aliments dans un emballage fermé dans l'appareil. Vous éviterez ainsi l'évaporation de l'eau, ce qui permet aux fruits et légumes de rester frais et d'éviter les odeurs.

Congélation d'aliments

- Le compartiment de congélation permet de congeler des aliments frais et de conserver longtemps les aliments surgelés.
- La quantité maximale de nourriture pouvant être congelée en 24 heures pour ce réfrigérateur : 8,5kg.
- Le processus de congélation dure 24 heures. N'ajoutez pas d'autres aliments à congeler pendant cette période.
- Ne congelez que des aliments frais et soigneusement nettoyés.
- Préparez la nourriture en petites portions pour qu'elle soit rapidement complètement congelée et qu'elle puisse ensuite être décongelée dans la quantité souhaitée.
- Emballez les aliments dans du papier aluminium ou des sacs de congélation et veillez à ce que les paquets soient emballés hermétiquement.
- Ne laissez pas les aliments frais non congelés entrer en contact avec des aliments déjà congelés et empêchez que la température des aliments déjà congelés n'augmente.
- Les aliments maigres se conservent mieux et plus longtemps que les aliments gras ; le sel réduit la durée de conservation des aliments.
- Si de la glace hydrique est consommée directement du congélateur, elle peut provoquer des brûlures de congélation.
- Il est recommandé d'indiquer la date de congélation sur chaque emballage individuel afin de conserver la durée de conservation.
- Il est conseillé de limiter autant que possible le délai entre l'achat des aliments et la mise au congélateur.

Conservation d'aliments surgelés

Lors de la première utilisation ou après une longue période d'arrêt. Laissez tourner l'appareil pendant au moins deux heures dans les modes supérieurs avant de placer vos produits dans le compartiment de congélation.

Conseils pour l'achat d'aliments congelés

- Lorsque vous achetez des produits surgelés, lisez les instructions de conservation figurant sur l'emballage. Vous pouvez conserver un produit surgelé pendant la période indiquée par le nombre d'étoiles. Cela correspond généralement à la période indiquée comme « à consommer de préférence avant » sur la face avant de l'emballage.
- Assurez-vous que l'emballage du produit surgelé est en parfait état.
- Achetez toujours les produits surgelés à la fin de vos courses ou de votre visite au supermarché.
- Essayez de garder les aliments surgelés ensemble pendant que vous faites vos courses et sur le chemin du retour, car cela permet de les garder au frais.
- N'achetez des aliments surgelés que si vous pouvez les congeler immédiatement. Vous pouvez acheter des sachets isolants spéciaux dans la plupart des magasins. Ceux-ci maintiennent les aliments surgelés au froid plus longtemps.
- Utilisez des aliments de bonne qualité et manipulez-les le moins possible. Lorsque les aliments sont congelés en petites quantités, il faut moins de temps pour les congeler ou les décongeler.
- Estimez la quantité d'aliments à congeler. Lorsque vous congelez de grandes quantités d'aliments frais, réglez le bouton de réglage de la température sur le mode bas, en abaissant la température du congélateur. Cela vous permet de congeler les aliments rapidement, tout en conservant leur fraîcheur.

Économie d'énergie

- L'utilisation la plus efficace de l'énergie est assurée dans la configuration avec les tiroirs situés dans la partie inférieure de l'appareil et avec les étagères réparties uniformément. La position des bacs de porte n'a aucune influence sur la consommation d'énergie.
- N'ouvrez pas la porte ou ne la laissez pas ouverte plus souvent que nécessaire.
- Pour économiser de l'énergie, ne réglez pas une température trop élevée, sauf si les caractéristiques des aliments l'exigent.
- Lorsque la température ambiante est élevée, que l'appareil est réglé sur une température basse et que ce dernier est entièrement rempli, il se peut que le compresseur soit allumé en permanence, ce qui génère de la glace sur l'évaporateur. Dans ce cas, réglez l'appareil sur une température plus élevée pour permettre à l'évaporateur de dégivrer et ainsi économiser de l'énergie.
- Veillez à avoir une bonne ventilation. Ne couvrez pas les grilles ou les trous de ventilation.
- Placez les aliments surgelés dans le compartiment des aliments frais pour les décongeler : la basse température des aliments surgelés aide à refroidir les aliments frais et vous permet ainsi d'économiser de l'énergie.
- Remplacez le joint de porte à temps pour éviter une mauvaise fermeture de la porte.

5. ENTRETIEN ET NETTOYAGE

Avant de nettoyer l'appareil, lisez attentivement les informations de sécurité (chapitre 1).

PRUDENCE !

- Retirez toujours la fiche de la prise de terre avant de nettoyer l'appareil.
- Le nettoyage et l'entretien ne doivent pas être effectués par des enfants sans surveillance.
- Ne touchez jamais la fiche avec des mains mouillées ou humides, en raison du risque de chocs électriques et de blessures.
- Ne retirez pas d'objets du compartiment de congélation si vos mains sont humides/mouillées, car cela peut provoquer des écorchures ou des engelures.
- Ne mettez pas vos mains dans le bas du réfrigérateur car les coins métalliques tranchants peuvent provoquer des éraflures.
- N'utilisez pas d'appareils mécaniques, électriques (comme un sèche-cheveux ou un poêle) ou d'autres moyens pour dégivrer votre appareil.
- N'utilisez pas l'appareil si l'une de ses pièces est endommagée ou défectueuse. Remplacez immédiatement un appareil endommagé ou défectueux. Retirez la fiche de la prise de terre et contactez le service clientèle.

ATTENTION !

- Nettoyez régulièrement les surfaces susceptibles d'être en contact avec la nourriture et les systèmes d'évacuation accessibles.
- N'ouvrez jamais l'appareil. L'appareil ne peut être ouvert qu'à des fins d'entretien par un technicien agréé.
- Ne versez pas d'eau directement sur l'appareil afin d'éviter la rouille, les courants de fuite et les accidents.
- N'utilisez pas de jets d'eau, ni de vapeur pour nettoyer l'appareil.
- N'utilisez pas de brosse dure, de brosse en acier, de détergent, de savon en poudre, de détergent alcalin, de benzène, d'essence, d'acides, de chlore, de poudres abrasives, d'eau chaude et d'autres substances corrosives ou solubles pour nettoyer la surface de l'armoire, le joint de porte, les pièces décoratives en plastique, etc. afin d'éviter tout dommage.
- Les composants électriques de l'appareil ne doivent être nettoyés qu'avec un chiffon sec.

REMARQUE

Une fois l'appareil en cours d'utilisation, il est préférable de l'utiliser en continu. Dans des conditions normales, il est préférable de ne pas interrompre son utilisation pour ne pas affecter la durée de vie de l'appareil.

DÉGIVRAGE

Ce congélateur est un congélateur No-frost. Le dégivrage est automatique. Si vous avez un problème de formation de glace, contactez notre service clientèle, car ce n'est pas le but.

NETTOYAGE INTÉRIEUR ET EXTÉRIEUR

- Conserver des restes de nourriture dans l'appareil peut y provoquer une mauvaise odeur. L'appareil doit donc être nettoyé régulièrement.
- Retirez tous les tiroirs de congélation et nettoyez-les avec un chiffon doux ou une éponge humectée avec de l'eau chaude ou un détergent neutre.
- Si vous utilisez des produits de nettoyage, utilisez un chiffon doux ou une éponge, puis essuyez.
- Retirez régulièrement la poussière du panneau arrière et des plaques latérales de l'appareil. Utilisez pour cela un chiffon sec (pas d'eau).
- Si l'appareil ne sera pas utilisé pendant plusieurs mois, éteignez-le, dégivrez-le, nettoyez-le, séchez-le et laissez sa porte ouverte pour éviter que des moisissures ne s'y forment. Vous trouverez des détails sur sa mise hors service et son rangement au chapitre 7.

6. DÉPANNAGE

Vous pouvez facilement résoudre certains problèmes vous-même à l'aide du tableau ci-dessous. Si les descriptions ci-dessous ne permettent pas de résoudre votre problème, veuillez contacter notre service clientèle : wisberghome.com

Seul un technicien agréé peut résoudre les problèmes non répertoriés dans ce manuel. Les réparations effectuées par des personnes non agréées peuvent entraîner des blessures et/ou des dommages graves aux personnes et aux biens.

PROBLÈME	CAUSE POSSIBLE	SOLUTIONS
L'appareil ne réfrigère pas du tout.	<ul style="list-style-type: none"> - Le bouton de réglage de la température n'est pas sur la bonne position. - La fiche n'est pas bien enfoncée dans la prise. - La prise n'est pas sous tension. - Le fusible a sauté ou est défectueux. - L'appareil a été installé dans un endroit où la température ambiante est inférieure à 10°C, comme sur un balcon, dans un garage ou un espace de rangement. - Le courant est coupé. - Le mode Vacances est activé. 	<ul style="list-style-type: none"> - Réglez le thermostat sur une autre position. - Enfoncez bien la fiche dans la prise. - Ouvrez la porte et vérifiez que la lampe est allumée. Si elle est éteinte, la prise est peut-être hors tension. Faites-la réparer par un électricien. - Vérifier le fusible et remplacez-le si nécessaire. - Installez l'appareil dans un lieu protégé où la température ambiante est supérieure à 10°C. Si l'appareil a été installé dans un endroit où la température est trop basse, le système interne de réfrigération ne fonctionne peut-être pas correctement. - Essayez d'ouvrir la porte de l'appareil le moins possible afin que la nourriture puisse conserver sa fraîcheur en toute sécurité pendant des heures. Si vous êtes averti à l'avance de la coupure de courant: Placez le bouton du thermostat une heure à l'avance sur le mode intense afin que les aliments soient entièrement congelés. (Ne congelez pas de nouveaux aliments pendant cette période!) Restaurez à temps le réglage initial du mode de température une fois que le courant a été rétabli. - Désactivez le mode Vacances ; rendez-vous au paragraphe 4.2 pour savoir comment faire.
La température est trop faible/ élevée dans l'appareil.	<ul style="list-style-type: none"> - La température n'est pas bien réglée. - La porte n'est pas bien fermée. - La température des aliments est trop élevée dans l'appareil. - Beaucoup de produits sont conservés en même temps. - La porte est ouverte trop souvent. 	<ul style="list-style-type: none"> - Réglez une valeur plus élevée/plus basse. - Recherchez la cause de la mauvaise fermeture de la porte, enlevez ou déplacez les obstacles potentiels. - Laissez les aliments refroidir à température ambiante avant de les conserver. - Conservez moins de produits à la fois. - N'ouvrez la porte que si c'est nécessaire.

FR

PROBLÈME	CAUSE POSSIBLE	SOLUTIONS
Odeur bizarre dans l'appareil.	<ul style="list-style-type: none"> - Il y a de la nourriture avariée dans l'appareil. - L'appareil n'est pas propre. - Il y a des aliments qui sentent fort dans l'appareil. 	<ul style="list-style-type: none"> - Jetez la nourriture avariée. - Nettoyez l'appareil. - Emballez les aliments qui sentent fort.
La porte ne s'ouvre pas facilement.	<ul style="list-style-type: none"> - Vous avez essayé d'ouvrir la porte tout de suite après l'avoir fermée. 	<ul style="list-style-type: none"> - Après avoir fermé la porte, attendez quelques secondes avant de l'ouvrir à nouveau.
Le compresseur fonctionne en continu.	<ul style="list-style-type: none"> - Beaucoup de produits sont conservés en même temps. - La température ambiante est trop élevée. - Les aliments placés dans l'appareil étaient trop chauds. - La porte n'est pas bien fermée. 	<ul style="list-style-type: none"> - Attendez quelques heures et contrôlez une nouvelle fois la température. - Consultez le chapitre 4. - Laissez refroidir les aliments jusqu'à température ambiante avant de les ranger. - Fermez la porte.
Les panneaux latéraux sont chauds.	<ul style="list-style-type: none"> - C'est normal. Les pièces de l'échangeur de chaleur se trouvent sur le côté de l'appareil. Juste après l'installation, les côtés deviendront chauds ; après que le réfrigérateur aura atteint sa température interne, la température des panneaux latéraux baissera. 	
Bruit anormal.	<ul style="list-style-type: none"> - L'appareil n'est pas stable/de niveau. - L'appareil est en contact avec le mur ou d'autres objets. - Le mode "Super Freeze" a été activé. 	<ul style="list-style-type: none"> - Réajustez les pieds de réglage de l'appareil. - Déplacez un peu l'appareil. - C'est normal. Le mode 'Super Freeze utilise la puissance maximale de l'appareil.
La température ne peut pas être réglée.	<ul style="list-style-type: none"> - Le mode « Super Freeze » ou « Super Cool » est activé. 	<ul style="list-style-type: none"> - Passez au chapitre 4 « Utilisation » pour désactiver la fonction et régler la température.
L'appareil gèle trop fort.	<ul style="list-style-type: none"> - Le réglage de la température de l'appareil est trop bas. - Le mode « Super Freeze » est activé. 	<ul style="list-style-type: none"> - Passez au chapitre 4 pour des informations sur le réglage de la température. Le réglage de température habituel pour cet appareil est de -18 °C. - Passez au paragraphe 2 du chapitre 4 pour désactiver le mode « Super Freeze ».
L'alarme se déclenche.	<ul style="list-style-type: none"> - Si la porte du réfrigérateur reste ouverte pendant plus de 2 minutes, une alarme sonore retentit en continu. 	<ul style="list-style-type: none"> - Vous pouvez désactiver cette fonction en fermant la porte ou en appuyant sur n'importe quelle touche.

Codes d'erreur

Vous trouverez ci-dessous l'explication des codes d'erreur qui peuvent apparaître sur l'écran. Ceux-ci ne peuvent être résolus que par du personnel qualifié. Contactez le service clientèle pour résoudre le problème.

CODE D'ERREUR	DESCRIPTION
E1	- La sonde de température du réfrigérateur émet un message d'erreur / est défectueuse.
E2	- La sonde de température du congélateur émet un message d'erreur / est défectueuse
E3	- Capteur de température d'erreur de la zone de viande et de poisson
E5	- Le circuit de détection du dégivrage du congélateur émet un message d'erreur / est défectueux.
E6	- Message d'erreur de communication
E7	- La sonde de température ambiante émet un message d'erreur / est défectueuse.

FR

7. MISE HORS SERVICE

Mise à l'arrêt et rangement

Si l'appareil ne doit pas être utilisé pendant plusieurs mois, commencez par l'éteindre, puis retirez la fiche de la prise.

- Veillez à ce que l'appareil soit complètement dégivré.
- Nettoyez soigneusement l'intérieur et essuyez-le pour le sécher. Pour éviter l'apparition de mauvaises odeurs et de moisissures, laissez la porte entrouverte : bloquez-la.
- Nettoyez la rainure du joint de porte à l'eau et au savon et séchez le tout en l'essuyant avec un chiffon doux.
- Ne pas utiliser de brosse dure ou en acier, de détergent, de lessive, de nettoyant alcalin, de benzène, d'essence, d'acides, d'eau chaude et autres substances corrosives ou solubles pour nettoyer l'appareil.
- Conservez l'appareil nettoyé dans un endroit sec et ventilé, à l'écart des sources de chaleur. Veillez à ce que l'appareil repose sur une surface plane et ne placez pas d'objets lourds dessus.
- L'appareil rangé ne doit pas être accessible aux enfants qui jouent.

8. ÉVACUATION SÉCURISÉE



DANGER !

Traitement des déchets

- Les réfrigérants et la mousse de cyclopentane utilisés pour l'appareil sont inflammables. Par conséquent, lorsque l'appareil est éliminé, il doit être maintenu à l'écart des foyers d'incendie et être collecté ou remis à une société de traitement des déchets qualifiée.
- L'appareil ne doit en aucun cas être incinéré pour éviter tout dommage à l'environnement ou tout autre dommage.
- Du R-600a est utilisé comme fluide frigorigène dans cet appareil. Par conséquent, veuillez contacter les autorités locales afin d'éliminer cet appareil en toute sécurité.

FR



Les matériaux utilisés dans cet appareil qui sont marqués du symbole sont recyclables. Ce marquage indique que, dans l'ensemble de l'UE, ce produit ne doit pas être jeté avec les déchets ménagers.



Ce symbole indique que l'appareil ne doit pas être mis au rebut avec les déchets ménagers dans l'UE. En mettant l'appareil au rebut de manière appropriée, vous contribuez à prévenir les éventuels dangers pour l'environnement et la santé humaine. Le recyclage des matériaux contribue à la préservation des ressources naturelles. Par conséquent, ne jetez pas les appareils électroniques avec les déchets ménagers. Lors de la mise au rebut de l'appareil, respectez les réglementations nationales et locales relatives à l'élimination écologique des appareils électroniques. Vous pouvez également contacter Wisepick Productions B.V. si vous ne souhaitez plus utiliser l'appareil ou si vous souhaitez le renvoyer.



ATTENTION !

- Les réfrigérants et les matériaux isolants utilisés dans votre équipement nécessitent des soins particuliers. Lors de l'évacuation, veillez à ce que les conduites situées à l'arrière de l'appareil ne soient pas endommagées.
- Évitez d'endommager l'unité de refroidissement, en particulier l'échangeur thermique.

Coordonnées de Wisberg

Le service client est joignable via : wisberghome.com

Wisepick Productions B.V.

Weena 664
3012 CN Rotterdam
Les Pays-Bas
Made in China

GEBRAUCHSANLEITUNG

KÜHLGEFRIER- KOMBINATION

WBKVC201AB

WBKVC201AZ

 **WISBERG**

INHALTSVERZEICHNIS

VORWORT	77
1. SICHERHEIT	78
1.1 Bestimmungsgemäße verwendung und vorhersehbare nicht bestimmungsgemäße verwendung	78
1.2 Sicherheitshinweise und -vorschriften	78
1.3 Sicherheitsvorschrift: installation	79
1.4 Sicherheitsvorschrift: gebrauch	80
2 PRODUKTEIGENSCHAFTEN	81
2.1 Maße	81
2.2 Gewährleistung	82
2.3 Technische Daten	82
3. INSTALLATION	83
3.1 Das Gerät installieren	83
3.2 Die Öffnungsrichtung der tür umkehren	85
3.3 LED-beleuchtung auswechseln	90
4. BEDIENUNG	91
4.1 Das Bedienfeld	91
4.2 Das Gerät bedienen	91
4.3 Tipps für den täglichen Gebrauch	93
5. WARTUNG UND REINIGUNG	95
6. BEHEBUNG VON STÖRUNGEN	96
7. AUSSERBETRIEBNAHME	98
8. SICHERE ENTSORGUNG	99

VORWORT





Zu diesem Dokument

- Diese Gebrauchsanleitung enthält alle Informationen für den korrekten, effizienten und sicheren Gebrauch des Geräts.
- Diese Anleitung ist für den Endbenutzer und/oder Käufer dieses Geräts bestimmt.
- Achten Sie darauf, dass Sie die Anweisungen in dieser Anleitung vollständig gelesen und verstanden haben, bevor Sie das Gerät installieren oder verwenden. Bewahren Sie dieses Dokument für künftige Nachschlagezwecke auf, solange Sie das Gerät verwenden und/oder besitzen.
- Wisepick Productions B.V. kann in keiner Weise für Sachschäden oder immaterielle Schäden haftbar gemacht werden, die Ihnen oder anderen Personen oder am Gerät oder Ihrem anderen Eigentum oder dem Eigentum anderer Personen durch die Nichtbeachtung der Anweisungen in dieser Anleitung entstehen.
- In den Warnhinweisen und Sicherheitsvorschriften in dieser Anleitung werden nicht alle möglichen Umstände und Situationen besprochen.
- Wenn Sie sich an unseren Kundenservice wenden, sollten Sie unbedingt die Modellnummer zur Hand haben. Diese Angabe finden Sie auf dem Typenschild oder auf der Vorderseite dieser Anleitung.

Ursprüngliche Anweisungen

Diese Gebrauchsanleitung wurde ursprünglich auf Niederländisch verfasst. Alle anderen Sprachen sind übersetzte Dokumente. Bei Übersetzungsfehlern ist die niederländische Version maßgeblich.

Verwendete Symbole

SYMBOL	BESCHREIBUNG
 GEFAHR!	Brandgefahr und/oder entzündliche Materialien
 WARNUNG!	Zeigt eine gefährliche Situation an, die Ihnen oder anderen Personen schwere immaterielle Schäden zufügen kann, wenn sie nicht vermieden wird.
 VORSICHT!	Zeigt eine gefährliche Situation an, die Ihnen oder anderen Personen leichte immaterielle Schäden zufügen kann, wenn sie nicht vermieden wird.
 ACHTUNG!	Weist auf eine Situation im Zusammenhang mit Sachschäden hin.
 HINWEIS	Weist auf nützliche, ergänzende Informationen hin.

HINWEIS

Die neueste Version dieser Gebrauchsanleitung finden Sie auch online auf wisberghome.com, wenn Sie nach der Artikelnummer suchen.

Urheberrecht

Die in dieser Gebrauchsanleitung abgebildeten Daten, darunter Texte, Fotos, Grafiken, Bildmarken, (Handels-) Namen und Logos, sind Eigentum der Wisepick Productions B.V. und unterliegen dem Urheberrecht, dem Markenrecht und/oder anderen geistigen Eigentumsrechten, es sei denn, diese Daten gehören einem Dritten. Ohne vorherige schriftliche Zustimmung von Wisepick Productions B.V. und/oder des Dritten, dem die Daten gehören, ist es nicht gestattet, den Inhalt der Gebrauchsanleitung ganz oder teilweise zu vervielfältigen, zu übertragen, zu verbreiten, zu speichern oder Dritten gegen Entgelt verfügbar zu machen.

Kontakt Daten Wisberg

Den Kundenservice erreichen Sie über: wisberghome.com

Wisepick Productions B.V.

Weena 664
3012 CN Rotterdam
Die Niederlande
Made in China

1. SICHERHEIT

1.1 BESTIMMUNGSGEMÄSSE VERWENDUNG UND VORHERSEHBARE NICHT BESTIMMUNGSGEMÄSSE VERWENDUNG

- Dieses Gerät ist ausschließlich für die Verwendung im Haus gedacht.
- Dieses Gerät ist nicht als Einbaugerät geeignet.
- Dieses Gerät eignet sich für den Haushaltsgebrauch und für ähnliche Anwendungen wie:
 - Personalküchen in Geschäften, Büros und anderen Arbeitsumgebungen;
 - Bauernhöfe und Gäste in Hotels, Motels, B&B und anderen Wohnumgebungen;
 - Catering und vergleichbare Anwendungen (außer Einzelhandel).
- Dieses Gerät ist nicht bestimmt für Verwendung durch Personen (einschließlich Kinder) mit verminderten physischen, sensorischen oder geistigen Fähigkeiten oder mit einem Mangel an Erfahrung oder Kenntnis, es sei denn, sie stehen unter Aufsicht oder haben Anweisungen für den Gebrauch des Geräts von einer für ihre Sicherheit verantwortlichen Person erhalten.
- Jede andere als die in dieser Anleitung beschriebene Verwendung des Geräts gilt als unbeabsichtigte Verwendung und kann zu Sachschäden und immateriellen Schäden bei Ihnen selbst oder anderen, am Gerät, an Ihrem sonstigen Eigentum oder am Eigentum anderer sowie zum Erlöschen der Garantie führen.

1.2 SICHERHEITSHINWEISE UND -VORSCHRIFTEN

WARNUNG!

- Halten Sie die Lüftungsöffnungen im Gehäuse des Geräts frei.
- Verwenden Sie keine mechanischen Geräte, Elektrogeräte (wie einen Haartrockner oder Heizofen) oder andere Mittel, um Ihren Gefrierschrank abzutauen.
- Sorgen Sie dafür, dass beim Transport und der Installation des Geräts keine Komponenten des Kühlkreislaufs beschädigt werden.
- Stellen Sie keine Elektrogeräte (wie z. B. Eismaschinen) in die Lebensmittelfächer des Gefrierschranks, es sei denn, die Geräte wurden ausdrücklich vom Hersteller für geeignet erklärt.
- Öffnen Sie dieses Gerät niemals und führen Sie keine Reparaturen am Gerät durch, die nicht in dieser Anleitung beschrieben sind. Das Gerät darf nur von einem autorisierten Servicetechniker zur Wartung geöffnet werden.
- Es ist gefährlich, die Eigenschaften oder die Spezifikation des Geräts zu ändern oder zu versuchen, dieses Produkt in irgendeiner Weise anzupassen.

GEFAHR!

- Verwenden Sie kein Verlängerungskabel und keine Mehrfachsteckdose mit diesem Gerät.
- Verwenden Sie niemals eine Zeitschaltuhr, einen Stromrichter oder eine separate Fernbedienung, die das Gerät automatisch ein- oder ausschaltet. Schließen Sie das Gerät nicht an eine geerdete Steckdose an, die regelmäßig ein- oder ausgeschaltet wird.
- Drehen oder knicken Sie das Netzkabel nicht und rollen Sie es nicht auf. Klemmen Sie das Stromkabel nicht zwischen den Untergrund und das Gerät. Die Isolierschicht des Netzkabels kann dadurch beschädigt werden.
- Ziehen Sie nicht am Netzkabel, um das Gerät umzustellen oder um den Stecker aus der geerdeten Steckdose zu ziehen.

- Verlegen Sie das Netzkabel nicht in der Nähe von Hitze, Öl, scharfen Kanten oder beweglichen Teilen.
- Verwenden Sie das Gerät nicht, wenn das Netzkabel beschädigt ist. Wechseln Sie das Netzkabel nie selbst aus. Das Netzkabel darf nur von einem autorisierten Servicetechniker ersetzt werden.
- Kontrollieren Sie vor Gebrauch, ob die Spannung der Steckdose, die Sie verwenden möchten, mit der auf dem Typenschild des Geräts übereinstimmt (220–240 V ~ 50 Hz). Schließen Sie das Gerät nur an eine geerdete Steckdose an. Durch eine falsche Spannung verursachte Schäden sind nicht von der Garantie gedeckt.
- Bewahren Sie keine Behälter mit entzündlichen Materialien, Treibgas oder explosiven Stoffen wie Sprühdosen, Nachfüllpatronen für Feuerlöscher usw. im Gerät auf.

STROMSCHLAGGEFAHR DURCH KURZSCHLUSS

- Verwenden Sie das Gerät nicht, wenn ein Teil davon beschädigt oder defekt ist. Ein beschädigtes oder defektes Gerät ist sofort zu ersetzen. Ziehen Sie das Netzkabel aus der geerdeten Steckdose und kontaktieren Sie den Kundenservice.
- Stellen Sie das Gerät immer auf eine feuchtigkeitsbeständige und trockene Oberfläche.
- Verwenden Sie das Gerät nie in einem feuchten Raum, wie einem Badezimmer, oder in der Nähe einer Badewanne, einer Dusche oder eines Schwimmbeckens.
- Berühren Sie das Gerät oder das Netzkabel nie mit nassen Händen.

1.3 SICHERHEITSVORSCHRIFT: INSTALLATION

! VORSICHT!

- Lassen Sie das Stromkabel nie so herunterhängen, dass jemand darüber stolpern oder versehentlich daran ziehen kann.
- Versetzen Sie das Gerät immer zu zweit. Ergreifen Sie das Gerät mit zwei Händen, wenn Sie es bewegen, anheben oder drehen.

! ACHTUNG!

- Verwenden Sie nur das mitgelieferte Originalzubehör für die Installation.
- Sorgen Sie dafür, dass das Netzkabel beim Aufstellen oder Positionieren des Geräts nicht eingeklemmt oder beschädigt wird.
- Reinigen Sie das Gerät nie mit aggressiven oder scheuernden Reinigungsmitteln oder scharfen Gegenständen.
- Reinigung und Pflege durch den Benutzer dürfen nicht von unbeaufsichtigten Kindern ausgeführt werden.
- Lassen Sie das Gerät nie fallen und vermeiden Sie Stöße. Das Fallenlassen oder Stoßen des Geräts kann die korrekte Funktion des Geräts beeinträchtigen. Verwenden Sie das Gerät nicht, wenn das Gerät heruntergefallen ist.
- Sorgen Sie dafür, dass das Netzkabel des installierten Geräts immer gut zugänglich ist.
- Sorgen Sie dafür, dass Luft um das Gerät zirkulieren kann.
- Ziehen Sie den Stecker aus der Steckdose, bevor Sie irgendwelche Arbeiten am Gerät ausführen (zum Beispiel den Türanschlag wechseln).
- Die korrekte Funktion des Geräts kann nur garantiert werden, wenn der angegebene Temperaturbereich eingehalten wird. Wenn infolge einer anderen Installation die

Anforderungen an die korrekte Lüftung nicht erfüllt werden, funktioniert das Gerät zwar richtig, doch kann der Energieverbrauch leicht ansteigen.

- Installieren Sie das Gerät nicht in der Nähe von Heizkörpern, Herden, Öfen oder Kochplatten.
- Installieren Sie das Gerät nicht an einem Ort, der direkter Sonneneinstrahlung ausgesetzt ist.
- Wenn Sie die Bildung eines entzündlichen Gas-Luft-Gemisches bei einem Leck im Kühlkreislauf vermeiden möchten, müssen Sie die Größe des Raumes, in dem das Gerät steht, sowie die Menge des verwendeten Kältemittels berücksichtigen.
- Das Gesamtvolumen des Raumes, in dem das Gerät installiert wird, geteilt durch die Kältemittelmenge des Geräts darf nicht weniger als 8 g/m^3 sein. Die im Gerät enthaltene Kältemittelmenge finden Sie auf dem Typenschild.
- Das Gerät funktioniert möglicherweise nicht optimal, wenn es während eines längeren Zeitraums an einem Ort steht, an dem die Umgebungstemperatur unter dem Mindestwert oder über dem Höchstwert des Temperaturbereichs, für den das Gerät ausgelegt ist, liegt. Lesen Sie dazu die Tabelle „Klimaklasse“.

Klimaklasse

Die Angaben zur Klimaklasse des Geräts sind auf dem Typenschild zu finden. Die Klimaklasse gibt an, bei welcher Umgebungstemperatur (oder Raumtemperatur) das Gerät optimal (korrekt) funktioniert. Diese Geräteart hat die Klimaklasse SN, N, ST und T.

KLIMAKLASSE	ZULÄSSIGE UMGEBUNGSTEMPERATUR
SN	Von +10 °C bis +32 °C
N	Von +16°C bis +32 °C
ST	Von +16°C bis +38°C
T	Von +16°C bis +43°C

1.4 SICHERHEITSVORSCHRIFT: GEBRAUCH

! VORSICHT!

- Legen Sie keine kohlenensäurehaltigen oder sprudelnden Getränke in das Gefrierfach.
- Nehmen Sie keine Gegenstände aus dem Gefrierfach, wenn Ihre Hände feucht/nass sind, da dies zu Schürfwunden oder Erfrierungen führen kann.
- Die vom Hersteller der Lebensmittel empfohlene Haltbarkeitsdauer muss beachtet werden.
- Wenn die Tür länger geöffnet bleibt, kann die Temperatur in den Fächern des Geräts beträchtlich ansteigen.
- Reinigen Sie die Oberflächen, die mit Lebensmitteln in Berührung kommen können, und die zugänglichen Ableitungssysteme regelmäßig.
- Bewahren Sie rohes Fleisch und rohen Fisch in geeigneten Behältern oder Tiefkühlbeuteln im Gerät auf, so dass sie nicht mit anderen Lebensmitteln in Kontakt kommen oder auf andere Lebensmittel tropfen.
- Wenn das Gerät lange leer bleibt, schalten Sie es aus, reinigen und trocknen Sie es und lassen Sie die Tür offen, um Schimmelbildung im Gerät zu vermeiden.

2 PRODUKTEIGENSCHAFTEN

2.1 MA E

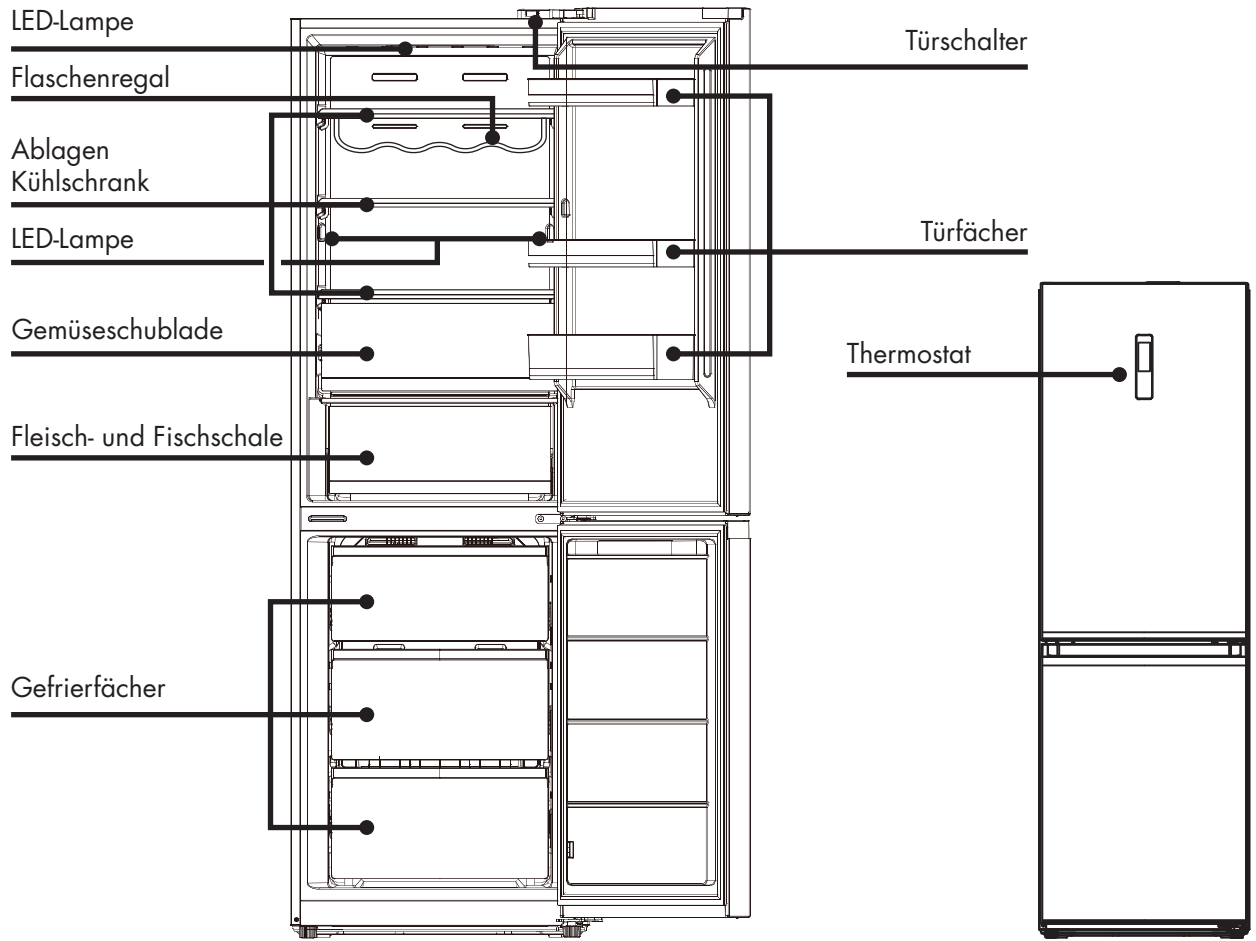

DE

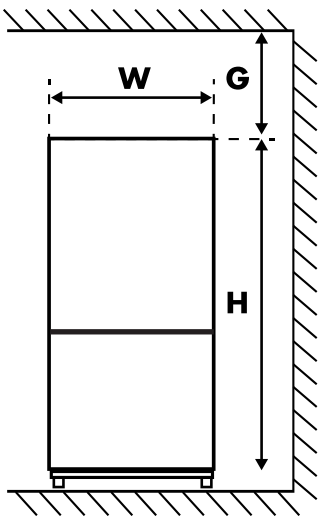

• Abbildung 1. Vorderansicht

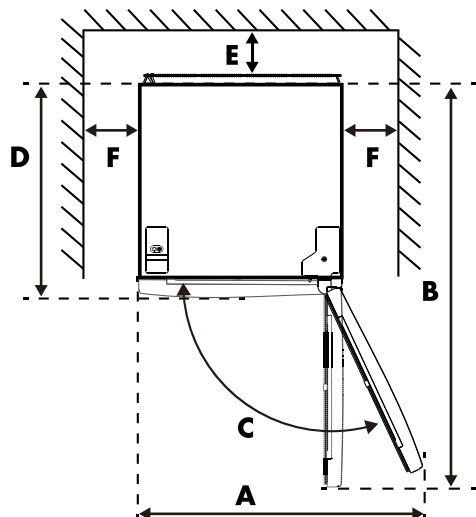

• Abbildung 2. Draufsicht

W	D	H	A	B	C(°)	E	F	G
59,5cm	70cm	201cm	92cm	124cm	125±5	min. 10cm	min. 10cm	min. 30cm

*1 und Abbildung 2 veranschaulichen lediglich den für das Gerät benötigten Platz

2.2 GEWÄHRLEISTUNG

Auf dieses Gerät wird eine 3-jährige Garantie ab dem Kaufdatum gewährt. Weitere Informationen zu den Garantiebedingungen finden Sie auf wisberghome.com. In jedem Fall müssen Sie über den Kaufbeleg mit Kauf- und/oder Lieferdatum verfügen, um die Garantie in Anspruch nehmen zu können. Wenn Sie das Gerät bei einer Umgebungstemperatur aufstellen, die kälter als die Mindesttemperatur ist, erlischt die Garantie.

Ersatzteile

Ersatzteile für dieses Gerät sind erhältlich. Für Bestellungen oder weitere Informationen besuchen Sie bitte wisberghome.com.

2.3 TECHNISCHE DATEN

Enthält kein Freon

Das Kältemittel (R600a) ohne Freon sowie der für das Gerät verwendete umweltfreundliche Isolierschaum (Cyclopentan) greifen die Ozonschicht nicht an und haben äußerst geringen Einfluss auf die Erderwärmung.

Technische Daten und Energielabel

Die technischen Daten stehen auf dem Typenschild an der Innenseite des Geräts sowie auf dem Energielabel (beides auch auf Seite 2 gedruckt). Der QR-Code auf dem Energielabel, das mit dem Gerät geliefert wird, enthält einen Weblink zu den Informationen über die Leistung des Geräts in der EU-EPREL-Datenbank. Bewahren Sie das Energielabel als Referenz zusammen mit der Gebrauchsanleitung und allen anderen Dokumenten, die mit diesem Gerät geliefert werden, auf. Dieselben Informationen können Sie auch in der EPREL-Datenbank über den Link www.eprel.ec.europa.eu finden, wo Sie die Modellbezeichnung und die Produktnummer eingeben müssen, die Sie auf dem Typenschild des Geräts finden.

Detaillierte Informationen zum Energielabel finden Sie auf www.theenergylabel.eu.

3. INSTALLATION

3.1 DAS GERÄT INSTALLIEREN

Lesen Sie die Sicherheitsinformationen (Kapitel 1) genau durch, bevor Sie das Gerät installieren.

1. Auspacken

Entfernen Sie die Verpackungsmaterialien und entsorgen Sie diese auf angemessene Weise. Überprüfen Sie, ob das Gerät nicht beschädigt ist. Schließen Sie das Gerät nicht an, wenn es beschädigt ist. Melden Sie dem Kundendienst mögliche Schäden sofort. Bewahren Sie in diesem Fall die Verpackung auf.

2. Aufstellort

- Der Aufstellungsort Ihres Geräts muss gut belüftet sein.
- Versetzen Sie das Gerät immer zu zweit. Ergreifen Sie das Gerät mit zwei Händen, wenn Sie es bewegen, anheben oder drehen.
- Stellen Sie das Gerät nicht in Nähe einer Wärmequelle wie einem Herd oder Heizkessel auf und sorgen Sie dafür, dass es keiner direkten Sonneneinstrahlung ausgesetzt ist, sodass die Kühlwirkung sichergestellt ist und Sie beim Energieverbrauch sparen.
- Stellen Sie das Gerät nicht an eine feuchte Stelle, sodass es nicht rosten kann und kein Leckstrom auftritt.
- Verwenden Sie das Gerät nicht im Freien. Dieses Gerät ist ausschließlich für die Verwendung in Innenräumen Haus bestimmt.

3. Aufstellen des Geräts

- Dieses Gerät ist nicht als Einbaugerät geeignet.
- Verwenden Sie nur das mitgelieferte Originalzubehör für die Installation.
- Änderung des Türanschlags, siehe Abschnitt 3.1.
- Während des Betriebs gibt das Gerät Wärme an die Umgebung ab. Deshalb sind mindestens 5 cm Freiraum an der Oberseite, mindestens 10 cm an beiden Seiten und mindestens 5 cm an der Rückseite des Geräts vorzusehen (siehe Paragraph 2.1).
- Verwenden Sie die vorderen Stellfüße, um das Gerät waagrecht zu positionieren. Wenn das Gerät nicht waagrecht steht, kann es sein, dass die Tür nicht gut schließt, wodurch die Kühlleistung des Geräts reduziert wird. Wenn das Gerät nicht waagrecht steht, kann das ebenfalls zu Störungen führen.
- Sorgen Sie dafür, dass das Netzkabel beim Aufstellen oder Positionieren des Geräts nicht eingeklemmt oder beschädigt wird.
- Es muss möglich sein, das Gerät von der Hauptstromzufuhr zu trennen. Der Stecker muss daher nach der Installation leicht zugänglich sein.
- Stellen Sie das Gerät immer auf eine feuchtigkeitsbeständige und trockene Oberfläche.
- Stellen Sie das Gerät auf eine stabile und ebene Fläche (Boden), sodass es stabil steht. Andernfalls kann es zu Vibrationen und Geräuschen kommen. Wenn das Gerät auf Bodenbelägen wie einem Teppich, einer Strohmatten oder Polyvinylchlorid (PVC) aufgestellt wird, sollten Sie eine stabile Platte oder Abdeckung unter das Gerät legen, um Farbveränderungen durch Wärmeableitung zu vermeiden.

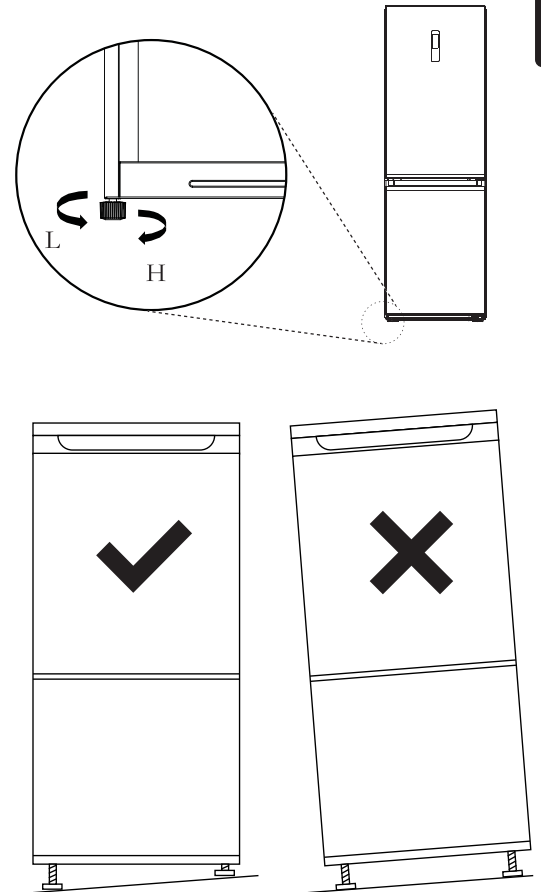

4. Reinigung

Reinigen Sie vor Inbetriebnahme des Geräts zuerst das Innere und das gesamte Zubehör mit lauwarmem Wasser und neutraler Seife. Trocknen Sie alles sorgfältig. Verwenden Sie keine Lösungsmittel oder Scheuermittel, da diese die Beschichtung beschädigen können.

5. Warten

Bei der ersten Installation (oder nach dem Wechsel der Öffnungsrichtung der Tür) müssen Sie mindestens 4 Stunden warten, bevor Sie den Gerätestecker wieder in die Steckdose stecken. So kann das Öl zurück in den Kompressor fließen.

6. Einschalten

Bevor Sie das Netzkabel mit der Steckdose verbinden, überprüfen Sie, ob die Spannung und Frequenz des Typenschildes mit Ihrem Stromnetz übereinstimmen. Schließen Sie das Gerät nur an eine geerdete Steckdose an. Öffnen Sie die Tür des Geräts nach 1 Stunde. Wenn die Temperatur im Gefrierfach spürbar niedriger ist, deutet das darauf hin, dass das Kühlsystem korrekt funktioniert.

7. Zubehör-Montage

Zum Einsetzen der Glaseinlegeböden ins Gerät den Einlegeboden um etwa 60 Grad kippen und in die Führung schieben (siehe Zeichnung).

- Verstellbare Ablagen

Die Wände des Geräts sind mit einer Reihe von Führungsprofilen ausgestattet, sodass die Ablagen wunschgemäß angeordnet werden können.

- Einbau der Türfächer

Um Lebensmittel unterschiedlicher Größe zu lagern, können die Türfächer auf unterschiedliche Höhen gestellt werden. Gehen Sie dazu wie folgt vor: Ziehen Sie das Fach langsam in Pfeilrichtung, bis es sich löst, und setzen Sie es an der gewünschten Stelle wieder ein.

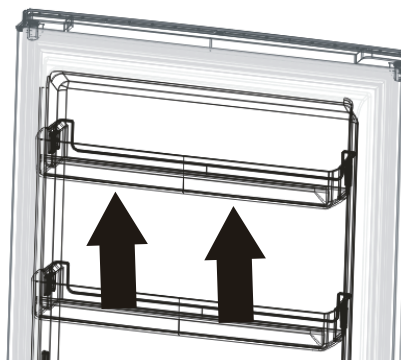
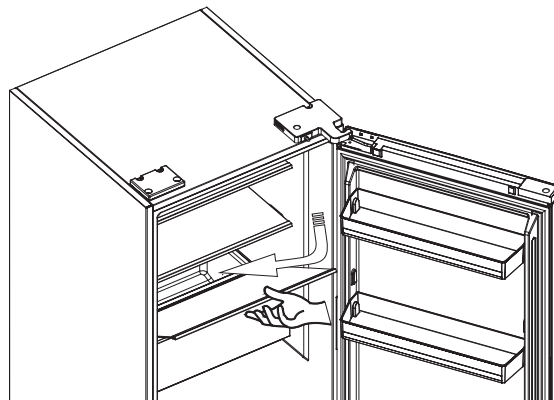

8. Lebensmittel aufbewahren

Siehe Kapitel 4 „Benutzung“.

3.2 DIE ÖFFNUNGSRICHTUNG DER TÜR UMKEHREN

Wenn Sie die Tür entfernen, muss das Gerät nach hinten gekippt werden. Wir empfehlen, das zu zweit zu erledigen. Das Gerät mit der Rückseite auf einen weichen Untergrund legen, damit es nicht beschädigt wird, während Sie den Türanschlag wechseln.

Bewahren Sie alle entfernten Teile auf, um die Tür später wieder zu befestigen. Während dieses Vorgangs liegt der Kühlschrank flach auf der Rückseite. Warten Sie danach 4 Stunden, bevor Sie das Gerät anschließen, sodass das Öl erst zurück zum Kompressor fließen kann.

Benötigtes Werkzeug:

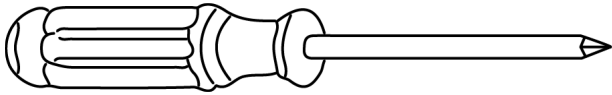

- Kreuzschlitzschraubendreher

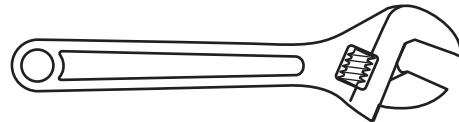

- Verstellbarer Schraubenschlüssel

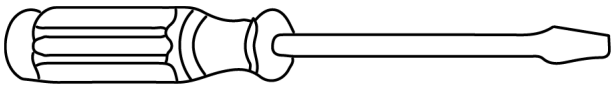

- Flachkopfschraubendreher



- Inbusschlüssel

Mitgelieferte Teile (im Beutel):

- Linke Scharnierabdeckung
- Oberes Scharnier links
- Selbstschließsystem für die linke Tür, 2 Stück
- Rechte Abdeckung für Oberkante Kühlschranktür

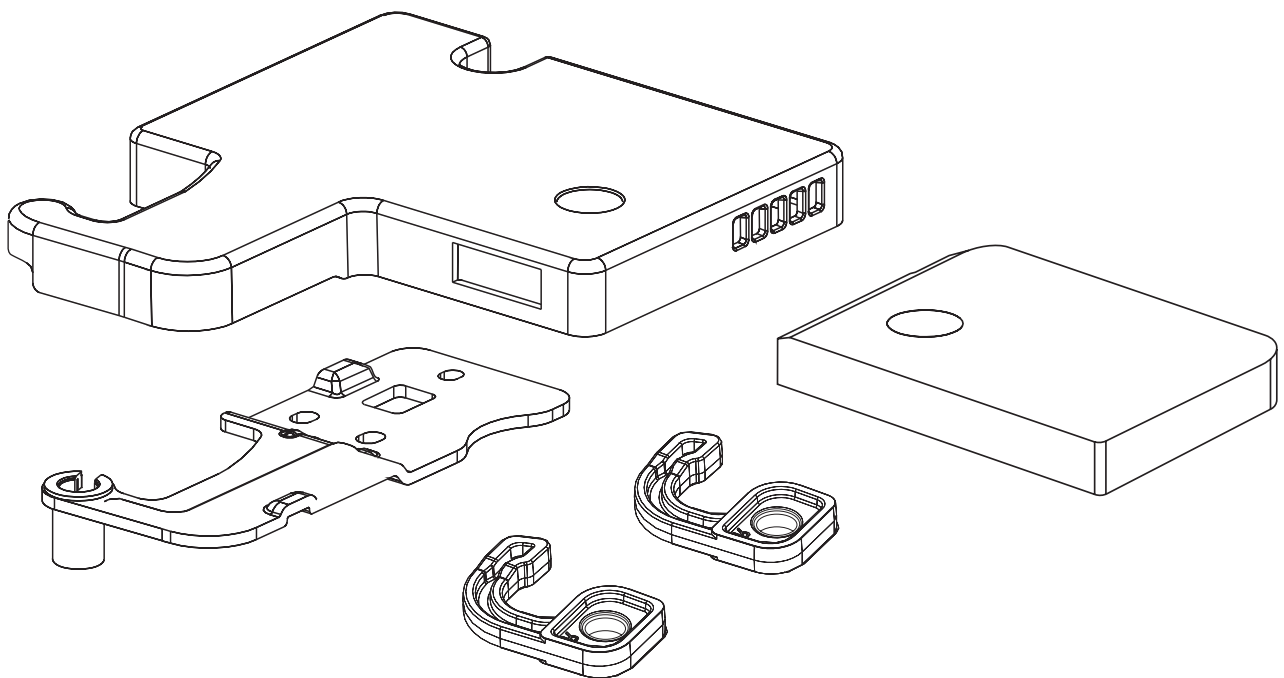

1. Ziehen Sie den Netzstecker und legen Sie das Gerät auf den Rücken.
2. Scharnierabdeckung auf der rechten Oberseite der Tür entfernen; dazu erst die beiden Schrauben lösen.

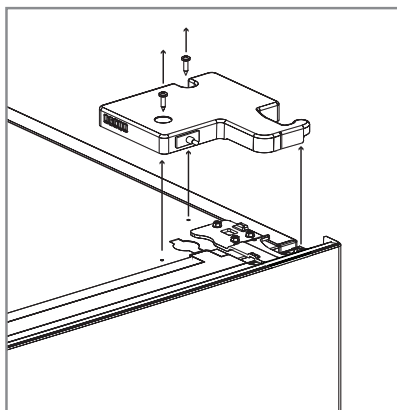

(A) Den Stecker mit der gelben Verkabelung vom Lichtschalter lösen, der sich in der Scharnierabdeckung befindet.

(B) Anschließend den Stecker mit der schwarzen Verkabelung lösen.

(C) Anschließend den Stecker mit der schwarzen Verkabelung lösen. Den Stecker mit der roten/gelben Verkabelung (der Stecker, der zuvor nicht mit anderen Verkabelungen verbunden war) mit dem Stecker verbinden, mit dem zuvor die schwarze Verkabelung verbunden war. Er sorgt dafür, dass das Display funktioniert.

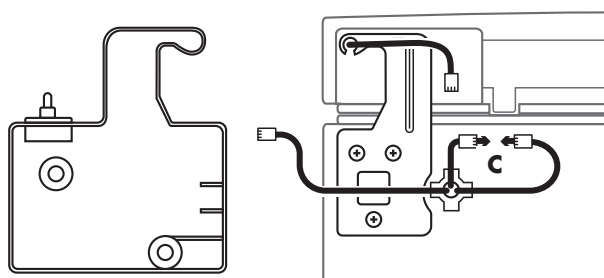
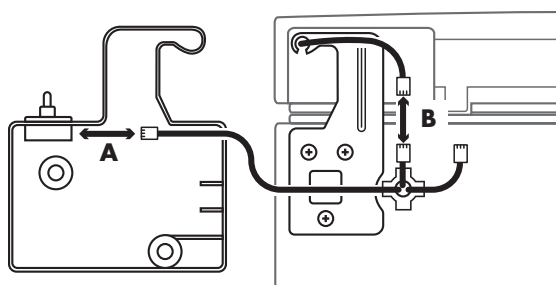
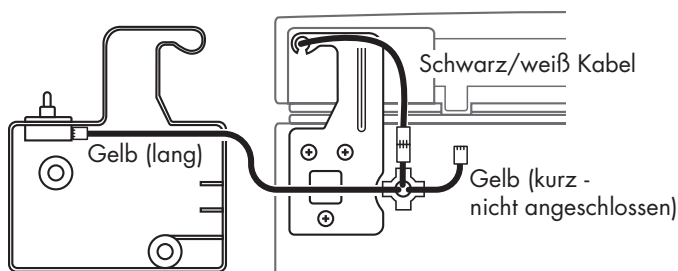

Das Türscharnier abschrauben.

Dann die Abdeckung links oben vom Gerät abschrauben.

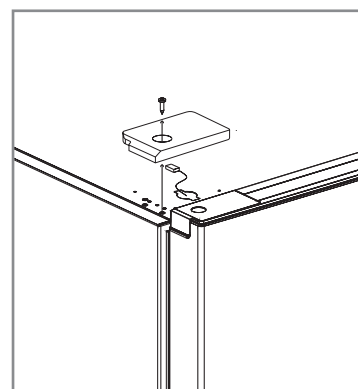
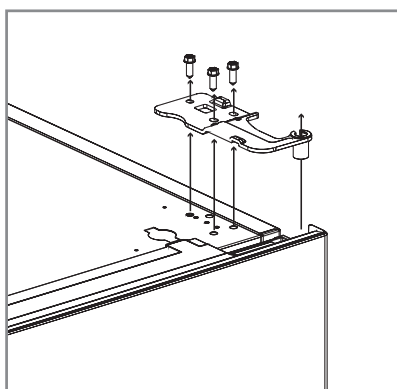

3. Den linken Stellfuß auf der Unterseite des Geräts durch Drehen gegen den Uhrzeigersinn abschrauben. Danach mithilfe eines Kreuzschlitzschraubendrehers das untere rechte Scharnier entfernen, an dem der rechte Stellfuß sitzt.

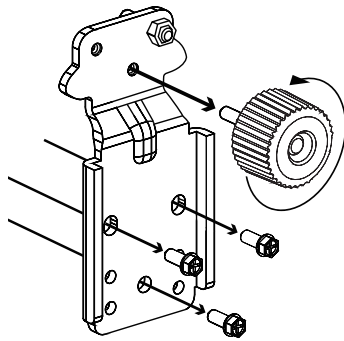

4. Die Türen vom Kühl- und Gefrierteil des Geräts entfernen und vorsichtig zur Seite legen. Das mittlere Scharnier mit einem Inbusschlüssel entfernen. Vorsichtig die kleine weiße Abdeckung auf der anderen Seite abnehmen. Danach wird sie an der Stelle des Scharniers auf der rechten Seite eingesetzt. Die Löcher auf der linken Seite zuerst etwas größer machen. Dazu die Schrauben ein kleines Stück hineindrehen. Danach die Schrauben wieder herausholen. Das mittlere Scharnier der rechten Seite des Geräts festschrauben.

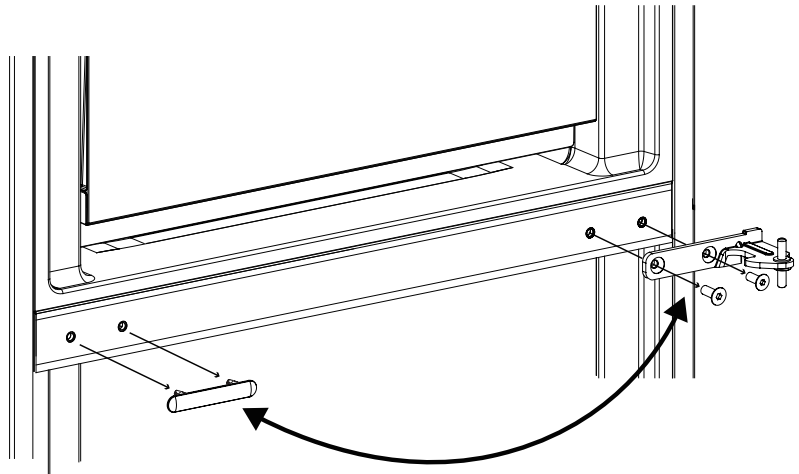

5. (1) Die linke Abdeckung der oberen Tür lösen und den mittleren Streifen losklicken.

(2) Danach das Kabel von der linken auf die rechte Seite versetzen.

(3) Den mittleren Streifen wieder festklicken, die rechte Abdeckung aus dem Beutel mit den mitgelieferten Teilen nehmen und an der rechten Seite festschrauben. Die linke Abdeckung bei den mitgelieferten Teilen aufbewahren.

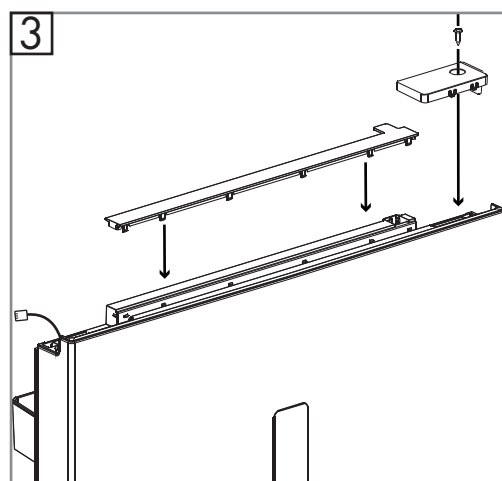
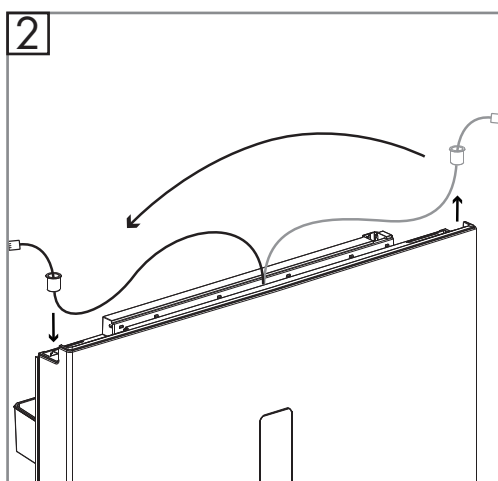
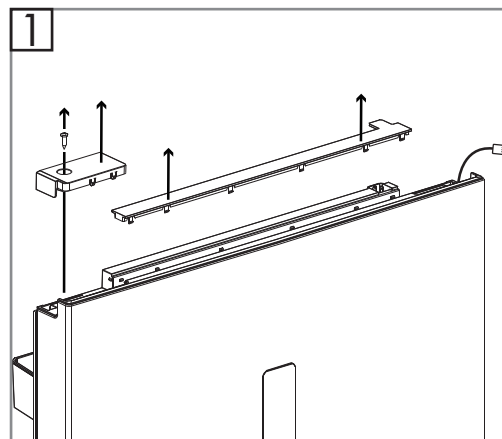

6. Das Selbstschließsystem und die Scharnierplatte mit Scharnierbuchse von der rechten Unterseite der Kühlschranktür entfernen. Die Kunststoffscharnierbuchse aus der Scharnierplatte nehmen. Die Scharnierplatte umdrehen und auf der linken Seite der Kühlschranktür platzieren. Die Kunststoffscharnierbuchse durch die Scharnierplatte an der Kühlschranktür festdrücken. Das linke Selbstschließsystem aus dem Beutel mit mitgelieferten Teilen nehmen und an der linken Unterseite der Kühlschranktür mit einem Kreuzschlitzschraubendreher festschrauben. Das entfernte rechte Selbstschließsystem bei den mitgelieferten Teilen aufbewahren.

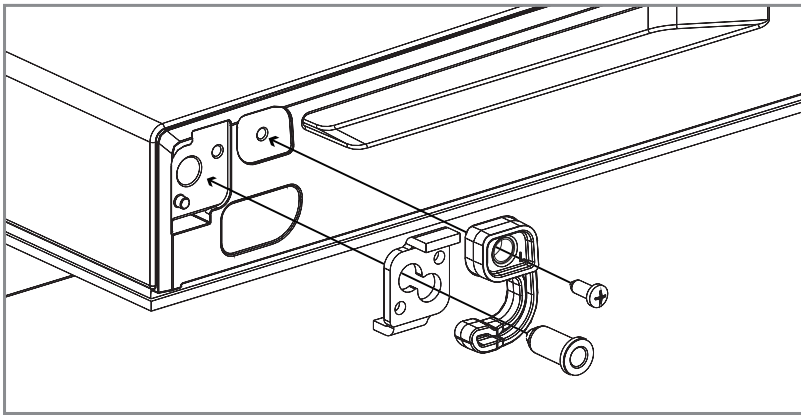
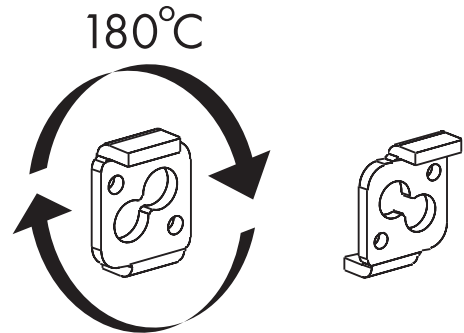
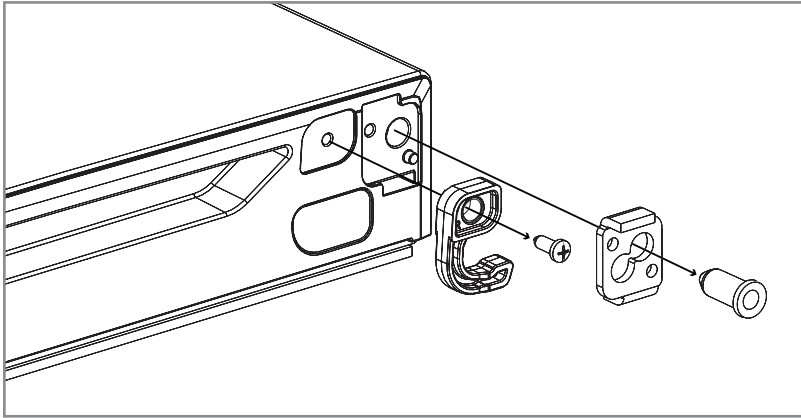

7. Die Scharnierbuchse der Gefrierteiltür: Entfernen Sie die weiße Scharnierbuchse von der rechten Unterseite der Gefrierteiltür. Anschließend die schwarze Abdeckkappe an der linken Unterseite der Gefrierteiltür entfernen. Die weiße Scharnierbuchse auf der anderen Seite in das Loch links unten einsetzen und die schwarze Abdeckung in das Loch an der rechten Unterseite. Wiederholen Sie anschließend Schritt 7 für die Gefrierfachtür, um das Selbstschließsystem und die Scharnierplatte der Gefrierfachtür von der rechten auf die linke Seite zu versetzen.

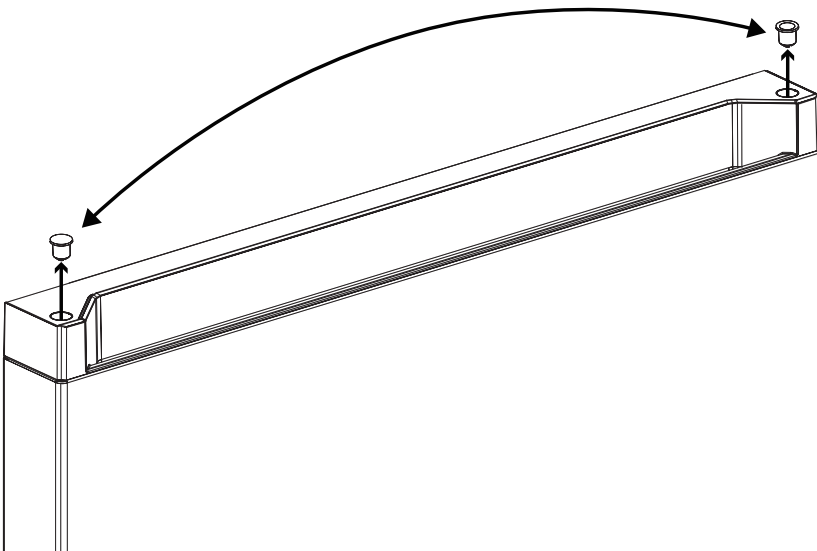

8. Die Gefrierteiltür und die Kühlschranktür wieder vorsichtig auf den Kühlschrank platzieren.
9. Das untere rechte Scharnier nehmen, das in Schritt 3 vom Gerät abgeschraubt wurde. Den Stellfuß gegen den Uhrzeigersinn vom Scharnier losdrehen. Anschließend muss der Scharnierstift von der rechten Seite der Scharnierplatte auf die linke Seite versetzt werden:
 - Dazu zuerst die Sicherungsmutter mit einem verstellbaren Schraubenschlüssel vom Scharnierstift abdrehen.
 - Anschließend den Scharnierstift mit einem Kreuzschlitzschraubendreher lösen und im linken Loch der Scharnierplatte einschrauben.
 - Anschließend die Sicherungsmutter mit einem verstellbaren Schraubenschlüssel am Scharnierstift festziehen.
 - Als letztes den Stellfuß durch Drehen im Uhrzeigersinn wieder in die Scharnierplatte einsetzen.
 - Die Scharnierplatte an der linken Unterseite des Geräts festschrauben.

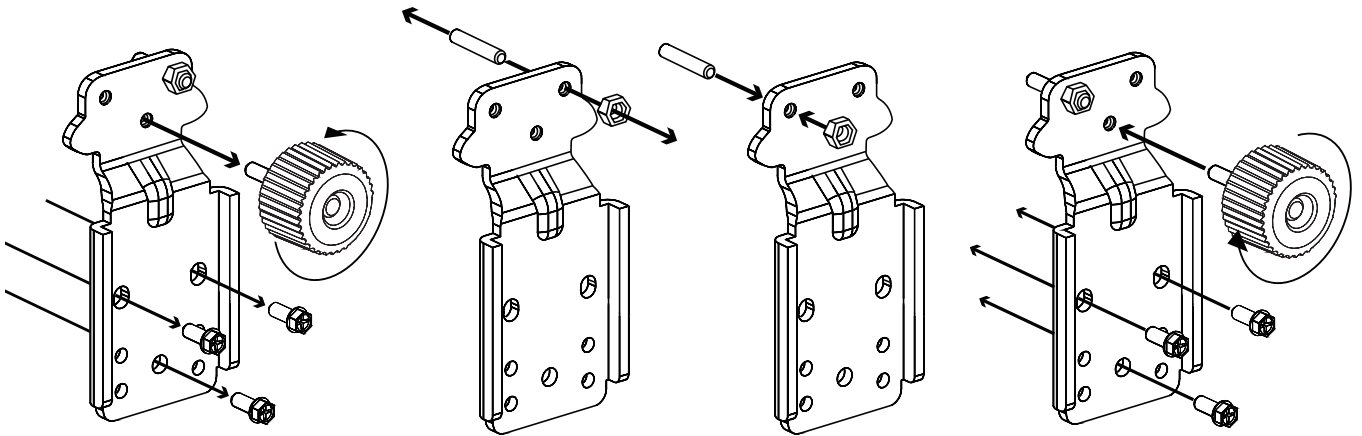

DE

10. Das linke obere Scharnier aus dem Beutel mit den mitgelieferten Teilen nehmen, oben am Kühlschrank platzieren und mit drei Schrauben befestigen. Den Stecker mit der schwarzen Verkabelung am Stecker mit der kurzen gelben Verkabelung befestigen.

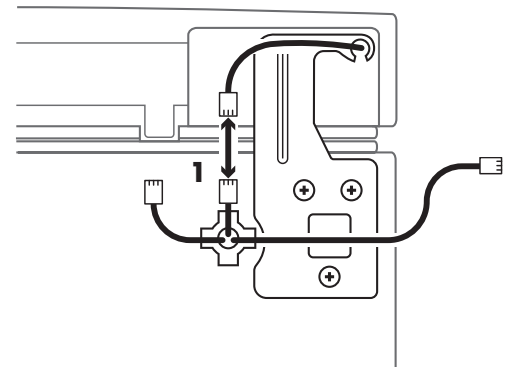
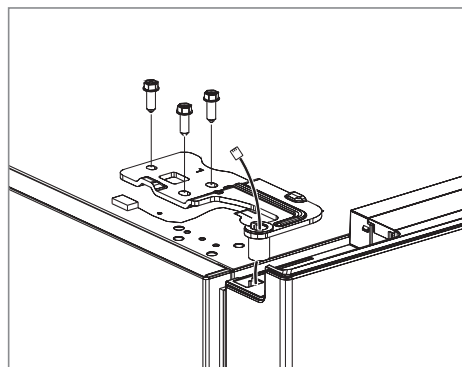

11. Den Lichtschalter aus der rechten Scharnierabdeckung (die in Schritt 2 entfernt wurde) entfernen und in die linke Scharnierabdeckung aus dem Beutel mit mitgelieferten Teilen einsetzen. Danach die lange gelbe Verkabelung in den Lichtschalter einsetzen. Dann die Scharnierabdeckung über dem Scharnier befestigen und mithilfe eines Kreuzschlitzschraubenziehers mit den beiden Schrauben festschrauben.

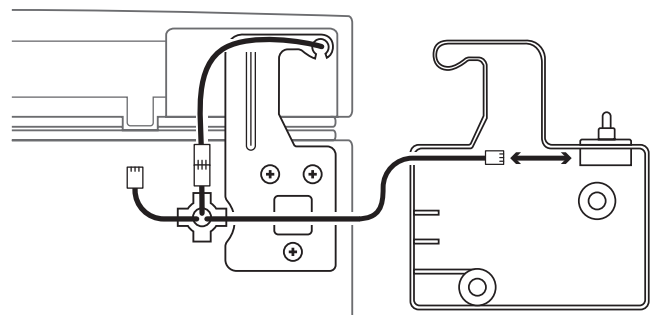
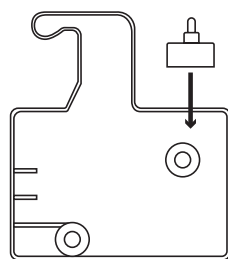
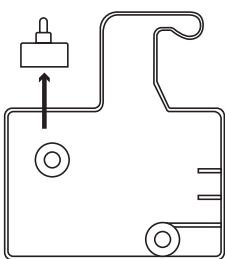

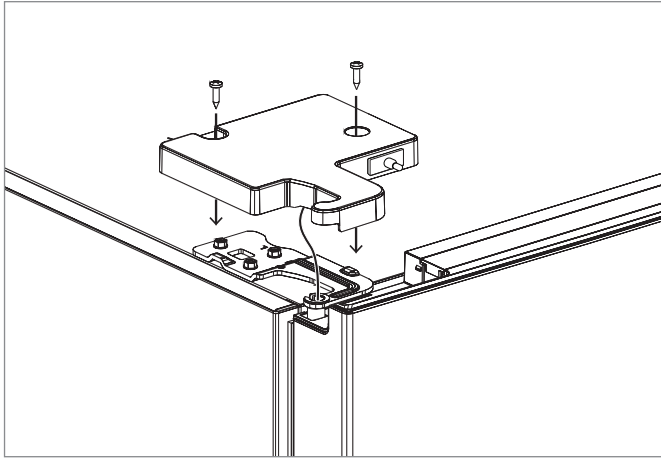

12. Die rechte Abdeckung aus dem Beutel mit den mitgelieferten Teilen nehmen. Den kleinen Dorn von der rechten Abdeckung abbrechen und diese an der rechten Oberseite des Geräts befestigen.

DE

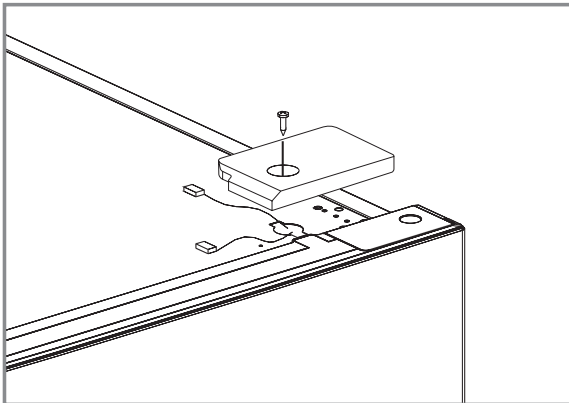

Den Kühlschrank nach dem Umsetzen der Tür wieder aufrecht hinstellen und prüfen, ob die Türen richtig schließen und nicht schief hängen. Sicherstellen, dass die Türen richtig schließen und die Türgummis gut anliegen. Eine falsche Einstellung der Türen kann Energieverluste verursachen.

Den Kühlschrank mit den Stellfüßen waagrecht aufstellen, siehe Abschnitt 3.1.

Nach 4 Stunden den Stecker wieder in die Steckdose stecken und kontrollieren, ob das Display und die Beleuchtung funktionieren.

3.3 LED-BELEUCHTUNG AUSWECHSELN

Dieses Produkt enthält eine LED-Lichtquelle der Energieeffizienzklasse G. Die LED-Beleuchtung muss vom Hersteller, seinem Wartungsmitarbeiter oder einer ähnlich qualifizierten Person ausgetauscht oder gewartet werden.

4. BEDIENUNG

Lesen Sie bitte die Sicherheitsinformationen (Kapitel 1) genau durch, bevor Sie den Kühlschrank in Betrieb nehmen.

4.1 DAS BEDIENFELD

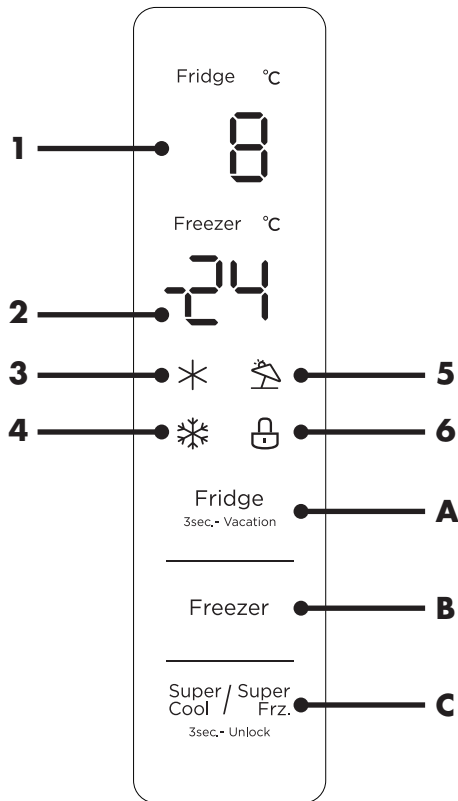

ID	Name
1	Kühlschranktemperatur Display
2	Gefrierteiltemperatur Display
3	Anzeige „Super Cool“
4	Anzeige „Super Freeze“
5	Anzeige Urlaubsmodus
6	Anzeige Bedienfeldverriegelung
A	Kühlschranktemperatur ändern und Urlaubsmodus ein-/ausschalten
B	Gefrierteiltemperatur ändern
C	„Super Cool“ und „Super Freeze“ ein-/ausschalten und Bedienung ver-/entriegeln

DE

! ACHTUNG!

Bei der erstmaligen Verwendung muss das Bedienfeld entriegelt werden. Drücken Sie dazu die Taste „Super Cool / Super Freeze“ (C) drei Sekunden lang. Das Schloss-Symbol (6) erlischt und ein Ton ertönt.

4.2 DAS GERÄT BEDIENEN

Wenn der Kühlschrank erstmals eingeschaltet wird, leuchten alle Symbole im Display drei Sekunden lang auf und Kühlschranktemperatur (1) und Gefrierteiltemperatur (2) werden angezeigt. Die Standardeinstellung dieses Gerätes beträgt für die Kühlschranktemperatur 5 Grad und die Standard-Gefrierteiltemperatur -18 Grad. Wenn das System gestört ist, zeigt das Display einen Fehlercode an. Die Fehlercodes werden in Kapitel 6 „Fehlerbehebung“ erläutert.

Wird das Bedienfeld 30 Sekunden nicht berührt, wird die Bedienung verriegelt, ein Geräusch ertönt und das Verriegelungssymbol (6) leuchtet auf. 30 Sekunden nach Verriegelung wird auch das Display ausgeschaltet.

Ent-/Verriegeln des Bedienfelds

Wenn das Bedienfeld des Gerätes verriegelt ist und die Tasten trotzdem bedient werden, ist ein Fehlergeräusch zu hören. Um das Bedienfeld des Gerätes zu entsperren, drei Sekunden auf die „Super Cool / Super Freeze“-Taste (C) drücken. Das Verriegelungssymbol (6) erlischt und ein Geräusch ertönt. Zum Verriegeln des Bedienfelds des Gerätes drei Sekunden auf die „Super Cool / Super Freeze“-Taste (C) drücken. Das Verriegelungssymbol (6) leuchtet auf und ein Geräusch ertönt. Wird das Bedienfeld 30 Sekunden nicht berührt, wird das Bedienfeld verriegelt, ein Geräusch ertönt und das Verriegelungssymbol (6) leuchtet auf.

Die Kühlschranktemperatur einstellen

Drücken Sie die „Fridge“-Taste (A), um die Temperatur des Kühlschranks einzustellen. Mit jedem Tastendruck verändert sich die Temperatur um -1 Grad. Die minimal einstellbare Kühlschranktemperatur beträgt 2 Grad, die maximal einstellbare Temperatur 8 Grad. Die empfohlene Kühlschranktemperatur ist 4 Grad.

Die Gefrierteiltemperatur einstellen

Diese Taste „Freezer“ (Gefrierteil) drücken, um die Temperatur des Gefrierteils einzustellen. Mit jedem Tastendruck verändert sich die Temperatur um -1 Grad. Die minimal einstellbare Kühlschranktemperatur beträgt -24 Grad, die maximal einstellbare Temperatur -16 Grad. Die empfohlene Gefrierteiltemperatur ist -18 Grad.

Super-Cool-Modus

Bei Auswahl dieser Funktion wird der Kühlschrank zusätzlich gekühlt; die Temperatur wird vorübergehend (6 Stunden lang) auf 2 Grad gesenkt. Diese Funktion kann verwendet werden, wenn der Kühlschrank mit vielen Produkten gleichzeitig befüllt wird. Das schnelle Abkühlen des Kühlschranks ist vorteilhaft, um den Nährwertverlust der Nahrung zu vermeiden und die Frische aufrechtzuerhalten. Die Taste „Super Cool / Super Freeze“ drücken und „Super Cool“ wählen: Das „Super Cool“-Symbol (3) auf dem Display leuchtet auf. Der „Super Cool“-Modus schaltet sich 6 Stunden nach dem Einschalten automatisch aus und die Kühlschranktemperatur wird wieder auf die zuletzt eingestellte Temperatur zurückgesetzt. Um den „Super-Cool-Modus“ auszuschalten: Die Taste „Super Cool / Super Freeze“ drücken und „Super Cool“ wählen: Das „Super Cool“-Symbol (3) im Display erlischt. Die Temperatur des Gefrierteils wird auf die letzte eingestellte Temperatur zurückgesetzt.

Super-Freeze-Modus

Bei Auswahl dieser Funktion wird das Gefrierteil zusätzlich gekühlt; die Temperatur wird vorübergehend (24 Stunden lang) auf -24 Grad gesenkt. Diese Funktion kann verwendet werden, wenn das Gefrierteil mit vielen Produkten gleichzeitig befüllt wird. Das schnelle Abkühlen des Gefrierteils ist vorteilhaft, um den Nährwertverlust der Nahrung zu vermeiden und die Frische aufrechtzuerhalten. Die Taste „Super Cool / Super Freeze“ drücken und „Super Freeze“ wählen: Das „Super Freeze“-Symbol (4) auf dem Display leuchtet auf. Der „Super Freeze“-Modus schaltet sich 24 Stunden nach dem Einschalten automatisch aus und die Gefrierteiltemperatur wird wieder auf die zuletzt eingestellte Temperatur zurückgesetzt. Um den „Super-Freeze-Modus“ auszuschalten: Die Taste „Super Cool / Super Freeze“ drücken und „Super Freeze“ wählen: Das „Super Freeze“-Symbol (4) im Display erlischt. Die Temperatur des Gefrierteils wird auf die letzte eingestellte Temperatur zurückgesetzt.

Urlaubsmodus

Diese Funktion kann bei längerer Abwesenheit genutzt werden. Wenn der Urlaubsmodus eingeschaltet ist, wird die Kühlung des Kühlschranks vollständig ausgeschaltet, die Gefrierteiltemperatur auf -18 Grad eingestellt. Um den Urlaubsmodus einzuschalten, drei Sekunden auf die Taste „Fridge“ (A) drücken. Das „Vacation“-Symbol (5) im Display leuchtet auf. Um den Urlaubsmodus auszuschalten: Drei Sekunden auf die Fridge-Taste (A) drücken. Das „Vacation“-Symbol (5) im Display erlischt. Das Gerät wird auf die letzte eingestellte Kühlschrank- und Gefrierteiltemperatur zurückgesetzt. Bitte beachten: Wenn der Urlaubsmodus eingeschaltet und das Gerät auf „Super Cool“ oder „Super Freeze“ eingestellt ist, wird der Urlaubsmodus deaktiviert.

Türalarm

Wenn die Kühlschranktür länger als 2 Sekunden geöffnet ist, ertönt ein Alarm. Durch Schließen der Tür oder Drücken einer beliebigen Taste lässt sich diese Funktion ausschalten.

4.3 TIPPS FÜR DEN TÄGLICHEN GEBRAUCH

Fächer

- Durch die Zirkulation der kalten Luft im Gerät ist die Temperatur in jedem Teil des Geräts unterschiedlich. Daher müssen verschiedene Arten von Lebensmitteln an verschiedenen Stellen abgelegt werden.
- Legen Sie die Lebensmittel nicht dicht beieinander, da dies die Luftzirkulation behindert. Verteilen Sie Lebensmittel gemäß der nachstehenden Tabelle auf verschiedene Fächer:

KÜHLFÄCHER	ART LEBENSMITTEL
Türfächer im Kühlbereich	Lebensmittel mit natürlichen Konservierungsstoffen wie Marmelade, Saft, Getränke, Gewürze. Bewahren Sie hier keine eingeschränkt haltbaren Produkte auf.
Gemüseschublade	Legen Sie Obst, Kräuter und Gemüse separat in die Gemüseschublade. Legen Sie keine Bananen, Zwiebeln, Kartoffeln oder Lauch in den Kühlschrank.
Kühlschrankablage - Mitte	Milchprodukte, Eier.
Kühlschrankablage - oben	Lebensmittel, die keine Zubereitung erfordern, wie Fertiggerichte, feine Fleischwaren, Reste.
Gefrierfach/Gefrierfächer/ Gefrierablage	Lange aufzubewahrende Lebensmittel. Untere Schublade: rohes Fleisch, Geflügel, Fisch. Mittlere Schublade: Tiefkühlgemüse, Pommes. Obere Schublade: Eiscreme, Tiefkühl Obst, tiefgefrorenes Gebäck.

DE

Kühlen von Lebensmitteln

- Beachten Sie immer das Haltbarkeitsdatum der Produkte, um zu wissen, wie lange sie aufbewahrt werden können.
- Verpacken Sie ein Lebensmittel in wiederverschließbaren Kunststoffbeuteln, vor allem, wenn es einen starken Geschmack hat, und legen Sie es auf die Glasablage über der Gemüseschublade. Bewahren Sie das Lebensmittel höchstens ein oder zwei Tage auf diese Weise auf.
- Bewahren Sie rohes Fleisch und Fisch in geeigneten Lebensmittelbehältern im Kühlschrank auf, damit sie nicht mit anderen Lebensmitteln in Kontakt kommen oder auf andere Lebensmittel tropfen.
- Stellen Sie keine warmen Lebensmittel oder heiße Kunststoffteile in das Gerät. Sorgen Sie dafür, dass Lebensmittel auf Zimmertemperatur abgekühlt sind, bevor Sie sie in das Gerät stellen.
- Gekochte Lebensmittel, die ausreichend abgekühlt sind, müssen abgedeckt werden und können anschließend auf eine beliebige Ablage gelegt werden.
- Sie sollten Lebensmittel, die viel Wasser enthalten, nicht zu nah an die Rückwand des Kühlschranks stellen, um ein Anfrieren an der Innenwand zu verhindern.
- Sie können Lebensmittel am besten reinigen und abtrocknen, bevor Sie diese im Gerät aufbewahren. Es wird empfohlen die Lebensmittel in einer geschlossenen Verpackung im Gerät aufzubewahren. So vermeiden Sie die Verdunstung von Wasser, wodurch Gemüse und Obst frisch bleiben und außerdem keine Gerüche entstehen.

Einfrieren von Lebensmitteln

- Das Gefrierfach eignet sich zum Einfrieren von frischen Lebensmitteln und zur langfristigen Lagerung von tiefgekühlten Lebensmitteln.
- Die Höchstmenge an Lebensmitteln, die innerhalb von 24 Stunden eingefroren werden kann, beträgt bei diesem Kühlschrank: 8,5 kg
- Das Einfrieren dauert 24 Stunden. Fügen Sie während dieser Zeit keine anderen einzufrierenden Lebensmittel hinzu.
- Frieren Sie nur frische und gründlich gereinigte Lebensmittel ein.

- Bereiten Sie die Lebensmittel in kleinen Portionen zu, sodass sie schnell vollständig eingefroren und dann in der gewünschten Menge aufgetaut werden können.
- Verpacken Sie die Lebensmittel in Aluminiumfolie oder Tiefkühlbeuteln und sorgen Sie dafür, dass die Pakete luftdicht verpackt sind.
- Lassen Sie frische, nicht gefrorene Lebensmittel nicht mit bereits eingefrorenen Lebensmitteln in Kontakt kommen und vermeiden Sie, dass die Temperatur der bereits eingefrorenen Lebensmittel steigt.
- Magere Lebensmittel sind besser und länger haltbar als fettige Lebensmittel; Salz verkürzt die Haltbarkeit von Lebensmitteln.
- Wassereis kann, wenn es direkt aus dem Gefrierschrank gegessen wird, Kälteverbrennungen verursachen.
- Es wird empfohlen, das Datum des Einfrierens auf jeder einzelnen Verpackung zu vermerken, um die Dauer der Aufbewahrung im Auge zu behalten.
- Es ist ratsam, die Zeit zwischen dem Kauf der Lebensmittel und deren Einfrieren so kurz wie möglich zu halten.

Tiefgekühlte Lebensmittel aufbewahren

Bei der ersten Benutzung oder nach längerem Stillstand. Lassen Sie das Gerät mindestens zwei Stunden in einer höheren Einstellung arbeiten, bevor Sie Produkte in das Gefrierfach legen.

Tipps für den Einkauf der Tiefkühlkost

- Achten Sie beim Kauf von Tiefkühlkost auf die Lagerungsrichtlinien auf der Verpackung. Sie können jedes Gefriergut für den Zeitraum aufbewahren, der in der Sternebewertung angegeben ist. Dies ist in der Regel der Zeitraum, der auf der Vorderseite der Verpackung unter „mindestens haltbar bis“ angegeben ist.
- Überprüfen Sie die Temperatur der Tiefkühltruhe in dem Geschäft, in dem Sie die Tiefkühlkost kaufen.
- Vergewissern Sie sich, dass die Tiefkühlkostverpackung in einwandfreiem Zustand ist.
- Kaufen Sie Tiefkühlprodukte immer als letztes auf Ihrer Einkaufstour oder bei Ihrem Besuch im Supermarkt.
- Versuchen Sie, Tiefkühlkost während des Einkaufs und auf dem Heimweg beieinander zu halten, da dies dazu beiträgt, die Lebensmittel kühler zu halten.
- Kaufen Sie keine Tiefkühlkost, wenn Sie diese nicht sofort einfrieren können. Spezielle Isolierbeutel kann man in den meisten Supermärkten und Discountern kaufen. Diese halten die Tiefkühlkost länger kalt.
- Bei einigen Lebensmitteln ist das Auftauen vor der Zubereitung nicht erforderlich. Gemüse und Nudeln können direkt in kochendes Wasser gegeben oder im Dampf gegart werden. Gefrorene Saucen und Suppen können in einen Topf gegeben und langsam erhitzt werden, bis sie aufgetaut sind.
- Verwenden Sie hochwertige Lebensmittel und gefrieren Sie diese in möglichst kleinen Portionen ein. Wenn Lebensmittel in kleinen Mengen eingefroren werden, dauert es weniger lange, bis sie gefroren sind und auftauen.
- Schätzen Sie ab, welche Mengen an Lebensmitteln Sie einfrieren möchten. Wenn Sie große Mengen an frischen Lebensmitteln einfrieren, stellen Sie den Temperaturregler auf den niedrigen Modus ein, wobei die Gefriertemperatur gesenkt wird. Auf diese Weise können Lebensmittel schnell eingefroren werden, wobei die Frische der Lebensmittel gut erhalten bleibt.

Energie sparen

- Der effizienteste Einsatz von Energie ist sichergestellt, wenn die Schubladen sich im unteren Teil des Geräts befinden und die Ablagen gleichmäßig verteilt sind. Die Position der Türfächer hat keinen Einfluss auf den Energieverbrauch.
- Öffnen Sie die Tür nicht öfter als notwendig und lassen Sie sie nicht offenstehen.
- Stellen Sie keine zu hohe Temperatur ein, um Energie zu sparen, außer wenn dies aufgrund der Eigenschaften der Lebensmittel erforderlich ist.
- Wenn die Umgebungstemperatur hoch ist, die Temperaturregelung auf eine niedrige Temperatur eingestellt ist und das Gerät vollständig gefüllt ist, bleibt der Kompressor möglicherweise kontinuierlich eingeschaltet, wodurch Eis auf dem Verdampfer entsteht. Stellen Sie in diesem Fall die Temperaturregelung auf eine höhere Temperatur ein, um den Verdampfer auftauen zu lassen und so Energie zu sparen.
- Sorgen Sie für eine gute Lüftung. Decken Sie die Lüftungsgitter oder -löcher nicht ab.
- Legen Sie tiefgekühlte Lebensmittel zum Auftauen in das Fach für frische Lebensmittel: Die niedrige Temperatur der tiefgekühlten Lebensmittel hilft, das frische Essen abzukühlen, und so sparen Sie Energie.
- Ersetzen Sie rechtzeitig die Türdichtung, um ein mangelhaftes Schließen der Tür zu verhindern.

5. WARTUNG UND REINIGUNG

Lesen Sie die Sicherheitsinformationen (Kapitel 1) genau durch, bevor Sie das Gerät reinigen.

VORSICHT!

- Ziehen Sie immer den Stecker aus der geerdeten Steckdose, bevor Sie das Gerät reinigen.
- Reinigung und Pflege durch den Benutzer dürfen nicht von unbeaufsichtigten Kindern ausgeführt werden.
- Berühren Sie den Stecker nie mit nassen oder feuchten Händen - es besteht ein Stromschlag- und Verletzungsrisiko!
- Nehmen Sie keine Gegenstände aus dem Gefrierfach, wenn Ihre Hände feucht/nass sind, da das zu Schürfwunden oder Erfrierungen führen kann.
- Führen Sie Ihre Hände nicht ungeschützt unter den Gefrierschrank, da die scharfen Metallkanten Schrammen verursachen können.
- Verwenden Sie keine mechanischen Geräte, Elektrogeräte (wie einen Haartrockner oder Heizofen) oder andere Mittel, um Ihren Gefrierschrank abzutauen.
- Verwenden Sie das Gerät nicht, wenn ein Teil davon beschädigt oder defekt ist. Ein beschädigtes oder defektes Gerät ist sofort zu ersetzen. Ziehen Sie das Netzkabel aus der geerdeten Steckdose und kontaktieren Sie den Kundenservice.

ACHTUNG!

- Reinigen Sie die Oberflächen, die mit Lebensmitteln in Berührung kommen können, und die zugänglichen Ableitungssysteme regelmäßig.
- Öffnen Sie das Gerät nie. Das Gerät darf nur von einem autorisierten Servicetechniker zur Wartung geöffnet werden.
- Gießen Sie kein Wasser direkt auf das Gerät, um Rost, Leckstrom und Unfälle zu vermeiden.
- Verwenden Sie zur Reinigung des Geräts keinen Wasserstrahl und keinen Dampf.
- Verwenden Sie zur Reinigung des Geräts keine harte Bürste, Stahlbürste, Reinigungsmittel, Waschpulver, alkalische Reinigungsmittel, Benzol, Benzin, Säuren, heißes Wasser oder andere ätzende oder lösliche Substanzen zur Reinigung der Gefrierschrankoberfläche, der Türdichtung, der dekorativen Kunststoffteile usw., um Schäden zu vermeiden.
- Die stromführenden Teile des Geräts dürfen nur mit einem trockenen Tuch abgewischt werden.

HINWEIS

- Wenn das Gerät einmal in Betrieb gesetzt wurde, sollten Sie den Kühlschrank am besten ununterbrochen verwenden. Unter normalen Umständen sollten Sie die Verwendung vorzugsweise nicht unterbrechen, um die Lebensdauer des Geräts nicht zu beeinflussen.

ABTAUEN

Dieser Gefrierschrank ist ein No-Frost-Gerät. Das Abtauen erfolgt automatisch. Bei Eisbildung wenden Sie sich bitte an unseren Kundenservice, denn das ist nicht normal

REINIGUNG DER INNEN- UND AUSSENSEITE

- Lebensmittelreste im Gerät können einen schlechten Geruch verursachen. Daher muss das Gerät regelmäßig gereinigt werden.
- Entfernen Sie alle Gefrierschubladen und reinigen Sie diese mit einem weichen Tuch oder Schwamm mit warmem Wasser oder einem neutralen Reinigungsmittel.
- Wenn Sie Reinigungsmittel verwenden, benutzen Sie ein weiches Tuch oder einen Schwamm und wischen Sie die Teile danach trocken.
- Entfernen Sie regelmäßig Staubablagerungen an der Hinterplatte und den Seitenplatten des Geräts. Verwenden Sie hierfür ein trockenes Tuch (kein Wasser).
- Wenn das Gerät mehrere Monate nicht verwendet wird, schalten Sie das Gerät aus, tauen Sie den Gefrierschrank ab, reinigen und trocknen Sie ihn und lassen Sie die Tür offen, um Schimmelbildung im Gerät zu vermeiden. Weitere Informationen zum Ausschalten und zur Lagerung finden Sie in Kapitel 7.

6. BEHEBUNG VON STÖRUNGEN

Einige Probleme können Sie einfach mithilfe der folgenden Tabelle selbst beheben. Falls die nachfolgenden Beschreibungen Ihr Problem nicht lösen, wenden Sie sich bitte an unseren Kundendienst: **wisberghome.com**

Nur ein autorisierter Servicetechniker darf die Störungen beheben, die nicht in dieser Anleitung stehen. Von unbefugten Personen ausgeführte Reparaturen können ernsthafte Verletzungen und/oder schwere Sachschäden verursachen.

DE

PROBLEM	MÖGLICHE URSACHE	LÖSUNGEN
Gerät kühlt gar nicht.	<ul style="list-style-type: none"> - Der Temperaturregler steht nicht auf der richtigen Stufe. - Der Netzstecker ist nicht richtig eingesteckt. - Es liegt keine Spannung an der Steckdose an. - Die Sicherung ist gesprungen oder defekt. - Das Gerät ist an einem Ort installiert, an dem die Umgebungstemperatur unter 10°C liegt, wie auf dem Balkon, in einer Garage oder einem Lagerraum. - Der Strom ist ausgefallen. - Der Urlaubsmodus ist eingeschaltet. 	<ul style="list-style-type: none"> - Stellen Sie den Thermostat auf eine andere Stufe. - Stecken Sie den Netzstecker ordentlich in die Steckdose. - Öffnen Sie die Tür und kontrollieren Sie, ob die Lampe leuchtet. Ist die Lampe aus, liegt möglicherweise keine Spannung an der Steckdose an. Lassen Sie die Steckdose von einem Elektriker reparieren. - Prüfen Sie die Sicherung und tauschen Sie sie gegebenenfalls aus. - Stellen Sie das Gerät an einem Ort auf, an dem die Umgebungstemperatur über 10°C liegt. Wenn das Gerät in einem Raum mit zu niedriger Temperatur aufgestellt wird, kann das interne Kühlsystem womöglich nicht korrekt arbeiten. - Versuchen Sie, die Tür des Geräts möglichst wenig zu öffnen, sodass die Lebensmittel lange sicher und frisch aufbewahrt werden können. Wenn Sie im Voraus über die Stromabschaltung informiert werden: Stellen Sie den Thermostat eine Stunde zuvor auf die höchste Stufe, sodass die Lebensmittel vollständig tiefgekühlt werden. (Frieren Sie in diesem Zeitraum keine weiteren Lebensmittel ein!) Stellen Sie die Temperaturstufe rechtzeitig wieder auf die ursprüngliche Einstellung zurück, wenn die Stromversorgung wiederhergestellt ist. - Den Urlaubsmodus ausschalten. Wie das geht, steht in Abschnitt 4.2.

PROBLEM	MÖGLICHE URSACHE	LÖSUNGEN
<p>Die Temperatur im Gerät ist zu niedrig/hoch.</p>	<ul style="list-style-type: none"> - Die Temperatur ist nicht richtig eingestellt. - Die Tür ist nicht richtig geschlossen. - Die Temperatur der Lebensmittel im Gerät ist zu hoch. - Es werden viele Produkte gleichzeitig aufbewahrt. - Die Tür wird zu oft geöffnet. - Die Funktion „Super Cool“ oder „Super Freeze“ ist eingeschaltet. 	<ul style="list-style-type: none"> - Stellen Sie eine höhere/niedrigere Temperatur ein. - Suchen Sie die Ursache für das mangelhafte Schließen der Tür. Entfernen oder verstellen Sie mögliche Hindernisse. - Lassen Sie die Lebensmittel auf Raumtemperatur abkühlen, bevor Sie sie in den Gefrierschrank legen. - Bewahren Sie weniger Produkte gleichzeitig auf. - Öffnen Sie die Tür nur, wenn es notwendig ist. - „Super Cool“ und/oder „Super Freeze“ ausschalten. Wie das geht, steht in Abschnitt 4.2.
<p>Seltsamer Geruch im Gefrierschrank.</p>	<ul style="list-style-type: none"> - Es befinden sich verdorbene Lebensmittel im Gerät. - Das Gerät ist nicht sauber. - Es befinden sich stark riechende Lebensmittel im Gerät. 	<ul style="list-style-type: none"> - Werfen Sie verdorbene Lebensmittel weg. - Reinigen Sie das Gerät. - Packen Sie stark riechende Lebensmittel ein.
<p>Tür lässt sich nicht leicht öffnen.</p>	<ul style="list-style-type: none"> - Sie haben versucht, die Tür nach dem Schließen sofort wieder zu öffnen. 	<ul style="list-style-type: none"> - Warten Sie ein paar Sekunden zwischen Schließen und erneutem Öffnen der Tür.
<p>Der Kompressor arbeitet im Dauerbetrieb.</p>	<ul style="list-style-type: none"> - Es wurden viele Produkte gleichzeitig in den Gefrierschrank gelegt. - Die Raumtemperatur ist zu hoch. - Die Lebensmittel, die in das Gerät gelegt wurden, waren zu warm. - Die Tür ist nicht richtig geschlossen. 	<ul style="list-style-type: none"> - Warten Sie ein paar Stunden und überprüfen Sie dann erneut die Temperatur. - Siehe Kapitel 4. - Lassen Sie die Lebensmittel auf Raumtemperatur abkühlen, bevor Sie sie in den Gefrierschrank legen. - Schließen Sie die Tür
<p>Die Seitenwände sind heiß.</p>	<ul style="list-style-type: none"> - Das ist normal. Die Bauteile des Wärmetauschers befinden sich an der Seite des Geräts. Kurz nach der Installation werden die Seitenteile heiß, nachdem der Gefrierschrank seine Innentemperatur erreicht hat, sinkt die Temperatur der Seitenteile wieder. 	
<p>Ungewöhnliche Geräusche.</p>	<ul style="list-style-type: none"> - Das Gerät steht nicht stabil/waagrecht. - Das Gerät hat Kontakt mit der Wand oder anderen Gegenständen. - Der ‚Super Freeze‘-Modus wurde eingeschaltet. 	<ul style="list-style-type: none"> - Die Stellfüße des Geräts erneut einstellen. - Das Gerät ein wenig verrücken. - Das ist normal. Super-Freeze“-Modus Modus nutzt die maximale Leistung des Geräts.
<p>Temperatur kann nicht eingestellt werden.</p>	<ul style="list-style-type: none"> - Der „Super Freeze“ oder „SuperCool“-Modus ist eingeschaltet. - Das Bedienfeld ist verriegelt. 	<ul style="list-style-type: none"> - Gehen Sie zu Kapitel 4 „Betrieb“, um die Funktion auszuschalten und die Temperatur einstellen. - Die Bedienfeldverriegelung ausschalten. Wie das geht, steht in Abschnitt 4.2.

PROBLEM	MÖGLICHE URSACHE	LÖSUNGEN
Das Gerät wird zu kalt.	<ul style="list-style-type: none"> - Die Temperatur des Geräts ist zu tief eingestellt. - Der „Super Freeze“-Modus ist eingeschaltet. 	<ul style="list-style-type: none"> - Gehen Sie zu Kapitel 4 für Informationen zum Einstellen der Temperatur. Die empfohlene Temperatureinstellung für dieses Gerät ist -18 °C. - In Absatz 2 von Kapitel 4 steht, wie der „Super Freeze“-Modus ausgeschaltet wird.
Der Alarm wird ausgelöst.	<ul style="list-style-type: none"> - Wenn die Külschranktür länger als 2 Minuten offen steht, ertönt ein akustischer Alarm. 	<ul style="list-style-type: none"> - Sie können diese Funktion ausschalten, indem Sie die Tür schließen oder eine beliebige Taste drücken.

Fehlercodes

Unten folgt die Erläuterung der Fehlercodes, die im Display erscheinen können. Die Fehler zu diesen Codes sind nur durch qualifiziertes Personal zu beheben. Bitte kontaktieren Sie den Kundendienst, um das Problem beheben zu lassen.

FEHLERCODE	BESCHREIBUNG
E1	- Der Temperaturfühler des Kühlschranks ist defekt.
E2	- Der Temperaturfühler des Gefrierteils ist defekt.
E3	- Fehler Temperatursensor der Fleisch- und Fischzone
E5	- Fehler im Erkennungsschaltkreis des Abtausensors des Gefrierteils.
E6	- Kommunikationsfehler
E7	- Fehler des Umgebungstemperatursensors.

7. AUSSERBETRIEBNAHME

Abschalten und Lagern

Wenn das Gerät mehrere Monate nicht benutzt wird, schalten Sie es zunächst aus und ziehen Sie den Netzstecker.

- Stellen Sie sicher, dass das Gerät vollständig abgetaut ist.
- Reinigen Sie die Innenseite gründlich und wischen Sie das Gerät trocken. Um Geruchs- und Schimmelbildung zu vermeiden, lassen Sie die Tür einen Spalt weit geöffnet und blockieren Sie die Tür.
- Reinigen Sie die Rille in der Türdichtung mit Wasser und Seife und wischen Sie alles mit einem weichen Tuch trocken.
- Verwenden Sie zur Reinigung des Geräts keine harte Bürste, Stahlbürste, Reinigungsmittel, Waschpulver, alkalische Reinigungsmittel, Benzol, Benzin, Säuren, heißes Wasser oder andere ätzende oder lösliche Substanzen.
- Bewahren Sie das gereinigte Gerät an einem trockenen, gut belüfteten Ort fern von jeder Wärmequelle auf. Sorgen Sie dafür, dass das Gerät auf einem ebenen Untergrund steht und legen Sie keine schweren Gegenstände darauf.
- Das gelagerte Gerät muss für spielende Kinder unzugänglich sein.

8. SICHERE ENTSORGUNG



GEFAHR!

Abfallentsorgung

- Das Kältemittel und der Cyclopentanschaum, die für das Gerät verwendet werden, sind entflammbar. Wenn das Gerät entsorgt wird, muss es von Brandherden ferngehalten und von einem qualifizierten Entsorgungsbetrieb abgeholt oder dort abgegeben werden.
- Das Gerät darf unter keinen Umständen verbrannt werden, um Umweltschäden und andere Schäden zu vermeiden.



Die in diesem Gerät verwendeten Materialien, die mit dem Symbol gekennzeichnet sind, sind recycelbar. Diese Kennzeichnung weist darauf hin, dass dieses Produkt in der gesamten EU nicht über den Hausmüll entsorgt werden darf.



Dieses Symbol weist darauf hin, dass das Gerät innerhalb der EU nicht mit anderem Haushaltsabfall entsorgt werden darf. Durch die fachgerechte Entsorgung des Gerätes tragen Sie dazu bei, mögliche Gefahren für die Umwelt und die menschliche Gesundheit zu vermeiden. Das Recycling von Materialien trägt zur Erhaltung der natürlichen Ressourcen bei. Entsorgen Sie daher ausrangierte elektronische Geräte nicht im Hausmüll. Beachten Sie bei der Entsorgung des Geräts die nationalen und lokalen Vorschriften zur umweltfreundlichen Entsorgung von elektronischen Geräten. Sie können sich auch an Wisepick Productions B.V. wenden, wenn Sie das Gerät nicht mehr benutzen oder zurückgeben möchten.



ACHTUNG!

- In diesem Gerät wird R-600a als Kältemittel verwendet. Wenden Sie sich daher in Bezug auf die sichere Entsorgung des Geräts bitte an die lokalen Behörden.
- Die in Ihrem Gerät verwendeten Kältemittel und Dämmstoffe erfordern besondere Sorgfalt. Sorgen Sie beim

Kontakt Daten Wisberg

Den Kundenservice erreichen Sie über: wisberghome.com

Wisepick Productions B.V.

Weena 664
3012 CN Rotterdam
Die Niederlande
Made in China

Wisberg contact details

Wisepick Productions B.V.

Weena 664
3012 CN Rotterdam
The Netherlands
Made in China
