

Lenovo Desktop Handleiding met belangrijke productinformatie

Lenovo™

De producten, gegevens, computersoftware en diensten van LENOVO zijn uitsluitend met privékapitaal ontwikkeld en worden aan overheidsinstanties verkocht als commerciële artikelen zoals bepaald door 48 C.F.R. 2.101 met beperkte rechten wat betreft gebruik, reproductie en vrijgave.

©Copyright Lenovo 2016. AANKONDIGING BEPERKTE RECHTEN: Als producten, gegevens, computersoftware of diensten geleverd worden volgens een Algemene Dienstverlening "GSA"-contract, is het gebruik, reproductie of publicatie ervan onderworpen aan de beperkingen die in contractnr. GS-35F-05925 bepaald zijn.

Inhoud

Belangrijke veiligheidsinformatie.....	1
Voorwaarden die onmiddellijke actie vereisen	2
Algemene veiligheidsrichtlijnen	3
Veiligheidsinformatie met betrekking tot elektrische stroom	8
Kennisgeving voor lithium-ionbatterijen	9
Veiligheidsinformatie voor de modem	10
Verklaring van overeenstemming voor laser	10
Verklaring in verband met de voedingsbron	11
Kennisgeving voor stroomkabels.....	11
Producten met geïnstalleerde televisietuneropties	12
Beveiliging van gegevens	14
Reiniging en onderhoud	14
Het gebruik van hoofd- of oortelefoons	15
Kennisgeving plastic zak	15
Kennisgeving preventie kantelgevaar.....	15
Aanvullende veiligheidsinformatie	16
De computerhardware gebruiken	20
Basisinstructies aansluitingen.....	20
Instructies voor het configureren van 5.1 Audio	22
Instructies voor het configureren van 7.1 Audio	23

Lenovo Rescue System	24
Opmerking over de servicepartitie	24
OneKey Recovery	25
Stuurprogramma's en toepassing installeren.....	25
Instructies voor het aanraakscherm.....	27
Kalibreren van het aanraakscherm	27
Het aanraakscherm gebruiken	27
Probleemoplossing en installatie bevestigen	30
Problemen oplossen	30
Weergaveproblemen oplossen.....	30
Audioproblemen oplossen	31
Softwareproblemen oplossen.....	32
Problemen oplossen met optische stations en vaste schijven.....	33
Speciale tips voor probleemoplossing in Windows	34
Windows-helpsysteem.....	34
BIOS setup utility	34
Dagelijkse onderhoudstaken uitvoeren	35
Informatie over service en ondersteuning.....	37
Publicaties downloaden	37
Beperkte garantie van Lenovo.....	38
Deel 1 – Algemene voorwaarden.....	38
Deel 2 – Landspecifieke voorwaarden	42
Deel 3 – Garantieservice-informatie	46

Kennisgevingen	48
Verklaring	48
Kennisgevingen elektronische emissies	49
Regelgevingsinformatie	52
Nalevingsinformatie.....	52
China RoHS.....	53
Taiwan RoHS	54
Turkse conformiteitsverklaring	54
Oekraïne RoHS-verklaring.....	54
India RoHS-verklaring	55
Kennisgevingen Afgedankte Elektrische en Elektronische Apparatuur (AEEA).	55
AEEA-informatie voor Hongarije	56
Japanse recyclingverklaring	56
Euraziatisch nalevingsmerkteken.....	57
Energy Star-verklaring	57
ErP nalevingsmodus inschakelen	58
Regelgevingsmelding Mexico	59
Kennisgeving exportclassificatie	59
 Wettelijke kennisgeving	 60
Handelsmerken.....	60

Belangrijke veiligheidsinformatie

OPMERKING:

Lees eerst de belangrijke veiligheidsinformatie.

Deze informatie helpt u om uw desktopcomputer of laptop veilig te gebruiken. Volg de met uw computer meegeleverde informatie en houd ze goed bij. De informatie in dit document heeft geen invloed op de voorwaarden van de leveringsovereenkomst of de beperkte garantie van Lenovo™. Voor meer informatie, zie de "beperkte garantie van Lenovo".

Klantveiligheid is belangrijk. Bij de ontwikkeling van onze producten staan veiligheid en efficiëntie centraal. Computers blijven echter elektronische apparaten. Stroomkabels, stroomadapters en andere accessoires vormen een potentieel veiligheidsrisico en kunnen (in het bijzonder bij misbruik) persoonlijk letsel of materiële schade veroorzaken. Om deze risico's te beperken, moet u de aanwijzingen, waarschuwingsaanwijzingen en gebruiksaanwijzingen van dit product volgen en de informatie in dit document aandachtig doornemen. Door de informatie van dit met uw product meegeleverde document zorgvuldig te volgen, beschermt u zichzelf tegen gevaren en creëert u een veilige computerwerkomgeving.

OPMERKING:

deze informatie bevat referenties naar stroomadapters en batterijen. Naast laptops worden ook andere producten (zoals luidsprekers en monitors) met externe stroomadapters geleverd. Hebt u een dergelijk product, dan is deze informatie ook van toepassing voor uw product. Computerproducten bevatten ook een interne batterij (niet groter dan een munt) die de systeemklok van stroom voorziet (zelfs bij computers die van de stroom zijn losgekoppeld), zodat de veiligheidsinformatie voor batterijen voor alle computerproducten geldt.

Voorwaarden die onmiddellijke actie vereisen

Producten kunnen beschadigd raken door misbruik of nalatigheid. Bepaalde productschade is van die aard dat het product niet opnieuw mag worden gebruikt, tenzij na inspectie en eventuele herstelling door een erkend onderhoudstechnicus.

Zoals bij elk ander elektronisch apparaat moet u ook in ingeschakelde toestand oplettend zijn.

Heel af en toe kunt u een geur waarnemen of wat lichte rook of vonken opmerken bij uw product, of kunt u klopgeluiden, knetteren of sissen horen. Dit kan erop wijzen dat een interne elektronische component op een veilige en gecontroleerde wijze stuk is gegaan. Ze kunnen echter ook wijzen op een potentieel veiligheidsprobleem. U mag nooit risico's nemen of zelf proberen om het probleem vast te stellen. Neem contact op met het Customer Support Center voor ondersteuning.

Controleer regelmatig uw computer en de verschillende onderdelen op beschadiging, slijtage of mogelijke gevaren. Hebt u twijfels over de toestand van een component, gebruik het product dan niet. Neem contact op met het Customer Support Center of de fabrikant van het product om te weten hoe u het product moet controleren en laat het indien nodig herstellen.

Mocht zich een van de volgende omstandigheden voordoen of als u twijfelt over de veiligheid van uw product, schakel dan het product onmiddellijk uit, haal de stroomstekker uit het stopcontact en koppel alle telecommunicatiekabels los tot u contact kunt opnemen met het Customer Support Center voor ondersteuning.

- stroomkabels, stekkers, stroomadapters, verlengkabels, piekspanningsbeveiligingen of stroomaccessoires zijn gescheurd, gebroken of beschadigd;
- tekenen van oververhitting, rook, vonken of brand;
- beschadiging van een batterij (zoals scheuren, deuken of knikken), ontlading van de batterij of ophoping van vreemde stoffen op de batterij;
- er komt een krakend, sissend of knetterend geluid of een sterke geur uit het product;
- sporen van gemorste vloeistof of van een voorwerp dat op de computer, stroomkabel of stroomadapter is gevallen;
- de computer, stroomkabel of stroomadapter is blootgesteld aan water;
- het product is gevallen of op enige andere wijze is beschadigd;
- het product werkt niet normaal als u de gebruiksaanwijzingen volgt.

OPMERKING:

merkt u dat een van deze problemen zich stelt bij een product (bijvoorbeeld een verlengkabel) dat niet door Lenovo is geproduceerd, stop dan onmiddellijk met het gebruik ervan tot u contact hebt opgenomen met de fabrikant of over een gepaste vervanging beschikt.

Algemene veiligheidsrichtlijnen

Houd altijd rekening met de volgende voorzorgsmaatregelen om risico's op letsel of materiële schade te beperken.

■ Service en upgrades

Probeer een product niet zelf te herstellen, tenzij hiertoe opdracht werd gegeven door het Customer Support Center of de documentatie. Gebruik uitsluitend een serviceprovider die bevoegd is voor de herstelling van een bepaald product.

OPMERKING:

bepaalde computeronderdelen kunnen door de klant worden geüpgraded of vervangen. Upgrades worden over het algemeen aangeduid als opties. Vervangingsonderdelen die voor installatie door de klant zijn goedgekeurd worden CRU's genoemd (Customer Replaceable Units - door klant te vervangen onderdelen). Lenovo biedt documentatie met aanwijzingen voor klanten als ze opties willen installeren of CRU's willen vervangen. Bij de installatie of vervanging van onderdelen moet u alle aanwijzingen nauwgezet volgen. De Uit-status van een stroomindicator impliceert niet noodzakelijk dat er geen spanning is op een product. Voor u de behuizing verwijdert van een product dat is uitgerust met een ac-stroomkabel moet u altijd controleren of de stroom is uitgeschakeld of dat het product van de stroombron is losgekoppeld. Hebt u vragen of twijfels, neem dan contact op met het Customer Support Center.

Hoewel er na loskoppeling van de stroomkabel geen bewegende onderdelen meer zijn in uw computer, moet u de volgende waarschuwingen in acht nemen voor uw eigen veiligheid.



OPGEPAST:

Gevaarlijke bewegende onderdelen. Houd vingers en andere lichaamsdelen altijd uit de buurt.

OPGEPAST:

Voor u een CRU vervangt, moet u de computer uitschakelen, drie tot vijf minuten wachten om de computer te laten afkoelen en pas daarna de behuizing verwijderen.

■ Voorkomen van de opbouw van statische elektriciteit

Statische elektriciteit is niet gevaarlijk voor u, maar kan de onderdelen en opties van een computer ernstig beschadigen. Verkeerde omgang met onderdelen die gevoelig zijn voor statische elektriciteit kan het onderdeel beschadigen. Bij het uitpakken van een optie of CRU mag de antistatische verpakking pas worden geopend wanneer de installatieaanwijzingen u daartoe opdracht geven.

Neem de volgende voorzorgsmaatregelen in acht om beschadiging door statische elektriciteit te voorkomen bij de omgang met opties of CRU's of bij de uitvoering van werkzaamheden in de computer.

- Beweeg zo weinig mogelijk. Bewegingen kunnen ervoor zorgen dat er rondom u statische elektriciteit wordt opgebouwd.
- Wees altijd voorzichtig als u met componenten werkt. Neem adapters, geheugenmodules en andere systeemborden vast bij de rand. Raak nooit blootliggende circuits aan.
- Verhinder dat anderen de componenten aanraken.
- Houd minstens twee seconden lang de antistatische verpakking van het nieuwe onderdeel tegen het metalen afdekkplaatje van een uitbreidingsslot of een blootliggend metalen oppervlak op de computer bij installatie van een optie of CRU die gevoelig is voor statische elektriciteit. Dit vermindert de statische elektriciteit in de verpakking en in uw lichaam.
- Verwijder daarna het nieuwe onderdeel dat gevoelig is voor statische elektriciteit uit de antistatische verpakking en installeer het onderdeel zonder het neer te leggen. Als dit niet mogelijk is, legt u de antistatische verpakking op een glad en effen oppervlak en plaatst u het onderdeel erop.
- Plaats het onderdeel niet op de behuizing van de computer of op een ander metalen oppervlak.

■ Stroomkabels en stroomadapters

Gebruik uitsluitend de door de fabrikant van het product meegeleverde stroomkabels en stroomadapters.

De stroomkabels moeten veilig zijn bevonden. Voor Duitsland moet dit H05VV-F, 3G, 0,75 mm², of beter zijn. Voor andere landen moeten de desbetreffende geschikte types worden gebruikt.

Draai een stroomkabel nooit rond een stroomadapter of een ander voorwerp. Dit kan de stroomkabel aan spanning blootstellen waardoor de kabel kan uitrekken, breken of krimpen. Dit vormt een veiligheidsgevaar.

Leg stroomkabels zodanig uit dat niemand erop kan gaan staan, erover kan struikelen of dat ze door voorwerpen geklemd kunnen raken.

Bescherm de stroomkabels en stroomadapters tegen vloeistoffen. Zo mogen uw stroomkabel of stroomadapter niet in de nabijheid van gootstenen, badkuipen,

toiletten of op oppervlakken liggen die met vloeibare reinigingsmiddelen worden gereinigd. Vloeistoffen kunnen kortsluiting veroorzaken, vooral als de stroomkabel of stroomadapter door misbruik onder spanning zijn gekomen. Vloeistoffen kunnen ook geleidelijke corrosie van stroomkabelcontacten en/of stekkercontacten van de stroomadapter veroorzaken die uiteindelijk tot oververhitting kunnen leiden.

Sluit stroomkabels en signaalkabels altijd in de juiste volgorde aan en zorg dat alle stroomkabelcontacten veilig en volledig in de aansluitingen zijn gestoken. Gebruik geen stroomadapters die sporen van corrosie of oververhitting (zoals vervormd plastic) vertonen aan ac-inputcontacten of aan de stroomadapter.

Gebruik geen stroomkabels waarvan elektrische contacten aan beide uiteinden sporen van corrosie of oververhitting vertonen of die op een andere wijze zijn beschadigd.

■ Spanningskeuzeschakelaar

Bepaalde computers zijn uitgerust met een spanningskeuzeschakelaar naast de aansluiting van de stroomkabel op de computer. Heeft uw computer een spanningskeuzeschakelaar, controleer dan of de schakelaar op de juiste spanning staat die overeenkomt met die van uw stopcontact. Een verkeerde instelling van de spanningskeuzeschakelaar zal uw computer permanent beschadigen.

Heeft uw computer geen spanningskeuzeschakelaar, dan is uw computer alleen geschikt voor de landelijke of regionale spanning waar de computer is aangeschaft.

Verhuist uw computer mee naar een ander land, let dan op het volgende:

- Heeft uw computer geen spanningskeuzeschakelaar, dan mag de computer uitsluitend op het stopcontact worden aangesloten nadat u de spanning van het land of regio hebt vergeleken met die van het land of gebied van aankoop.
- Heeft uw computer een spanningskeuzeschakelaar, dan mag de computer niet op het stopcontact worden aangesloten tot u de spanningskeuzeschakelaar op de landelijke of regionale spanning hebt ingesteld.

Als u niet zeker weet welke spanning op uw stopcontact staat, neem dan contact op met de elektriciteitsmaatschappij of raadpleeg officiële websites of andere documentatie voor reizigers over het land of de regio waar u zich bevindt.

■ Verlengkabels en aanverwante apparaten

Zorg dat de door u gebruikte verlengkabels, piekspanningsbeveiligingen, niet-onderbreekbare stroomvoorzieningen (UPS'en) en aansluitblokken conform zijn met de elektrische vereisten van het product. Overbelast de apparaten nooit. Gebruikt u stekkerdozen, dan mag de belasting niet de ingangsrating van de stekkerdoos overschrijden. Raadpleeg een elektricien voor meer informatie als u vragen hebt over stroombelastingen, stroomvereisten en ingangsratings.

■ Stekkers en stopcontacten

Als een stroomaansluiting (stopcontact) die u voor uw computerapparatuur wilt gebruiken beschadigingen of sporen van corrosie vertoont, mag deze alleen na vervanging door een erkende elektricien worden gebruikt.

Stekker niet verbuigen of modificeren. Is de stekker beschadigd, neem dan contact op met de fabrikant voor vervanging.

Deel een stopcontact niet met andere huishoudelijke of commerciële apparaten die grote hoeveelheden elektriciteit verbruiken. Onstabiele spanning kan uw computer, gegevens of aangesloten apparaten beschadigen.

Bepaalde producten zijn uitgerust met een stekker met drie contactpunten. Deze stekker past alleen in een geaard elektrisch stopcontact. Dit is een veiligheidsmaatregel. Probeer deze veiligheidsfunctie niet te omzeilen door de stekker in een niet-geaard stopcontact te steken. Als de stekker niet in het stopcontact past, laat dan een erkende elektricien het stopcontact vervangen door een goedgekeurd stopcontact met de desbetreffende veiligheidsfunctie. Elektrische stopcontacten nooit overbelasten. De algemene systeembelasting mag niet meer dan 80 procent van de vertakte circuitrating overschrijden. Raadpleeg een elektricien voor meer informatie als u vragen hebt over stroombelastingen en vertakte circuitratings. Vergewis u ervan dat het gebruikte stopcontact correct is bedraad, gemakkelijk toegankelijk is en dicht bij de apparatuur staat. Leg de stroomkabels zodanig uit dat ze niet worden blootgesteld aan spanningen.

Vergewis u ervan dat het stopcontact de juiste spanning en stroom levert voor het product dat u installeert.

Koppel de apparatuur voorzichtig aan en los van het stopcontact.

■ Externe apparaten

Koppel geen kabels vast of los van externe apparaten, uitgezonderd USB- en 1394-kabels, terwijl de computerstroom is ingeschakeld. Hierdoor kan de computer beschadigd raken. Wacht minstens vijf seconden na uitschakeling van de computer voor u externe apparaten loskoppelt om mogelijke beschadiging van aangesloten apparaten te vermijden.

■ Batterijen

Alle door Lenovo geproduceerde personal computers bevatten een niet-oplaadbare celbatterij als stroomvoorziening voor de systeemklok. Daarnaast gebruiken veel mobiele producten, zoals laptops, een oplaadbare batterijpack als stroomvoorziening voor draagbare modus. De door Lenovo geleverde batterijen voor gebruik met uw product zijn getest op compatibiliteit en mogen enkel worden vervangen door goedgekeurde onderdelen.

Probeer nooit een batterij te openen of onderhoud aan de batterij uit te voeren. Batterijen mogen niet worden gebroken, geperforeerd of verbrand. Veroorzaak geen kortsluiting van metalen contacten. Stel de batterij niet bloot aan water of andere vloeistoffen. Laad het batterijpack alleen op in overeenstemming met de aanwijzingen in de productdocumentatie.

Door misbruik of verkeerd gebruik van de batterij kan de batterij oververhit raken waardoor gassen of vlammen uit het batterijpack of de celbatterij vrijkomen. Is uw batterij beschadigd, is er sprake van pulsontladingen van uw batterij of zitten er vreemde stoffen op de batterijcontacten, stop dan onmiddellijk met het gebruik van de batterij en vraag de fabrikant om een nieuwe.

De prestaties van batterijen die gedurende lange periodes niet worden gebruikt, kunnen afnemen. Bij bepaalde oplaadbare batterijen (vooral bij lithium-ion-batterijen) kan het langdurig niet gebruiken van een batterij in een ontladen staat leiden tot een kortsluiting van de batterij. Dit kan de levensduur van de batterij verkorten en kan ook een mogelijk veiligheidsgevaar vormen. Laat oplaadbare lithium-ionbatterijen niet volledig ontladen of bewaar ze niet in ongeladen toestand.

■ Hitte en productventilatie

Computers, AC-adapters en vele andere accessoires genereren hitte tijdens inschakeling en wanneer batterijen worden opgeladen. Volg deze fundamentele voorzorgsmaatregelen altijd:

- Laat werkende computers, AC-adapters, accessoires of apparatuur die wordt opgeladen niet langdurig in contact met uw schoot of andere lichaamsdelen. Tijdens hun normale werking genereren de computer, AC-adapter en vele accessoires hitte. Langdurig contact met het lichaam kan onbehagen en zelfs brandwonden veroorzaken.
- Laad de batterij niet op of gebruik uw computer, AC-adapter of accessoires niet in de nabijheid van brandbare materialen of in explosieve omgevingen.
- Voor veiligheid, comfort en betrouwbare werking is het product uitgerust met ventilatiegleuven, ventilatoren en koelers. Deze functies kunnen onbedoeld geblokkeerd raken wanneer u het product op een bed, bank, tapijt of andere flexibele oppervlakken plaatst. Deze functies mogen nooit worden geblokkeerd, bedekt of uitgeschakeld.

Controleer uw desktopcomputer minstens een keer om de drie maanden op stofafzettingen. Om stof van ventilatoren en paneelperforaties te verwijderen moet u eerst de stroom uitschakelen en de stroomkabel van de computer uit het stopcontact halen. Is externe stofafzetting zichtbaar, verwijder deze dan uit de computer, van de koelinnen, de aanzuigopeningen van de stroomvoorziening en de ventilatoren. Zet altijd eerst de computer uit en haal de stekker uit het stopcontact voor u de behuizing opent. Vermijd gebruik van uw computer binnen een straal van 60 cm van drukke gangen. Moet u uw computer in of nabij een drukke gang gebruiken, inspecteer en reinig uw computer dan regelmatig.

Voor uw veiligheid en om optimale computerprestaties te behouden, volgt u altijd deze fundamentele voorzorgsmaatregelen voor uw desktopcomputer:

- Houd de behuizing gesloten wanneer de computer is ingeschakeld.
- Inspecteer regelmatig de buitenkant van de computer op stofafzetting.
- Verwijder stof van ventilatoren en paneelperforaties. Computers in stoffige of drukke gangen moeten met kortere intervallen worden gereinigd.
- Blokkeer of beperk de luchtstroom in ventilatieopeningen niet.
- Gebruik of bewaar uw computer niet in meubels omdat hierdoor het oververhittingsrisico toeneemt.
- De luchtstroomtemperatuur naar de computer mag niet hoger zijn dan 35°C.
- Gebruik geen non-desktopluchtfilterapparaten.

■ Werkomgeving

De optimale werkomgeving voor gebruik van de computer is 10°C-35°C met een luchtvochtigheidsbereik van 35% tot 80%. Wordt uw computer bewaard of getransporteerd in temperaturen onder 10°C, dan moet u de temperatuur van de computer langzaam tot de optimale werktemperatuur van 10°C-35°C laten komen voor u hem gebruikt. In extreme omstandigheden kan dit proces twee uur duren. Gebruik van de computer buiten de optimale werktemperatuur kan hem onherstelbaar beschadigen. Plaats indien mogelijk uw computer in een goed geventileerde en droge ruimte zonder directe blootstelling aan zonnestraling.

Houd elektrische apparaten, zoals een elektrische ventilator, radio, sterke luidsprekers, airconditioning en magnetron, uit de nabijheid van uw computer omdat de door deze apparaten gegenereerde magnetische velden de monitor en de gegevens op de harde schijf kunnen beschadigen.

Plaats geen dranken op of naast de computer of andere aangesloten apparaten. Wordt er vloeistof op de computer of op een aangesloten apparaat gemorst, kan er kortsluiting of beschadiging optreden.

Eet of rook niet boven uw toetsenbord. Er kunnen resten in uw toetsenbord vallen en schade veroorzaken.

Veiligheidsinformatie met betrekking tot elektrische stroom

GEVAAR:

Elektrische stroom van stroom- telefoon- en communicatiekabels is gevaarlijk.

Om het gevaar op elektrocutie te vermijden:

- Gebruik uw computer niet tijdens een onweer.
- Voer tijdens een onweer geen installatie, onderhoud of reconfiguratie van dit product uit en koppel geen kabels vast of los.
- Sluit alle stroomkabels aan op adequaat bedrade en gearde stopcontacten.
- Alle apparatuur waarop dit product is aangesloten, moet worden aangesloten op adequaat bedrade en gearde stopcontacten.
- Gebruik indien mogelijk maar één hand om signaalkabels aan te sluiten of los te koppelen.
- Schakel nooit apparatuur in met zichtbare structurele, brand-, waterschade.
- Tenzij anders geïnstrueerd in de installatie- en configuratieprocedures, moet u voor het openmaken van apparaatbehuizingen eerst stroomkabels, telecommunicatiekabels, netwerkkabels en modems loskoppelen.
- Bij installatie, verplaatsing of openmaken van de behuizingen van dit product of aangesloten apparaten moeten de kabels worden aangesloten of losgekoppeld zoals beschreven in de volgende tabel.

Om aan te sluiten:	Om los te koppelen:
1. Schakel alles UIT.	1. Schakel alles UIT.
2. Sluit alle kabels aan op de apparaten.	2. Koppel alle stroomkabels los van het stopcontact.
3. Sluit alle signaalkabels aan op de aansluitingen.	3. Koppel de signaalkabels los van de aansluitingen.
4. Sluit alle stroomkabels aan op het stopcontact.	4. Koppel alle kabels los van de apparaten.
5. Zet het apparaat AAN.	

Kennisgeving voor lithium-ionbatterijen

GEVAAR:

Explosiegevaar bij onjuiste plaatsing van de batterij.

Gebruik alleen hetzelfde of door de fabrikant aanbevolen equivalente batterijtype voor de vervanging van de celbatterij. De batterij bevat lithium en kan exploderen bij onjuist gebruik, behandeling of verwerking.

Wat u niet mag doen:

- In water gooien of onderdompelen
- Tot boven de 100°C verhitten
- Herstellen of demonteren

De batterij moet worden weggegooid in overeenstemming met de lokale regels en regelgeving.

De volgende verklaring geldt voor gebruikers in de staat California, V.S.

Perchloraat bevattend materiaal: vereist mogelijk speciale verwerking.

Zie www.dtsc.ca.gov/hazardouswaste/perchlorate.

Veiligheidsinformatie voor de modem

OPGEPAST:

Om het brandrisico te beperken, mag u alleen nr. 26 AWG of grotere (bijvoorbeeld, nr. 24 AWG) telecommunicatiekabels gebruiken, zoals vermeld door Underwriters Laboratories (UL) of erkend door de Canadian Standards Association (CSA).

Volg de volgende fundamentele veiligheidsvoorzorgsmaatregelen om brandgevaar, elektrische schokken of letsel te beperken bij het gebruik van telefoonapparaten:

- Installeer telefoonbedrading nooit tijdens een onweer.
- Installeer nooit telefoonstekkers in vochtige locaties tenzij de stekker speciaal is ontwikkeld voor vochtige locaties.
- Raak nooit ongeïsoleerde telefoonkabels of aansluitingen aan, tenzij de telefoonkabel is losgekoppeld van de netwerkinterface.
- Wees voorzichtig bij de installatie of wijziging van telefoonkabels.
- Vermijd het gebruik van telefoons (behalve mobiele telefoons) tijdens onweer. Er bestaat een geringe kans op een elektrische schok door blikseminslag.
- Gebruik geen telefoon om een gaslek te melden in de nabijheid van het lek.

Verklaring van overeenstemming voor laser

OPGEPAST:

Let op het volgende bij de installatie van laserproducten (zoals cd-rom's, dvd-spelers, glasvezelapparaten of zenders):

- **Verwijder de behuizingen niet.** Door de behuizing van laserproducten te verwijderen, kunt u zichzelf blootstellen aan gevaarlijke laserstraling. In het apparaat bevinden zich geen onderdelen die onderhoud vereisen.
- Indien u het apparaat anders gebruikt, aanpast of andere procedures gebruikt dan hier wordt vermeld, kan dit leiden tot gevaarlijke blootstelling aan straling.

GEVAAR:

Bepaalde laserproducten bevatten een Klasse 3A- of Klasse 3B-laserdiode. Let op het volgende.

Laserstraling indien geopend. Kijk niet in de straal of rechtstreeks in optische instrumenten en voorkom directe blootstelling aan de straal.

Verklaring in verband met de voedingsbron

Verwijder nooit de behuizing van een voedingsbron of een onderdeel dat is voorzien van het volgende label.

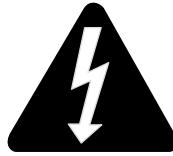

Gevaarlijke spanning, stroom en energieniveaus zijn aanwezig in interne componenten van het product dat van dit label is voorzien. Er zijn geen vervangbare onderdelen in deze componenten. Vermoedt u een probleem met een van deze onderdelen, neem dan contact op met een onderhoudstechnicus.

Kennisgeving voor stroomkabels

OPMERKING:**Stroomsnoer en adapter**

De adapter en het stroomsnoer meegeleverd bij dit product zijn alleen bestemd voor gebruik bij dit product. Gebruik deze niet met andere producten.

Voor uw veiligheid voorziet Lenovo een stroomkabel met een gearde stekker voor gebruik met dit product. Gebruik altijd de stroomkabel en stekker met een adequaat gearde stopcontact om elektrische schokken te vermijden.

De door Lenovo in de Verenigde Staten en Canada geleverde stroomkabels zijn geregistreerd bij UL (Underwriter's Laboratories) en gecertificeerd door CSA (Canadian Standards Association).

Voor de werking van eenheden op 115 Volt: gebruik een UL-geregistreerde en CSA-gecertificeerde kabelset, minimaal 18 AWG, type SVT of SJT, kabel met drie geleiders, maximaal 5 meter lang en een parallelle platte, gearde stekker met een nominale rating van 10 Ampère, 125 Volt.

Voor de werking van eenheden op 230 Volt (in de VS): gebruik een UL-geregistreerde en CSA-gecertificeerde kabelset, minimaal 18 AWG, type SVT of SJT, kabel met drie geleiders, maximaal 5 meter lang en een platte, gearde tandemstekker met een nominale rating van 10 Ampère, 250 Volt.

Voor de werking van eenheden op 230 Volt (buiten de VS): gebruik een kabelset met gearde stekker. De kabelset moet over de geschikte veiligheidscertificaten beschikken van het land waar het apparaat zal worden geïnstalleerd.

De door Lenovo geleverde kabels voor een specifiek land of een specifieke regio zijn meestal alleen beschikbaar in dat land of die regio.

Voor eenheden voor gebruik in Duitsland: De stroomkabels moeten veilig zijn bevonden. Voor Duitsland moet dit H05VV-F, 3G, 0,75 mm², of beter zijn. Voor andere landen moeten de desbetreffende geschikte types worden gebruikt.

Voor eenheden voor gebruik in Denemarken: gebruik een kabelset met gearde stekker. De kabelset moet over de geschikte veiligheidscertificaten beschikken van het land waar het apparaat zal worden geïnstalleerd.

Voor eenheden voor gebruik in Noorwegen, Zweden en Finland: gebruik een kabelset met tweecontactpuntenstekker. De kabelset moet over de geschikte veiligheidscertificaten beschikken van het land waar het apparaat zal worden geïnstalleerd.

Als u uw pc in een andere regio of een ander land wenst te gebruiken dan waar u bestelt, koop dan ook een extra Lenovo-stroomkabel voor het land of de regio waar de pc zal worden gebruikt. Zie de handleiding over stroomsnoeren op onze website <http://support.lenovo.com> voor details. Sommige landen en regio's ondersteunen meerdere spanningen. Zorg er dus voor dat u de juiste stroomkabel voor de correcte spanning bestelt.

Producten met geïnstalleerde televisietuneropties

De onderstaande kennisgeving is van toepassing op televisie (tv)-tunerapparaten die aangesloten worden op externe antennes of/en kabel/CATV-systemen en die bedoeld zijn voor installatie in Noord-Amerika. Gebruikers en installateurs in andere landen moeten de lokale voorschriften en richtlijnen volgen voor de installatie van apparaten die op externe antennes en kabel/CATV-systemen worden aangesloten. Als lokale voorschriften niet van toepassing zijn, wordt aanbevolen dat gebruikers/installateurs richtlijnen volgen die vergelijkbaar zijn met onderstaande richtlijnen.

■ Opmerking voor de installateur van CATV-systemen

Deze herinnering is bedoeld om de installateur van CATV-systemen te wijzen op artikel 820-40 van de National Electrical Code (NEC) dat richtlijnen voor een goede aarding bevat en dat met name specificeert dat de aarddraad van de kabel moet worden aangesloten op het aardingsstelsel van het gebouw, zo dicht mogelijk bij het punt waar de kabel de ruimte binnenkomt.

■ Voorbeeld van antenneaarding

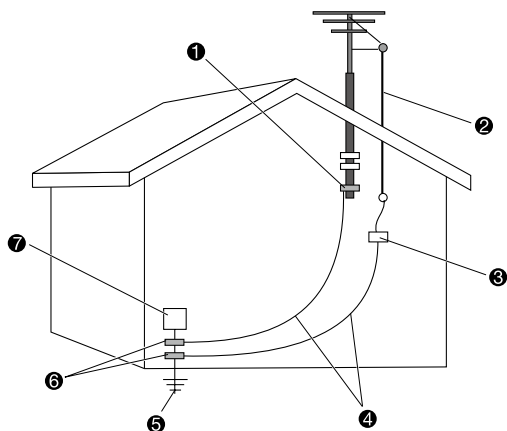

- ❶ Aardklem
- ❷ Aanvoerleiding voor de antenne
- ❸ Ontladingseenheid voor de antenne (NEC-gedeelte 810-20)
- ❹ Aardgeleiders (NEC-gedeelte 810-21)
- ❺ Elektrodesysteem voor aarding en stroomtoevoer (NEC artikel 250, Deel H)
- ❻ Aardklemmen
- ❼ Materiaal voor elektrisch onderhoud

■ Speciale opmerking voor gebruikers in Noorwegen

“Utstyr som er koplet til beskyttelsesjord via nettplugg og/eller via annet jordtilkoplek utstyr – og er tilkoplek et kabel-TV nett, kan forårsake brannfare. For å unngå dette skal det ved tilkopling av utstyret til kabel-TV nettet installeres en galvanisk isolator mellom utstyret og kabel-TV nettet.”

■ Speciale opmerking voor gebruikers in Zweden

“Utrustning som är kopplad till skyddsjord via jordat vägguttag och/eller via annan utrustning och samtidigt är kopplad till kabel-TV nät kan i vissa fall medföra risk för brand. För att undvika detta skall vid anslutning av utrustningen till kabel-TV nät galvanisk isolator finnas mellan utrustningen och kabel-TV nätet.”

De volgende kennisgeving is van toepassing voor alle landen en regio's:

OPGEPAST:

Aarding van buitenantennes

Indien een buitenantenne of kabelsysteem op de apparatuur is aangesloten, moet u ervoor zorgen dat de antenne of kabel geaard is om bescherming te bieden tegen spanningspieken en opgebouwde statische ladingen.

Blikseminslag

Voor extra bescherming van deze apparatuur tijdens onweer of wanneer de apparatuur gedurende lange tijd niet wordt gebruikt, neemt u de stekker van de apparatuur uit het stopcontact en ontkoppelt u de antenne of het kabelsysteem. Zo voorkomt u dat het product wordt beschadigd door blikseminslag of spanningspieken.

Elektriciteitskabels

Een buitenantenne mag niet worden geïnstalleerd in de nabijheid van elektriciteitskabels of op een locatie waar de antenne in of op elektriciteitskabels of circuits kan vallen. Wees tijdens het installeren van een buitenantennesysteem bijzonder voorzichtig om te voorkomen dat u elektriciteitskabels of circuits aanraakt, omdat contact levensgevaarlijk kan zijn.

Beveiliging van gegevens

Verwijder of hernoem geen mappen en bestanden die u niet herkent of die u niet zelf hebt gemaakt, omdat anders de software op de computer mogelijk niet meer correct functioneert.

Hou er rekening mee dat het gebruik van internet en andere netwerken uw computer kan blootstellen aan virussen, hackers, spyware en andere activiteiten die schadelijk kunnen zijn voor de computer, de software en de gegevens op de computer. U dient er zelf voor te zorgen dat u beschikt over voldoende bescherming in de vorm van firewall-, antivirus- en antispywaresoftware en dat deze software regelmatig wordt geactualiseerd.

Reiniging en onderhoud

Hou de computer en werkomgeving schoon. Om de computer te schoon te maken, schakelt u eerst de computer uit en koppelt u vervolgens de stroomkabel los. Spuit geen vloeibare reinigingsmiddelen op de computer en gebruik geen reinigingsmiddelen die brandbare stoffen bevatten voor de reiniging van de computer. Spuit het reinigingsmiddel op een zachte doek en maak vervolgens de computeroppervlakken schoon.

Het gebruik van hoofd- of oortelefoons

Als uw computer over een hoofdtelefoonaansluiting en een geluids aansluiting beschikt, gebruikt u altijd de hoofdtelefoonaansluiting voor hoofdtelefoons (ook headset) of oortelefoons. Excessieve geluidsdruk van oor- en hoofdtelefoons kunnen gehoorschade veroorzaken. De aanpassing van de equalizer naar de maximumwaarde verhoogt de uitgangsspanning en het geluidsdruk niveau van de oor- en hoofdtelefoon. Om uw gehoor te beschermen, moet u uw equalizer op een geschikt niveau instellen.

Overmatig gebruik van een hoofdtelefoon of oortelefoon bij hoog volume gedurende langere periodes kan gevaarlijk zijn als de uitvoer van de hoofdtelefoon- of oortelefoonaansluiting niet overeenkomt met de specificaties van EN 50332-2. De uitgangsaansluiting voor de hoofdtelefoon van uw computer komt overeen met EN 50332-2, subclausule 7. Deze norm beperkt het maximale breedband-RMS-uitgangsvermogen tot 150 mV. Om gehoorschade te vermijden, dient u erop te letten dat de gebruikte hoofd- of oortelefoon ook voldoet aan de norm EN 50332-2 (limietwaarden subclausule 7) voor een breedbandvermogen van 75 mV. Het gebruik van hoofdtelefoons die niet aan de norm EN 50332-2 voldoen, kan gevaarlijk zijn door excessieve geluidsdruk niveaus.

Als een oor- of hoofdtelefoon als set wordt meegeleverd met uw Lenovo-computer voldoet de combinatie van hoofdtelefoon of oortelefoon en computer al aan de specificaties van de norm EN 50332-1. Gebruikt u een andere hoofdtelefoon of oortelefoon, vergewis u dan dat deze voldoet aan de norm EN 50332-1. (Voorwaarde 6.5 limietwaarden). Het gebruik van hoofdtelefoons die niet aan de norm EN 50332-1 voldoen, kan gevaarlijk zijn door excessieve geluidsdruk niveaus.

Kennisgeving plastic zak

GEVAAR:

Plastic zakken kunnen gevaarlijk zijn. Houd plastic zakken uit de nabijheid van baby's en kinderen om verstikkingsgevaar te vermijden.

Kennisgeving preventie kantelgevaar

De computer kan kinderen verwonden indien deze niet op een goede plaats staat. Volg de onderstaande tips om kinderen te beschermen tegen letsel doordat de computer omkantelt:

- Plaats all-in-one computers of schermen op stevig meubilair met een lage basis of meubilair dat is verankerd. Duw all-in-one computers of schermen zo ver mogelijk van de rand van het meubilair.

- Houd afstandsbedieningen, speelgoed en andere voorwerpen die kinderen kunnen aantrekken, weg van all-in-one computers of schermen.
- Houd kabels van all-in-one computers buiten het bereik van kinderen.
- Bewaak kinderen in ruimtes waar deze veiligheidstips niet zijn opgevolgd.

OPGEPAST:

Sommige delen van uw product kunnen uit glas zijn gemaakt. Dit glas kan breken indien het product op een hard oppervlak valt of een harde klap krijgt. Als het glas breekt, mag u dit niet aanraken of proberen te verwijderen. Gebruik het product niet tot het glas is vervangen door opgeleid onderhoudspersoneel.

Aanvullende veiligheidsinformatie

■ Afstandsbediening

OPGEPAST:

gebruik geen oplaadbare batterijen in dit apparaat.

■ Kennisgeving over LCD-schermen (Liquid Crystal Display)

GEVAAR:

Om het gevaar op elektrocutie te vermijden:

- Verwijder de behuizingen niet.
- Gebruik dit product uitsluitend met bevestigde monitorhouder.
- Tijdens onweer mag u dit product niet aansluiten of loskoppelen.
- De stroomkabelstekker moet op een adequaat bedraad en geaard stopcontact worden aangesloten.
- Alle apparatuur waarop dit product is aangesloten, moet worden aangesloten op adequaat bedrade en geaarde stopcontacten.
- Om de monitor van de stroomvoorziening te isoleren, moet u de stekker uit het stopcontact halen. Het stopcontact moet gemakkelijk toegankelijk zijn.

Behandeling:

- Als uw monitor meer dan 18 kg weegt, moet de monitor door twee personen opgetild en verplaatst worden.

Productafvalverwerking (TFT-monitoren):

- De fluorescentielamp in het LCD-display bevat kwik en moet in overeenstemming met lokale en landelijke wetten als afval worden verwerkt.

Batterijwaarschuwingen:

- Er bestaat een explosierisico als de batterij wordt vervangen door een verkeerd type.
- U moet gebruikte batterijen wegwerpen volgens de aanwijzingen.

■ Uw aanvullende verantwoordelijkheden

De werkomgeving instellen

Kies een droge en schone werkomgeving met voldoende zonlicht en uitstekende ventilatie. Voorzie de computerapparatuur van een stopcontact met een gearde kabel die voldoet aan uw vereisten.



Plaats monitor en scherm op een vlakke ondergrond op ooghoogte of er net onder

Stel de monitor op met een comfortabele zichthoek

Houd uw polsen in een comfortabele en ontspannen positie

Houd uw voorarmen op gelijke hoogte met het bureaublad

Plaats uw voeten stevig op de grond

1. Om onverwachte defecten te voorkomen, moet u ervoor zorgen dat de computer wordt gebruikt binnen de omgevingsspecificaties die hieronder zijn vermeld.

Aanpasbaarheidsindex voor productwerkomgeving

Aanpasbaarheid voor stroomvoorziening	220V ± 22V, 50Hz ± 1Hz (Alleen computers in China)
	90V - 264V, 50/60Hz (Plaatsing instelbare spanning)
	90V - 264V, 50Hz ± 1Hz (Met spanningskeuzeschakelaar)
Werktemperatuur	10°C - 35°C
Relatieve vochtigheid voor werking	35% - 80%

Opslag- en transporttemperatuur	-40°C - 55°C
	-20°C - 55°C (AIO)
Relatieve luchtvochtigheid bij opslag en transport	20% - 93% (40°C)
Atmosferische druk	86 kPa - 106 kPa

WAARSCHUWING:

Wanneer u de computer inschakelt nadat deze uit een omgeving met lage temperatuur komt, kan dit onherstelbare schade veroorzaken. Laat de computer gedurende 2 uur of langer op bedrijfstemperatuur komen voordat u deze start.

2. Kies de geschikte bureaus en stoelen om het product te gebruiken. Pas de hoogte van het meubilair aan zodat uw voorarmen parallel zijn met de grond wanneer u het toetsenbord en de muis gebruikt, uw ogen op gelijke hoogte zijn als het scherm, uw dijen parallel lopen met de vloer en uw voeten stevig op de grond staan. Om uw comfort te vergroten, kunt u ook een stoel met verstelbare rugleuning gebruiken.

WAARSCHUWING:

Wanneer u een toetsenbord in een onjuiste houding gebruikt gedurende een langere tijd, kan dit fysiek letsel veroorzaken.

3. Voorkom langdurig naar het scherm kijken en dezelfde houding aanhouden. We raden aan vaak uw houding te veranderen en weg te kijken van het scherm om ontspannen te blijven en vermoeide ogen te beperken. Neem regelmatig een korte pauze (bijv. elk uur) om fysieke vermoeidheid te beperken.

WAARSCHUWING:

Wanneer u gedurende langere tijd naar het scherm kijkt, kan dit vermoeide ogen of letsel veroorzaken.

4. Voorkom zonlicht of ander fel licht op de computer, vooral als dit reflecties op het scherm veroorzaakt en het zicht beperkt. Als de computer zich naast een venster bevindt, moet u garanderen dat het scherm voldoende wordt afgeschermd wanneer de computer in gebruik is.
5. De computer en het scherm geven warmte af tijdens gebruik. De computer en de monitor hebben koelopeningen. Wanneer u deze openingen blokkeert, kan dit leiden tot schade of defecten aan het systeem. Zorg ervoor dat de computer op een goed geventileerde plaats staat en dat de koelopeningen niet worden geblokkeerd. We raden aan ten minste 5 cm te laten tussen de computer, het scherm en andere voorwerpen.

WAARSCHUWING:

Als de computer een stofkap heeft, moet deze worden verwijderd wanneer de computer in gebruik is of voordat de voeding naar de computer volledig wordt uitgeschakeld. Wanneer u de stofkap niet wegneemt, kan de warmte niet ontsnappen en is er geen ventilatie.

6. Houd de computer uit de buurt van objecten of omgevingen met elektromagnetische interferentie (EMI), zoals magneten, werkende mobiele telefoons en elektrische apparaten.

De computerhardware gebruiken

OPMERKING:

de beschrijvingen in dit hoofdstuk kunnen afwijken van wat u op uw computer ziet, afhankelijk van het computermodel en de configuratie.

Basisinstructies aansluitingen

OPMERKING:

uw computer beschikt mogelijk niet over alle aansluitingen die in dit hoofdstuk worden beschreven.

Aansluiting	Beschrijving
Microfoon	Gebruik deze aansluiting om een microfoon aan te sluiten op uw computer als u geluid wilt opnemen of spraakherkenningssoftware gebruikt.
Hoofdtelefoon	Gebruik deze aansluiting om een hoofdtelefoonset aan te sluiten op uw computer als u naar muziek of iets anders wilt luisteren zonder anderen te storen.
Audio-ingangaansluiting	Deze aansluiting ontvangt audiosignalen van een extern geluidsapparaat, zoals een stereosysteem. Wanneer u een extern audioapparaat aansluit, wordt een kabel aangesloten tussen de audio-uitgangpoort van het apparaat en de audio-ingangpoort van de computer.
Audio-uitgangaansluiting	Deze aansluiting wordt gebruikt om audiosignalen van de computer naar externe apparaten te verzenden, zoals actieve stereoluidsprekers (luidsprekers met ingebouwde versterkers), koptelefoons, multimedia-toetsenborden of de audio-ingangsaansluiting van een stereosysteem of een ander extern opnameapparaat.

Aansluiting	Beschrijving
USB-aansluiting	Gebruik deze aansluiting om een apparaat aan te sluiten dat een USB-aansluiting vereist.
Ethernetaansluiting	Gebruik deze aansluiting om de computer te verbinden met een ethernet-LAN.
VGA-aansluiting	Gebruik deze aansluiting om een VGA-scherm of andere schermen aan te sluiten die een VGA-schermaansluiting gebruiken.
DVI-aansluiting	Gebruik deze aansluiting om een DVI-scherm of andere schermen aan te sluiten die een DVI-schermaansluiting gebruiken.
HDMI-aansluiting	Gebruik deze verbinding om de HDMI-aansluiting op uw scherm of tv aan te sluiten.
DisplayPort-aansluiting	Gebruik deze aansluiting om een scherm met hoge prestaties, een direct-drive scherm of andere apparaten aan te sluiten die een DisplayPort-schermaansluiting gebruiken.
Aansluiting voor tv-tuner	Enkel ondersteund op systemen met een optionele tv-tunerkaart.

OPMERKING:

volg deze installatierichtlijnen als uw computer is uitgerust met een draadloos toetsenbord of een draadloze muis.

Instructies voor het configureren van 5.1 Audio

Dit computermodel ondersteunt de conversie van stereogeluid in 5.1 surroundgeluid. Gebruik de volgende richtlijnen voor de aansluiting van een 5.1 surround-audioapparaat:

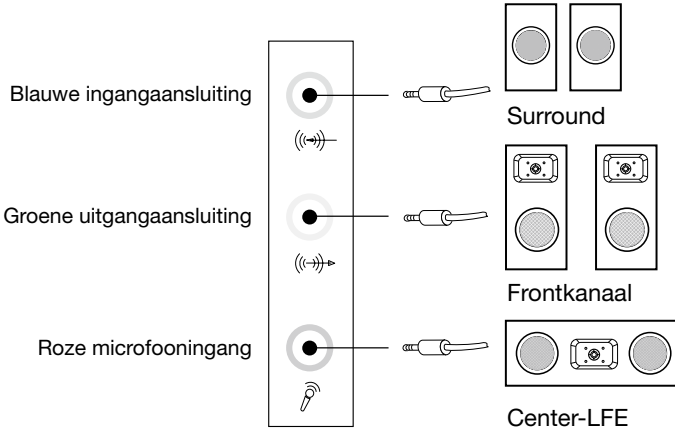

Ga als volgt te werk om het systeem te configureren:

1. Klik met de rechter muisknop op het luidsprekerpictogram in de taakbalk en selecteer de optie **Geluiden** om een dialoogvenster te openen om opties te configureren.
2. Selecteer een afspelerapparaat uit het tabblad **Afspelen** en klik vervolgens op de knop **Configureren** om het te configureren.
3. Selecteer in het dialoogvenster **Luidsprekerinstellingen 5.1 Surround** in het veld **Audiokanalen** en ga verder met het instellen van de luidsprekers door de instructies te volgen.
4. 5.1 surround sound kan worden gebruikt nadat deze configuratieprocedure is voltooid.

OPMERKING:

Als de bovenstaande interfaces voor audioconfiguratie verschillen van die op uw computer, kunt u de bovenstaande stappen als referentie gebruiken. Om het 5.1 surround sound-audiosysteem te configureren in uw huidige audioconfiguratie-interface, moet u de elektronische help-informatie lezen voor hulp.

Instructies voor het configureren van 7.1 Audio

Gebruik de volgende illustratie wanneer u een 7.1 surround sound-audiosysteem aansluit.

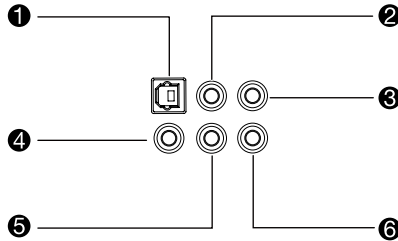

- ❶ S/PDIF-uit aansluiting (uitvoer)
- ❷ Surround uit-aansluiting (uitvoer)
- ❸ Uitvoeraansluiting midden / lage frequentie (uitvoer)
- ❹ Invoeraansluiting microfoon (invoer)
- ❺ Audio-uitgangaansluiting (uitvoer)
- ❻ Audio-ingangaansluiting (invoer/uitvoer)

OPMERKING:

Voor meer gedetailleerde instellingen, selecteert u in **Configuratiescherm, Hardware en geluiden** → **Lenovo HD Audio Manager**. Volg de instructies om de geavanceerde instellingen te configureren.

Ga als volgt te werk om het systeem te configureren:

1. Klik met de rechter muisknop op het luidsprekerpictogram in de taakbalk en selecteer de optie **Geluiden** om een dialoogvenster te openen om opties te configureren.
2. Selecteer een afspeler uit het tabblad **Afspelen** en klik vervolgens op de knop **Configureren** om het te configureren.
3. Selecteer in het dialoogvenster **Luidsprekerinstellingen 7.1 Surround** in het veld **Audiokanalen** en ga verder met het instellen van de luidsprekers door de instructies te volgen.
4. 7.1 surround sound kan worden gebruikt nadat deze configuratieprocedure is voltooid.

OPMERKING:

Als de bovenstaande interfaces voor audioconfiguratie verschillen van die op uw computer, kunt u de bovenstaande stappen als referentie gebruiken. Om het 7.1 surround sound-audiosysteem te configureren in uw huidige audioconfiguratie-interface, moet u de elektronische help-informatie lezen voor hulp.

Lenovo Rescue System

OPMERKING:

Het **Lenovo Rescue System**, **OneKey Recovery** en de **Installatie van stuurprogramma en toepassing** zijn alleen beschikbaar op bepaalde modellen. De beschrijving van **Lenovo Rescue System** in dit hoofdstuk is alleen van toepassing voor modellen waarop **Lenovo Rescue System** vooraf is geïnstalleerd.

OPGEPAST:

Gebruik van **OneKey Recovery** zal resulteren in gegevensverlies.

- U kunt de C: -schijf van de computer terugzetten naar fabrieksinstellingen met **OneKey Recovery**. Hierdoor gaan alle bestaande gegevens op station C: verloren, maar de inhoud en het formaat van de andere partities van de harde schijf blijven ongewijzigd.
- Indien u een besturingssysteem wilt installeren en terugzetten met **OneKey Recovery**, moet u de partitie C: formatteren naar **NTFS**-formaat en het besturingssysteem op de partitie C: installeren. Anders kan het **OneKey Recovery**-systeem niet worden uitgevoerd.

Opmerking over de servicepartitie

De bestanden en betrokken gegevens die rescue system gebruikt, worden opgeslagen op de servicepartitie. Als u deze partitie verwijdert, wordt rescue system onbruikbaar. Voor meer details over de werking, zie de volgende richtlijnen:

Voer **Configuratiescherm** in het zoekveld op de taakbalk in en selecteer **Systeembeheer** → **Computerbeheer** → **Schijfbeheer**. U ziet nu de servicepartitie, die u niet mag verwijderen.

OPMERKING:

De herstelbestanden en betrokken gegevens die rescue system gebruikt, worden opgeslagen op de servicepartitie. Als de servicepartitie verwijderd of beschadigd wordt door iemand anders dan door Lenovo erkende dienstverleners, kan Lenovo onder geen beding aansprakelijk worden gehouden voor gegevensverlies dat daaruit voortvloeit.

OneKey Recovery

OneKey Recovery is een gebruiksvriendelijke toepassing. U kunt de toepassing gebruiken om de standaardinstellingen van uw computer te herstellen.

OneKey Recovery gebruiken:

1. Schakel de computer in en druk herhaaldelijk op F2 tot het **Lenovo Rescue System** wordt geopend. Selecteer **OneKey Recovery**.

OPMERKING:

Systeemherstel zal alle gegevens in station C: overschrijven. Maak een back-up van belangrijke gegevens voor u een systeemherstel uitvoert om gegevensverlies te vermijden.

2. Volg de instructies op het scherm om de back-uptaak te selecteren waaruit u wilt terugzetten en het station waarop u het besturingssysteem wilt installeren en druk op **Volgende** om het herstellen te starten.
3. Wacht terwijl het systeemherstel wordt uitgevoerd. Onderbreek het herstelproces niet.
4. Nadat het systeemherstel is voltooid, zal de software vragen om de computer opnieuw op te starten. Start de computer opnieuw op en ga naar het besturingssysteem.

Stuurprogramma's en toepassing installeren

Met de functie **Stuurprogramma's en toepassing installeren** in het rescue system kunt u op een gebruiksvriendelijke wijze alle met de Lenovo-hardware meegeleverde toepassingen en stuurprogramma's van Lenovo opnieuw installeren.

Methode 1: Automatische installatie

Schakel de computer in en druk herhaaldelijk op **F2** tot het **Lenovo Rescue System** wordt geopend. Selecteer **Stuurprogramma's en toepassing installeren**.

Volg de dialoogvensters op het scherm voor de installatie van Stuurprogramma's en toepassingen van Lenovo. Klik op **OK** om te beginnen met de installatie van de software **Lenovo Stuurprogramma's en toepassing installeren**.

Het systeem wordt opnieuw gestart. Nadat het systeem opnieuw is opgestart, zal het installatieproces van de stuurprogramma's en toepassingen doorgaan tot het is voltooid.

Methode 2: Handmatige installatie

Voer **Stuurprogramma's en toepassing installeren** in het zoekveld op de Windows taakbalk.

Installeer na het opstarten van de procedure de stuurprogramma's en software handmatig wanneer daarom wordt gevraagd.

OPMERKINGEN:

1. Installeer geen software die reeds op de computer is geïnstalleerd.
2. Zorg dat de software Stuurprogramma's en toepassing installeren automatisch is geïnstalleerd voordat u het besturingssysteem opstart. De handmatige installatiefunctie kan enkel worden gebruikt nadat de software is geïnstalleerd.

Instructies voor het aanraakscherm

OPGEPAST:

Aanraakschermen zijn alleen beschikbaar op sommige modellen.

De monitor is aanraakgevoelig dankzij het aanraakgevoelig scherm. Een aanraakscherm is een invoerapparaat zoals een muis of een toetsenbord, en de vingers van de gebruiker geven positie-informatie door aan de computer via het aanraakscherm. Met deze technologie, moet u enkel de afbeeldingen of woorden op uw scherm lichtjes aanraken, en de computer zal reageren.

Kalibreren van het aanraakscherm

Voordat u het scherm voor de eerste keer gebruikt, of wanneer het op een verschillende manier reageert dan de plaats waar u het aanraakt, moet u het kalibratieprogramma starten. De procedure gaat als volgt:

- Voer **Instellingen van tablet-pc** in het zoekveld op de taakbalk in en klik op **Kalibreren** om het programma te starten.
- Om kalibratie uit te voeren, gebruikt u uw vinger of een aanraakpen met een diameter van meer dan 9 mm om alle kalibratiepunten in volgorde aan te raken.

Het aanraakscherm gebruiken

OPMERKING:

Raadpleeg **Aan de slag** voor meer informatie over het gebruik van het aanraakscherm. Voer **Aan de slag** in het zoekveld op de taakbalk in en selecteer **Aanraken en toetsenbord** voor aanvullende informatie.

■ Andere instellingen aanraakscherm

- Voer **Pen en aanraken** in het zoekveld in op de Windows taakbalk.
- Selecteer de aanraakhandelingen die u wilt aanpassen. Klik op **Instellingen** om de **Snelheid** en **Toegestane afwijking** aan te passen zodat deze overeenstemmen met de normale manier van dubbelklikken van de gebruiker. Dubbeltik op de afbeelding in de rechteronderhoek van het venster om de instellingen te testen.

■ Voorzorgen bij het gebruik van het aanraakscherm

1. Zorg, indien u het aanraakscherm gebruikt, dat u het oppervlak niet bekrast met scherpe voorwerpen.

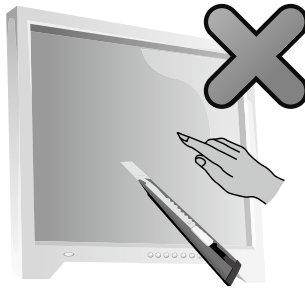

2. Om normale werking van het aanraakscherm te garanderen, moet u ervoor zorgen dat zowel het schermoppervlak als uw vingers schoon en droog zijn.
3. Om een goede positie op het aanraakscherm te garanderen, mag u de glazen rand niet aanraken terwijl u het scherm aanraakt.
4. Schakel om veiligheidsredenen de computer uit voordat u het scherm en het chassis reinigt met een zachte katoenen doek. Veeg het scherm niet af met een natte doek. Dit kan watersporen achterlaten en de aanraakwerking verstoren.
5. Plaats niets op de vier hoeken of het frame van het scherm en laat er niets op vallen. Hierdoor kan het scherm loskomen van het frame waardoor het niet goed meer detecteert. Vermijd dat water en stof binnendringt in de opening tussen de behuizing en het glas wanneer u het frame schoonmaakt.
6. Raak het scherm niet aan in stoffige of hete of vochtige omstandigheden. Plotse temperatuurwijzigingen kunnen condens veroorzaken aan de binnenkant van het glazen scherm. Deze condens verdwijnt na een tijdje en heeft geen invloed op normaal gebruik.
7. Spuit geen vloeistof of reinigingsmiddel rechtstreeks op het aanraakscherm.
8. Gebruik geen oplosmiddel of industriële reinigingsmiddelen op basis van alcohol.
9. Vermijd het gebruik van de computer in het zonlicht. Dit beïnvloedt de werking van het aanraakscherm.

10. De herkenning van de aanraakbewegingen kan als volgt worden beïnvloed:
 - Het aanraken van de correcte plaats op het scherm.
 - De bewegingssnelheid.
 - Het tijdsinterval tussen twee aanrakingen van het scherm.
11. Het aanraakscherm werkt niet in de Rescue System modus.
12. Het aanraakscherm werkt ook niet tijdens het opstartproces, en in slaapmodus of in veilige modus.
13. Raak het scherm niet aan met uw vinger of andere voorwerpen tijdens het opstartproces of het ontwaakproces.

Probleemoplossing en installatie bevestigen

Problemen oplossen

Volg deze tips om problemen met uw computer op te lossen:

- Als u een onderdeel hebt toegevoegd of verwijderd voor het probleem is ontstaan, bekijkt u de installatieprocedures opnieuw en controleert u of het onderdeel correct werd geïnstalleerd.
- Als een randapparaat niet werkt, controleert u of het apparaat correct werd geïnstalleerd.
- Als er een foutbericht op het scherm verschijnt, schrijft u de boodschap nauwkeurig op.
Dit bericht kan medewerkers van de technische ondersteuning helpen om het probleem/de problemen op te lossen.
- Als er een foutbericht verschijnt in een programma, raadpleegt u het helpdocument van dit programma.

Weergaveproblemen oplossen

Probleem: Leeg scherm of geen afbeelding op de monitor.

Probleemoplossing:

1. Controleer of de monitor is ingeschakeld. Zo niet, drukt u op de aan/uit-knop.
2. Controleer of de voedingskabel van de monitor los is geraakt. Sluit desgevallend het netsnoer goed aan op de monitor.
3. Controleer of de signaalkabel goed is aangesloten op de aansluiting op de grafische kaart. Zo niet, schakelt u de computer uit en sluit u de signaalkabel van de monitor goed aan op de aansluiting van de grafische kaart.

Probleem: U moet de instellingen van weergave-eigenschappen aanpassen.

De eigenschappen van achtergrond en pictogrammen op het scherm instellen:

1. Klik met de rechtermuisknop ergens op het bureaublad, maar niet op een pictogram, selecteer vervolgens **Aan persoonlijke voorkeur aanpassen** in het pop-upmenu.
2. Selecteer vervolgens de juiste opties om:
 - de achtergrond van het bureaublad te wijzigen
 - schermbeveiliging te selecteren
 - Selecteer Windows kleuropties voor randen en taakbalk
 - Selecteer een thema
3. Klik met de rechtermuisknop ergens op het bureaublad, maar niet op een pictogram, selecteer vervolgens **Weergave-instellingen** in het pop-upmenu om de weergave te wijzigen.

Probleem: Rimpelingen in het scherm.

Probleemoplossing:

1. Controleer of één van de volgende apparaten zich op minder dan een meter van de computer bevinden: koelkasten, ventilatoren, elektrische drogers, UPS-systemen, reguleurs, TL-lampen of andere computers die magnetische storing kunnen voortbrengen.
2. Verwijder storende apparaten van de computer.
3. Neem contact op met Lenovo Service indien het probleem aanhoudt.

Audioproblemen oplossen

Probleem: Geen geluid uit de ingebouwde luidsprekers

Probleemoplossing:

- Het Windows-volume aanpassen: selecteer het luidsprekerpictogram op de taakbalk. Controleer of het volume omhoog is en het geluid niet is gedempt. Pas de volume-, bas- en toonniveaুকноppen aan om vervorming te elimineren.
- Installeer het audiostuurprogramma opnieuw.
- Verwijder de koptelefoon uit de koptelefoonaansluiting: het geluid van de luidsprekers wordt automatisch uitgeschakeld wanneer een koptelefoon is aangesloten via de koptelefoonaansluiting van de computer.

Probleem: Geen geluid uit de koptelefoon.

Probleemoplossing:

- Controleer de aansluiting van de koptelefoonkabel: ga na of de koptelefoonkabel goed in de koptelefoonaansluiting is geplaatst.
- Het Windows-volume aanpassen: selecteer het luidsprekerpictogram op de taakbalk. Controleer of het volume omhoog is en het geluid niet is gedempt.

Softwareproblemen oplossen

Probleem: U kunt een actief programma niet normaal afsluiten.

Probleemoplossing:

1. Druk tegelijkertijd op de knoppen **Ctrl, Alt** en **Delete** en selecteer de optie **Taakbeheer** in het Windows-aanmeldscherm.
2. Selecteer het programma waarmee een probleem is en klik vervolgens op de knop **Taak beëindigen**.

Probleem: U moet een programma opnieuw installeren of verwijderen

Probleemoplossing:

Tijdens de installatie mag u het installatieproces niet afbreken door het systeem in- of uit te schakelen. Dit kan tot storingen leiden of problemen veroorzaken bij het initialiseren van het systeem.

Tijdens het deïnstallatieproces mag u nooit bestanden of mappen rechtstreeks verwijderen. Dit is schadelijk voor het besturingssysteem en kan een systeem omvattende storing veroorzaken. Volg deze procedure om de installatie van programma's op de juiste manier ongedaan te maken:

1. Maak een back-up van alle documenten en systeeminstellingen die betrekking hebben op het programma voor u het verwijdert.
2. Als het programma een eigen uninstaller heeft, voert u die rechtstreeks uit om de installatie van het programma ongedaan te maken.
3. Als het programma geen eigen uninstaller heeft, gebruikt u het zoekveld op de taakbalk om het **Configuratiescherm** te openen.
4. In het **Configuratiescherm** selecteert u **Programma's** → **Programma's en Onderdelen**.
5. Zoek het programma in het dialoogvenster **Programma's en onderdelen** en selecteer vervolgens **Verwijderen**.
6. Volg de instructies op het scherm om de installatie van de software ongedaan te maken.

Problemen oplossen met optische stations en vaste schijven

Probleem: Het optisch station kan een cd/dvd niet lezen.

Probleemoplossing:

1. Controleer of er een pictogram is voor het optisch station in het bronbeheer van het besturingssysteem. Zo niet, moet u uw computer opnieuw opstarten. Als u nog steeds geen pictogram ziet, neemt u contact op met Lenovo Service. Anders gaat u door met de volgende stap in deze procedure.
2. Bevestig of de cd/dvd op de juiste wijze in het station werd geplaatst. Zo niet, plaatst u de cd of dvd opnieuw in het station. Anders gaat u door met de volgende stap in deze procedure.
3. Controleer de specificaties die met uw computer zijn meegeleverd om na te gaan of dit optisch station cd's/dvd's van dit type kan lezen.
4. Als de cd/dvd niet kan worden gelezen, moet hij vervangen worden door een gekende cd/dvd zoals diegene die met de computer is meegeleverd.
5. Als de gekende goede cd niet kan worden gelezen, controleert u het oppervlak van de cd/dvd op defecten.

Probleem: De capaciteit van de vaste schijf is zoals aangegeven door het systeem kleiner dan de nominale capaciteit

Probleemoplossing: Voor computers die zijn uitgerust met OneKey Recovery vereist de systeemherstelfunctie enige vrije schijfruimte. Hierdoor kan de capaciteit van de huidige vaste schijf ontoereikend zijn.

Overige technische uitleg: De nominale capaciteit van de vaste schijf wordt uitgedrukt in het decimaal systeem als 1000 bytes. De werkelijke capaciteit van de vaste schijf wordt echter uitgedrukt in het binair systeem als 1024 bytes (de nominale capaciteit 1 Gb is bijvoorbeeld 1000Mb, terwijl de werkelijke capaciteit 1024Mb bedraagt).

De capaciteit van de vaste schijf die in Windows wordt weergegeven kan berekend worden op basis van het volgende voorbeeld:

De nominale capaciteit van de vaste schijf is 40 Gb, terwijl de werkelijke capaciteit overeen zou moeten komen met: $40G \times 1000 \times 1000 \times 1000 / (1024 \times 1024 \times 1024) = 37G$.

De capaciteit van de harde schijf in het systeem kan worden verkregen door de servicepartitie af te trekken:

$3G \times 1000 \times 1000 \times 1000 / (1024 \times 1024 \times 1024) = 2.79G$.

De aan de hand van deze methode berekende capaciteit van de vaste schijf kan lichtjes verschillen van de werkelijke capaciteit door het afronden van het totaal.

Speciale tips voor probleemoplossing in Windows

Registreer de volgende informatie die van nut kan zijn bij het oplossen van problemen met het systeem:

De stuurprogramma's voor dit computermodel ondersteunen alleen Windows 10.

Windows-helpsysteem

Het Windows-helpsysteem biedt u gedetailleerde informatie over het gebruik van het Windows-besturingssysteem.

Ga als volgt te werk om het Windows-helpsysteem te openen:

Open het menu Start en tik of klik op **Aan de slag** voor meer informatie.

U kunt ook **Aan de slag** of een andere zoekopdracht invoeren in het zoekveld op de taakbalk. U krijgt suggesties en antwoorden op uw vragen over Windows en de beste zoekresultaten die beschikbaar zijn op uw pc en het internet.

Om systeemherstel uit te voeren na een ernstige fout in Windows 10, tikt of klikt u op de knop Start en selecteert u **Instellingen** → **Beveiliging bijwerken** → **Herstel**. Volg daarna de instructies op het scherm voor systeemherstel.

OPGEPAST:

Het Windows besturingssysteem wordt door Microsoft Corporation geleverd. Gebruik dit in naleving van de GEBRUIKSRECHTOVEREENKOMST (EULA) tussen u en Microsoft. Voor alle vragen betreffende het besturingssysteem, neemt u contact op met Microsoft.

BIOS setup utility

Wat is de BIOS setup utility?

De BIOS setup utility is ROM-gebaseerde software. Het communiceert basiscomputerinformatie en biedt opties voor het instellen van opstartapparaten, veiligheid, hardwaremodus en andere voorkeuren.

Hoe kan ik de BIOS setup utility opstarten?

De BIOS setup utility starten:

1. Sluit de computer af.
2. Schakel de computer in en druk herhaaldelijk op de toets **F1** om het installatieprogramma te starten.

Hoe verander ik de opstartmodus?

Er zijn twee opstartmodi: UEFI en Legacy. Om de opstartmodus te wijzigen, start u de BIOS setup utility en selecteert u **Opstarten** → **Boot Priority** en stel vervolgens opstartmodus in op UEFI of Legacy-ondersteuning in het opstartmenu.

Wanneer moet ik de opstartmodus wijzigen?

De standaard opstartmodus voor uw computer is de UEFI-modus. Als u een Legacy Windows besturingssysteem moet installeren (elk besturingssysteem voor Windows 8.1) op uw computer, moet u de opstartmodus wijzigen naar Legacy support. Het legacy Windows besturingssysteem kan niet worden geïnstalleerd indien u de opstartmodus niet wijzigt.

Dagelijkse onderhoudstaken uitvoeren

De computeronderdelen reinigen

Omdat veel computeronderdelen bestaan uit geïntegreerde schakelingen is het van groot belang dat er geregeld rond de computer wordt schoongemaakt om te vermijden dat er zich stof opstapelt. De reinigingsmiddelen die u nodig hebt om de onderdelen te reinigen zijn: een stofzuiger, een zachte katoenen doek, schoon water (bij voorkeur gezuiverd of gedestilleerd water) en wattenstaafjes.

OPGEPAST:

Haal het netsnoer van de computer uit het stopcontact voor u de computer schoonmaakt. Reinig uw computer met een zachte met water bevochtigde doek. Gebruik geen vloeibare schoonmaakmiddelen of aerosols die brandbare substanties kunnen bevatten.

OPMERKING:

Spuut geen reinigingsmiddel rechtstreeks op het scherm om schade aan de LCD-monitor te voorkomen. Gebruik uitsluitend producten die speciaal zijn bedoeld voor het reinigen van beeldschermen en volg de met het product meegeleverde instructies.

Hieronder vindt u enkele algemene methodes om de onderdelen te reinigen:

- U kunt een zachte doek gebruiken om stof op het oppervlak van de computer, de monitor, de printer, de luidsprekers en de muis te verwijderen.
- U kunt een stofzuiger gebruiken om anders onbereikbare hoeken te reinigen.
- Om het toetsenbord grondig te reinigen, sluit u de computer af en wrijft u erover met een bevochtigde doek. Gebruik het toetsenbord niet voor het droog is.

Vermijd de volgende zaken:

- Water in de computer.
- Gebruik van een doorweekte doek.
- Water rechtstreeks op het oppervlak van de monitor of binnenin de computer.

LCD-schermen moeten dagelijks schoongemaakt worden. Verwijder dagelijks met een droge doek het stof van de monitor en het toetsenbord. Houd alle oppervlakken vrij van vetvlekken.

Informatie over service en ondersteuning

De volgende informatie beschrijft de technische informatie die beschikbaar is voor uw product, tijdens de garantieperiode of tijdens de levensduur van uw product. Raadpleeg de beperkte garantie van Lenovo voor een volledige verklaring van de garantievoorwaarden van Lenovo. Raadpleeg "Beperkte garantie van Lenovo" verder in dit document voor meer informatie.

■ Online technische ondersteuning

Er is online technische ondersteuning beschikbaar tijdens de levensduur van een product op:

<http://www.lenovo.com/support>

■ Technische ondersteuning via telefoon

Indien nodig kunt u telefonisch hulp en informatie krijgen van het Customer Support Center. Zorg dat u de volgende informatie bij de hand hebt voordat u contact opneemt met een technisch ondersteuningsmedewerker van Lenovo:

- model en serienummer
- de exacte woorden van een eventueel foutbericht
- een beschrijving van het probleem

Uw technische ondersteuningsmedewerker begeleidt u mogelijk doorheen het probleem terwijl u tijdens de oproep aan uw computer zit.

Ga voor de meest recente telefoonlijst voor het Customer Support Center naar:

<http://www.lenovo.com/support/phone>

Publicaties downloaden

U vindt elektronische versies van uw computerpublicaties op de Lenovo Support website. Om publicaties voor uw computer te downloaden, gaat u naar

<http://www.lenovo.com/UserManuals> en volgt u de instructies op het scherm.

Beperkte garantie van Lenovo

Deze beperkte garantie van Lenovo bestaat uit de volgende delen:

Deel 1 – Algemene voorwaarden

Deel 2 – Landspecifieke voorwaarden

Deel 3 – Garantieservice-informatie

De voorwaarden van **Deel 2** vervangen of wijzigen de bepalingen van **Deel 1**, zoals landspecifiek aangegeven.

Deel 1 – Algemene voorwaarden

Deze beperkte garantie van Lenovo geldt uitsluitend voor Lenovo-hardwareproducten die u hebt aangeschaft voor eigen gebruik en niet voor wederverkoop.

Deze beperkte garantie van Lenovo is in andere talen beschikbaar op http://www.lenovo.com/warranty/lw_02.

■ Dekking van de garantie

Lenovo garandeert dat alle hardwareproducten die u koopt bij normaal gebruik gedurende de garantieperiode vrij zijn van materiaal- en fabricagefouten. De garantieperiode voor het product gaat in op de oorspronkelijke aanschafdatum die wordt aangegeven op de verkoopbon of factuur, tenzij anders gespecificeerd door Lenovo. De garantieperiode en het type garantieservice voor uw product worden hieronder gespecificeerd in "**Deel 3 - Garantieservice-informatie**". Deze garantie is alleen geldig voor producten in het land of de regio van aanschaf.

DEZE GARANTIE IS DE ENIGE GARANTIE WAAROP U AANSPRAAK KUNT MAKEN EN VERVANGT ALLE OVERIGE UITDRUKKELIJKE OF IMPLICIETE GARANTIES OF VOORWAARDEN, MET INBEGRIIP VAN IMPLICIETE GARANTIES VAN VERKOOPBAARHEID EN GESCHIKTHEID VOOR EEN BEPAALD DOEL. IN SOMMIGE LANDEN OF RECHTSGEBIEDEN IS DE UITSLUITING VAN UITDRUKKELIJKE OF IMPLICIETE GARANTIES NIET TOEGESTAAN EN HOEFT DE BOVENSTAANDE UITSLUITING NIET OP U VAN TOEPASSING TE ZIJN. IN DEZE GEVALLEN GELDEN DE BETREFFENDE GARANTIES UITSLUITEND IN ZOVERRE WETTELIJK VOORGESCHREVEN EN UITSLUITEND GEDURENDE DE GARANTIEPERIODE. IN SOMMIGE LANDEN OF RECHTSGEBIEDEN ZIJN

BEPERKINGEN OP DE DUUR VAN IMPLICIETE GARANTIES NIET TOEGESTAAN EN HOEFT DE BOVENSTAANDE BEPERKING NIET OP U VAN TOEPASSING TE ZIJN.

■ Gebruikmaken van garanteservice

Indien het product tijdens de garantieperiode niet functioneert zoals wordt gegarandeerd, kunt u garanteservice invoeren door contact op te nemen met Lenovo of met een door Lenovo erkende serviceprovider. Een lijst van erkende serviceproviders en hun telefoonnummers is beschikbaar op: <http://support.lenovo.com>.

Garanteservice is mogelijk niet op alle locaties beschikbaar en kan van locatie tot locatie verschillen. Buiten het normale servicegebied van een serviceprovider worden mogelijk kosten in rekening gebracht. Neem contact op met een lokale serviceprovider voor specifieke informatie voor uw locatie.

■ Klantverantwoordelijkheden voor garanteservice

Voordat de garanteservice wordt verleend, moet u de volgende stappen nemen:

- volg de door de serviceprovider gespecificeerde procedures voor serviceaanvragen
- maak een back-up van alle programma's en gegevens in het product
- verstrek alle systeemsleutels of wachtwoorden aan de serviceprovider
- verstrek de serviceprovider voldoende, vrije en veilige toegang tot uw faciliteiten zodat de service kan worden uitgevoerd
- verwijder alle gegevens van het product, met inbegrip van vertrouwelijke, persoonlijke of bedrijfsinformatie. Dergelijke informatie die u niet kunt verwijderen, moet worden aangepast om toegang door derden te voorkomen of zodanig worden gewijzigd dat het geen persoonlijke gegevens meer zijn onder de van toepassing zijnde wet. De serviceprovider is niet verantwoordelijk voor verlies of openbaarmaking van gegevens, met inbegrip van vertrouwelijke, persoonlijke of bedrijfsinformatie, op het geretourneerde product of het product waarop garanteservice wordt verleend.
- verwijder alle functies, onderdelen, opties, wijzigingen en aangesloten accessoires die niet onder de dekking van de garantie vallen
- zorg dat het product of onderdeel vrij is van wettelijke beperkingen die vervanging niet mogelijk maken
- bent u niet de eigenaar van een product of onderdeel, vraag dan de eigenaar om toestemming zodat de serviceprovider de garanteservice kan verstrekken

■ Wat u van uw serviceprovider kunt verwachten

Wanneer u contact opneemt met een serviceprovider, moet u de procedures voor het bepalen en oplossen van het gespecificeerde probleem volgen.

De serviceprovider probeert het probleem te diagnosticeren en op te lossen via de telefoon, e-mail of via hulp op afstand. De serviceprovider kan u vragen om bepaalde software-updates te downloaden en te installeren.

Sommige problemen kunnen worden opgelost door een onderdeel te vervangen dat u zelf kunt installeren. Dit is een "Customer Replaceable Unit" of "CRU". Indien nodig zal de serviceprovider u een CRU toezenden, die u dan zelf kunt installeren.

Als het probleem niet kan worden verholpen via telefonische hulp of hulp op afstand, door middel van het installeren van software-updates of door zelf een CRU te installeren, verzorgt uw serviceprovider de garanteservice voor het product zoals hieronder vermeld in **"Deel 3 - Garanteservice-informatie"**.

Als de serviceprovider vaststelt dat uw product niet hersteld kan worden, zal de serviceprovider het product vervangen door een ander exemplaar met minstens dezelfde functionaliteit.

Als de serviceprovider niet in staat is om uw product te herstellen of te vervangen, hebt u uitsluitend recht op restitutie van de aanschafprijs nadat u het product hebt geretourneerd naar de plaats van aankoop of naar Lenovo.

■ Vervangingsproducten en onderdelen

Wanneer volgens de garantie een product of onderdeel kan worden vervangen, wordt het vervangende product of onderdeel de eigendom van Lenovo en wordt het oorspronkelijke product of onderdeel uw eigendom. Alleen ongewijzigde Lenovo-producten en -onderdelen komen in aanmerking voor vervanging. Het door Lenovo geleverde vervangende product of onderdeel is mogelijk niet nieuw, maar het zal goed werken en minstens functioneel gelijk zijn aan het originele product of onderdeel. Het vervangende product of onderdeel zal gegarandeerd zijn voor de resterende termijn van het originele product.

■ Gebruik van persoonlijke informatie

Wanneer u garanteservice ontvangt in het kader van deze garantie, zal Lenovo informatie over de garantiedienst en uw contactgegevens, zoals naam, telefoonnummer, adres en e-mailadres, opslaan, gebruiken en verwerken. Lenovo zal deze informatie gebruiken om service te verlenen volgens deze garantie. We kunnen contact met u opnemen om te informeren of u tevreden bent over de garanteservice of om u te waarschuwen wanneer een product wordt teruggedroepen of wanneer er problemen met de veiligheid zijn. Voor deze doeleinden verleent u Lenovo toestemming om uw gegevens naar elk land over te dragen waar we zaken doen en deze te verstrekken aan entiteiten die namens ons optreden. We kunnen de gegevens ook openbaar maken wanneer dit door de wet wordt vereist. Het privacybeleid van Lenovo is beschikbaar op www.lenovo.com.

■ Zaken die niet onder de garantie vallen

Het volgende wordt niet gedekt door deze garantie:

- ononderbroken of foutloze werking van een product
- verlies of beschadiging van uw gegevens door een product
- softwareprogramma's die bij het product zijn geleverd of die later zijn geïnstalleerd
- storingen of schade ten gevolge van verkeerd gebruik, misbruik, ongevallen, aanpassingen, een ongeschikte fysieke omgeving of gebruiksomgeving, natuurrampen, spanningspieken, incorrect onderhoud of gebruik in strijd met het productinformatiemateriaal
- schade die is veroorzaakt door een niet-geautoriseerde serviceprovider
- falen van of schade veroorzaakt door producten van andere fabrikanten, waaronder de producten die Lenovo op uw verzoek kan leveren of integreren in het Lenovo-product
- technische ondersteuning en andere vormen van ondersteuning, zoals "how to"-vragen en vragen over configuratie en installatie van het product
- producten of onderdelen met gewijzigde identificatielabels of waarvan het identificatielabel is verwijderd

■ Beperking van aansprakelijkheid

Lenovo is alleen verantwoordelijk voor verlies of schade van uw product als het in het bezit is van de serviceprovider of wordt vervoerd in de gevallen waarin de serviceprovider verantwoordelijk is voor het transport.

Lenovo en uw serviceprovider zijn niet verantwoordelijk voor verlies of openbaarmaking van gegevens die in een product aanwezig zijn, met inbegrip van vertrouwelijke informatie en persoonlijke of bedrijfsgegevens.

IN GEEN ENKEL GEVAL, EN NIETTEGENSTAAND HET FALEN VAN HET ESSENTIELE DOEL VAN HIER BEPAALDE OPLOSSINGEN, ZULLEN LENOVO OF DIENS LEVERANCIERS, DISTRIBUTEURS OF SERVICEPROVIDERS NIET AANSPRAKELIJK ZIJN VOOR HET VOLGENDE, OOK NIET INDIEN ZE VOORAF ZIJN GEWAARSCHUWD OVER DE MOGELIJKHEID HIERVAN: 1) SCHADEVERGOEDINGSCLAIMS VAN DERDEN TEGENOVER U; 2) VERLIES, BESCHADIGING OF OPENBAARMAKING VAN UW GEGEVENS; 3) BIJZONDERE, INCIDENTELE, INDIRECTE OF GEVOLGSCHADE, MET INBEGRIIP VAN WINSTDERIVING, OMZETDERIVING OF VERLIES VAN GOODWILL OF VERWACHTE BESPARINGEN. IN GEEN ENKEL GEVAL ZAL DE TOTALE AANSPRAKELIJKHEID VAN LENOVO OF DIENS PARTNERS, LEVERANCIERS, DISTRIBUTEURS OF SERVICEPROVIDERS VOOR SCHADE, ONGEACHT DE OORZAAK, HET BEDRAG VAN DE FEITELIJKE SCHADE Overschrijden OF HET VOOR HET PRODUCT BETAALDE BEDRAG Overschrijden. DE BOVENSTAANDE BEPERKINGEN ZIJN NIET VAN TOEPASSING OP

SCHADEVERGOEDINGEN VOOR LICHAAMELIJK LETSEL (INCLUSIEF DODELIJKE ONGEVALLen), BESCHADIGING VAN EIGENDOM OF BESCHADIGING VAN VASTE PERSOONLIJKE EIGENDOMMEN WAARVOOR LENOVO VOLGENS DE WET AANSPRAKELIJK IS.

IN SOMMIGE LANDEN OF RECHTSGEBIEDEN IS UITSLUITING OF BEPERKING VAN INCIDENTELE SCHADE OF GEVOLGSCHADE NIET TOEGESTAAN, ZODAT DE BOVENSTAANDE BEPERKING OF UITSLUITING MOGELIJK NIET OP UW SITUATIE VAN TOEPASSING IS.

■ Uw overige rechten

DEZE GARANTIE VERLEENT U SPECIFIEKE WETTELIJKE RECHTEN. AFHANKELIJK VAN HET LAND OF HET RECHTSGEBIED WAAR U ZICH BEVINDT, HEBT U MOGELIJK OOK ANDERE RECHTEN. WELLIJCH HEBT U NOG MEER RECHTEN KRACHTENS DE GELDENDE WETGEVING OF EEN SCHRIFTELIJKE OVEREENKOMST MET LENOVO. GEEN ENKELE BEPALING IN DEZE GARANTIE BEPERKT UW WETTELIJKE RECHTEN, MET INBEGRIJ VAN CONSUMENTENRECHTEN KRACHTENS NATIONALE WETGEVING INZAKE DE VERKOOP VAN CONSUMENTENPRODUCTEN, INDIEN EN VOOR ZOEVER DEZE RECHTEN NIET BIJ OVEREENKOMST KUNNEN WORDEN AFGEWEEZEN OF BEPERKT.

Deel 2 – Landspecifieke voorwaarden

Australië

“Lenovo” betekent Lenovo (Australië en Nieuw-Zeeland) Pty Limited ABN 70 112 394 411. Adres: Level 10, North Tower, 1-5 Railway Street, Chatswood, NSW, 2067. Telefoon: +61 2 8003 8200. E-mail: lensyd_au@lenovo.com

Het onderstaande vervangt hetzelfde gedeelte in Deel 1:

Wat valt onder deze garantie:

Lenovo garandeert dat alle hardwareproducten die u koopt bij normaal gebruik gedurende de garantieperiode vrij zijn van materiaal- en fabricagefouten. Indien het product tijdens de garantieperiode niet functioneert zoals wordt gegarandeerd, kunt u de garantieservice inroepen door contact op te nemen met Lenovo of met een door Lenovo erkende serviceprovider. De garantieperiode voor het product gaat in op de oorspronkelijke aanschafdatum aangegeven op de verkoopbon of factuur, tenzij Lenovo u schriftelijk anders informeert. De garantieperiode en het type garantieservice voor uw product worden hieronder gespecificeerd in **Deel 3 - Garantieservice-informatie**.

DE DOOR DEZE GARANTIE VERSTREKTE VOORDELEN ZIJN EEN TOEVOEGING AAN UW WETTELIJKE RECHTEN EN AANSPRAAK, INCLUSIEF RECHTEN VOLGENS DE AUSTRALISCHE CONSUMENTENWET.

Het onderstaande vervangt hetzelfde gedeelte in Deel 1:

Vervangingsproducten en onderdelen:

Wanneer volgens de garantie een product of onderdeel kan worden vervangen, wordt het vervangende product of onderdeel de eigendom van Lenovo en wordt het vervangende product of onderdeel uw eigendom. Alleen ongewijzigde Lenovoproducten en -onderdelen komen in aanmerking voor vervanging. Het door Lenovo geleverde vervangende product of onderdeel is mogelijk niet nieuw, maar het zal goed werken en minstens functioneel gelijk zijn aan het originele product of onderdeel. Het vervangende product of onderdeel zal gegarandeerd zijn voor de resterende termijn van het originele product. De voor herstelling ingediende producten en onderdelen kunnen, in plaats van hersteld, door gereviseerde producten of onderdelen worden vervangen. Gereviseerde onderdelen kunnen voor herstelling van het product worden gebruikt en de herstelling van het product kan gegevensverlies veroorzaken als het product gebruikersgegevens kan bevatten.

Het onderstaande is een toevoeging op hetzelfde gedeelte in Deel 1:

Gebruik van persoonlijke informatie

Lenovo kan de garantieservice niet uitvoeren als u weigert om uw gegevens te verstrekken of niet wenst dat wij uw gegevens naar uw vertegenwoordiger of servicepunt verzenden. Bij uw contact met Lenovo hebt u recht op toegang tot uw persoonlijke contactgegevens en om een verzoek in te dienen om fouten recht te zetten volgens de privacywet van 1988 (Privacy Act 1988).

Het onderstaande vervangt hetzelfde gedeelte in Deel 1:

Beperking van aansprakelijkheid

Lenovo is alleen verantwoordelijk voor verlies of schade van uw product als het in het bezit is van de serviceprovider of wordt vervoerd in de gevallen waarin de serviceprovider verantwoordelijk is voor het transport.

Lenovo en uw serviceprovider zijn niet verantwoordelijk voor verlies of openbaarmaking van gegevens die in een product aanwezig zijn, met inbegrip van vertrouwelijke informatie en persoonlijke of bedrijfsgegevens.

IN ZOVERRE TOEGESTAAN DOOR DE WET, IN GEEN ENKEL GEVAL EN NIETTEGENSTAAND HET FALEN VAN HET ESSENTIELE DOEL VAN HIER BEPAALDE OPLOSSINGEN, ZULLEN LENOVO OF DIENS PARTNERS, LEVERANCIERS, DISTRIBUTEURS OF SERVICEPROVIDERS AANSPRAKELIJK ZIJN VOOR HET VOLGENDE, OOK NIET INDIEN ZE

VOORAF ZIJN GEWAARSCHUWD OVER DE MOGELIJKHEID HIERVAN:

1) SCHADEVERGOEDINGSCLAIMS VAN DERDEN TEGENOVER U; 2) VERLIES, BESCHADIGING OF OPENBAARMAKING VAN UW GEGEVENS; 3) BIJZONDERE, INCIDENTELE, INDIRECTE OF GEVOLGSCHADE, MET INBEGRIIP VAN WINSTDERIVING, OMZETDERIVING OF VERLIES VAN GOODWILL OF VERWACHTE BESPARINGEN. IN GEEN ENKEL GEVAL ZAL DE TOTALE AANSPRAKELIJKHEID VAN LENOVO OF DIENS PARTNERS, LEVERANCIERS, DISTRIBUTEURS OF SERVICEPROVIDERS VOOR SCHADE, ONGEACHT DE OORZAAK, HET BEDRAG VAN DE FEITELIJKE SCHADE OVERSCHRIJDEN OF HET VOOR HET PRODUCT BETAALDE BEDRAG OVERSCHRIJDEN.

DE BOVENSTAANDE BEPERKINGEN ZIJN NIET VAN TOEPASSING OP SCHADEVERGOEDINGEN VOOR LICHAMELIJK LETSEL (INCLUSIEF DODELIJKE ONGEVALLLEN), BESCHADIGING VAN EIGENDOM OF BESCHADIGING VAN VASTE PERSOONLIJKE EIGENDOMMEN WAARVOOR LENOVO VOLGENS DE WET AANSPRAKELIJK IS.

Het onderstaande vervangt hetzelfde gedeelte in Deel 1:

Uw overige rechten

DEZE GARANTIE VERLEENT U SPECIFIEKE WETTELIJKE RECHTEN. U KUNT OOK OVER ANDERE WETTELIJKE RECHTEN BESCHIKKEN, INCLUSIEF RECHTEN VOLGENS DE AUSTRALISCHE CONSUMENTENWET. GEEN ENKELE BEPALING IN DEZE GARANTIE BEPERKT UW WETTELIJKE RECHTEN, MET INBEGRIIP VAN RECHTEN DIE BIJ OVEREENKOMST NIET KUNNEN WORDEN AFGEWEEZEN OF BEPERKT.

Zo worden onze producten met garanties verstrekt die niet kunnen worden uitgesloten door de Australische consumentenwet. U hebt het recht op vervanging of restitutie bij grote defecten, en compensatie voor ander redelijk en te voorzien verlies of schade. U hebt ook het recht op vervanging of herstelling van een product als het product niet van aanvaardbare kwaliteit is en het gebrek geen groot defect veroorzaakt.

Nieuw-Zeeland

Het onderstaande is een toevoeging op hetzelfde gedeelte in Deel 1:

Gebruik van persoonlijke informatie

Lenovo kan de garantieservice niet uitvoeren als u weigert om uw gegevens te verstrekken of niet wenst dat wij uw gegevens naar uw vertegenwoordiger of servicepunt verzenden. U hebt recht op toegang tot uw persoonlijke contactgegevens en om een verzoek tot rechtzetting van fouten in te dienen volgens de Privacy Act 1993 bij het contact met Lenovo (Australië en Nieuw-Zeeland) Pty

Bangladesh, Cambodja, India, Indonesië, Nepal, Filippijnen, Vietnam en Sri Lanka

Het onderstaande is een toevoeging voor Deel 1:

Afhandeling van geschillen

Geschillen die voortvloeien uit of samenhangen met deze garantie worden onwederroepelijk beslecht door middel van arbitrage in Singapore. Deze garantie is onderworpen, opgesteld en wettelijk toepasbaar in overeenstemming met de wetten van Singapore, zonder invloed van tegenstrijdigheid van wetten. Als u het product hebt aangeschaft in India, worden geschillen die voortvloeien uit of samenhangen met deze garantie onwederroepelijk beslecht door middel van arbitrage in Bangalore, India. Arbitrage in Singapore vindt plaats in overeenstemming met de Arbitration Rules van het Singapore International Arbitration Center (de "SIAC-regels") die op dat moment van kracht zijn. Arbitrage in India vindt plaats in overeenstemming met de op dat moment geldende wetgeving van India. De arbitragebeslissing is definitief en voor de partijen bindend zonder mogelijkheid tot beroep. De beslissing wordt schriftelijk opgesteld en beschrijft zowel de feitelijke bevindingen als de wettelijke conclusies. Alle arbitrageprocedures, met inbegrip van de hierbij ingebrachte documenten, dienen in de Engelse taal te worden gevoerd. De Engelstalige versie van deze garantie heeft bij de arbitrageprocedure prioriteit boven anderstalige versies.

Europese Economische Ruimte (EER)

Het onderstaande is een toevoeging voor Deel 1:

Klanten binnen de EER kunnen via het volgende adres contact opnemen met Lenovo: EMEA Service Organisation, Lenovo (International) B.V., Floor 2, Einsteinova 21, 851 01, Bratislava, Slowakije. Garantieservice op basis van deze garantie voor Lenovo hardwareproducten die in EER-lidstaten zijn aangeschaft, kan worden ingeroepen in elke EER-lidstaat waarin het product door Lenovo is aangekondigd en wordt geleverd.

Rusland

Het onderstaande is een toevoeging voor Deel 1:

Productonderhoudsperiode

De productonderhoudsperiode is vier (4) jaar vanaf oorspronkelijke aankoopdatum.

Deel 3 - Garantieservice-informatie

Belangrijk: bezoek <http://support.lenovo.com> voor productgerelateerde stuurprogramma's, documenten en updates. Voor specifieke garantie-informatie over uw product bezoek: <http://support.lenovo.com/us/en/warrantylookup>

Indien nodig zal uw serviceprovider uw product herstellen of vervangen, afhankelijk van het type garantieservice dat voor uw product is gespecificeerd, en van de beschikbare servicemogelijkheden. De tijdsplanning van de service is afhankelijk van het tijdstip van uw aanvraag, de beschikbaarheid van onderdelen en andere factoren.

■ Types garantieservice

1. Customer Replaceable Unit-service ("CRU")

Op basis van de CRU Service zal de serviceprovider u zogeheten CRU's (Customer Replaceable Units; door de klant te vervangen eenheden) gratis toezenden, die u zelf kunt installeren. Informatie over CRU's en instructies voor de vervanging en installatie worden met het product meegezonden en zijn te allen tijde op aanvraag verkrijgbaar bij Lenovo. CRU's die u gemakkelijk zelf kunt installeren worden "Self-service CRU's" genoemd. Voor "Optional-service CRU's" zijn mogelijk enige technische kennis en gereedschappen nodig. De installatie van Self-service CRU's is uw verantwoordelijkheid. U kunt verzoeken dat een serviceprovider Optional-service CRU's installeert op basis van een van de andere soorten garantieservice die voor uw product gelden. Een optionele service kan bij een serviceprovider of Lenovo worden aangeschaft, zodat de Self-service CRU's voor u kunnen worden geïnstalleerd. U vindt een lijst van CRU's en hun toewijzing in de documentatie die bij uw product is geleverd of op www.lenovo.com/CRUs. De voorwaarde voor het retourneren van een defecte CRU, indien van toepassing, zal worden vermeld in de documentatie van een vervangende CRU. Wanneer retourneren is vereist: 1) ontvangt u bij de vervangende CRU instructies voor de retourzending, een voorgefrankeerd adresetiket en een geschikte verpakking; en 2) kan u een vergoeding voor de vervangende CRU in rekening worden gebracht indien uw serviceprovider de defecte CRU niet binnen dertig (30) dagen na uw ontvangst van de vervangende CRU hebt ontvangen.

2. On-siteservice

Op basis van on-siteservice herstelt of vervangt uw serviceprovider het product bij u op locatie. U dient te zorgen voor een geschikte werkomgeving om het Lenovoproduct te kunnen demonteren en assembleren. Sommige herstellingen moeten in een servicecentrum worden uitgevoerd. In dergelijke gevallen stuurt de serviceprovider het product op eigen kosten naar het servicecentrum.

3. Courier or Depot Service

Op basis van de Courier or Depot Service wordt uw product hersteld of vervangen in een erkend servicecentrum, waarbij het transport wordt geregeld door uw serviceprovider. U bent zelf verantwoordelijk voor het ontkoppelen van het product, het verpakken van het product in de geleverde transportverpakking en de verzending naar een aangewezen servicecentrum. Het product wordt door een koerier bij u opgehaald en afgeleverd bij het servicecentrum. Het servicecentrum zal het product op eigen kosten naar u terugsturen.

4. Customer Carry-In service

Op basis van de Customer Carry-in Service wordt uw product hersteld of vervangen in een aangewezen servicecentrum nadat u het product op eigen risico en kosten hebt afgeleverd. Nadat het product is hersteld of vervangen, kunt u het komen ophalen. Als u het product niet ophaalt, kan de serviceprovider het product naar eigen inzicht verder verwerken.

5. Mail-In Service

Op basis van de Mail-In Service wordt uw product hersteld of vervangen in een aangewezen servicecentrum nadat u het product op eigen risico en kosten hebt afgeleverd. Nadat het product is hersteld of vervangen, wordt het product voor rekening van Lenovo naar u geretourneerd, tenzij anders bepaald door de serviceprovider.

6. Customer Two-Way Mail-In Service

Op basis van de Two-Way Mail-In Service wordt uw product hersteld of vervangen in een aangewezen servicecentrum nadat u het product op eigen risico en kosten hebt afgeleverd. Nadat het product is hersteld of vervangen, wordt het product op uw risico en kosten naar u geretourneerd. Als u het retourneren van het product niet regelt, kan de serviceprovider het product naar eigen inzicht verder verwerken.

7. Productvervangingservice

Op basis van de productvervangingservice zal Lenovo een vervangend product naar uw locatie sturen. U bent verantwoordelijk voor de installatie en verificatie van het product. Het vervangende product wordt uw eigendom in ruil voor het defecte product dat eigendom wordt van Lenovo. U moet het defecte product verzenden in de doos waarin u het vervangende product hebt ontvangen en deze retourneren aan Lenovo. De transportkosten van beide verzendingen worden volledig door Lenovo betaald. Als u niet de doos gebruikt waarin u het vervangende product hebt ontvangen, kunt u aansprakelijk worden gesteld voor de schade aan het defecte product tijdens het transport. De kosten van het vervangende product kunnen aan u worden doorverrekend als Lenovo het defecte product niet ontvangt binnen dertig (30) dagen nadat u het vervangende product hebt ontvangen.

Kennisgevingen

Verklaring

Bedankt voor het gebruik van Lenovo-producten.

Lees aandachtig alle documenten die met uw computer zijn meegeleverd voor u het product installeert en in gebruik neemt. Lenovo is niet verantwoordelijk voor verlies tenzij dit veroorzaakt werd door de installatie en handelingen die door professionele Lenovo dienstverleners werden uitgevoerd. U bent verantwoordelijk indien u het product niet volgens de instructies en vereisten gebruikt zoals beschreven in de handleiding die bij uw computer geleverd werd, of indien u het apparaat onjuist gebruikt.

Deze handleiding kan technische onjuistheden of tikfouten bevatten. De informatie hierin bepaald, wordt geregeld gewijzigd; deze wijzigingen zullen in de nieuwe uitgave gepubliceerd worden. Lenovo behoudt het recht voor om de producten en softwareprogramma's die in de handleiding van uw computer beschreven staan, te verbeteren en/of te wijzigen alsook de inhoud van de handleiding, op eender welk moment en zonder kennisgeving, om de dienstverlening te verhogen.

De handleidingen van uw computer worden meegeleverd om u te helpen de Lenovo-producten correct te gebruiken. Voor de configuratie van dat product, zie het desbetreffend contract (indien aanwezig) of de leverbon van het product, of neem contact op met de verdeler voor het product.

De inhoud van de handleidingen die met uw computer zijn meegeleverd, zijn auteursrechtelijk beschermd. Geen enkele van de meegeleverde handleidingen mogen gekopieerd, opnieuw gepubliceerd of vertaald worden op eender welke manier, zonder voorafgaande geschreven toestemming van Lenovo.

De software interface- en functie en hardwareconfiguratie die in de handleidingen van uw computer beschreven zijn, stemmen mogelijk niet volledig overeen met de werkelijke configuratie van de computer die u aankocht. U mag ons steeds contacteren over de handleidingen die met uw computer meegeleverd werden. Voor de nieuwste informatie of vragen of opmerkingen, ga naar de Lenovo website:

Service Website: <http://support.lenovo.com>

Kennisgevingen elektronische emissies

Dit apparaat is getest en voldoet aan de limieten voor een digitaal apparaat klasse B. U vindt de machinetypes waarvoor deze verklaring geldt achteraan de *Snelstarhandleiding*.

Conformiteitsverklaring van de Federal Communications Commission (FCC)

Deze apparatuur werd getest en voldoet aan de normen voor een digitaal product van het type Klasse B, overeenkomstig Deel 15 van de FCC-voorschriften. Deze normen hebben tot doel een redelijke bescherming te bieden tegen schadelijke interferentie in een woonomgeving. Dit apparaat genereert en gebruikt radiofrequentie-energie; het kan deze energie ook uitstralen en indien het niet volgens de instructies wordt geïnstalleerd en gebruikt, kan het de radiocommunicatie nadelig beïnvloeden. Er is echter geen garantie dat zich helemaal geen interferentie zal voordoen. Als dit apparaat op schadelijke manier interfereert met de radio- of televisieontvangst, wat de gebruiker kan nagaan door het apparaat uit en aan te zetten, kan de gebruiker de interferentie proberen te verhelpen met een van deze maatregelen:

- De antenne in een andere richting draaien of op een andere plaats neerzetten.
- De afstand tussen de apparatuur en de ontvanger vergroten.
- De apparatuur aansluiten op een stopcontact van een andere stroomkring dan die waarop de ontvanger is aangesloten.
- Een erkende dealer of servicevertegenwoordiger raadplegen voor hulp.

Lenovo is niet verantwoordelijk voor radio- of tv-interferentie veroorzaakt door het gebruik van andere dan de aanbevolen kabels of stekkers of door onbevoegde wijzigingen of modificaties van deze apparatuur. Onbevoegde wijzigingen of modificaties kunnen het aan de gebruiker verleende recht om gebruik te maken van de apparatuur nietig maken.

Dit apparaat voldoet aan de regels van Deel 15 van de FCC-voorschriften. De werking is onderhevig aan de volgende twee voorwaarden: (1) dit apparaat mag geen schadelijke interferentie veroorzaken en (2) dit apparaat moet alle ontvangen interferentie accepteren, inclusief de interferentie die een ongewenste werking kan veroorzaken.

Verantwoordelijke partij:

Lenovo (United States) Incorporated
1009 Think Place - Building One
Morrisville, NC 27560
V.S.

Telefoon: (919) 294-5900



■ Conformiteitsverklaring van emissierichtlijnen voor Klasse B van Industry Canada

This Class B digital apparatus complies with Canadian ICES-003.

Cet appareil numérique de la classe B est conforme à la norme NMB-003 du Canada.

■ Regelgevingsmelding Mexico

Advertencia: En Mexico la operación de este equipo está sujeta a las siguientes dos condiciones: (1) es posible que este equipo o dispositivo no cause interferencia perjudicial y (2) este equipo o dispositivo debe aceptar cualquier interferencia, incluyendo la que pueda causar su operación no deseada.

■ In naleving van de Richtlijnen voor apparatuur voor informatietechnologie (Information Technology Equipment - ITE) en radioapparatuur

Modellen zonder radioapparatuur: dit product is overeenkomstig de beveiligingsvereisten van de Richtlijn van de Europese Raad 2004/108/EC (tot 19 april 2016) en Richtlijn van de Raad 2014/30/EU (vanaf 20 April 2016) volgens de naleving van de wetgeving van de lidstaten betreffende elektromagnetische compatibiliteit.

Modellen met radioapparatuur: dit product is in naleving van alle vereisten en essentiële normen die gelden voor de Richtlijnen 1999/5/EC van de Europese Raad betreffende radioapparatuur en telecommunicatie-eindapparatuur volgens de naleving van de wetgeving van de lidstaten betreffende radioapparatuur.

Lenovo aanvaardt geen verantwoordelijkheid voor gebreken door het niet respecteren van beschermingsvereisten als resultaat van niet aangeraden modificatie van het product, inclusief de installatie van optionele kaarten van andere fabrikanten. Dit product is getest en voldoet aan de limieten voor apparatuur klasse B volgens de Europese Normen, geharmoniseerd met de nageleefde Richtlijnen. De limieten voor apparatuur van klasse B zijn afgeleid voor typische residentiële omgevingen om voldoende bescherming te bieden tegen interferentie met gecertificeerde communicatieapparaten.

Lenovo, Einsteinova 21, 851 01 Bratislava, Slovakia



■ Conformiteitsverklaring Duitse Klasse B

Deutschsprachiger EU Hinweis:

Hinweis für Geräte der Klasse B EU Richtlinie zur Elektromagnetischen Verträglichkeit

Dieses Produkt entspricht den Schutzanforderungen der EU Richtlinie 2014/30/EU (früher 2004/108/EC) zur Angleichung der Rechtsvorschriften über die elektromagnetische Verträglichkeit in den EU-Mitgliedsstaaten und hält die Grenzwerte der Klasse B der Norm gemäß Richtlinie.

Um dieses sicherzustellen, sind die Geräte wie in den Handbüchern beschrieben zu installieren und zu betreiben. Des Weiteren dürfen auch nur von der Lenovo empfohlene Kabel angeschlossen werden. Lenovo übernimmt keine Verantwortung für die Einhaltung der Schutzanforderungen, wenn das Produkt ohne Zustimmung der Lenovo verändert bzw. wenn Erweiterungskomponenten von Fremdherstellern ohne Empfehlung der Lenovo gesteckt/eingebaut werden.

Deutschland:

Einhaltung des Gesetzes über die elektromagnetische Verträglichkeit von Betriebsmitteln

Dieses Produkt entspricht dem „Gesetz über die elektromagnetische Verträglichkeit von Betriebsmitteln“ EMVG (früher „Gesetz über die elektromagnetische Verträglichkeit von Geräten“). Dies ist die Umsetzung der EU Richtlinie 2014/30/EU (früher 2004/108/EWG) in der Bundesrepublik Deutschland.

Zulassungsbescheinigung laut dem Deutschen Gesetz über die elektromagnetische Verträglichkeit von Betriebsmitteln, EMVG vom 20. Juli 2007 (früher Gesetz über die elektromagnetische Verträglichkeit von Geräten), bzw. der EMV EU Richtlinie 2014/30/EU (früher 2004/108/EC), für Geräte der Klasse B.

Dieses Gerät ist berechtigt, in Übereinstimmung mit dem Deutschen EMVG das EG-Konformitätszeichen - CE - zu führen. Verantwortlich für die Konformitätserklärung nach Paragraf 5 des EMVG ist die Lenovo (Deutschland) GmbH, Gropiusplatz 10, D-70563 Stuttgart.

Informationen in Hinsicht EMVG Paragraf 4 Abs. (1) 4:

Das Gerät erfüllt die Schutzanforderungen nach EN 55024 und EN 55022 Klasse B.

■ Koreaanse verklaring Klasse B

B급 기기 (가정용 방송통신기자재)

이 기기는 가정용(B급) 전자파적합기기로서 주로 가정에서 사용하는 것을 목적으로 하며, 모든 지역에서 사용할 수 있습니다

■ Japanese verklaring VCCI Klasse B

この装置は、クラス B 情報技術装置です。この装置は、家庭環境で使用することを目的としていますが、この装置がラジオやテレビジョン受信機に近接して使用されると、受信障害を引き起こすことがあります。

取扱説明書に従って正しい取り扱いをして下さい。

VCCI-B

■ Japanese conformiteitsverklaring voor producten met een capaciteit lager of gelijk aan 20 ampère per fase

日本の定格電流が 20A/相 以下の機器に対する高調波電流規制
高調波電流規格 JIS C 61000-3-2 適合品

■ Conformiteitsverklaring van toetsenbord en muis voor Taiwan

本產品隨貨附已取得經濟部標準檢驗局認可之PS/2或USB的鍵盤與滑鼠一組

■ Service-informatie voor Lenovoproducten in Taiwan

台灣 Lenovo 產品服務資訊如下：
荷蘭商聯想股份有限公司台灣分公司
台北市內湖區堤頂大道二段89號5樓
服務電話：0800-000-702

Regelgevingsinformatie

Computermodellen met draadloze communicatie voldoen aan de normen voor radiofrequentie en veiligheid voor het land of de regio waarin deze zijn goedgekeurd voor draadloos gebruik.

Zorg dat u de *Regelgevingsmelding* voor uw land of regio leest voordat u de draadloze apparaten in uw computer gebruikt. Voor een PDF-versie van de *Regelgevingsmelding*, raadpleegt u: www.lenovo.com/UserManuals.

Nalevingsinformatie

De meest recente informatie over elektronische naleving en milieunaleving vindt u op de informatiewebsites voor naleving van Lenovo.

Ga voor nalevingsinformatie naar: <http://www.lenovo.com/compliance>

Om milieu-informatie te downloaden, gaat u naar: <http://www.lenovo.com/ecodeclaration>

■ Conformiteit Europese Unie



Radio and Telecommunications Terminal Equipment Directive (Radio en telecommunicatie-eindapparatuur)

Dit product is conform de essentiële vereisten en andere relevante bepalingen van de richtlijn voor Radio en telecommunicatie-eindapparatuur, 1999/5/EC. De informatie van de conformiteitsverklaring bevindt zich in de Regelgevingsmelding die u kunt downloaden van de Lenovo Support website. Raadpleeg "Publicaties downloaden" voor aanvullende informatie.

China RoHS

产品中有害物质的名称及含量

部件名称	有害物质					
	铅(Pb)	汞(Hg)	镉(Cd)	六价铬(Cr(VI))	多溴连苯(PBB)	多溴二苯醚(PBDE)
印刷电路板组件*	X	O	O	O	O	O
硬盘	X	O	O	O	O	O
光驱	X	O	O	O	O	O
内存	X	O	O	O	O	O
电脑I/O 附件	X	O	O	O	O	O
电源	X	O	O	O	O	O
键盘	X	O	O	O	O	O
鼠标	X	O	O	O	O	O
机箱/ 附件	X	O	O	O	O	O

本表格依据 SJ/T 11364 的规定编制。

O: 表示该有害物质在该部件所有均质材料中的含量均在 GB/T 26572 规定的限量要求以下。

X: 表示该有害物质至少在该部件的某一均质材料中的含量超出 GB/T 26572 规定的限量要求。

注: 表中标记“X”的部件, 皆因全球技术发展水平限制而无法实现有害物质的替代。

印刷电路板组件*: 包括印刷电路板及其零部件、电容和连接器

根据型号的不同, 可能不会含有以上的所有部件, 请以实际购买机型为准



在中华人民共和国境内销售的电子信息产品必须标识此标志, 标志内的数字代表在正常使用状态下的产品的环保使用期限

Taiwan RoHS

單元	限用物質及其化學符號					
	鉛(Pb)	汞(Hg)	鎘(Cd)	六價鉻(Cr ⁺⁶)	多溴聯苯(PBB)	多溴二苯醚(PBDE)
印刷電路板組件	—	○	○	○	○	○
硬碟	—	○	○	○	○	○
光驅	—	○	○	○	○	○
記憶體	—	○	○	○	○	○
電腦I/O附件	—	○	○	○	○	○
電源	—	○	○	○	○	○
鍵盤	—	○	○	○	○	○
滑鼠	—	○	○	○	○	○
機箱/附件	—	○	○	○	○	○
電池	—	○	—	○	○	○

備考1. “超出0.1 wt %”及“超出0.01 wt %”係指限用物質之百分比含量超出百分比含量基準值。

備考2. “○”係指該項限用物質之百分比含量未超出百分比含量基準值。

備考3. “—”係指該項限用物質為排除項目。

Turkse conformiteitsverklaring

Dit Lenovo-product voldoet aan de vereisten van de Turkse richtlijn inzake gebruiksbeperking van bepaalde gevaarlijke stoffen in elektrische en elektronische apparatuur (EEA).

Türkiye EEE Yönetmeliğine Uygunluk Beyanı

Bu Lenovo ürünü, T.C. Çevre ve Orman Bakanlığı'nın “Elektrik ve Elektronik Eşyalarda Bazı Zararlı Maddelerin Kullanımının Sınırlandırılmasına Dair Yönetmelik (EEE)” direktiflerine uygundur.

EEE Yönetmeliğine Uygundur.

Oekraïne RoHS-verklaring

Цим підтверджуємо, що продукція Леново відповідає вимогам нормативних актів України, які обмежують вміст небезпечних речовин.

India RoHS-verklaring

RoHS compliant as per E-Waste (Management & Handling) Rules, 2011.

Kennisgevingen Afgedankte Elektrische en Elektronische Apparatuur (AEEA).

Lenovo moedigt eigenaars van IT-apparatuur aan om deze apparaten op het einde van hun levensduur op verantwoorde wijze te recyclen. Lenovo biedt verscheidene programma's en services aan om eigenaars te ondersteunen bij de recycling van hun IT-producten. Informatie over de services voor productrecycling is te vinden op de website van Lenovo: <http://www.lenovo.com/lenovo/environment/recycling>

Belangrijke WEEE-informatie

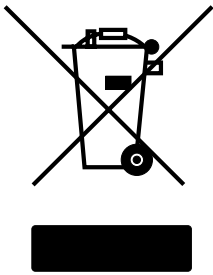

Het AEEA-vignet op Lenovoproducten geldt voor landen met AEEA- en e-afvalregelgevingen (bijvoorbeeld Europese AEEA-richtlijn, de "E-Waste Management & Handling Rules" van India, 2011). Apparaten worden van een vignet voorzien in overeenstemming met de lokale regelgeving inzake Afgedankte Elektrische en Elektronische Apparatuur (AEEA). Deze regelgevingen bepalen het kader voor het retourneren en recyclen van gebruikte apparatuur zoals van toepassing in elk land. Het vignet wordt op verschillende soorten producten aangebracht om

aan te geven dat deze producten op het einde van hun levensduur niet als huishoudelijk afval mogen worden verwerkt, maar bij erkende recyclingpunten moeten worden ingeleverd.

Gebruikers van elektrische en elektronische apparatuur (EEA) met het AEEA-vignet mogen deze apparatuur op het einde van de levensduur niet aanbieden als huishoudelijk afval, maar moeten gebruikmaken van beschikbaar gestelde inzamelingspunten voor het retourneren, recyclen en hergebruiken van AEEA, zodat de potentiële effecten van gevaarlijke stoffen in deze apparatuur op het milieu en de volksgezondheid tot een minimum beperkt blijven.

Elektrische en elektronische apparatuur (EEA) van Lenovo kan onderdelen en componenten bevatten die op het einde van hun levensduur als gevaarlijk afval kunnen worden geclassificeerd.

EEE en Afgedankte Elektrische en Elektronische Apparatuur (AEEA) kunnen gratis bij het verkooppunt en bij distributeurs worden ingeleverd die gelijkaardige elektrische en elektronische apparatuur (EEA of AEEA) verkopen.

Kijk voor meer informatie over AEEA (WEEE) op: <http://www.lenovo.com/recycling>

AEEA-informatie voor Hongarije

Lenovo draagt als fabrikant de gemaakte kosten voor de naleving van Lenovo's verplichtingen in overeenstemming met de Hongaarse wet, nr. 197/2014 (VIII.1.) subonderdelen (1)-(5) van deel 12.

Japanse recyclingverklaring

■ Inzameling en recycling van Lenovo-computers en -monitoren

Wanneer u als werknemer van een onderneming verantwoordelijk bent voor de afvalverwerking van een computer of monitor die eigendom is van de onderneming, moet u hierbij de bepalingen van de Wet Bevordering Effectief Bronnengebruik (Law for Promotion of Effective Utilization of Resources) volgen. Computers en monitoren worden beschouwd als industrieel afval en moeten op correcte wijze worden verwerkt door een industriële afvalverwerker die door de lokale overheid is erkend. In overeenstemming met de Wet Bevordering Effectief Bronnengebruik verzorgt Lenovo Japan via zijn services de inzameling en recycling van computers (PC Collecting and Recycling Services), voor de inzameling, het hergebruik en de recycling van afgedankte computers en monitoren. Ga voor meer informatie naar: http://www.lenovo.com/social_responsibility/us/en/sustainability/ptb_japan.html

In overeenstemming met de Wet Bevordering Effectief Bronnengebruik (Law for Promotion of Effective Utilization of Resources) is de fabrikant op 1 oktober 2003 begonnen met de inzameling en recycling van computers en monitoren voor thuisgebruik. Deze service wordt kosteloos aangeboden voor computers voor thuisgebruik die na 1 oktober 2003 zijn verkocht. Ga voor meer informatie naar: http://www.lenovo.com/social_responsibility/us/en/sustainability/ptb_japan.html

■ Afvalverwerking van componenten van Lenovo-computers

Sommige in Japan verkochte Lenovo-computerproducten bevatten mogelijk componenten waarin zware metalen of andere milieuschadelijke stoffen zijn verwerkt. Voor een zorgvuldige verwerking van niet langer gebruikte componenten, bijvoorbeeld een printplaat of een schijfstation, volgt u de hierboven beschreven methoden voor inzameling en recycling van computers en monitoren.

■ Verwerking van oude lithiumbatterijen uit Lenovo-notebookcomputers

Een knoopcel lithium-ionbatterij is geïnstalleerd op het moederbord van uw Lenovo-computer en voorziet de computerklok van stroom wanneer de computer is uitgeschakeld of losgekoppeld van de hoofdstroomvoorziening. Wilt u de batterij door een nieuwe vervangen, neem dan contact op met de plaats van aankoop of met de door Lenovo geleverde hersteldienst. Hebt u de batterij zelf vervangen en wilt u de gebruikte lithium-ionbatterij voor afvalverwerking inleveren, isoleer dan de batterij met vinyltape, neem contact op met uw plaats van aankoop en volg hun aanwijzingen. Als u thuis een Lenovocomputer gebruikt en als u een oude lithium-ionbatterij wilt inleveren, volg dan de plaatselijke voorschriften en richtlijnen voor afvalverwerking.

Euraziatisch nalevingsmerkteken

Единый знак обращения на рынке стран Таможенного союза



Energy Star-verklaring



ENERGY STAR® is een gecombineerd programma van het U.S. Environmental Protection Agency en het U.S. Department of Energy dat bedoeld is om geld te besparen en het milieu te beschermen door middel van energie-efficiënte producten en praktijken.

Lenovo biedt zijn klanten trots producten met een ENERGY STAR-label aan. De volgende apparaattypes werden tijdens de productie gelabeld en getest conform de vereisten van het ENERGY STAR-programma voor computers. Voor meer informatie over de ENERGY STAR beoordeling voor Lenovo-computers, gaat u naar <http://www.lenovo.com>.

Door gebruik te maken van ENERGY STAR-gelabelde producten en de energiebeheerfuncties van uw computer, kunt u uw elektriciteitsverbruik terugdringen. Een lager elektriciteitsverbruik levert een aanzienlijke besparing op, een schoner milieu en een lagere uitstoot van broeikasgassen.

Meer informatie over ENERGY STAR vindt u op: <http://www.energystar.gov>.

Lenovo moedigt u aan om energiezuinigheid toe te passen in uw dagelijkse activiteiten. Om u hierbij te helpen, heeft Lenovo vooraf de volgende energiebeheerfuncties ingesteld die in werking treden wanneer uw computer gedurende bepaalde tijd inactief is:

ENERGY STAR-energiebeheerfuncties per besturingssysteem.

Microsoft Windows Vista, Windows 7, Windows 8, Windows 8.1 en Windows 10

Energiebeheerschema: gebalanceerd

- Monitor uitschakelen: na 10 minuten
- Computer in slaapstand: na 25 minuten
- Geavanceerde energiebeheerfuncties:
 - Vaste schijven uitschakelen: na 20 minuten
 - Slaapstand: Nooit

Druk op om het even welke toets op uw toetsenbord om uw computer uit slaapstand of stand-by te halen. Meer informatie over deze instellingen vindt u in Windows Help en ondersteuning.

ErP nalevingsmodus inschakelen

U kunt de nalevingsmodus voor de richtlijn voor energiegerelateerde producten (ErP) inschakelen via het menu Power in het Installatieprogramma. Deze modus verlaagt het elektriciteitsverbruik wanneer uw computer in de standby-modus is of uit staat.

Om de ErP-nalevingsmodus in te schakelen in het Installatieprogramma, doet u het volgende:

1. Schakel de computer in en druk herhaaldelijk op de toets **F1** om het **installatieprogramma** te starten.
2. Selecteer in het hoofdmenu van het **Installatieprogramma** **Power** → **Verbeterde stroombesparingsmodus** en druk op **Enter**.
3. Selecteer **Enabled** en druk op **Enter**.
4. Druk op **F10** om wijzigingen op te slaan en het **installatieprogramma** te verlaten. Druk op **Enter** indien u wordt gevraagd te bevestigen.

OPMERKING:

Wanneer de ErP nalevingsmodus is ingeschakeld, kunt u uw computer enkel opnieuw activeren door op de aan/uit-knop te drukken.

In Windows 8, 8.1 of Windows 10 moet u ook de functie Snel opstarten uitschakelen om te voldoen aan de vereiste voor ErP-naleving.

Ga als volgt te werk om Snel Opstarten uit te schakelen:

Windows 8 en 8.1:

1. Selecteer **Apps** → **Configuratiescherm** in de Zoeken-charm.

Windows 10:

1. Voer **Configuratiescherm** in het zoekveld in op de taakbalk.
2. In het **Configuratiescherm** selecteert u **Alle Configuratiescherm-onderdelen** → **Energiebeheer**.
3. Selecteer **Het gedrag van de aan/uit-knoppen bepalen** in het dialoogvenster.
4. Kies de optie **Instellingen wijzigen die momenteel niet beschikbaar zijn** en schakel de optie **Snel opstarten inschakelen** uit in de lijst **Instellingen voor afsluiten**.

Aanvullende informatie zoals vereist volgens Europese Verordening 617/2013 die Europese Richtlijn 2009/125/EC toepast betreffende ecodesign-vereisten voor computers en computerservers vindt u hier: www.lenovo.com/ecodeclaration.

Regelgevingsmelding Mexico

Advertencia: En Mexico la operación de este equipo está sujeta a las siguientes dos condiciones: (1) es posible que este equipo o dispositivo no cause interferencia perjudicial y (2) este equipo o dispositivo debe aceptar cualquier interferencia, incluyendo la que pueda causar su operación no deseada.

Kennisgeving exportclassificatie

Dit product is onderhevig aan de verordeningen van de United States Export Administration (EAR) en heeft een Export Classification Control Number (ECCN) van 5A992.c. Dit kan opnieuw worden geëxporteerd, behalve naar landen met een embargo in de EAR E1 landenlijst.

Wettelijke kennisgeving

Handelsmerken

Lenovo, het Lenovo logo en ideacentre zijn handelsmerken van Lenovo in de Verenigde Staten of andere landen, of beide.

Windows is een handelsmerk van de Microsoft bedrijvengroep.

Andere namen van bedrijven, producten of diensten zijn mogelijk handelsmerken of servicemerken van anderen.