

---

项目名称

W2519E

---

版本号

A00

---

设计时间

2025/10/14

---

物料名称

说明书

---

设计师

于小飞

---

审核

---

批准

---

料号

04

---

材质工艺要求:

材质要求: 封面: 80G 哑粉, 内页: 70g 双胶纸, 骑马钉

颜色及专色: 单色印刷

尺寸要求: 140mm\*210mm

---

变更履历:

# M10 Air

Wet and Dry  
Vacuum

## User Manual

The illustrations in this manual are for reference only.  
Please refer to the actual product.

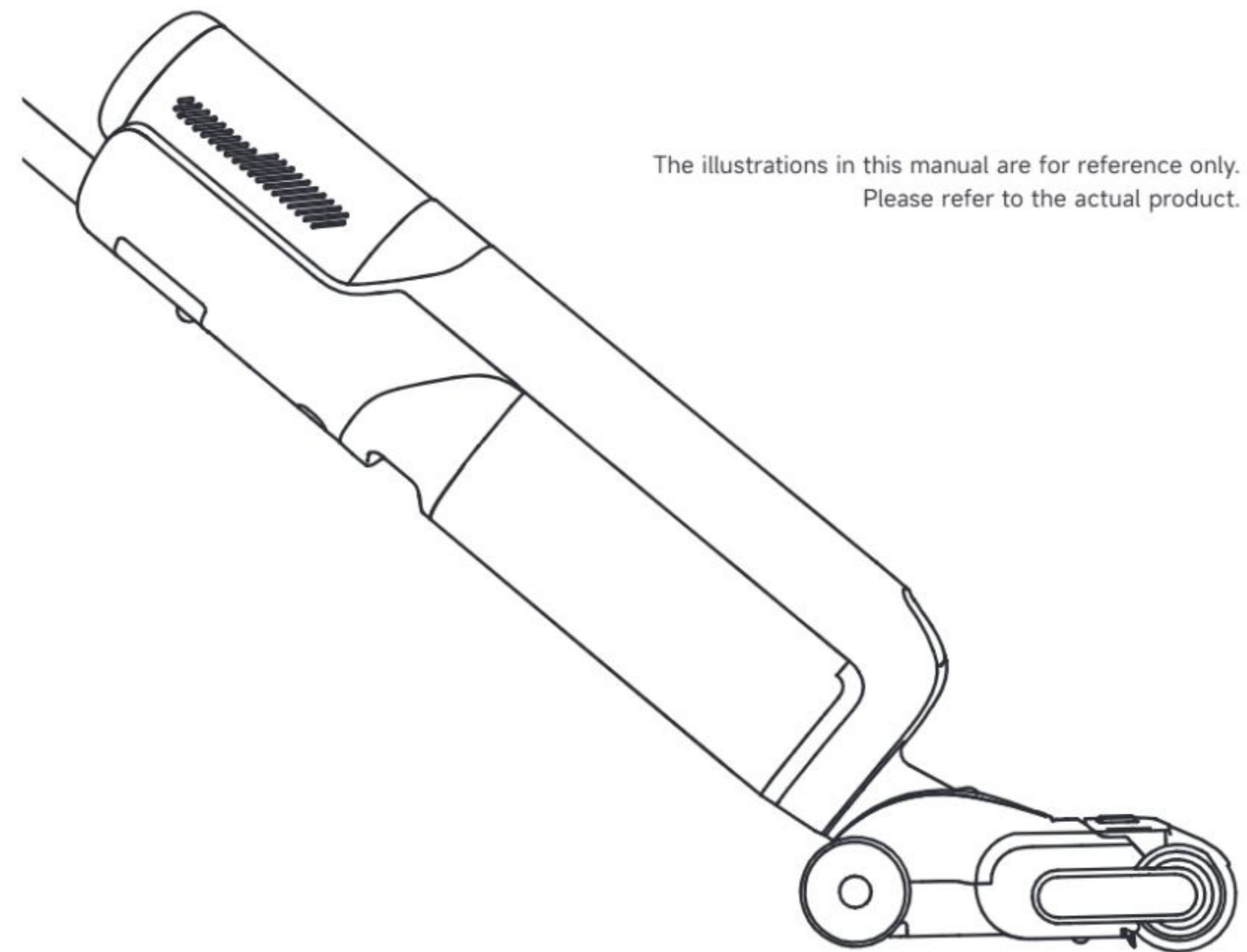

Website: [www.mova-tech.com](http://www.mova-tech.com)  
Manufactured by: XingKuang Innovation Technology  
(Suzhou) Co., Ltd.  
Made in China

BR-A01



**MOVA**

# THANK YOU

For purchasing this  
wet and dry vacuum.

For more product information,  
please visit [www.mova-tech.com](http://www.mova-tech.com)



The high-quality product is engineered  
for optimal performance.  
If you have any questions on the product,  
please contact us:  
<https://global.mova-tech.com/pages/contact-us>



## CONTENTS

<b>EN</b>	User Manual	01
<b>DE</b>	Benutzerhandbuch	19
<b>FR</b>	Mode d'emploi	37
<b>IT</b>	Manuale d'uso	55
<b>ES</b>	Manual de usuario	73
<b>NL</b>	Gebruikershandleiding	91
<b>PT</b>	Manual do utilizador	109
<b>EL</b>	Εγχειρίδιο χρήστη	127

# Important Safety Instructions

Please read this manual carefully before use and retain it for future reference.

When using an electrical appliance, basic precautions should always be followed, including the following:

**READ ALL INSTRUCTIONS BEFORE USING (THIS APPLIANCE).** Failure to follow the warnings and instructions may result in electric shock, fire and/or serious injury.

**WARNING** — To reduce the risk of fire, electric shock, or injury:

## Usage Restrictions

- This appliance should not be used by children younger than 8 years old nor persons with physical, sensory, intellectual deficiencies, or limited experience or knowledge without the supervision of a parent or guardian to ensure safe operation and to avoid any risks. Cleaning and maintenance shall not be performed by children without supervision.
- Plastic film can be dangerous. To avoid the danger of suffocation, keep it away from children. Children shall not play with the appliance.
- Use indoors only, on non-carpeted floor surfaces such as vinyl, tile, sealed wood, etc. Be careful not to run over loose objects or the edges of area rugs. Stalling the brush may result in premature belt failure.
- Use only as described in this user guide. Use only manufacturer's recommended attachments.
- Do not expose the appliance to fire or excessive temperature. Exposure to fire or excessive temperature may cause an explosion.
- Do not use in extremely hot or cold environments (below 5°C/41°F or above 40°C/104°F). Please charge the appliance in temperature above 5°C/41°F and below 40°C/104°F.
- Do not immerse the appliance in liquid.
- Do not use to pick up flammable or combustible liquids, such as gasoline. Do not use in areas where flammable or combustible liquids may be present.
- Do not put any object into openings. Do not use the appliance when any opening is blocked. Keep free of dust, lint, hair, and anything that may inhibit air flow.
- Do not pick up toxic material (chlorine bleach, ammonia, drain cleaner, etc.). Do not pick up hard or sharp objects such as glass, nails, screws, coins, etc.
- Do not use the appliance in an enclosed space filled with vapor given off by oil-based paint, paint thinner, some moth-proofing substances, flammable dust, or other explosive or toxic vapour. Do not pick up anything that is burning or smoking, such as cigarettes, matches or hot ashes.
- Do not use the appliance without filters in place.
- Keep hair, loose clothing, fingers, and all parts of the body away from openings and moving parts of the appliance and its accessories.
- Keep ground cables away from the appliance when using it. A hazard may occur if the appliance runs over a supply cord.
- Use extra care when cleaning on stairs.

# Important Safety Instructions

## Maintenance and Storage

- Prevent unintentional starting. Ensure the switch is in the OFF-position before picking up or carrying the appliance. Carrying the appliance with your finger on the switch or turning on the appliance may result in an accident.
- Ensure that the appliance is placed on a horizontal surface. Do not use the appliance at the same position if the appliance is equipped with a brush roller and the handle is not completely upright. Do not store the appliance in a place where it may freeze.
- Switch off and unplug the appliance when not in use, before cleaning, maintaining or servicing it, and before connecting or disconnecting it with a moving brush.
- Do not use an appliance that is damaged or modified. A damaged or modified appliance may exhibit unpredictable behavior resulting in fire, explosion, or risk of injury.
- Do not modify or attempt to repair the appliance except as indicated in the instructions for use and care.
- Do not use the appliance with a damaged attachment (eg: charging base, supply cord etc.). If the appliance or attachment has been dropped, damaged, left outdoors, dropped into water, or is not working as it should, never attempt to operate it. Please have it repaired at an authorized service center.
- Have servicing performed by a qualified repair person using only identical replacement parts. This will ensure that the safety of the appliance is maintained.
- If the supply cord is damaged, it must be replaced by the manufacturer, its service agent or similarly qualified persons in order to avoid a hazard.

## Battery and Charging

- For the purpose of recharging the appliance, only use the charging base provided with this appliance. Use only with HCBY charging base.
- Follow all charging instructions and do not charge the appliance outside of the temperature range specified in the battery as doing so increases the risk of fire.
- Charging base is equipped with drying function and only suitable for drying this appliance's brush.
- Keep the charging base cable away from heated surfaces. Do not handle the charging base plug or appliance with wet hands. To unplug, grasp the charging base plug, rather than the cable.
- Do not pull or carry charging base by cable, use cable as a handle, close door on cable, or pull cable around sharp edges or corners.
- Do not use any non-rechargeable battery pack. Failing to do so may cause the lithium-ion battery to catch fire. This appliance contains batteries that can only be replaced by qualified technicians or after-sales service.
- The lithium-ion battery pack contains substances that are hazardous to the environment. Before disposing of the appliance, please first remove the battery pack, then discard, or recycle it in accordance with local laws and regulations of the country or region it is used in.
- The appliance must be disconnected from the power supply when removing the battery. Keep batteries out of the reach of children. Never put batteries in mouth. If swallowed, contact your physician or local poison control.

# Important Safety Instructions

- Under abusive conditions, never contact the battery from which the liquid may be ejected. If contact accidentally occurs, rinse with water. If liquid contacts eyes, seek medical help immediately. Liquid ejected from the battery may cause irritation or burns.
- The charging base is capable of charging the 7-cell 2600 mAh battery pack. This charging base should not be used to charge non-rechargeable batteries. Failing to do so may cause the lithium-ion battery to catch fire.

## Symbols



Class II equipment



Time-lag miniature fuse-link where T 3.15A is the symbol for the time/current characteristic



For indoor use only



Read operator's manual



WEEE Information

All products bearing this symbol are waste electrical and electronic equipment (WEEE as in directive 2012/19/EU) which should not be mixed with unsorted household waste. Instead, you should protect human health and the environment by handing over your waste equipment to a designated collection point for the recycling of waste electrical and electronic equipment, appointed by the government or local authorities. Correct disposal and recycling will help prevent potential negative consequences to the environment and human health. Please contact the installer or local authorities for more information about the location as well as terms and conditions of such collection points.

We, XingKuang Innovation Technology (Suzhou) Co., Ltd., hereby declares that this equipment is in compliance with the applicable Directives, European Norms, and amendments. The full text of the EU declaration of conformity is available at the following internet address: [www.mova-tech.com](http://www.mova-tech.com)

For detailed e-manual, please go to <https://www.mova-tech.com/pages/user-manuals-and-faqs>

# Product Overview

## Packing List



Handle

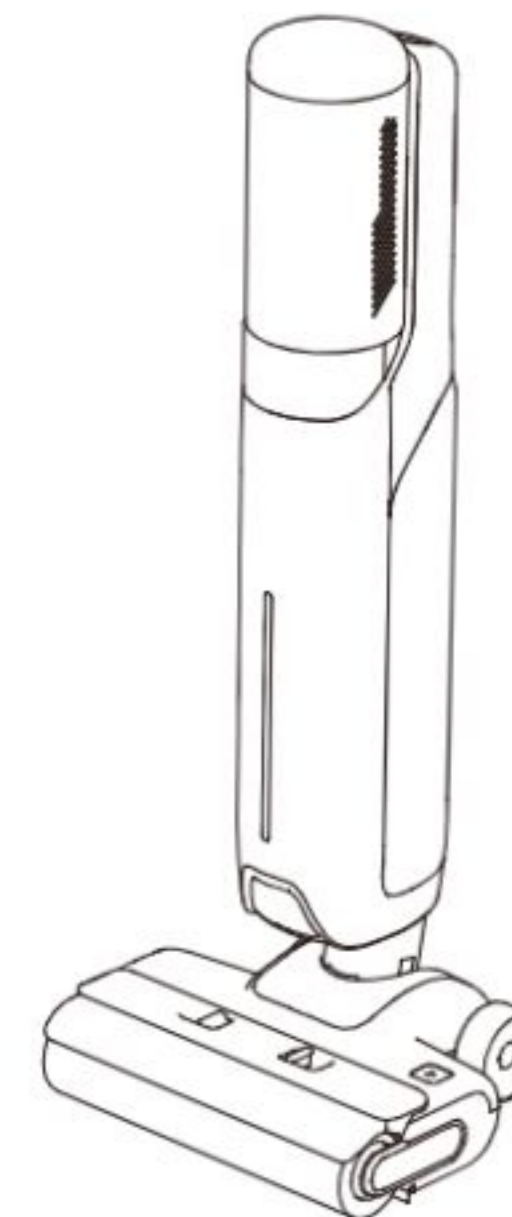

Main Body

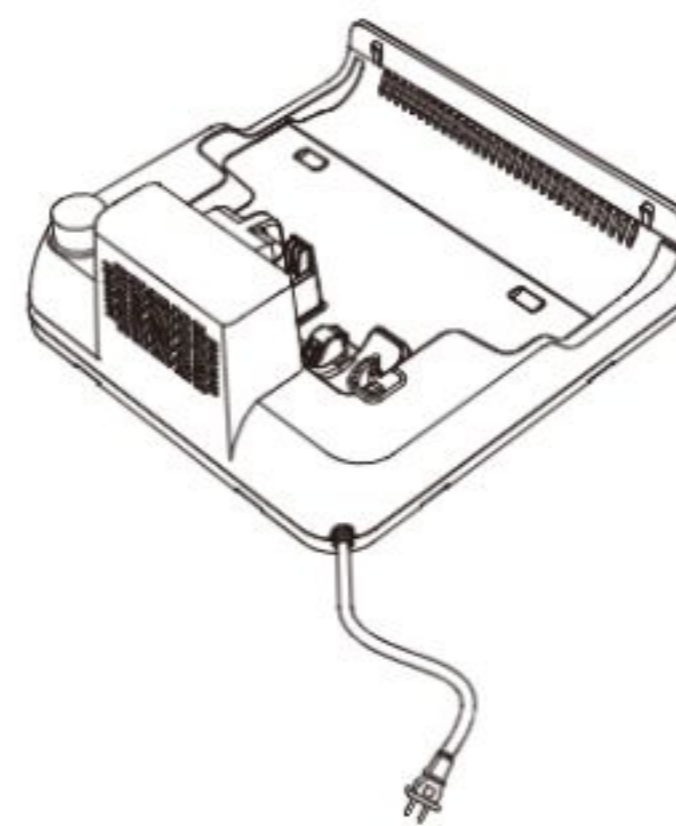

Charging Base



Cleaning Brush

Vacuum

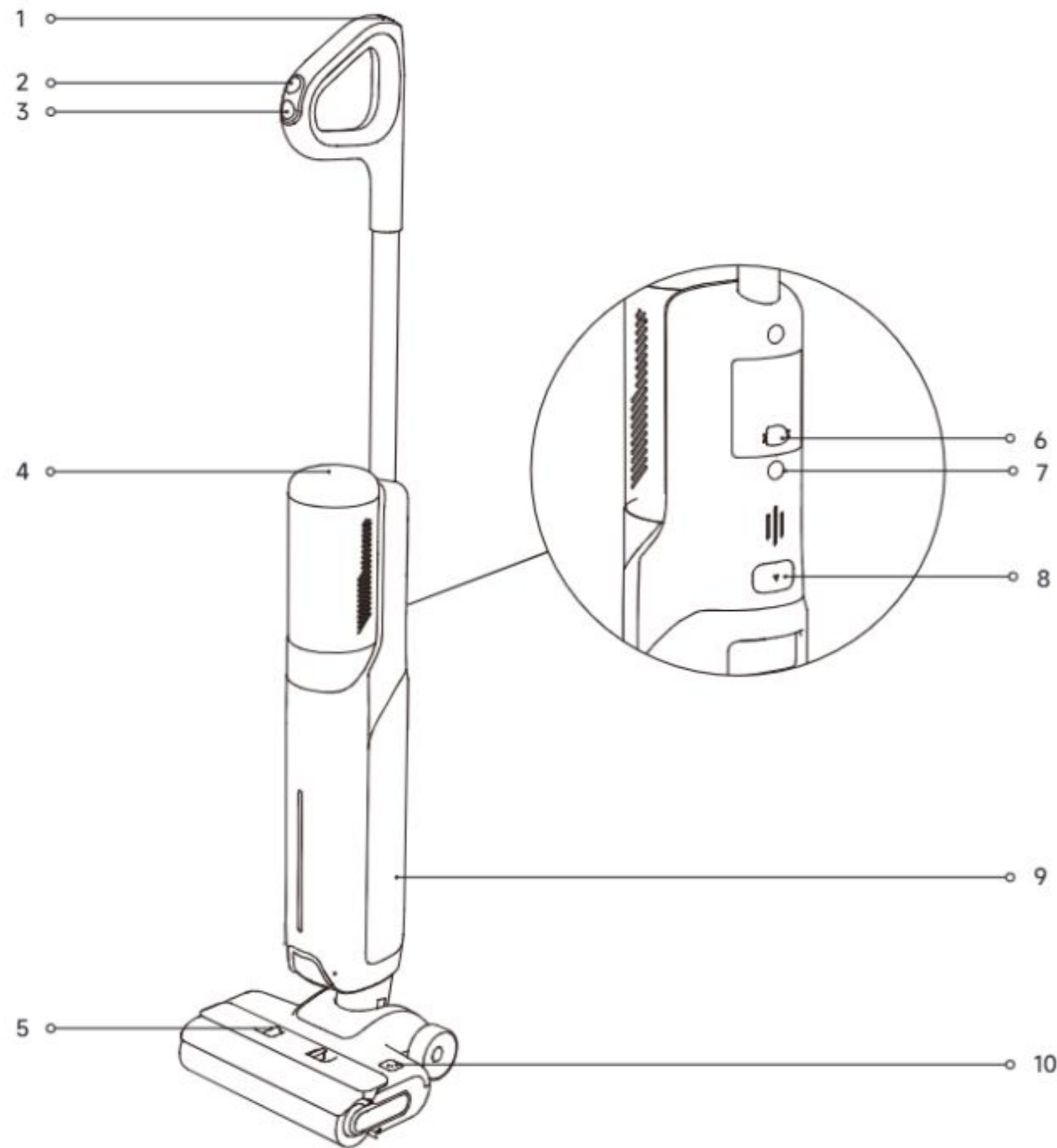

- |                        |                                      |  |
|------------------------|--------------------------------------|--|
| 1 Self-Cleaning Button | 5 Roller Brush Cover Release Buttons | 8 Clean & Used Water Tank Release Button |
| 2 Mode Switch          | 6 Omnidirectional Wheel              | 9 Clean & Used Water Tank                |
| 3 Power Switch         | 7 Buzzer                             | 10 Roller Brush Release Button           |
| 4 Display Screen       |                                      |  |

Charging Base

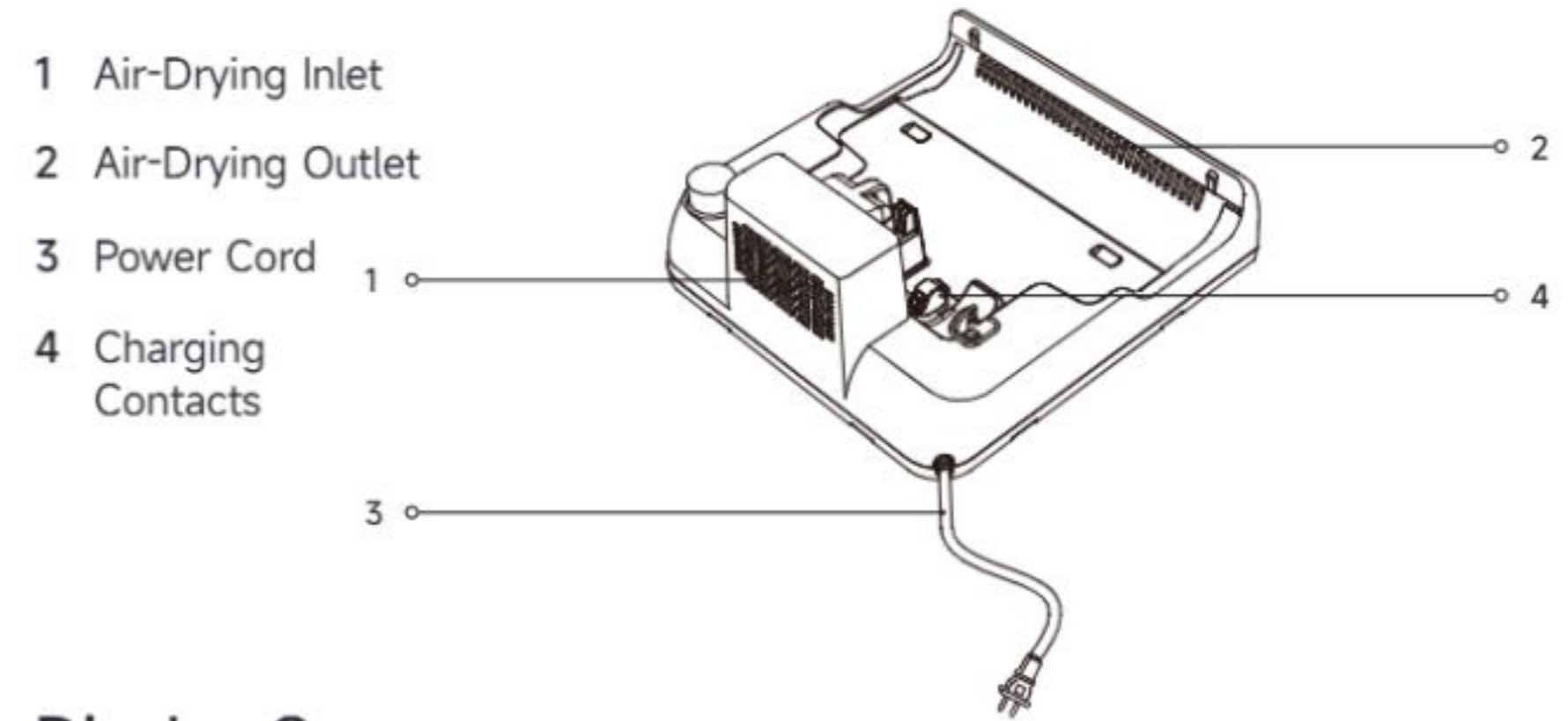

- 1 Air-Drying Inlet
- 2 Air-Drying Outlet
- 3 Power Cord
- 4 Charging Contacts

Display Screen



- |                     |   |   |
|---------------------|---|---|
| 1 Water-Saving Mode | 4 Error Indicator   | 5 Battery Indicator   |
| 2 Standard Mode     | <ul style="list-style-type: none"> <li>• Red Solid:                             <ul style="list-style-type: none"> <li>• Blocked tube</li> <li>• Roller brush stuck</li> </ul> </li> <li>• Red Flashing:                             <ul style="list-style-type: none"> <li>• Other faults</li> </ul> </li> </ul> | <ul style="list-style-type: none"> <li>• Red Flashing: Power off</li> <li>• Red Solid: Battery level &lt;20%</li> <li>• Green Solid: Battery level ≥ 20%</li> </ul> |
| 3 Turbo Mode        |   |   |

Note: If the appliance is not working properly, the display screen will show an error indicator. Please refer to the Error Prompts and Solutions table to find your solution.

Insert the end of the handle vertically into the port on the top of the appliance as indicated until you hear a click.

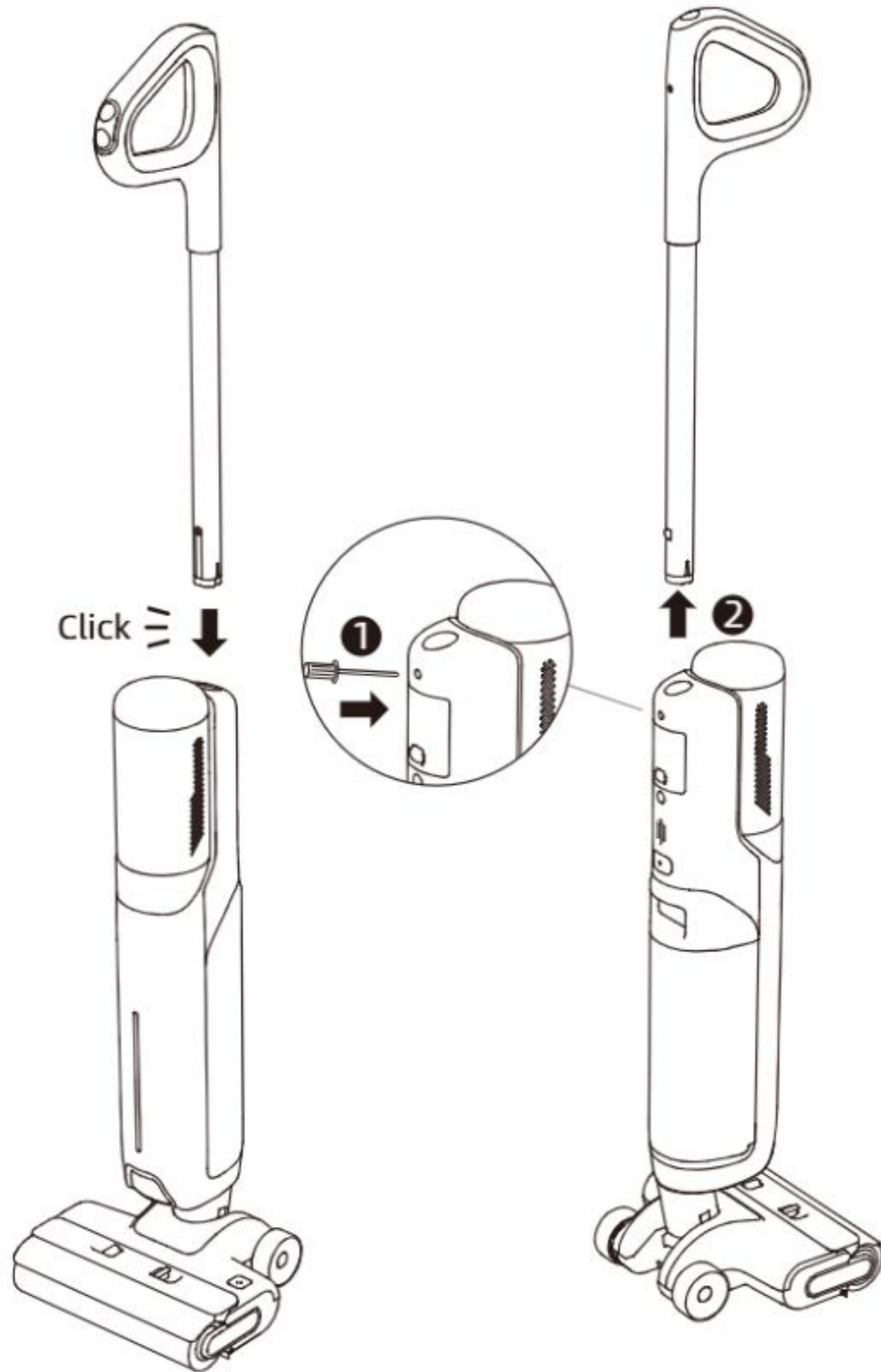

Note: To disassemble, extend a hard object into the hole of the appliance as indicated to press in the contacts and pull the handle upwards at the same time.

## Charging

1. Place the charging base against a wall on level ground and connect it to a power source via the adapter. Fully charge the appliance before first use.
2. Place the appliance on the charging base. The charging is completed when the whole battery indicator turns solid green.

### Battery Indicator

- Red Breathing: Battery level <20% (charging)
- Green Breathing: Battery level  $\geq$ 20% (charging)

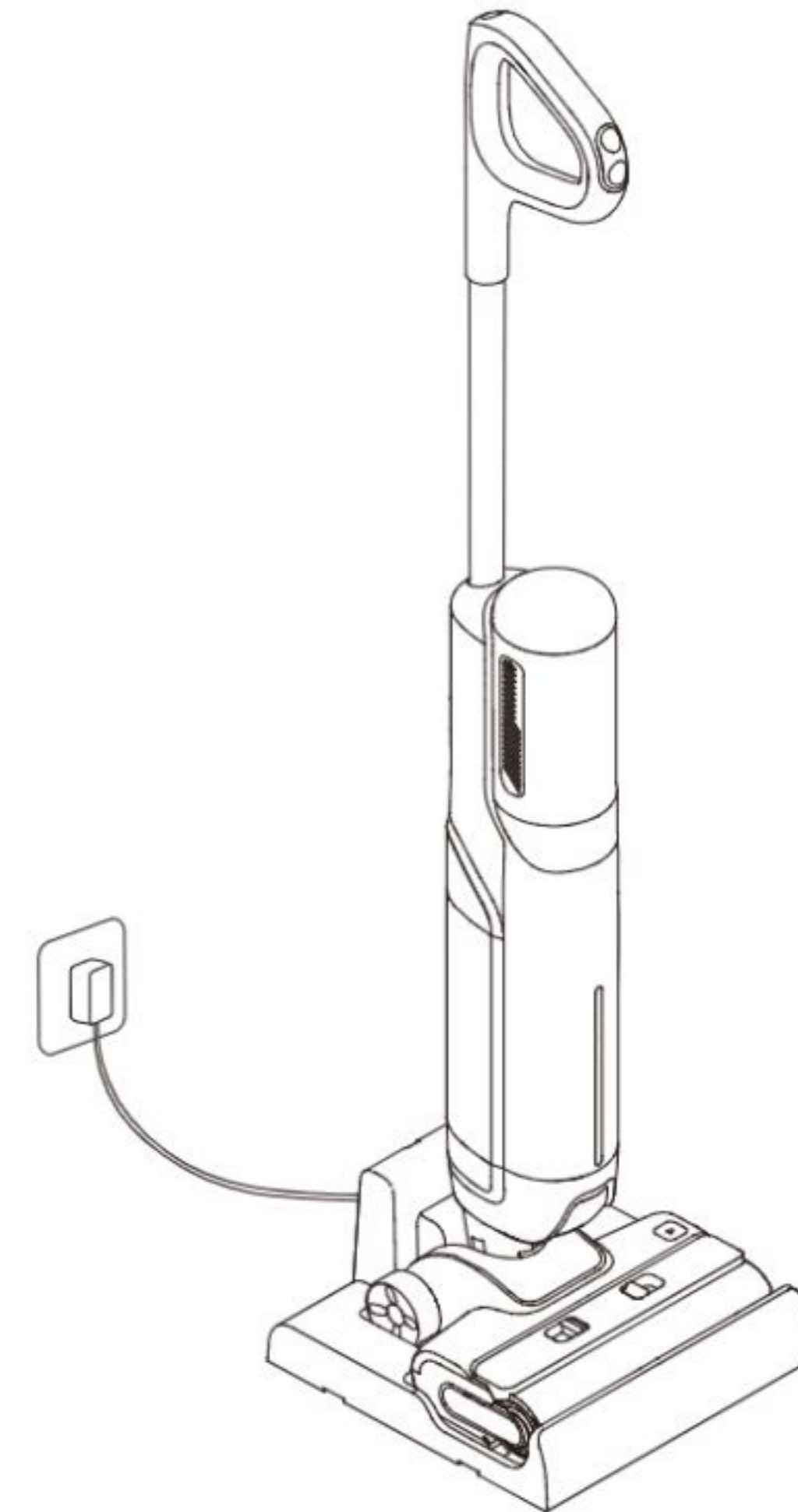

### Note:

- If there is no operation within 10 minutes of being fully charged, the appliance will enter sleep mode. Please restart the appliance if you need to use it.
- To extend the battery life time, the battery keeps cooling down automatically after you have used the appliance for a long time.

## Filling the Clean Water Tank

1. Press the Clean & Used Water Tank Release Button to remove the tank. Open the Clean Water Tank cover and fill the tank with clean water.

2. Install the Clean & Used Water Tank and ensure it clicks into place.

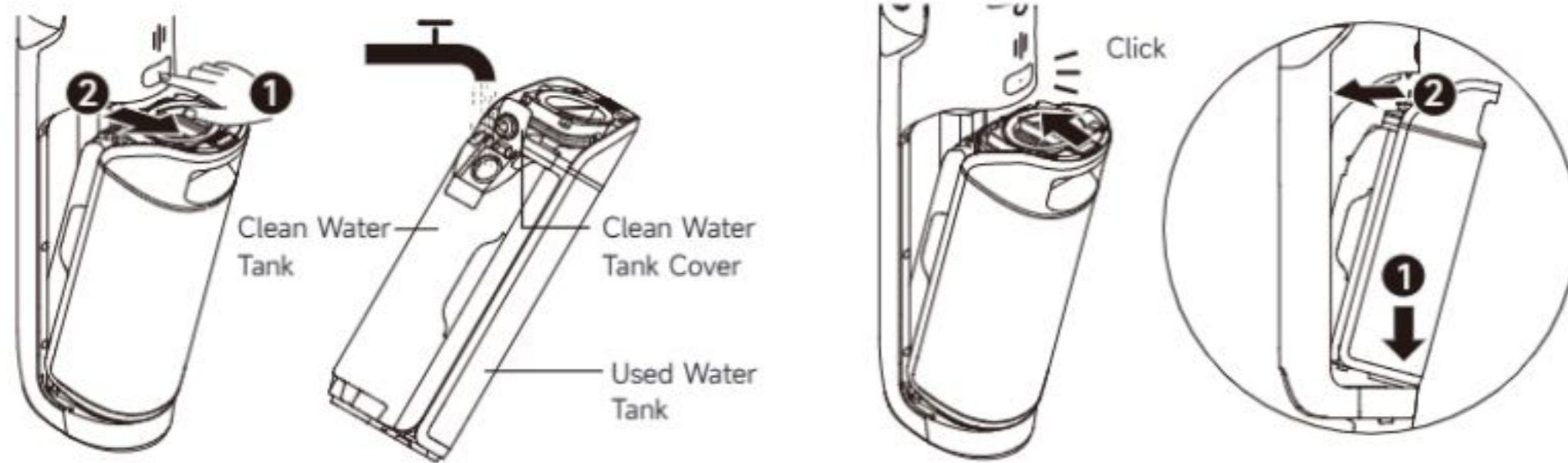

## Starting Cleaning

Gently step on the brush cover and recline the appliance backwards. Press the power switch  to start/stop operating. If the appliance is in the upright position while working, the current task will be suspended. The appliance is designed for lying flat at a 180-degree angle, enabling it to reach and clean under the low-profile furniture.

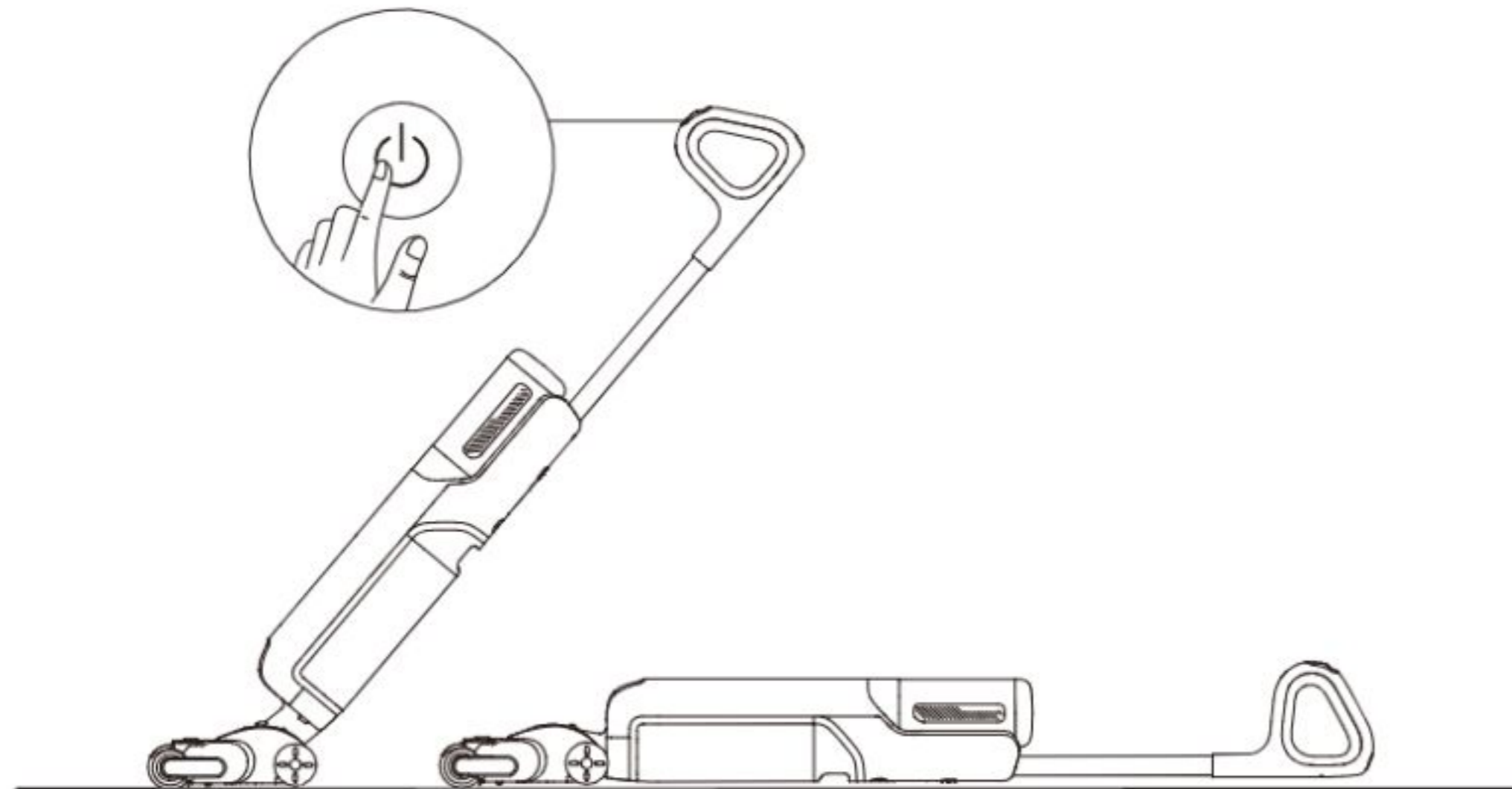

Note:

- Do not clean any foamy liquids.
- The appliance is suitable for cleaning floors, marble, tiles and other hard surfaces.
- When the appliance is in operation, do not lift it off the ground, move it or tilt it. Otherwise, the used water may flow into the motor.

## Switching Modes

Press the mode switch  to switch modes according to your needs.



### Water-Saving Mode

This mode is suitable for daily cleaning and use on tile floors.



### Standard Mode

The appliance will operate at medium power, suitable for general cleaning tasks.



### Turbo Mode

Maximum suction power and increased water flow for stubborn stains on hard floors.

## Adding Cleaning Fluid

**WARNING:** To reduce the risk of fire and electric shock due to internal component damage, use only XingKuang Innovation Technology (Suzhou) Co., Ltd.AWH10 cleaning fluid intended for use with the appliance.

1. Remove the seal before use.
2. Measure the floor cleaner with the bottle cap (\*approximately 10 ml/0.34 fl oz per cap).
3. Pour it into the Clean Water Tank and gently shake to mix evenly before use.

Note: Do not add any liquids other than the officially-approved cleaner. The cleaner can be available on the official online store.

2. Pull up the handle on the Used Water Tank cover, lift the cover, and pour out the used water.

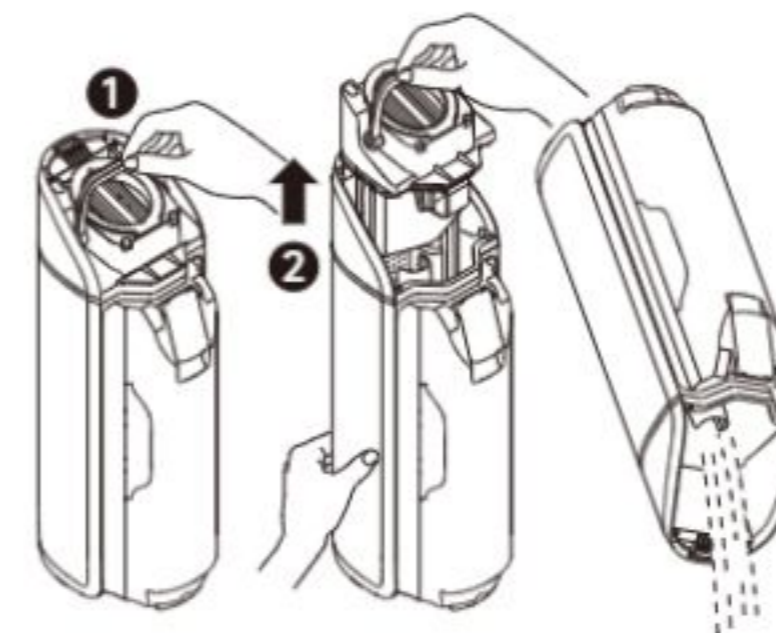

## Emptying the Used Water Tank

1. Press the Clean & Used Water Tank Release Button to remove the tank.

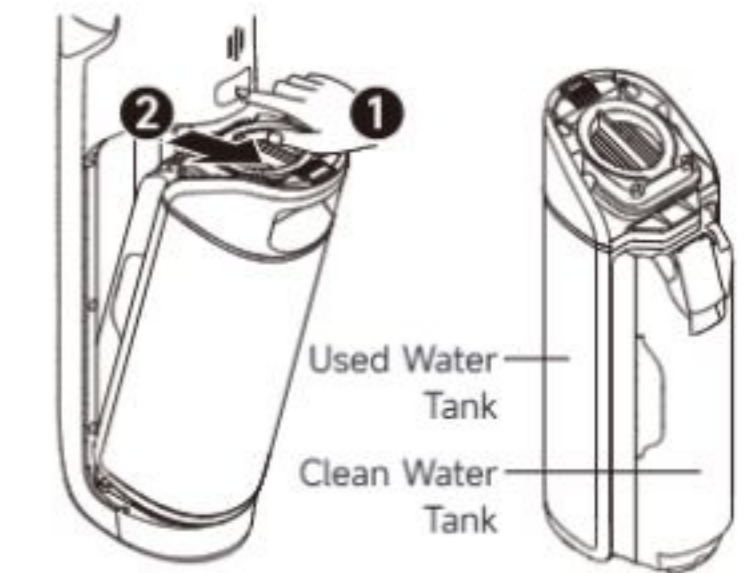

3. Re-install the cover to the Used Water Tank, press down the handle, and secure the cover. Re-install the Clean & Used Water Tank until you hear a click.

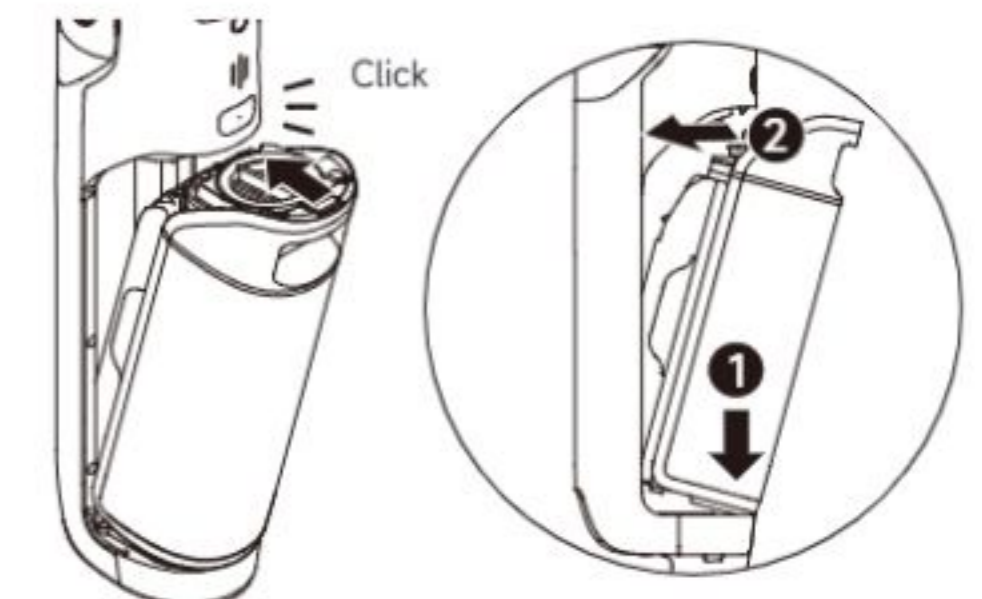

### Self-Cleaning Mode

1. Place the appliance back onto the base. Ensure that the water in the Clean Water Tank is sufficient for self-cleaning.
2. Briefly press the self-cleaning button on the top of the handle to start/stop self-cleaning.
3. Empty the Used Water Tank while self-cleaning is completed. Then the appliance enters the drying mode and starts to dry the roller brush with hot air.

### Drying Mode

1. Press and hold the self-cleaning button for 3 seconds to activate drying mode and dry the roller brush with hot air. The 3-segment battery indicator will be green-breathing.

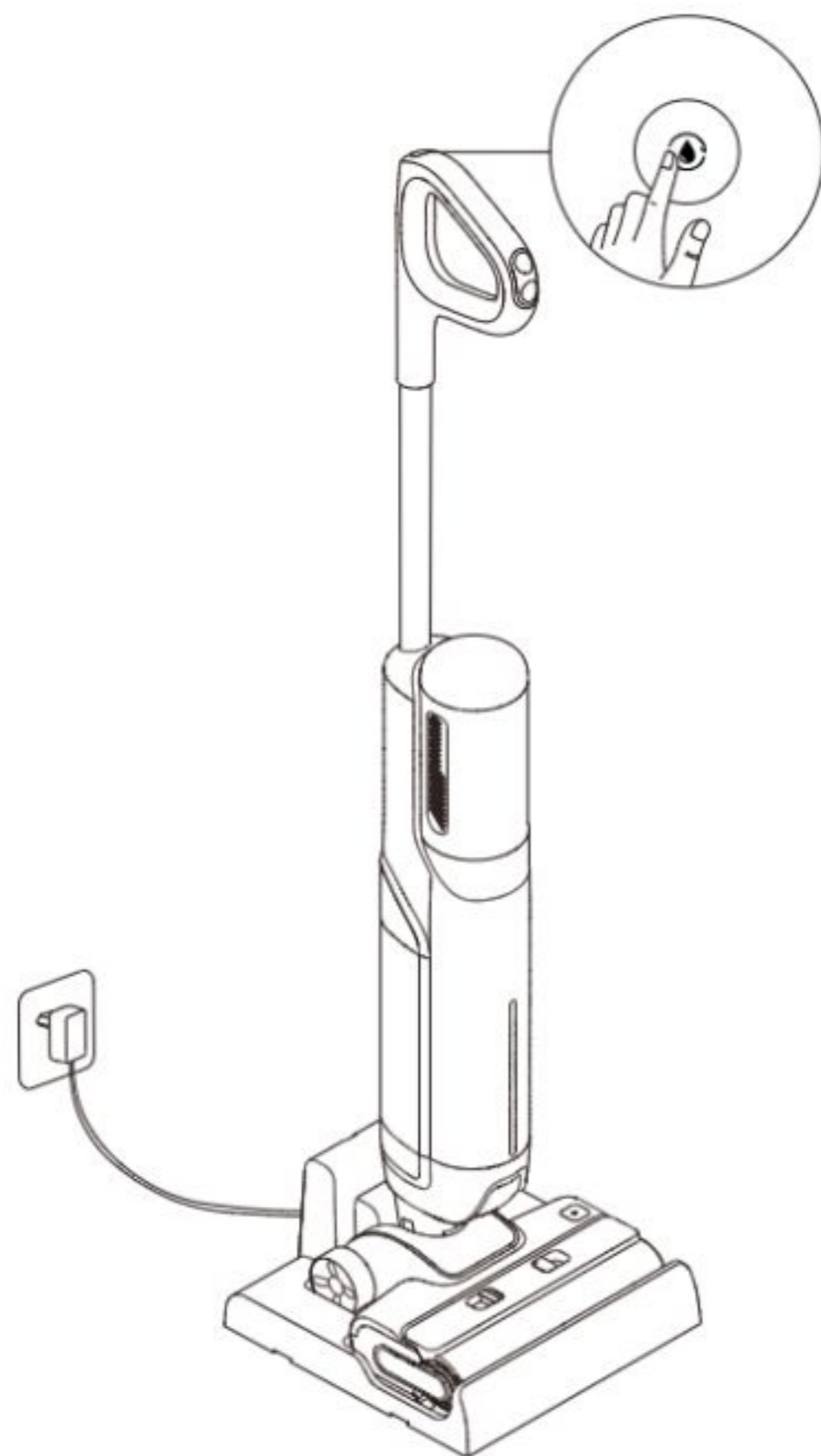

#### Note:

- The self-cleaning function can be enabled only when the appliance is being charged and the battery level is more than 20%. If the battery level is lower, please charge to 20% before starting self-cleaning.
- Clean the charging base if there are any stains left on the base after self-cleaning is complete.
- If cleaning the roller brush manually, please air dry thoroughly or dry it by using drying mode several times.

### Tips:

- Turn off the appliance before maintenance. Do not touch the power switch.
- Replace parts if needed. The parts must be replaced by those available from the manufacturer or its service agent.
- If the appliance is not used for an extended period, fully charge it, unplug the power plug, and store the appliance in a cool, low-humidity environment away from direct sunlight. To avoid over-discharge of the battery, charge the appliance at least once every 3 months.

### Cleaning the Used Water Tank

1. Press the Clean & Used Water Tank Release Button to remove the tank.

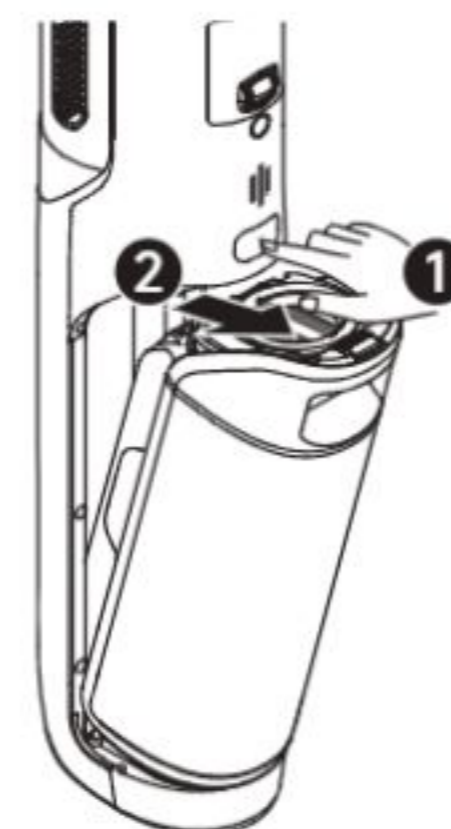

2. Pull up the handle on the Used Water Tank cover, and lift the cover. Remove the filter and solid waste filter basket from the Used Water Tank cover.



3. Rinse the Used Water Tank, the tank cover, and the solid waste filter basket with water. Use the provided cleaning brush to clean the inner wall of the tank.

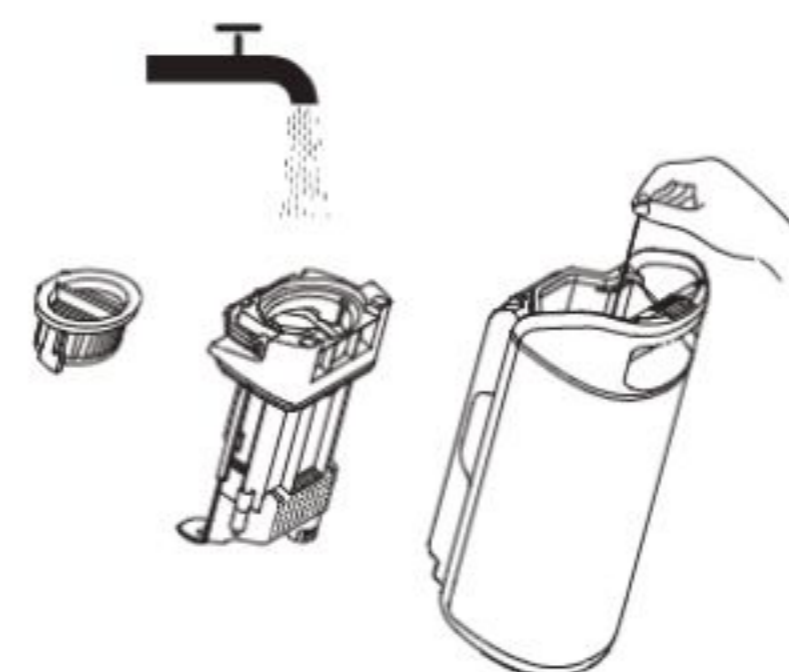

4. Re-install the Used Water Tank cover by pressing down the handle and securing the cover. Then re-install the Used Water Tank until you hear a click.

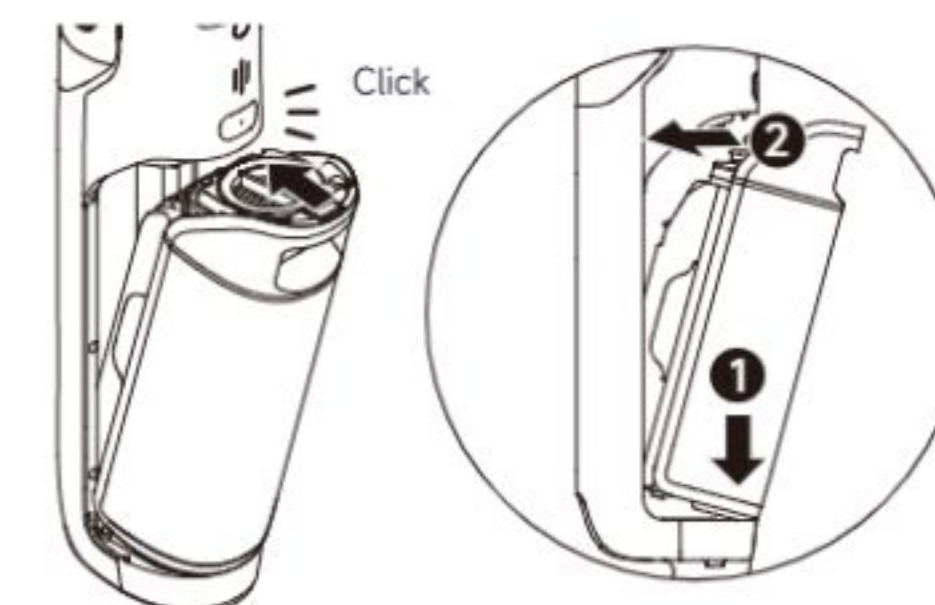

Note: It is recommended to clean the Used Water Tank in time after each use, as well as before and after the self-cleaning.

### Cleaning the Filter

1. Remove the filter and gently knock off the floating dust on the surface.



2. When the filter is dirty and needs washing, rinse it with water. It must be completely dry before use.



Note: Replacing the filter every 3 to 6 months is recommended.

### Cleaning the Brush Assembly

1. Press the roller brush cover release buttons to remove the roller brush cover. Press the roller brush release button and pull the handle to take out the roller brush.

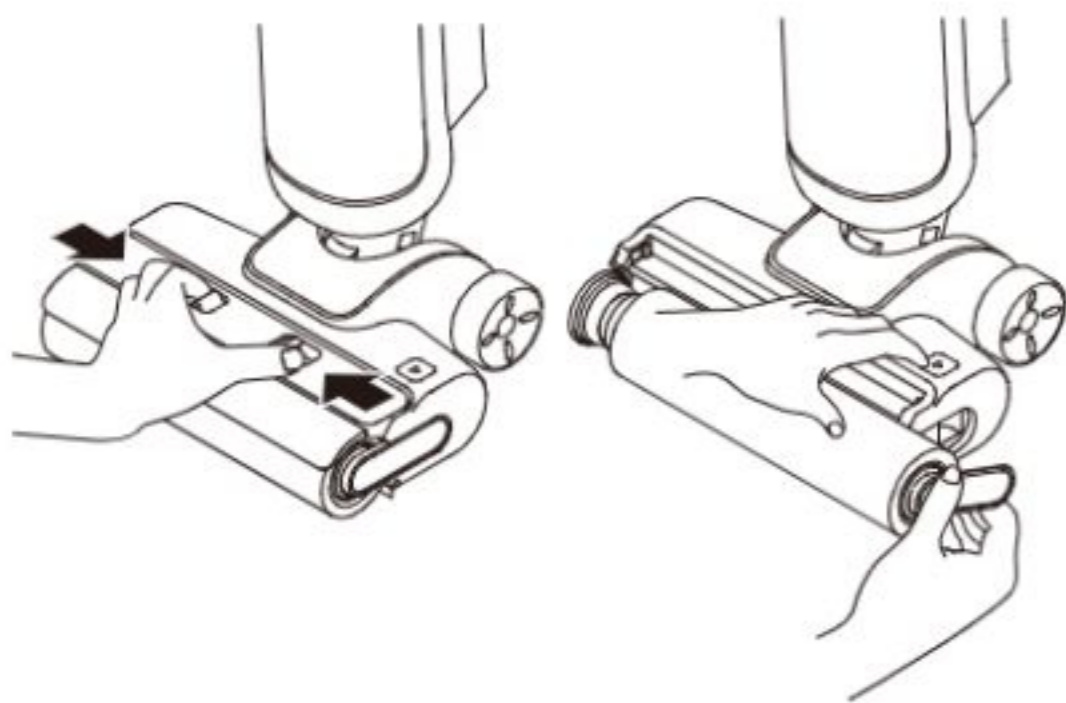

2. Clear any hair and debris caught on the roller brush with the provided cleaning brush. Rinse the roller brush and the cover with clean water and dry it completely.



3. Wipe the suction inlet with a dry cloth or wet tissue.



4. Re-install the roller brush and the roller brush cover until you hear a click.

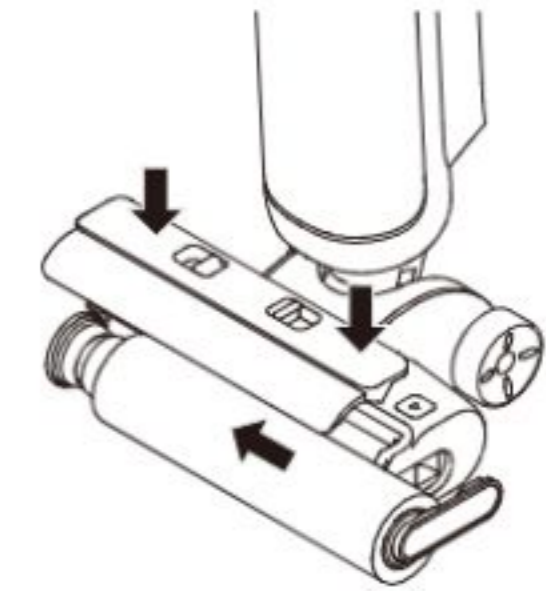

Note:

- Do not rinse the brush assembly with water.
- Clean as needed. Replacing the roller brush every 3 to 6 months is recommended.

### Cleaning the Tube

Remove the Clean and Used Water Tank. Wipe the tube with a wet cloth before use.

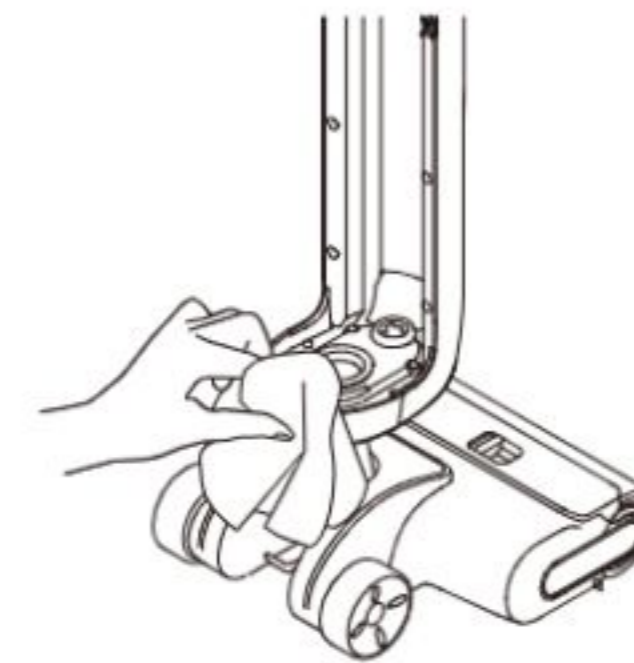

Note: Do not rinse the tube.

If an error occurs, the appliance will stop working. Please refer to the following table for troubleshooting. If the problem persists, please contact the customer service.

Error	Possible Cause	Solution
The appliance does not work.	The appliance is out of battery or its battery level is low.	Fully charge its battery before use.
	The appliance is in the upright position.	Recline the appliance backwards.
	Blockage activated overheat protection mode.	Clear the blockage and wait until the temperature returns normal.
	The Used Water Tank is full.	Empty the Used Water Tank.
	The parts are not installed in place.	Ensure all parts are all properly in place.
The appliance charges slowly.	The temperature of the battery is too low or too high.	Wait until the battery's temperature returns normal.
The suction power of the appliance is weak.	The filter is clogged.	Clean the filter.
	The suction inlet or tube is blocked by a foreign object.	Clean the tube and the suction inlet.
The motor is making a strange noise.	There is too much dirty water in the Used Water Tank.	Empty the Used Water Tank.
	The suction inlet is blocked.	Clear any blockage in the suction inlet.
The battery level indicator on the display screen does not light up while charging.	The charging base plug is not inserted into the electrical outlet properly.	Make sure the charging base plug is inserted in place.
	The appliance is not placed onto the charging base properly.	Make sure the appliance is placed onto the charging base properly.
No water is coming out of the appliance.	The Clean Water Tank is not properly installed in place, or the water in the Clean Water Tank is insufficient.	Re-install or fill the Clean Water Tank.
	It takes 30 seconds to dampen the roller brush.	Turn on the appliance and check again after a while.
The vent leaks water.	A collision or a sharp pull causes water to enter the motor.	Move the appliance gently back and forth while it is turned on.
	The filter is not completely dry after being cleaned.	Dry the filter completely before use.

Self-cleaning fails.	The roller brush may be jammed by large debris.	Remove the roller brush cover to check and clean the roller brush.
	The appliance is not placed onto the charging base properly.	Make sure the appliance is being charged before enabling the self-cleaning function.
	Self-cleaning cannot be enabled if the battery level is lower than 20%.	Self-cleaning can only be enabled while the appliance is being charged and the battery level is more than 20%.
	The Used Water Tank is not installed in place, or the Used Water Tank is full.	Re-install or empty the Used Water Tank.
	The Clean Water Tank is not installed in place, or the water in the Clean Water Tank is insufficient.	Re-install or fill the Clean Water Tank.
Poor drying performance.	The air outlet and air inlet of the charging base may be blocked.	Check and clear the blockage of air outlet and air inlet

For additional services, please contact us via <https://global.mova-tech.com/pages/contact-us>  
 Website: [www.mova-tech.com](http://www.mova-tech.com)

# Error Prompts and Solutions

If the appliance is not working properly, the screen display will show an error indicator. Please refer to the below table to find your solution.

Error Icon	Description	Possible Cause	Solution
	Solid on, with the buzzer	Blocked tube	Refer to the Care & Maintenance section to clean the tube.
		Roller brush stuck	Clean the roller brush.
	Flashing, with the buzzer beeping 1 second	Other faults	Please contact the after-sales service.

## Specifications

Vacuum			
Model	HMH13A	Rated Power	300 W
Rated Voltage		25.2 V ===	
Clean Water Tank Capacity	600 mL	Used Water Tank Capacity	500 mL
Charging Time	Approx. 5 hours		
Charging Base			
Model	HCBY	Rated Input Power	200 W
Rated Input	220-240 V ~ 50-60 Hz	Rated Output	31 V === 0.76 A

## Specifications

Product Information for Power Consumption and the Time of Entering This Mode		
Mode	Maximum power consumption	Maximum time of entering this mode
Standby mode for charging base only	≤ 0.5 W	≤ 20 min
Standby mode	≤ 0.5 W	≤ 20 min

\* The rated input power refers to the power measured during a representative cycle for entering the drying mode.

## Battery Disposal and Removal

The built-in lithium-ion battery contains substances that are hazardous to the environment. Before disposing of the battery, make sure the battery is removed by qualified technicians and discarded at an appropriate recycling facility.

- the battery must be removed from the appliance before it is scrapped;
- the appliance must be disconnected from the supply mains when removing the battery;
- the battery is to be disposed of safely.

### Removal Guide

1. Remove the screw plug at the top of the back of the appliance and remove the screw by a screwdriver.
2. Use a proper tool to remove the display assembly and disconnect the cables.
3. Use a screwdriver to remove all the fixing screws from the body.
4. Remove the screws on the battery pack assembly and then remove the battery cover.
5. Disconnect the battery pack's connector cables and remove the battery from the battery pack assembly.

### CAUTION:

- Before removing the battery, disconnect the power and run out the battery as much as possible.
- Unneeded batteries should be discarded at an appropriate recycling facility.
- Do not expose to high temperature environment to avoid risks of explosion.
- Under abusive conditions, liquid may be ejected from the battery. If contact occurs, flush with water and seek medical help.

# Wichtige Sicherheitshinweise

Bitte lesen Sie dieses Handbuch vor der Verwendung sorgfältig durch und bewahren Sie es zum späteren Nachschlagen auf.

Bei der Verwendung eines elektrischen Geräts sollten immer grundlegende Vorsichtsmaßnahmen beachtet werden, einschließlich der folgenden:

**LESEN SIE VOR DEM GEBRAUCH (DIESES GERÄTS) ALLE ANWEISUNGEN.** Die Nichtbeachtung der Warnhinweise und Anweisungen kann zu einem Stromschlag, Brand und/oder schweren Verletzungen führen.

**WARNUNG** — Um die Gefahr von Bränden, Stromschlägen oder Verletzungen zu verringern:

## Nutzungsbeschränkungen

- Um einen sicheren Betrieb dieses Geräts zu gewährleisten und um jegliche Risiken zu vermeiden, darf es nicht von Kindern unter 8 Jahren oder von Personen mit körperlichen, sensorischen oder intellektuellen Defiziten bzw. eingeschränkter Erfahrung oder Kenntnissen ohne die Aufsicht der Eltern oder eines Erziehungsberechtigten benutzt werden. Kinder dürfen die Reinigung und Wartung nicht ohne Aufsicht durchführen.
- Kunststoffolie kann gefährlich sein. Um die Gefahr des Erstickens zu vermeiden, halten Sie sie von Kindern fern. Kinder dürfen nicht mit dem Gerät spielen.
- Verwenden Sie das Gerät nur in Innenräumen, auf nicht mit Teppichboden versehenen Böden wie Vinyl, Fliesen, versiegeltem Holz usw. Achten Sie darauf, nicht über lose Gegenstände oder Kanten von Teppichen zu fahren. Ein Blockieren der Bürste kann zu einem vorzeitigen Ausfall des Riemens führen.
- Verwenden Sie das Gerät nur wie in dieser Bedienungsanleitung beschrieben. Verwenden Sie nur das vom Hersteller empfohlene Zubehör.
- Setzen Sie das Gerät keinem Feuer oder übermäßigen Temperaturen aus. Die Exposition gegenüber Feuer oder übermäßiger Temperatur kann eine Explosion verursachen.
- Nicht in extrem heißen oder kalten Umgebungen verwenden (unter 5 °C/41 °F oder über 40 °C/104 °F). Bitte laden Sie das Gerät bei Temperaturen über 5 °C/41 °F und unter 40 °C/104 °F auf.
- Tauchen Sie das Gerät nicht in Flüssigkeit.
- Dieses Gerät darf nicht verwendet werden, um brennbare oder leicht entzündliche Flüssigkeiten wie Benzin aufzunehmen. Dieses Gerät darf nicht in Bereichen verwendet werden, in denen brennbare oder leicht entzündliche Flüssigkeiten vorhanden sein können.
- Setzen Sie keine Objekte in die Öffnungen. Verwenden Sie das Gerät nicht, wenn die Öffnung blockiert ist. Halten Sie es frei von Staub, Fusseln, Haaren und allem, was den Luftstrom behindern kann.
- Nehmen Sie kein giftiges Material auf (Chlorbleiche, Ammoniak, Abflussreiniger usw.). Nehmen Sie keine harten oder scharfen Gegenstände wie Glas, Nägel, Schrauben, Münzen usw. auf.
- Verwenden Sie das Gerät nicht in geschlossenen Räumen, die mit Dämpfen von Ölfarben, Farbverdünnern, bestimmten Mottenbekämpfungsmitteln, brennbarem Staub oder anderen explosiven oder giftigen Dämpfen gefüllt sind. Nehmen Sie keine brennenden oder rauchenden Gegenstände auf, wie z. B. Zigaretten, Streichhölzer oder heiße Asche.
- Verwenden Sie es nicht ohne eingesetzte Filter.

# Wichtige Sicherheitshinweise

## Wartung und Lagerung

- Halten Sie Haare, lose Kleidung, Finger und alle Körperteile von den Öffnungen und beweglichen Teilen des Geräts und seines Zubehörs fern.
- Halten Sie Erdungskabel vom Gerät fern, da eine Gefahr auftreten kann, wenn das Gerät in Betrieb über ein Netzkabel läuft.
- Gehen Sie bei der Reinigung auf Treppen besonders vorsichtig vor.
- Verhindern Sie ein unbeabsichtigtes Starten. Vergewissern Sie sich, dass der Schalter in der AUS-Stellung ist, bevor Sie das Gerät in die Hand nehmen oder tragen. Das Tragen des Geräts mit dem Finger auf dem Schalter oder das Einschalten des Geräts kann zu Unfällen führen.
- Stellen Sie sicher, dass das Gerät auf einer horizontalen Fläche steht. Verwenden Sie das Gerät nicht an der gleichen Stelle, wenn das Gerät mit einer Rollenbürste ausgestattet ist und der Griff nicht vollständig aufrecht steht. Lagern Sie das Gerät nicht an einem Ort, an dem es einfrieren kann.
- Schalten Sie das Gerät bei Nichtgebrauch vor dem Reinigen, Warten aus, oder bevor Sie es mit einer beweglichen Bürste anschließen oder trennen.
- Verwenden Sie kein Gerät, das beschädigt oder modifiziert ist. Beschädigte oder modifizierte Akkus können ein unvorhersehbares Verhalten zeigen, was zu Feuer, Explosion oder Verletzungsgefahr führen kann.
- Verändern Sie das Gerät nicht und versuchen Sie nicht, es zu reparieren, es sei denn, dies ist in der Gebrauchs- und Pflegeanleitung angegeben.
- Verwenden Sie das Gerät nicht mit einem beschädigten Aufsatz (z. B. Ladestation, Ladekabel usw.). Sollte das Gerät oder das Zubehörteil heruntergefallen sein, beschädigt worden sein, im Freien gelassen worden sein, ins Wasser gefallen sein oder nicht ordnungsgemäß funktionieren, versuchen Sie niemals, das Gerät zu benutzen. Lassen Sie das Gerät von einem autorisierten Servicecenter reparieren.
- Lassen Sie die Wartung von einer qualifizierten Reparaturkraft durchführen, die nur originale Ersatzteile verwendet. Dadurch wird sichergestellt, dass die Sicherheit des Produkts erhalten bleibt.
- Wenn das Netzkabel beschädigt ist, muss es durch den Hersteller, seinen Kundendienst oder ähnlich qualifizierte Fachkräfte ersetzt werden, um eine Gefährdung zu vermeiden.

## Akku und Aufladen

- Zum Aufladen des Gerätes nur die mitgelieferte Ladestation verwenden. Nur mit HCBY-Ladestation verwenden.
- Befolgen Sie alle Ladeanweisungen und laden Sie das Gerät nicht außerhalb des auf dem Akku angegebenen Temperaturbereichs auf, da dies die Brandgefahr erhöht.
- Die Ladestation ist mit einer Trocknungsfunktion ausgestattet und nur zum Trocknen der Bürste dieses Geräts geeignet.
- Halten Sie die Ladestation von beheizten Oberflächen fern. Fassen Sie den Stecker der Ladestation oder das Gerät nicht mit nassen Händen. Um den Netzstecker zu ziehen, greifen Sie nach dem Stecker der Ladestation und nicht nach dem Kabel.
- Ziehen oder tragen Sie die Ladestation nicht am Kabel, verwenden Sie das Kabel nicht als Griff, schließen Sie die Tür des Kabels und ziehen Sie das Kabel nicht über scharfe Kanten oder Ecken.
- Benutzen Sie keine nicht wiederaufladbaren Batterien. Bei Nichtbeachtung besteht Brandgefahr für den Lithium-Ionen-Akku. Dieses Produkt enthält Batterien, die nur durch qualifizierte Techniker oder Kundendienst ersetzt werden können.

# Wichtige Sicherheitshinweise

- Der Lithium-On-Akku enthält umweltgefährdende Substanzen. Bevor Sie das Gerät entsorgen, entfernen Sie bitte zuerst den Akkusatz, dann entsorgen Sie ihn oder recyceln Sie ihn gemäß den lokalen Gesetzen und Vorschriften des Landes oder der Region, in dem er verwendet wird.
- Das Gerät muss beim Entfernen des Akkus vom Netzteil getrennt werden. Akkus außerhalb der Reichweite von Kindern aufbewahren. Nehmen Sie Akkus niemals in den Mund. Im Falle des Verschluckens wenden Sie sich an Ihren Arzt oder die örtliche Giftnotrufzentrale.
- Unter missbräuchlichen Bedingungen dürfen Sie niemals den Akku berühren, aus der Flüssigkeit austreten könnte. Wenn den Akku versehentlich auftritt, spülen Sie mit Wasser ab. Wenn die Flüssigkeit mit den Augen in Berührung kommt, suchen Sie sofort ärztliche Hilfe auf. Die aus der Batterie ausgestoßene Flüssigkeit kann Reizungen oder Verbrennungen verursachen.
- Die Ladestation eignet sich zum Aufladen des 7 Zellen-Akkupacks mit 2.600 mAh. Diese Ladestation sollte nicht zum Laden von nicht wiederaufladbaren Batterien verwendet werden. Bei Nichtbeachtung besteht Brandgefahr für den Lithium-Ionen-Akku.

## Symbole



Geräte der Klasse II

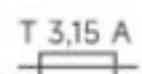

Feinsicherung mit Zeitverzögerung wobei „T 3,15 A“ das Symbol für die Zeit/Strom-Kennlinie ist



Nur für den Innenbereich geeignet



Bedienungsanleitung lesen



WEEE-Informationen

Alle mit diesem Symbol gekennzeichneten Produkte sind Elektroschrott und Elektrogeräte (WEEE entsprechend EU-Richtlinie 2012/19/EU) und dürfen nicht mit unsortiertem Haushaltsmüll vermischt werden. Schützen Sie stattdessen Ihre Mitmenschen und die Umwelt, indem Sie Ihre zu entsorgenden Geräte an eine dafür vorgesehene, von der Regierung oder einer lokalen Behörde eingerichtete Sammelstelle zum Recycling von Elektroschrott und Elektrogeräten bringen. Eine ordnungsgemäße Entsorgung und Recycling helfen, negative Auswirkungen auf die Gesundheit von Umwelt und Menschen zu vermeiden. Wenden Sie sich bitte an den Installateur oder lokale Behörden, um Informationen zum Standort und den allgemeinen Geschäftsbedingungen solcher Sammelstellen zu erhalten.

Wir, XingKuang Innovation Technology (Suzhou) Co., Ltd., bestätigen hiermit, dass dieses Gerät mit den geltenden Verordnungen und europäischen Normen sowie etwaigen Ergänzungen in Einklang steht. Der vollständige Wortlaut der EU-Konformitätserklärung ist unter der folgenden Internetadresse abrufbar: [www.mova-tech.com](http://www.mova-tech.com)

Ein detailliertes elektronisches Handbuch finden Sie unter <https://www.mova-tech.com/pages/user-manuals-and-faqs>

# Produktübersicht

## Lieferumfang



Griff

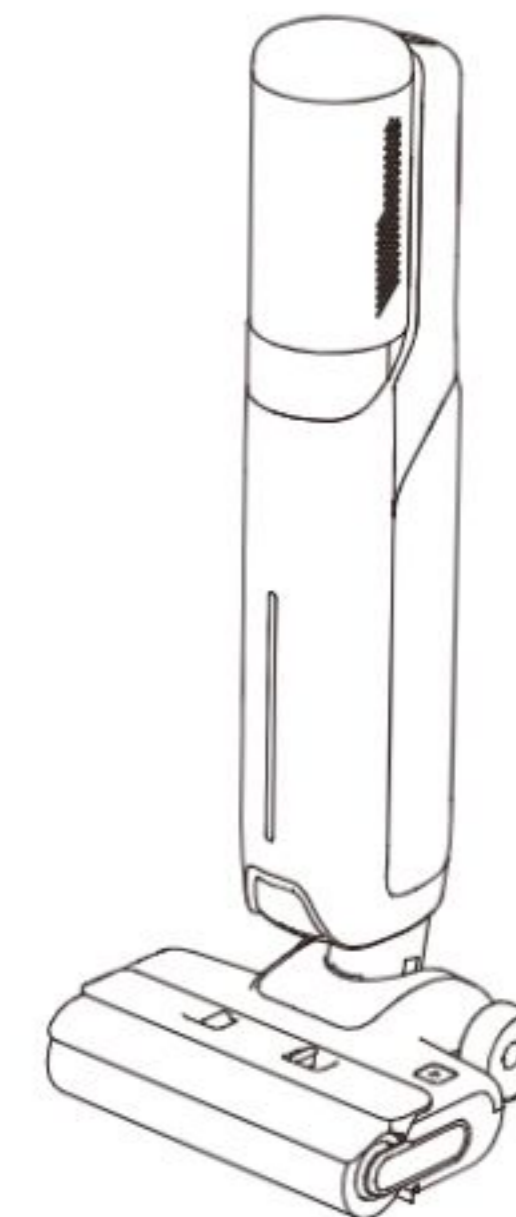

Hauptteil

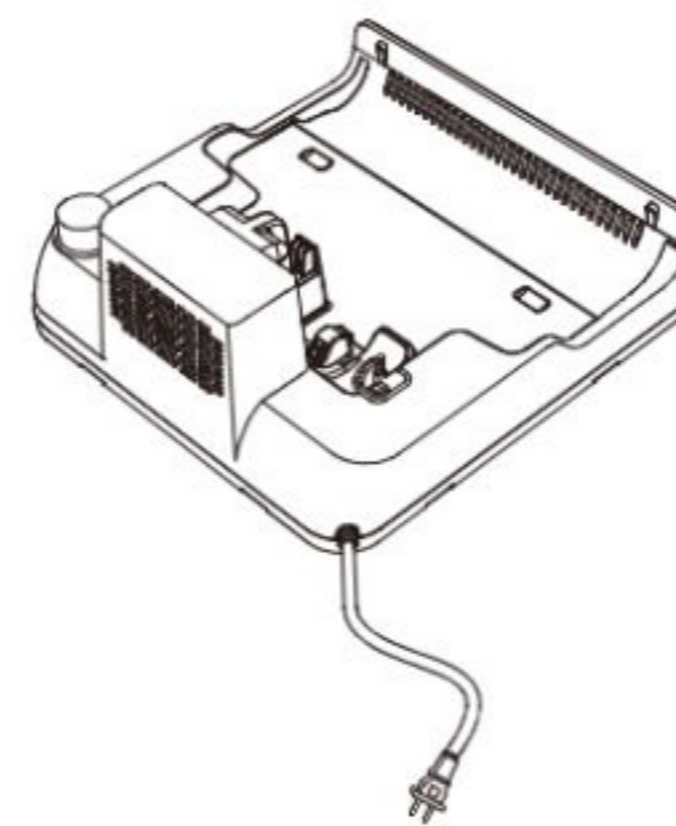

Ladestation



Reinigungsbürste

Staubsauger

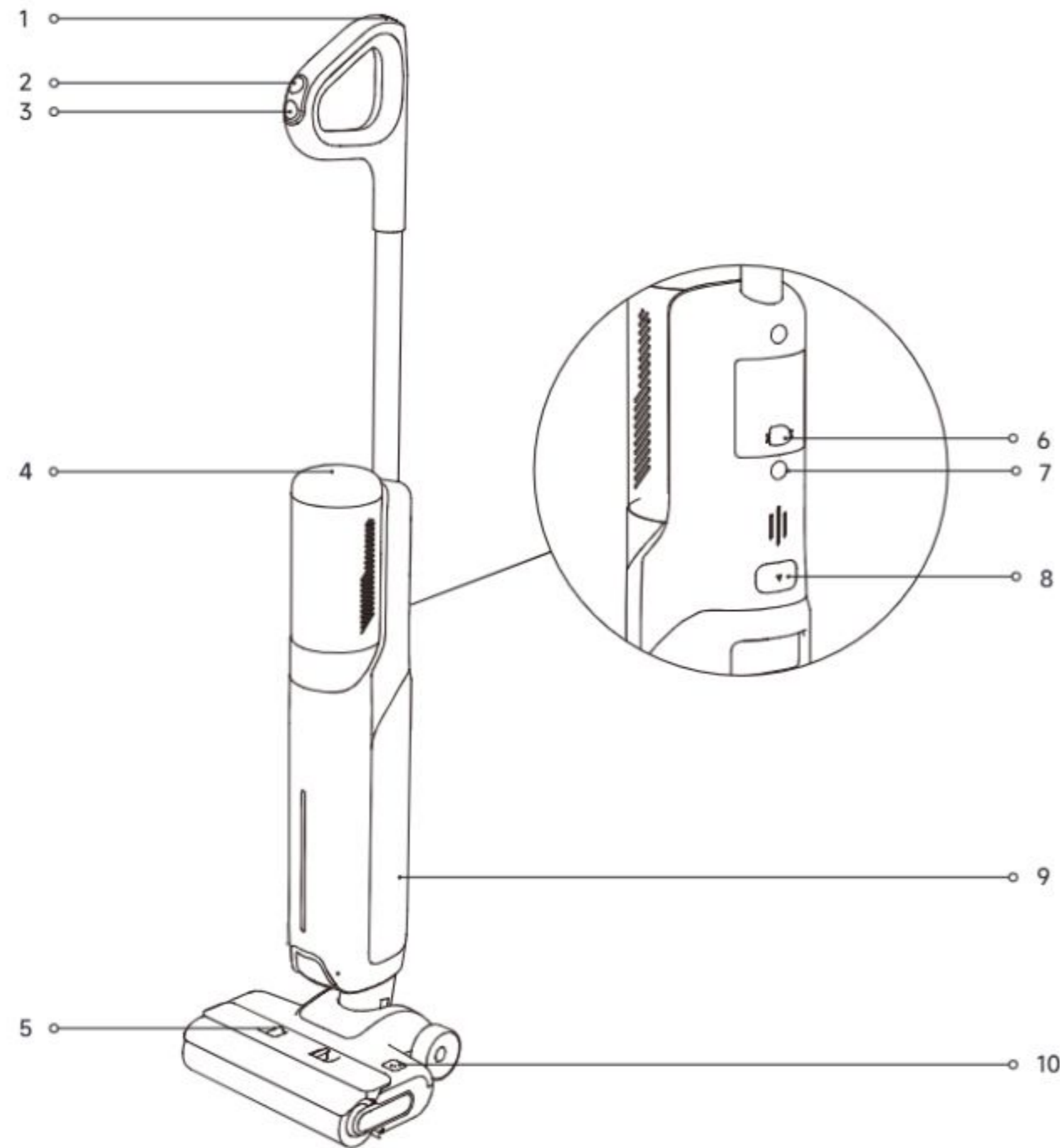

- |                          |  |  |
|--------------------------|--|--|
| 1  Selbstreinigungstaste | 5 Entriegelungstasten der Rollenbürstenabdeckung | 8 Frisch- und Schmutzwasserbehälter-Entriegelungstaste |
| 2  Modusschalter         | 6 Omnidirektionales Rad                          | 9 Frisch- und Schmutzwasserbehälter                    |
| 3  Netzschalter          | 7 Summer   | 10 Rollenbürsten-Entriegelungstaste                    |
| 4 Display                |  |  |

Ladestation

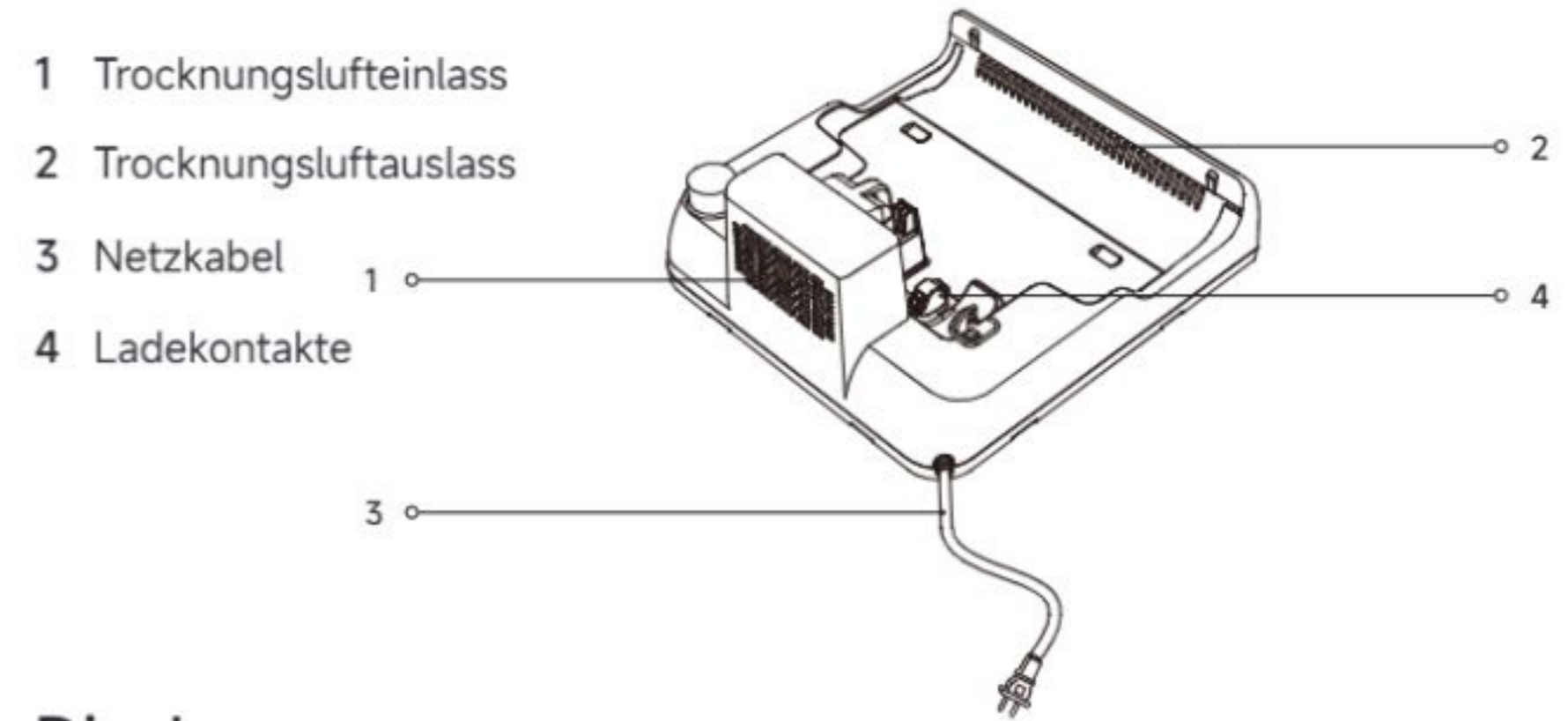

Display



- |                   |  |   |
|-------------------|--|---|
| 1 Wassersparmodus | 4 Fehleranzeige  | 5 Akkuanzeige   |
| 2 Standardmodus   | <ul style="list-style-type: none"> <li>• Dauerhaft rot:</li> <li>• Blockierte Röhre</li> <li>• Rollenbürste ist blockiert</li> </ul> | <ul style="list-style-type: none"> <li>• Rot blinkend: Ausgeschaltet</li> <li>• Dauerhaft rot: Akkustand &lt; 20 %</li> <li>• Dauerhaft grün: Akkustand ≥ 20 %</li> </ul> |
| 3 Turbomodus      | <ul style="list-style-type: none"> <li>• Rot blinkend:</li> <li>• Andere Fehler</li> </ul>   |   |

Hinweis: Wenn das Gerät nicht ordnungsgemäß funktioniert, wird auf dem Display eine Fehlermeldung angezeigt. Bitte sehen Sie in der Fehlermeldungs- und Lösungstabelle nach, um eine Lösung zu finden.

Fügen Sie das Ende der Griffbaugruppe senkrecht in die Öffnung auf der Oberseite des Geräts, wie unten abgebildet, ein. Sie werden ein Einrasten spüren.

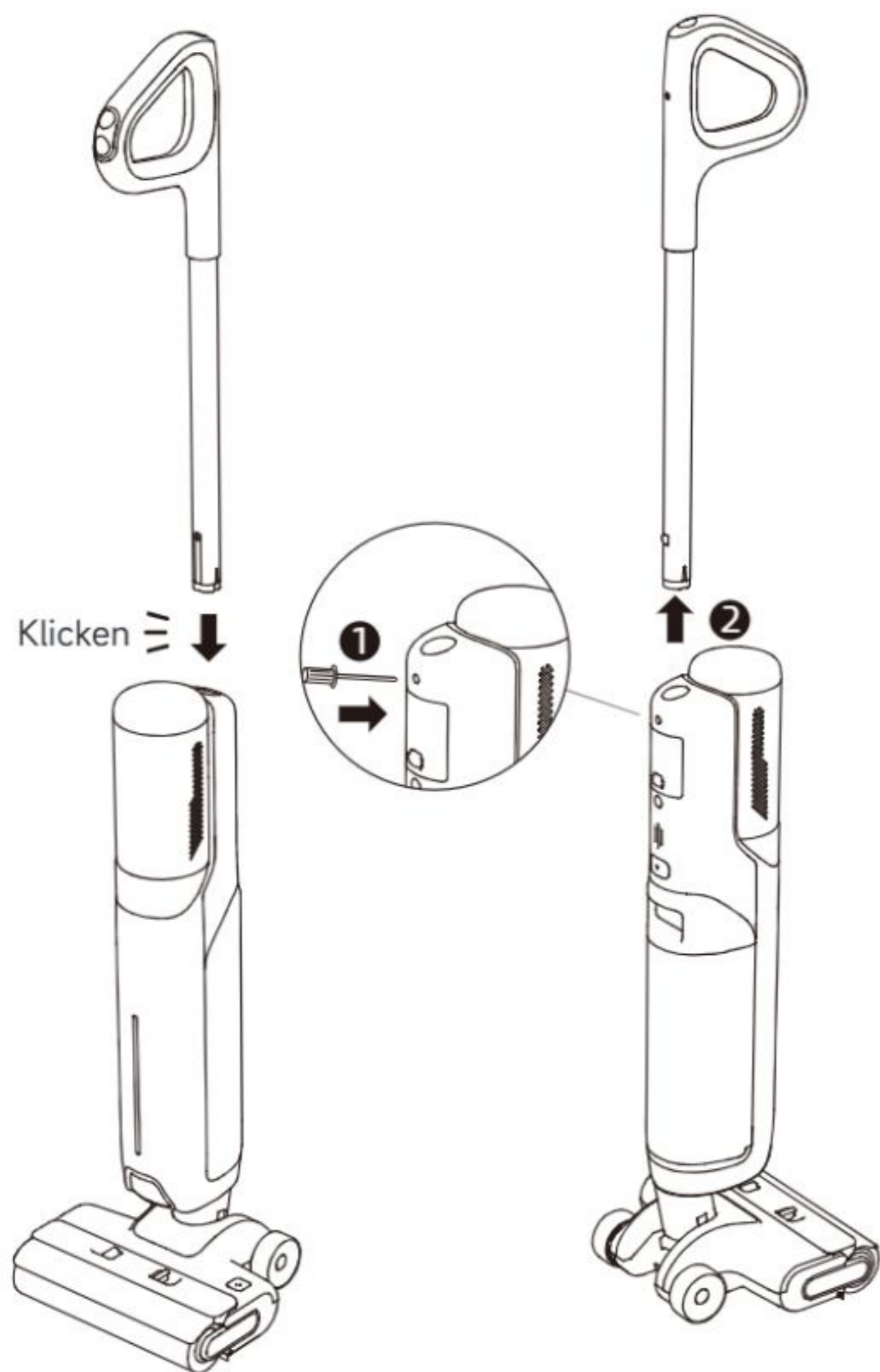

Hinweis: Zum Lösen führen Sie einen harten Gegenstand wie angegeben in die Öffnung des Geräts ein, um die Kontakte einzudrücken, und ziehen Sie gleichzeitig den Griff nach oben.

1. Stellen Sie die Ladestation gegen eine Wand auf dem Boden und schließen Sie sie über den Adapter an eine Stromquelle an. Laden Sie das Gerät vor dem ersten Gebrauch vollständig auf.
2. Stellen Sie das Gerät auf die Ladestation. Der Ladevorgang ist abgeschlossen, wenn die gesamte Akkuanzeige dauerhaft grün leuchtet.

**Akkuanzeige**

- Blassrot: Akkustand < 20 % (Aufladen)
- Blassgrün: Akkustand ≥ 20 % (Aufladen)

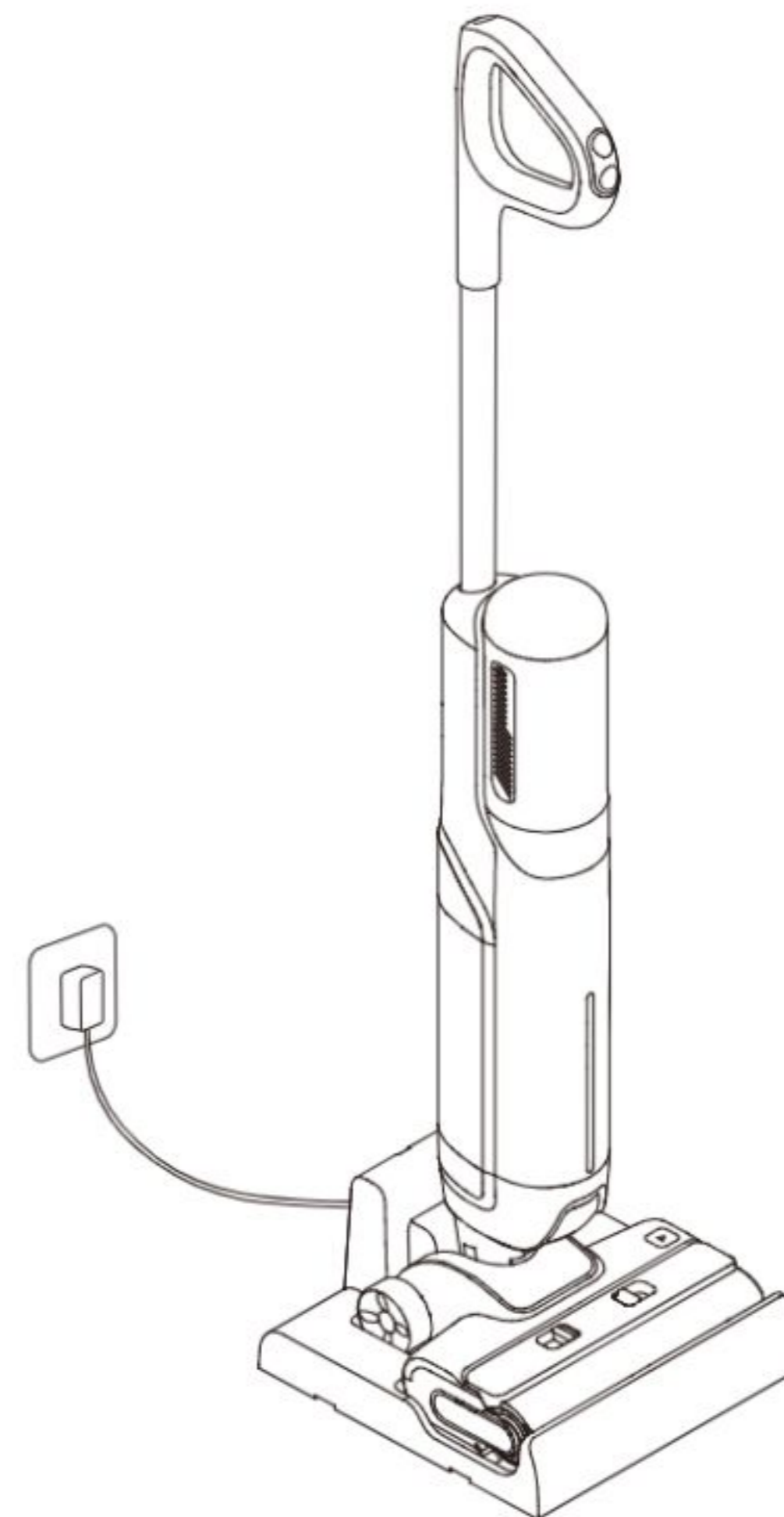

**Hinweis:**

- Wenn innerhalb von 10 Minuten nach dem vollständigen Aufladen kein Betrieb erfolgt, wechselt das Gerät in den Ruhemodus. Bitte starten Sie das Gerät neu, wenn Sie es wieder benutzen möchten.
- Um die Lebensdauer des Akkus zu verlängern, kühlt sich der Akku nach längerem Gerätebetrieb automatisch ab.

### Befüllen des Frischwasserbehälters

1. Drücken Sie die Frisch- und Schmutzwasserbehälter-Entriegelungstasten, um den Behälter zu entfernen. Öffnen Sie den Frischwasser-Behälterdeckel und füllen Sie den Behälter mit sauberem Wasser.

2. Setzen Sie den Frisch- und Schmutzwasserbehälter ein und achten Sie darauf, dass er einrastet.

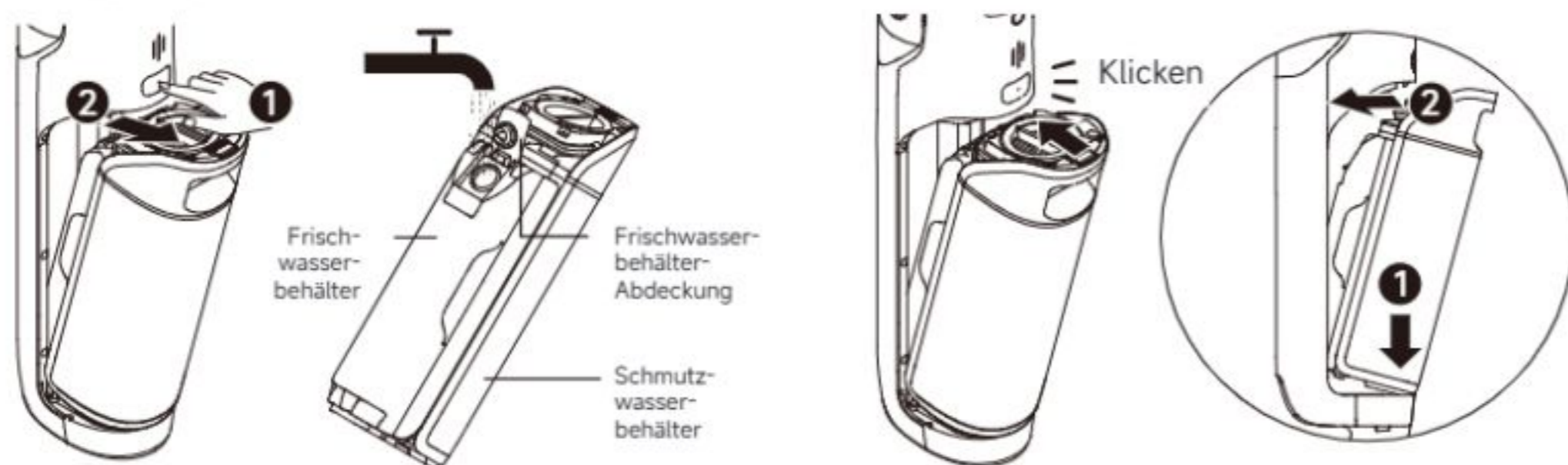

### Reinigung wird gestartet

Treten Sie vorsichtig auf die Bürstenabdeckung und kippen Sie das Gerät nach hinten. Drücken Sie den Ein-/Aus-Schalter, um den Betrieb zu starten/stoppen. Wenn sich das Gerät während der Arbeit in aufrechter Position befindet, wird die aktuelle Aufgabe unterbrochen. Das Gerät ist so konstruiert, dass es in einem 180-Grad-Winkel flach liegt, sodass es auch unter flachen Möbeln gut erreicht und dort reinigen kann.

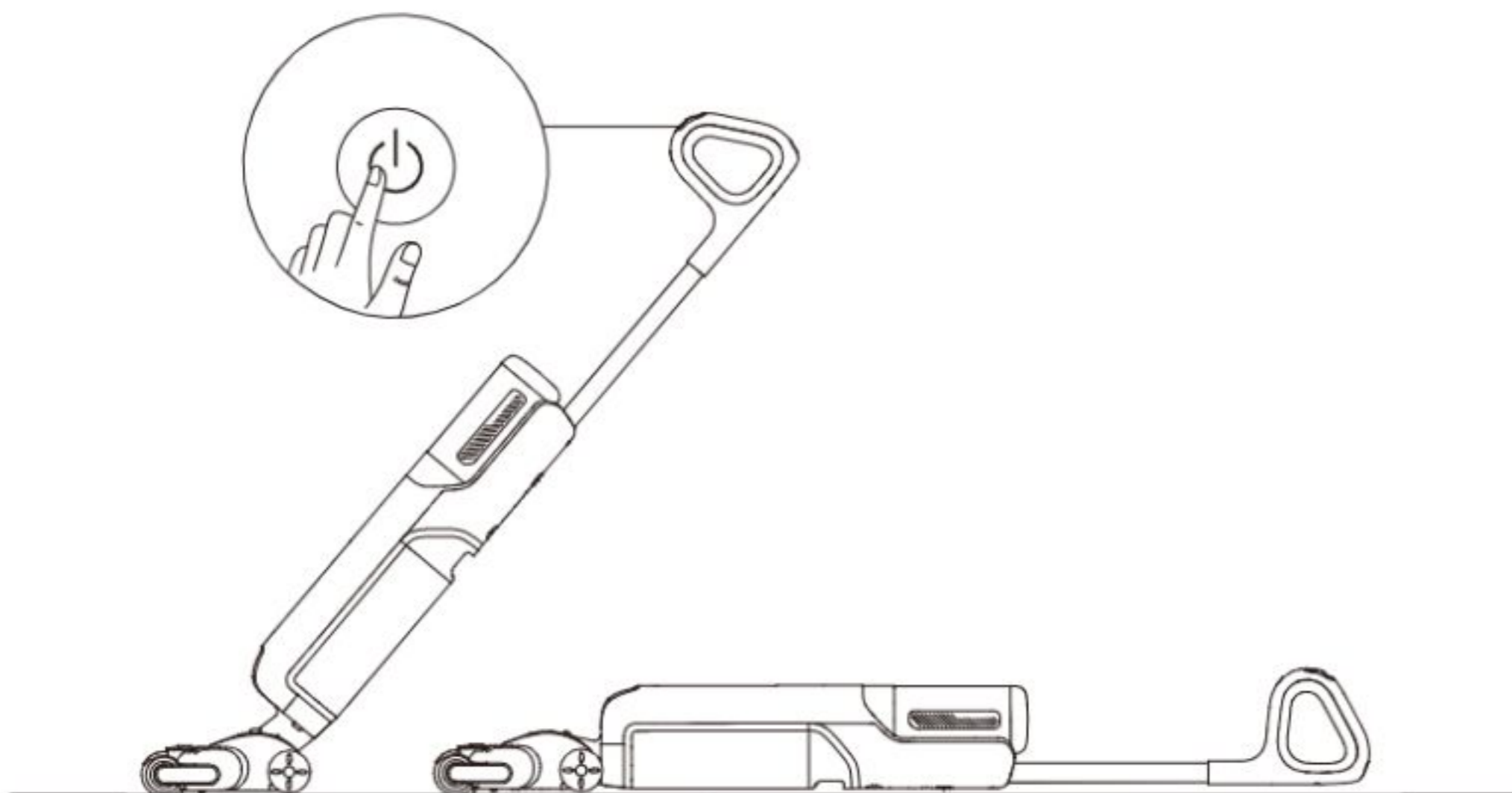

- Hinweis:
- Verwenden Sie es nicht, um schäumende Flüssigkeiten zu reinigen.
  - Das Gerät eignet sich zur Reinigung von Böden, Marmor, Fliesen und anderen harten Oberflächen.
  - Wenn das Gerät in Betrieb ist, heben Sie es nicht vom Boden ab, bewegen Sie es nicht und kippen Sie es nicht. Anderenfalls kann das Schmutzwasser in den Motor gelangen.

### Wechseln des Modus

Drücken Sie den Modusschalter, um den Modus nach Ihren Wünschen zu wechseln.



**Wassersparmodus**  
Dieser Modus eignet sich für die tägliche Reinigung und Verwendung auf Fliesenböden.



**Standardmodus**  
Das Gerät arbeitet mit mittlerer Leistung, die für allgemeine Reinigungsaufgaben geeignet ist.



**Turbomodus**  
Maximale Saugleistung und erhöhter Wasserdurchfluss für hartnäckige Flecken auf Hartböden.

### Reinigungsflüssigkeit einfüllen

**ACHTUNG:** Um das Risiko eines Brandes oder Stromschlags aufgrund von Schäden an internen Komponenten zu verringern, verwenden Sie ausschließlich die Reinigungsflüssigkeit AWH10 von XingKuang Innovation Technology (Suzhou) Co., Ltd., die für die Verwendung mit diesem Gerät vorgesehen ist.

1. Vor dem Gebrauch die Versiegelung entfernen.
2. Dosieren Sie den Fußbodenreiniger mit der Flaschenkappe (\*ca. 10 ml/0,34 fl oz pro Kappe).
3. Gießen Sie ihn in den Frischwasserbehälter und schütteln Sie den Behälter vorsichtig, um den Reiniger gleichmäßig zu mischen, bevor Sie das Gerät in Betrieb nehmen.

Hinweis: Keine anderen Flüssigkeiten als die offiziell zugelassenen Reinigungsmittel zugeben. Der Reiniger ist im offiziellen Online-Store erhältlich.

2. Ziehen Sie den Griff an der Abdeckung des Schmutzwasserbehälters nach oben, heben Sie die Abdeckung an und gießen Sie das Schmutzwasser aus.

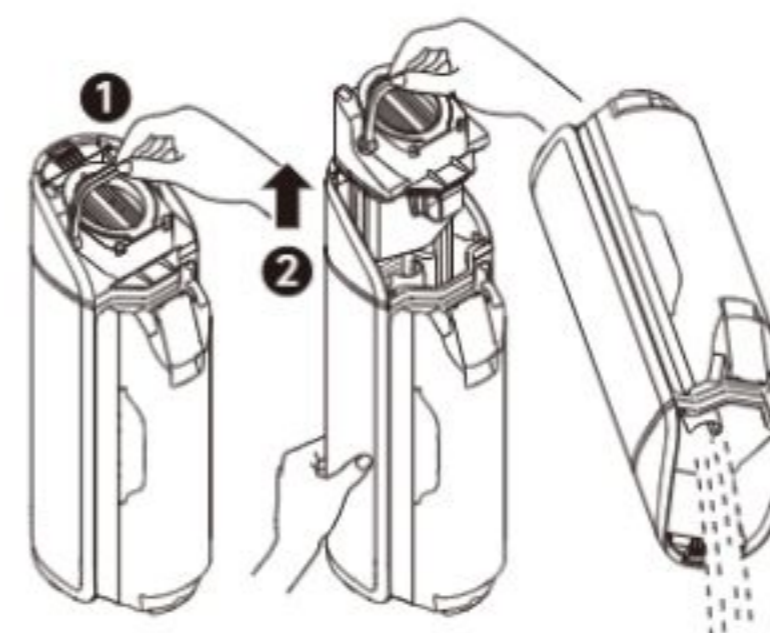

### Schmutzwasserbehälter wird entleert

1. Drücken Sie die Frisch- und Schmutzwasserbehälter-Entriegelungstasten, um den Behälter zu entfernen.

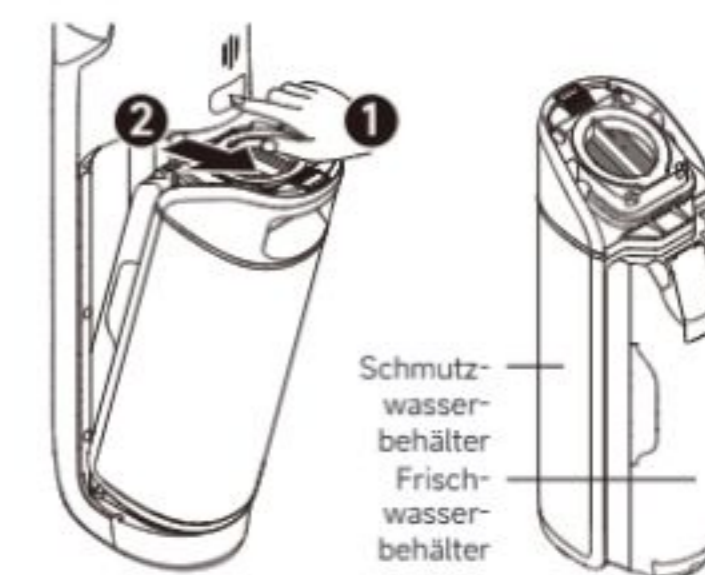

3. Setzen Sie die Abdeckung wieder auf den Schmutzwasserbehälter, drücken Sie den Griff nach unten und sichern Sie die Abdeckung. Setzen Sie den Frisch- und Schmutzwasserbehälter wieder ein, bis Sie ein Klickgeräusch hören.

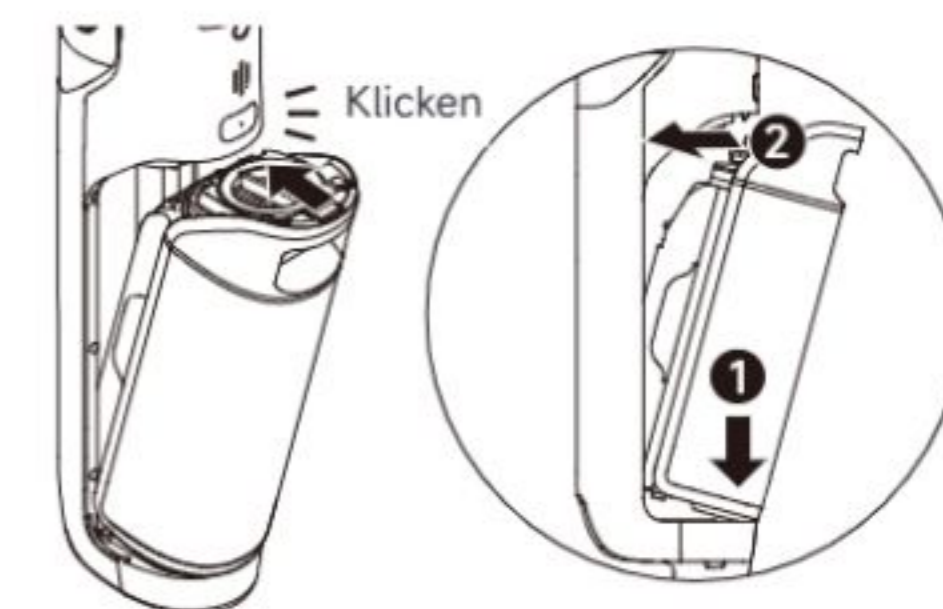

**Selbstreinigungsmodus**

1. Setzen Sie das Gerät wieder auf die Basis. Stellen Sie sicher, dass der Wasserstand im Frischwasserbehälter für die Selbstreinigung ausreichend ist.
2. Drücken Sie kurz die Selbstreinigungstaste oben am Griff, um die Selbstreinigung zu starten/ zu stoppen.
3. Leeren Sie den Schmutzwasserbehälter, nachdem die Selbstreinigung abgeschlossen ist. Dann wechselt das Gerät in den Trocknungsmodus und beginnt, die Rollenbürste mit Heißluft zu trocknen.

**Trocknungsmodus**

1. Halten Sie die Selbstreinigungstaste 3 Sekunden lang gedrückt, um den Trocknungsmodus zu aktivieren und die Rollenbürste mit Heißluft zu trocknen. Die 3-Segment- Akkuanzeige leuchtet grün.

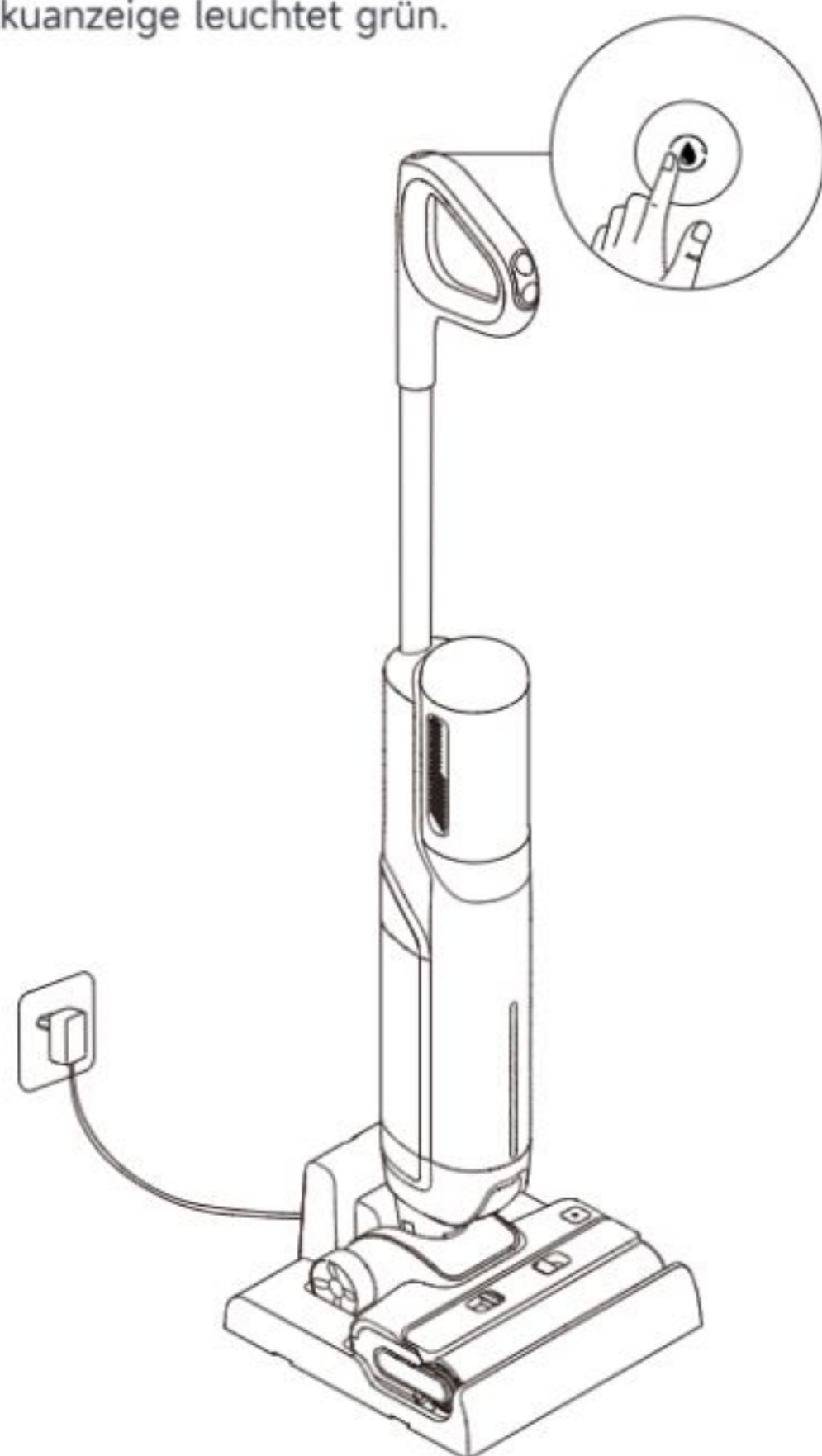
**Hinweis:**

- Die Selbstreinigungsfunktion kann nur aktiviert werden, wenn das Gerät aufgeladen wird und der Akkustand mehr als 20 % beträgt. Wenn der Akkustand niedriger ist, laden Sie das Gerät bitte auf 20 % auf, bevor Sie die Selbstreinigungsfunktion aktivieren.
- Reinigen Sie die Ladestation, wenn nach Abschluss der Selbstreinigung noch Flecken auf der Station zurückbleiben.
- Wenn Sie die Rollenbürste manuell reinigen, lassen Sie sie bitte gründlich an der Luft trocknen oder trocknen Sie sie mehrmals im Trocknungsmodus.

**Tipps:**

- Schalten Sie das Gerät vor der Wartung aus. Berühren Sie nicht den Ein-/Ausschalter.
- Teile müssen bei Bedarf ausgetauscht werden. Bitte verwenden Sie die vom Originalwerk vorgesehenen Teile, um Schäden am Produkt aufgrund von Ungeeignetheit zu vermeiden.
- Wenn das Gerät längere Zeit nicht verwendet wird, laden Sie es vollständig auf, ziehen Sie den Netzstecker ab und lagern Sie das Gerät in einer kühlen Umgebung mit geringer Luftfeuchtigkeit, fern von direkter Sonneneinstrahlung. Um das übermäßige Entladen des Akkus zu vermeiden, laden Sie das Gerät mindestens alle 3 Monate auf.

**Reinigung des Schmutzwasserbehälters**

1. Drücken Sie die Frisch- und Schmutzwasserbehälter-Entriegelungstasten, um den Behälter zu entfernen.

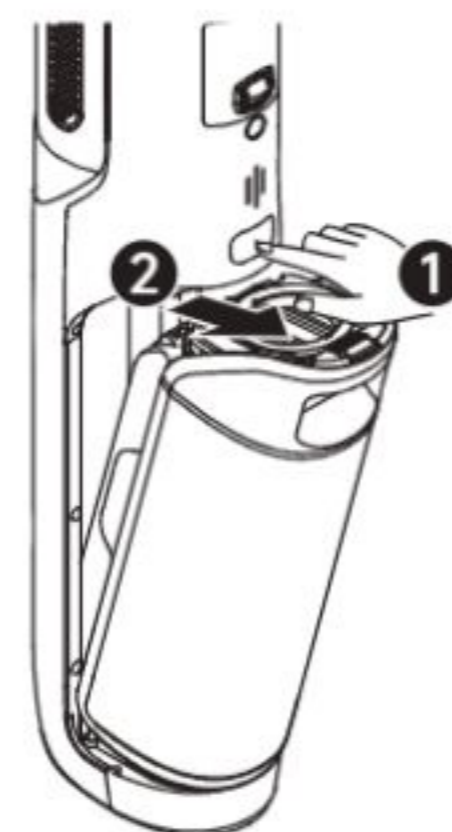

2. Ziehen Sie den Griff an der Abdeckung des Schmutzwasserbehälters nach oben und heben Sie die Abdeckung ab. Entfernen Sie den Filter und den Filterkorb für feste Abfälle von der Abdeckung des Schmutzwasserbehälters.

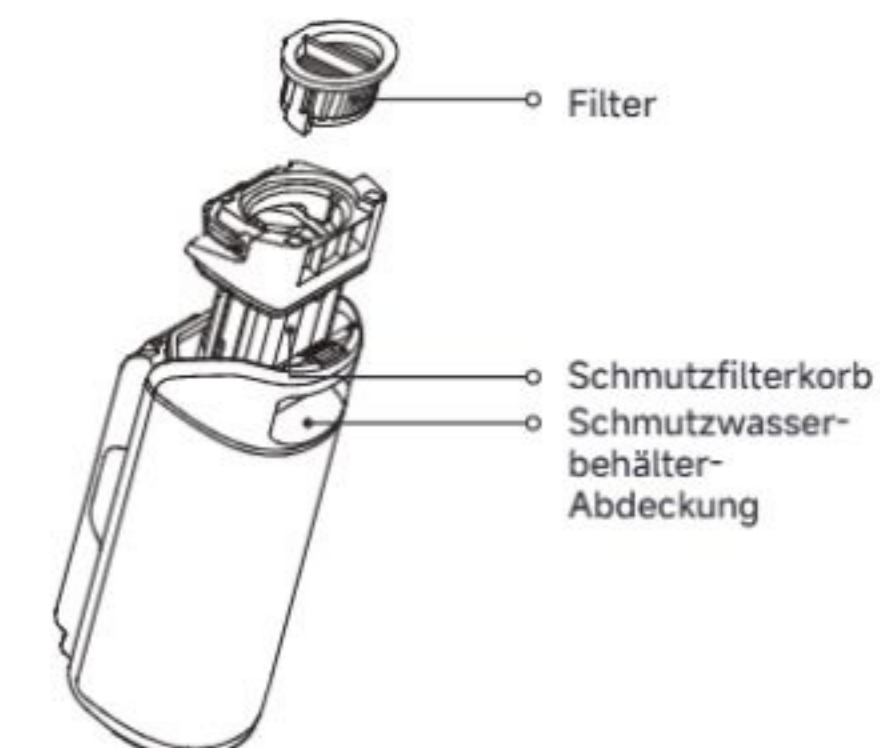

3. Spülen Sie den Schmutzwasserbehälter, den Behälterdeckel und den Schmutzfilterkorb mit Wasser aus. Reinigen Sie die Innenwände des Behälters mit der mitgelieferten Reinigungsbürste.



4. Setzen Sie die Abdeckung des Schmutzwasserbehälters wieder auf, indem Sie den Griff nach unten drücken und die Abdeckung befestigen. Setzen Sie anschließend den Schmutzwasserbehälter wieder ein, bis Sie ein Klickgeräusch hören.

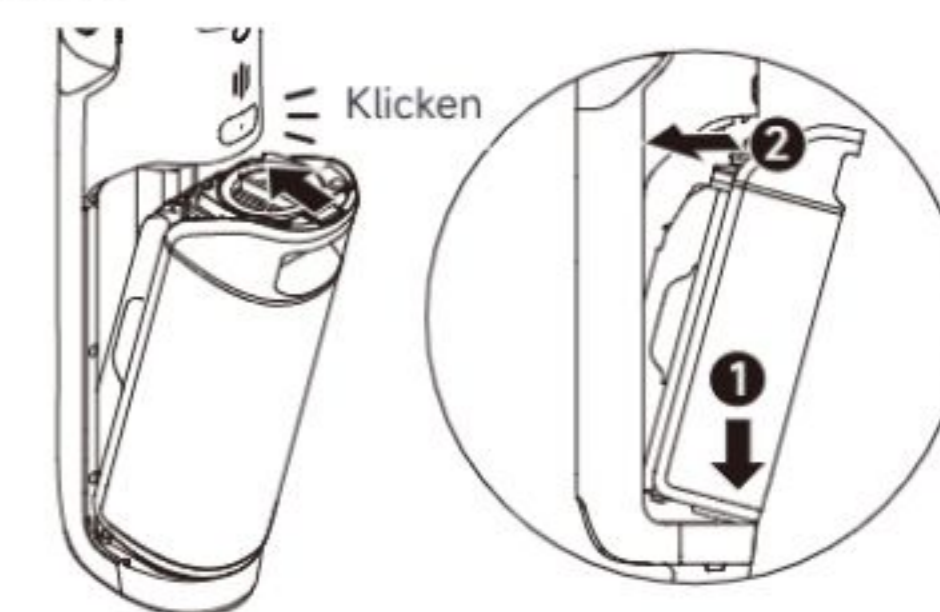

Hinweis: Es wird empfohlen, den Schmutzwasserbehälter rechtzeitig nach jedem Gebrauch sowie vor und nach der Selbstreinigung zu reinigen.

### Reinigung des Filters

1. Nehmen Sie den Filter heraus und klopfen Sie den auf der Oberfläche befindlichen Staub vorsichtig ab.



2. Bei Verschmutzung des Filters spülen Sie ihn mit Wasser ab. Vor der Verwendung muss er vollständig trocken sein.



Hinweis: Es wird empfohlen, den Filter alle 3 bis 6 Monate auszutauschen.

### Reinigung der Rollenbürsten-Aufsätze

1. Drücken Sie die Entriegelungsknöpfe der Rollenbürstenabdeckung, um die Rollenbürstenabdeckung zu entfernen. Drücken Sie den Entriegelungsknopf der Rollenbürste und ziehen Sie den Griff, um die Rollenbürste herauszunehmen.

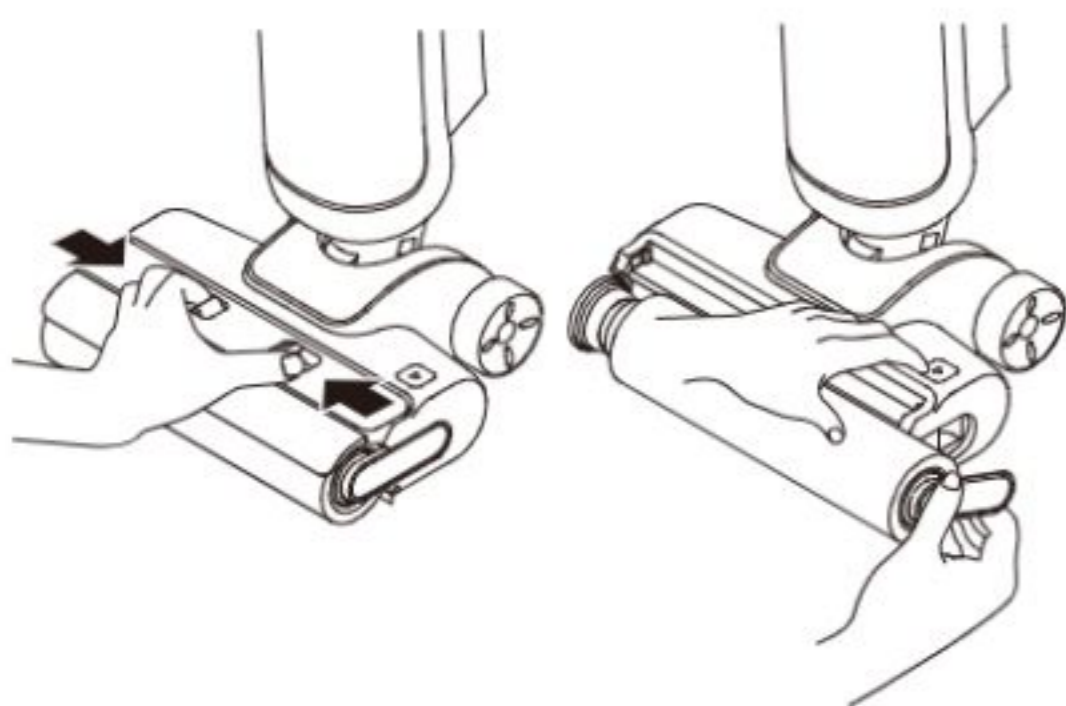

2. Entfernen Sie mit der mitgelieferten Reinigungsbürste alle Haare und Rückstände, die sich auf der Rollenbürste verfangen haben. Spülen Sie die Rollenbürste und die Abdeckung mit klarem Wasser ab und trocknen Sie sie vollständig.



3. Wischen Sie den Saugeinlass mit einem trockenen Tuch oder einem feuchten Lappen ab.

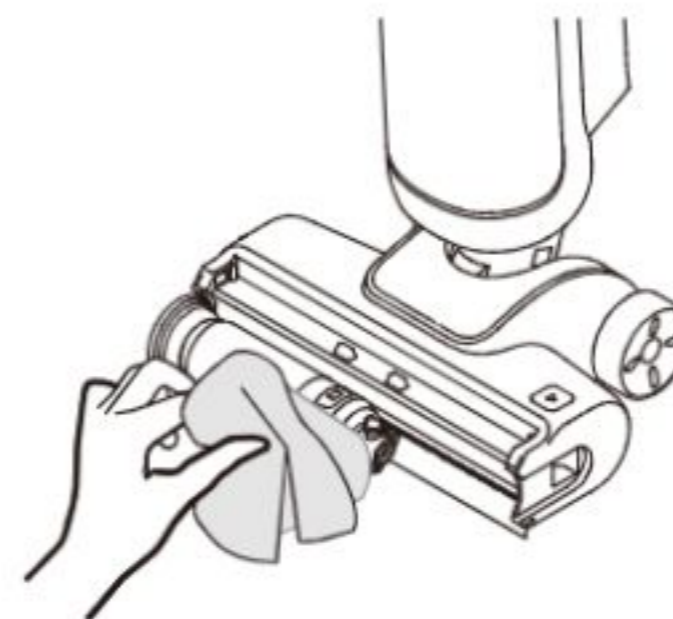

4. Setzen Sie die Rollenbürste und die Rollenbürstenabdeckung wieder ein, bis Sie ein Klicken hören.

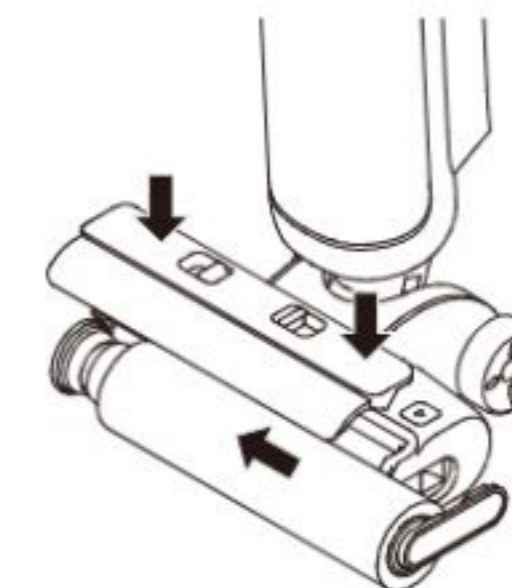

Hinweis:

- Spülen Sie die Bürsten-Aufsätze nicht mit Wasser ab.
- Nach Bedarf reinigen. Es wird empfohlen, die Rollenbürste alle 3 bis 6 Monate auszutauschen.

### Rohr reinigen

Nehmen Sie den Frisch- und Schmutzwasserbehälter heraus. Wischen Sie das Rohr vor dem Gebrauch mit einem feuchten Tuch ab.

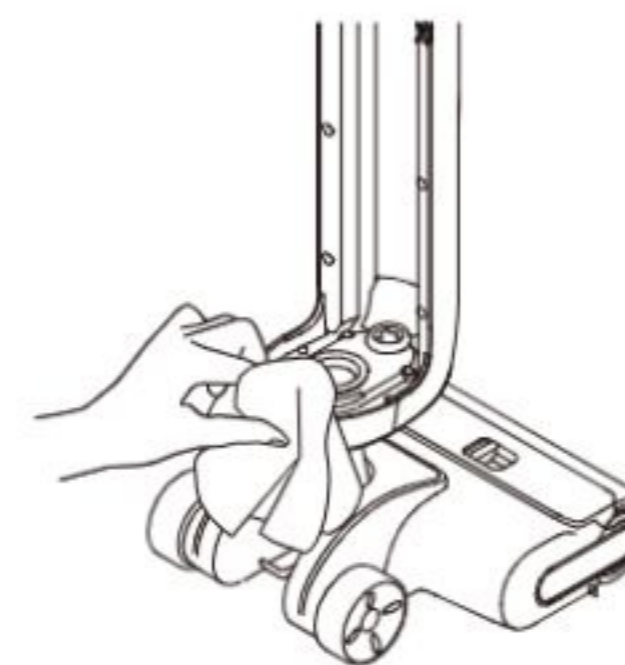

Hinweis: Spülen Sie den Schlauch nicht aus.

Wenn ein Fehler auftritt, wird das Gerät nicht mehr funktionieren. Bitte beachten Sie die folgende Tabelle zur Fehlerbehebung. Wenn das Problem weiterhin besteht, wenden Sie sich bitte an den Kundendienst.

Fehler	Mögliche Ursache	Lösung
Das Gerät funktioniert nicht.	Der Akku des Geräts ist leer oder der Akkustand ist niedrig.	Laden Sie den Akku vor dem Gebrauch vollständig auf.
	Das Gerät befindet sich in der aufrechten Position.	Stellen Sie das Gerät nach hinten.
	Der Überhitzungsschutzmodus wurde durch eine Verstopfung aktiviert.	Beseitigen Sie die Verstopfung und warten Sie, bis die Temperatur wieder normal ist.
	Der Schmutzwasserbehälter ist voll.	Den Schmutzwasserbehälter leeren.
	Die Komponenten sind nicht richtig installiert.	Vergewissern Sie sich, dass alle Komponenten richtig eingesetzt sind.
Das Gerät wird langsam aufgeladen.	Die Temperatur des Akkus ist zu niedrig oder zu hoch.	Bitte kontaktieren Sie den Kundenservice.
Die Saugleistung des Gerätes ist niedrig.	Der Filter ist verstopft.	Reinigen Sie den Filter.
	Der Saugstutzen oder das Rohr ist durch einen Fremdkörper verstopft.	Reinigen Sie das Rohr und die Saugöffnung.
Der Motor macht ein seltsames Geräusch.	Zu viel Schmutzwasser im Schmutzwasserbehälter.	Den Schmutzwasserbehälter leeren.
	Die Hauptaugöffnung ist blockiert.	Beseitigen Sie eventuelle Verstopfungen in der Hauptaugöffnung.
Die Akkustandsanzeige auf dem Display leuchtet während des Ladevorgangs nicht auf.	Der Ladestecker ist nicht richtig in die Steckdose eingesteckt.	Stellen Sie sicher, dass der Ladestecker richtig eingesteckt ist.
	Das Gerät wird nicht richtig an die Ladestation angeschlossen.	Stellen Sie sicher, dass das Gerät richtig auf der Ladestation platziert ist.
Es kommt kein Wasser aus dem Gerät.	Der Frischwasserbehälter ist nicht ordnungsgemäß installiert, oder der Wasserstand im Frischwasserbehälter ist zu niedrig.	Setzen Sie den Frischwasserbehälter wieder ein oder füllen Sie ihn auf.
	Es dauert 30 Sekunden, um die Rollenbürste zu befeuchten.	Schalten Sie das Gerät ein und überprüfen Sie es nach einiger Zeit erneut.
Wasseraustritt an der Oberseite des Schmutzwasserbehälters	Eine Kollision oder starkes Ziehen führt dazu, dass Wasser in den Motor gelangt.	Bewegen Sie das Gerät vorsichtig hin und her, wenn es eingeschaltet ist.
	Der Filter ist nach der Reinigung nicht vollständig trocken.	Den Filter vor Gebrauch gründlich abtrocknen.

Selbstreinigung ist fehlgeschlagen.	Ein Gegenstand verklemmt sich in der Rollenbürste.	Entfernen Sie die Rollenbürstenabdeckung, um die Rollenbürste zu überprüfen und zu reinigen.
	Das Gerät wird nicht richtig an die Ladestation angeschlossen.	Stellen Sie sicher, dass das Gerät beim Aufladen ist, bevor Sie die Selbstreinigungsfunktion aktivieren.
	Die Selbstreinigung kann nicht gestartet werden, wenn der Batteriestand weniger als 20 % beträgt.	Die Selbstreinigung kann nur aktiviert werden, während das Gerät aufgeladen wird und der Akkustand mehr als 20 % beträgt.
	Der Schmutzwasserbehälter ist nicht installiert oder ist voll.	Installieren oder leeren Sie den Schmutzwasserbehälter.
	Der Frischwasserbehälter ist nicht richtig installiert, oder der Wasserstand im Frischwasserbehälter ist zu niedrig.	Setzen Sie den Frischwasserbehälter wieder ein oder füllen Sie ihn auf.
	Schlechte Trocknungsleistung	Luftauslass und Lufteinlass der Ladestation könnten vermutlich blockiert werden.

Für weitere Serviceleistungen kontaktieren Sie uns bitte über <https://global.mova-tech.com/pages/contact-us>

Website: [www.mova-tech.com](http://www.mova-tech.com)

Wenn das Gerät nicht ordnungsgemäß funktioniert, wird auf dem Display eine Fehlermeldung angezeigt. Schauen Sie in der folgenden Tabelle nach, um eine Lösung zu finden.

Fehler-Symbol	Beschreibung	Mögliche Ursache	Lösung
	Dauerhaft eingeschaltet, mit Summer	Blockierte Röhre	Reinigen Sie das Rohr wie im Abschnitt „Pflege und Wartung“ beschrieben.
		Rollenbürste ist blockiert	Reinigen Sie die Rollenbürste.
	Blinkt, wobei der Summer 1 Sekunde lang piept	Andere Fehler	Bitte wenden Sie sich an den Kundendienst.

## Technische Daten

Staubsaugen			
Modell	HMH13A	Nennleistung	300 W
Bemessungsspannung		25,2 V ===	
Kapazität des Frischwasserbehälters	600 ml	Kapazität des Schmutzwasserbehälters	500 ml
Ladezeit	Ca. 5 Stunden		
Ladestation			
Modell	HCBY	Bemessungsleistungsaufnahme*	200 W
Nenneingang	220-240 V ~ 50-60 Hz	Nennausgang	31 V === 0,76 A

Produktinformationen zum Stromverbrauch und Zeit bis zum Aktivieren dieses Modus		
Modus	Maximaler Stromverbrauch	Maximale Zeit bis zum Aktivieren dieses Modus
Stand-by-Modus nur für Ladestation	≤ 0,5 W	≤ 20 min
Stand-by-Modus	≤ 0,5 W	≤ 20 min

\* Die Bemessungsleistungsaufnahme bezieht sich auf die Leistung, die während eines repräsentativen Zyklus zum Einschalten des Trocknungsmodus gemessen wurde.

## Entsorgung und Entfernung von Batterien

Die eingebaute Lithium-Ionen-Batterie enthält umweltgefährdende Substanzen. Stellen Sie vor der Entsorgung der Batterie sicher, dass die Batterie von qualifizierten Technikern entfernt und in einer geeigneten Recyclinganlage entsorgt wird.

- der Akku muss vor dem Verschrotten aus dem Gerät entfernt werden;
- das Gerät muss beim Ausbau der Batterie vom Netz getrennt werden;
- die Batterie muss sicher entsorgt werden.

### Anleitung zum Entfernen

1. Entfernen Sie die Verschlusschraube oben auf der Rückseite des Geräts und nehmen Sie die Schraube mit einem Schraubenzieher heraus.
2. Entfernen Sie die Display-Baugruppe mit einem geeigneten Werkzeug und trennen Sie die Kabel ab.
3. Entfernen Sie alle Befestigungsschrauben des Gehäuses mit einem Schraubendreher.
4. Entfernen Sie die Schrauben an der Akku-Baugruppe und nehmen Sie anschließend die Akku-Abdeckung ab.
5. Trennen Sie die Anschlusskabel des Akkus und nehmen Sie den Akku aus der Akku-Baugruppe heraus.

### ACHTUNG:

- Bevor Sie den Akku entfernen, trennen Sie die Stromversorgung und lassen Sie den Akku komplett leer laufen.
- Nicht benötigte Batterien sollten in einer geeigneten Recyclinganlage entsorgt werden.
- Lassen Sie den Akku nicht in einer Umgebung mit extrem hohen Temperaturen, um Explosionsrisiken zu vermeiden.
- Unter missbräuchlicher Verwendung kann Flüssigkeit aus der Batterie ausgestoßen werden. Wenn Sie aus Versehen anfassen, spülen Sie mit Wasser und suchen Sie medizinische Hilfe.

# Instructions importantes de sécurité

Veillez lire attentivement ce manuel avant l'utilisation et le conserver pour référence ultérieure.

Lors de l'utilisation d'un appareil électrique, des précautions de base doivent toujours être prises, notamment les suivantes :

**LISEZ TOUTES LES INSTRUCTIONS AVEC D'UTILISER (CET APPAREIL).** Ces messages d'avertissement et ces instructions doivent être suivis pour éviter les risques d'électrocution, de départ de feu et d'éventuelles blessures.

**AVERTISSEMENT** — Pour éviter les risques de départ de feu, de choc électrique ou de blessures :

## Restrictions d'utilisation

- Ce produit ne doit pas être utilisé par des enfants âgés de moins de 8 ans et des personnes ayant un handicap physique, sensoriel ou intellectuel, ou une connaissance ou une expérience limitée sans la surveillance d'un parent ou d'un tuteur pour assurer un fonctionnement en toute sécurité et éviter les risques. Les opérations de nettoyage et d'entretien ne doivent pas être effectuées par les enfants sans supervision.
- Le film plastique peut être dangereux. Pour éviter tout risque de suffocation, tenez-le à l'écart des enfants. Les enfants ne doivent pas jouer avec l'appareil.
- N'utilisez l'appareil qu'à l'intérieur, sur des surfaces de sol non recouvertes de tapis, comme le vinyle, le carrelage, le bois scellé, etc. Veillez à ne pas rouler sur des objets non fixés ou sur les bords d'un tapis. Le fait de bloquer la brosse peut entraîner une défaillance prématurée de la courroie.
- N'utilisez que ce qui est décrit dans ce guide de l'utilisateur. N'utilisez que les accessoires recommandés par le fabricant.
- N'exposez pas l'appareil au feu ou à une température excessive. L'exposition au feu ou à une température excessive peut provoquer une explosion.
- N'utilisez pas l'appareil dans des conditions de froid ou de chaleur extrêmes (moins de 5 °C/41 °F ou plus de 40 °C/104 °F). Veillez charger l'appareil à une température supérieure à 5 °C/41 °F et inférieure à 40 °C/104 °F.
- Ne plongez pas l'appareil dans un liquide.
- N'utilisez pas l'appareil pour aspirer des liquides combustibles ou inflammables, tels que l'essence. N'utilisez pas l'appareil dans des zones où des liquides inflammables ou combustibles peuvent être présents.
- Ne mettez aucun objet dans les ouvertures. N'utilisez pas l'appareil lorsqu'une ouverture est bloquée. Ne laissez pas la poussière, des peluches, des cheveux ou d'autres éléments entraver la circulation de l'air.
- Ne ramassez pas de produits toxiques (eau de Javel, ammoniac, déboucheur de canalisations, etc.). Ne ramassez pas d'objets durs ou pointus tels que du verre, des clous, des vis, des pièces de monnaie, etc.
- N'utilisez pas l'appareil dans un espace clos rempli de vapeurs de peinture à l'huile, de diluant pour peinture, de certaines substances antimites, de poussières inflammables ou d'autres vapeurs explosives ou toxiques. Ne ramassez rien qui brûle ou qui fume, comme des cigarettes, des allumettes ou des cendres chaudes.
- N'utilisez pas l'appareil si les filtres ne sont pas en place.
- Tenez les cheveux, les vêtements amples, les doigts et toutes les parties du corps éloignés des ouvertures et des parties mobiles de l'appareil et de ses accessoires.
- Éloignez les câbles de mise à la terre de l'appareil lorsque vous l'utilisez. Un danger peut survenir si l'appareil passe sur un cordon d'alimentation.
- Faites très attention lorsque vous nettoyez les escaliers.

# Instructions importantes de sécurité

## Entretien et stockage

- Empêchez tout démarrage intempestif. Assurez-vous que l'interrupteur est en position d'arrêt avant de prendre ou de transporter l'appareil. Le fait de porter l'appareil avec le doigt sur l'interrupteur ou d'allumer l'appareil peut provoquer un accident.
- Assurez-vous que l'appareil est placé sur une surface horizontale. N'utilisez pas l'appareil dans la même position si l'appareil est équipé d'une brosse rotative et que le manche n'est pas complètement vertical. Ne rangez pas l'appareil dans un endroit où il risque de geler.
- Éteignez et débranchez l'appareil lorsqu'il n'est pas utilisé, avant de le nettoyer, de l'entretenir ou de le réparer, et avant de le connecter ou de le déconnecter avec une brosse en mouvement.
- N'utilisez pas un appareil endommagé ou modifié. Un appareil endommagé ou modifié peut avoir un comportement imprévisible et provoquer un incendie, une explosion ou un risque de blessure.
- Ne modifiez pas ou n'essayez pas de réparer l'appareil sauf comme indiqué dans les instructions d'utilisation et d'entretien.
- N'utilisez pas l'appareil avec un accessoire endommagé (par exemple : socle de recharge, cordon d'alimentation, etc.). Si l'appareil ou l'accessoire est tombé, a été endommagé, est resté à l'extérieur, est tombé dans l'eau ou ne fonctionne pas comme il le devrait, n'essayez jamais de le faire fonctionner. Veuillez le faire réparer dans un centre de service agréé.
- Confiez l'entretien à un réparateur qualifié qui n'utilisera que des pièces de rechange identiques. Cela permet de garantir la sécurité de l'appareil.
- Si le cordon d'alimentation est endommagé, il doit être remplacé par le fabricant, son réparateur ou une personne possédant des qualifications équivalentes afin d'éviter tous risques.

## Batterie et mise en charge

- Pour recharger la batterie, utilisez uniquement le socle de recharge fourni avec l'appareil. Utilisez uniquement le socle de recharge HCBY.
- Suivez toutes les instructions de chargement et ne chargez pas l'appareil en dehors de la plage de température spécifiée dans la batterie, car cela augmente le risque de départ de feu.
- Le socle de recharge est équipé d'une fonction de séchage et ne convient que pour sécher la brosse de cet appareil.
- Éloignez le câble du socle de recharge des surfaces chauffées. Ne manipulez pas la fiche du socle de recharge ou l'appareil avec des mains mouillées. Pour débrancher l'appareil, saisissez la fiche du socle de recharge plutôt que le câble.
- Ne tirez pas ou ne transportez pas le socle de recharge par le câble, n'utilisez pas le câble comme une poignée, ne fermez pas la porte sur le câble et ne tirez pas le câble autour de bords ou de coins aigus.
- N'utilisez pas de batterie non rechargeable. Sinon, la batterie lithium-ion peut prendre feu. Cet appareil contient des batteries qui ne peuvent être remplacées que par des techniciens qualifiés ou des personnes du service après-vente.
- La batterie lithium-ion contient des substances dangereuses pour l'environnement. Avant de mettre l'appareil au rebut, veuillez d'abord retirer la batterie, puis la mettre au rebut ou la recycler conformément aux lois et réglementations locales du pays ou

# Instructions importantes de sécurité

de la région où elle est utilisée.

- L'appareil doit être débranché de la source d'alimentation lors du retrait de la batterie. Tenez les batteries hors de portée des enfants. Ne mettez jamais les batteries dans la bouche. En cas d'ingestion, contactez votre médecin ou le centre antipoison local.
- Dans de mauvaises conditions, ne touchez jamais la batterie d'où le liquide pourrait être éjecté. En cas de contact accidentel, rincez à l'eau. Si le liquide entre en contact avec les yeux, consultez immédiatement un médecin. Le liquide éjecté de la batterie peut provoquer des irritations ou des brûlures.
- Le socle de recharge permet de charger la batterie 7 cellules 2 600 mAh. Le socle de recharge ne doit pas être utilisé pour charger une batterie non rechargeable. Sinon, la batterie lithium-ion peut prendre feu.

## Symboles



Équipement de classe II



Fusible miniature à temporisation où T 3,15 A est le symbole de la caractéristique temps/courant



Pour un usage en intérieur uniquement



Lire le mode d'emploi



Informations concernant les DEEE

Tous les produits portant ce symbole sont des déchets d'équipements électriques et électroniques (DEEE d'après la directive 2012/19/UE) qui ne doivent pas être mélangés avec les ordures ménagères non triées. Vous devez protéger la santé humaine et l'environnement en déposant votre équipement usagé dans un point de collecte prévu à cet effet pour le recyclage des déchets d'équipements électriques et électroniques, désigné par le gouvernement et les autorités locales. Des procédures d'élimination et de recyclage adéquates permettent d'éviter les effets nocifs sur l'environnement et la santé humaine. Veuillez contacter l'installateur ou les autorités locales pour plus d'informations sur le site, ainsi que les modalités et conditions des points de collecte de ce type.

Nous, XingKuang Innovation Technology (Suzhou) Co., Ltd., déclarons par la présente que cet équipement est conforme aux directives, normes européennes et amendements applicables. L'intégralité du texte de la déclaration UE de conformité est disponible à l'adresse Internet suivante : [www.mova-tech.com](http://www.mova-tech.com)

Pour obtenir un manuel électronique détaillé, rendez-vous sur le site <https://www.mova-tech.com/pages/user-manuals-and-faqs>

# Présentation du produit

## Contenu de la livraison



Manche

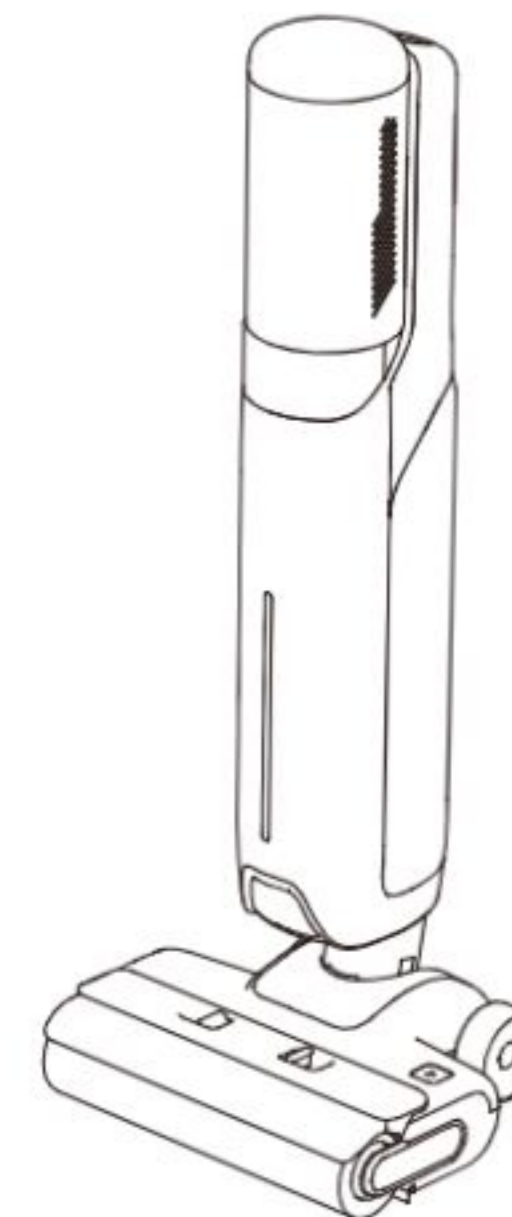

Corps principal

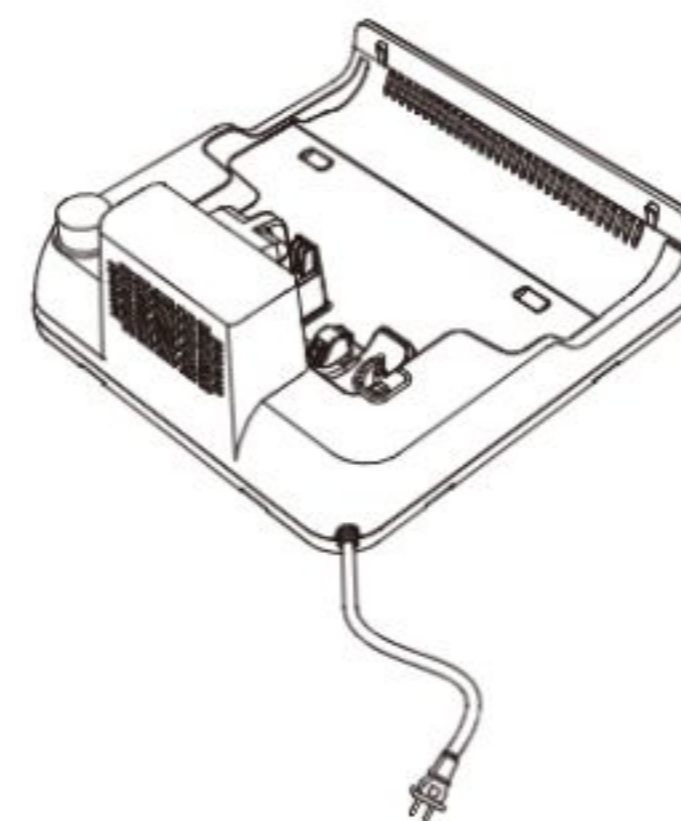

Socle de recharge



Brosse de nettoyage

Aspirateur

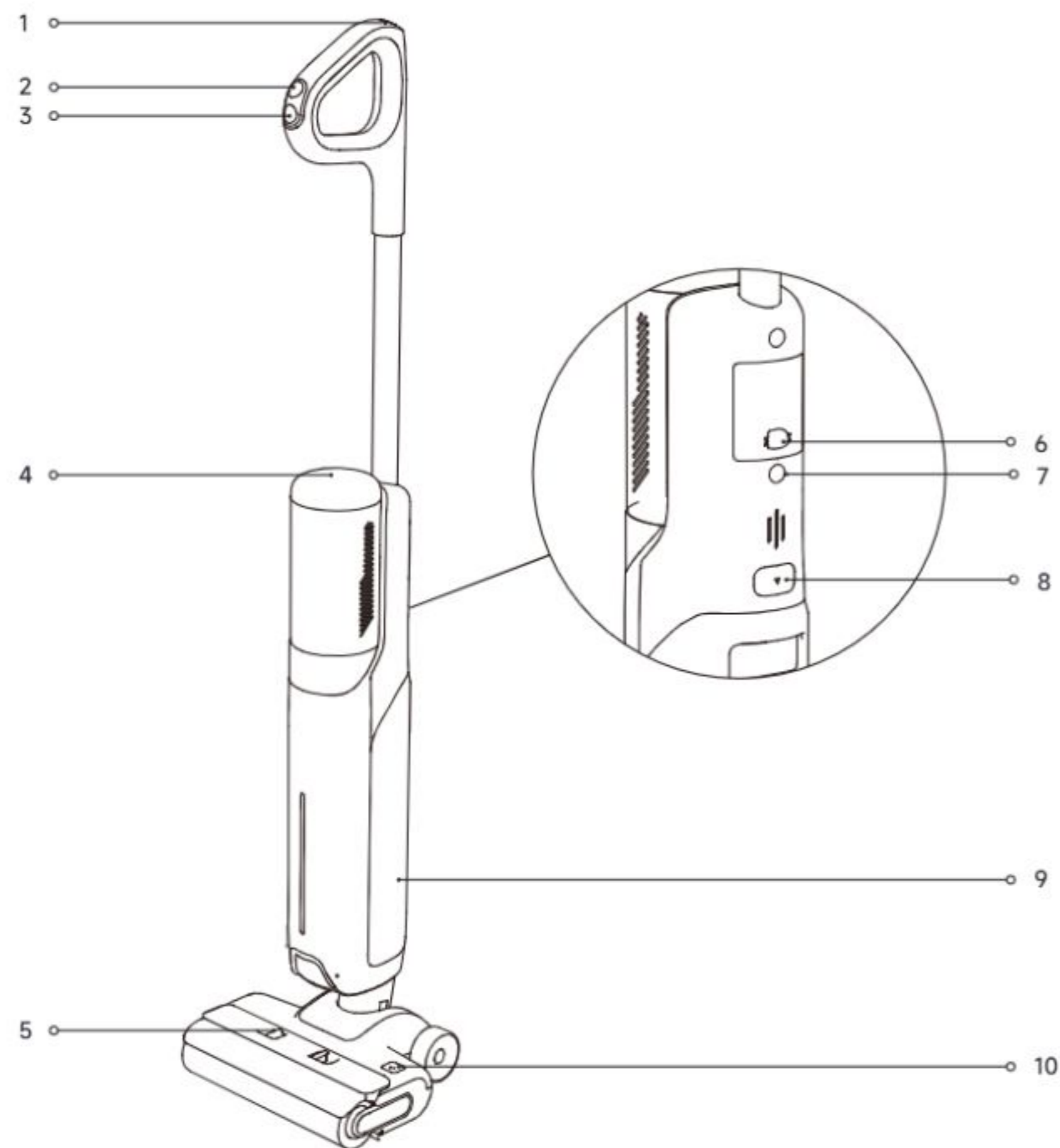

- |                                    |  |  |
|------------------------------------|--|--|
| 1  Bouton de nettoyage automatique | 5 Boutons de déverrouillage du couvercle de la brosse rotative | 8 Bouton de libération du réservoir d'eau propre et sale |
| 2  Commutateur de mode             | 6 Roue omnidirectionnelle                                      | 9 Réservoir d'eau propre et sale                         |
| 3  Interrupteur d'alimentation     | 7 Alarme   | 10 Bouton de déverrouillage de la brosse rotative        |
| 4 Écran d'affichage                |  |  |

Socle de recharge

- 1 Entrée de séchage à l'air
- 2 Sortie de séchage à l'air
- 3 Cordon d'alimentation
- 4 Contacts de charge

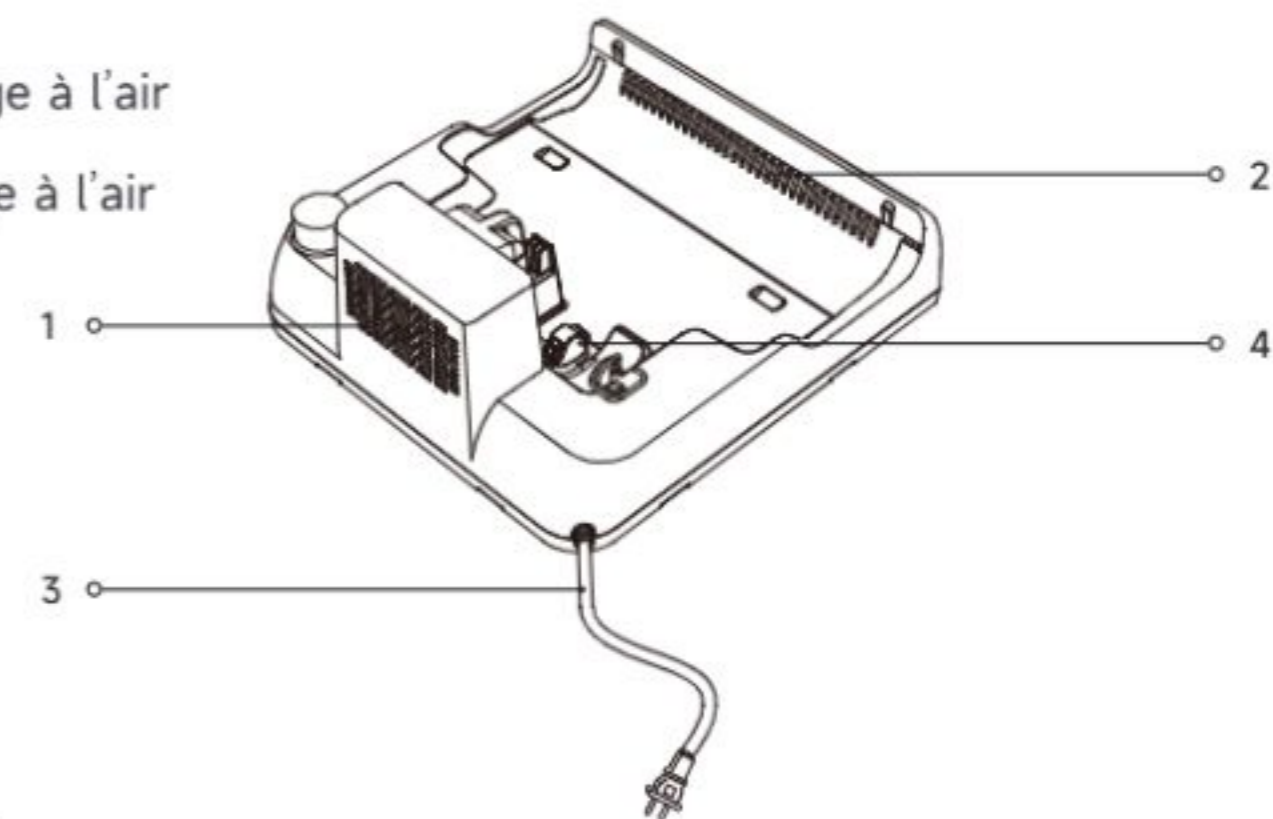

Écran d'affichage



- |                       |   |   |
|-----------------------|---|---|
| 1 Mode Économie d'eau | 4 Voyant d'erreur   | 5 Voyant de batterie  |
| 2 Mode Standard       | <ul style="list-style-type: none"> <li>• Rouge fixe :                             <ul style="list-style-type: none"> <li>• Tube bouché</li> <li>• Brosse rotative bloquée</li> </ul> </li> <li>• Clignote en rouge :                             <ul style="list-style-type: none"> <li>• Autres défauts</li> </ul> </li> </ul> | <ul style="list-style-type: none"> <li>• Clignote en rouge : Mise hors tension</li> <li>• Rouge fixe : Niveau de batterie &lt; 20 %</li> <li>• Vert fixe : Niveau de batterie ≥ 20 %</li> </ul> |
| 3 Mode Turbo          |   |   |

Remarque : En cas de dysfonctionnement de l'appareil, un voyant d'erreur s'affichera à l'écran. Veuillez vous reporter au tableau des Messages d'erreur et solutions pour déterminer l'origine du dysfonctionnement.

Insérez verticalement l'extrémité du manche dans le port sur le dessus de l'appareil comme indiqué jusqu'à ce que vous entendiez un déclic.

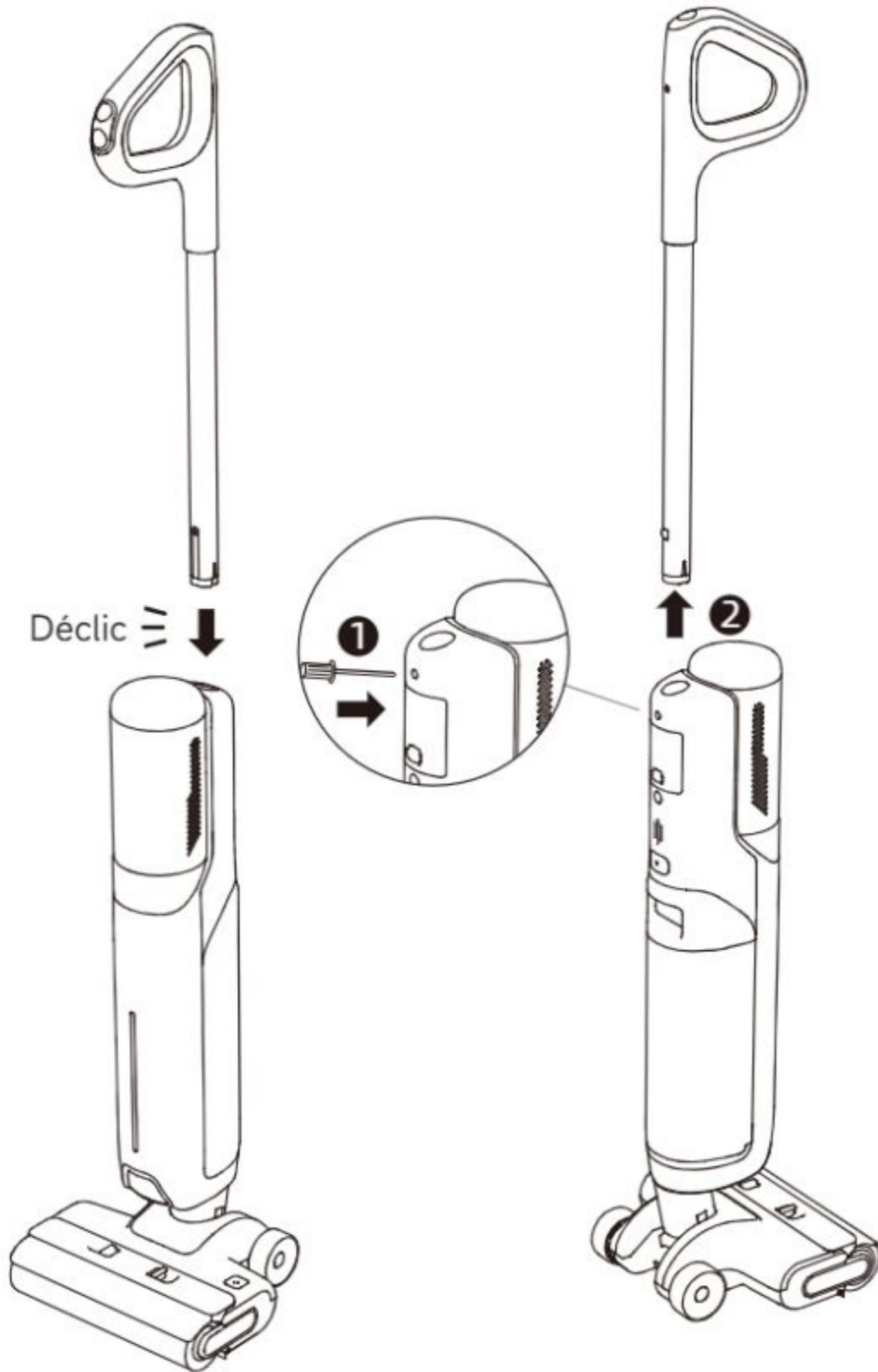

Remarque : Pour le démontage, introduisez un objet dur dans le trou de l'appareil comme indiqué pour enfoncer les contacts et tirez en même temps le manche vers le haut.

1. Placez le socle de recharge contre un mur sur un sol plat et branchez-le à une source d'alimentation via l'adaptateur. Chargez complètement l'appareil avant la première utilisation.
2. Posez l'appareil sur le socle de recharge. La charge est terminée lorsque le voyant de la batterie devient entièrement vert fixe.

#### Voyant de batterie

- Clignote lentement en rouge : Niveau de batterie < 20 % (en charge)
- Clignote lentement en vert : Niveau de batterie  $\geq$  20 % (en charge)

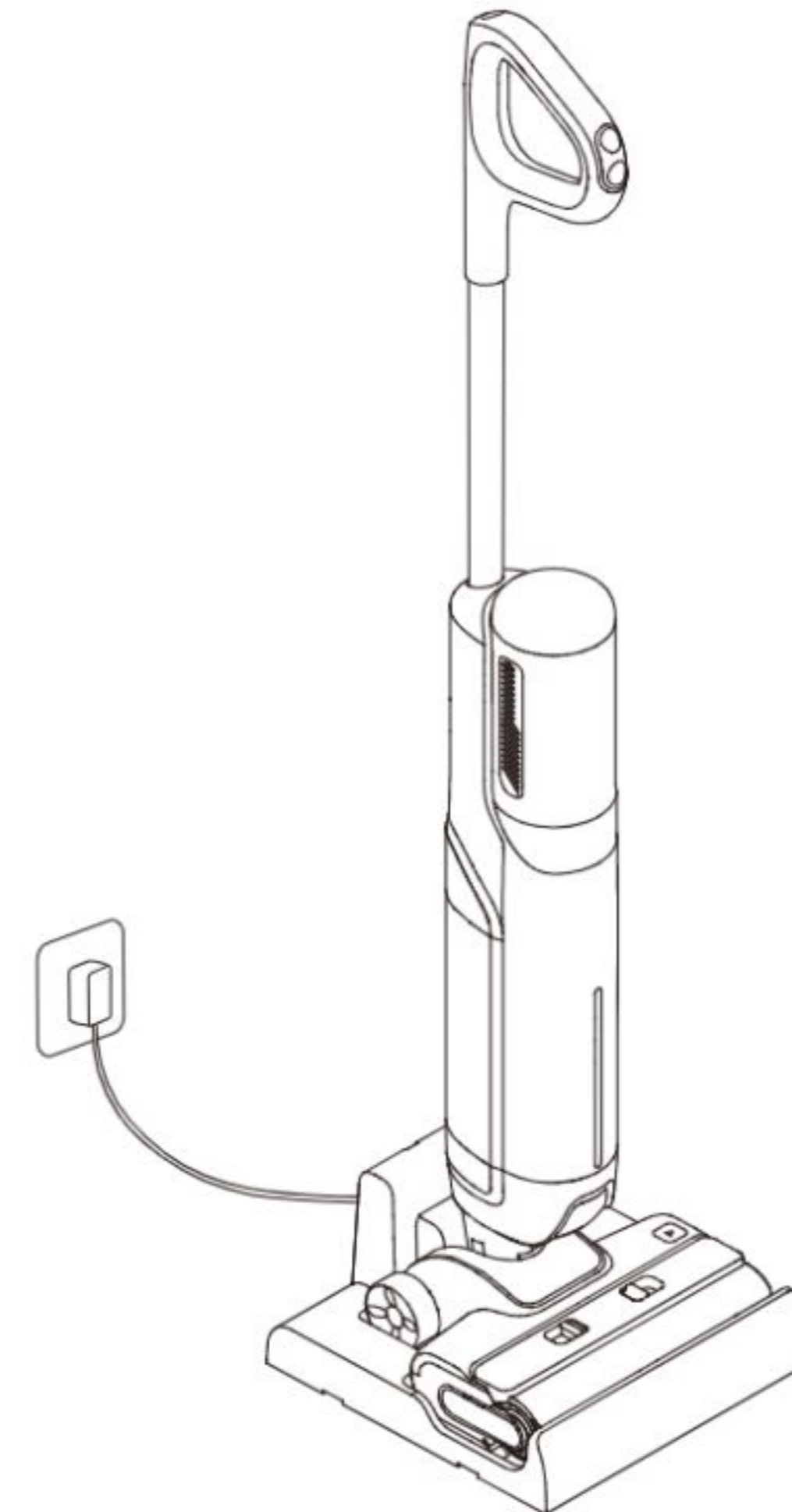

#### Remarque:

- Si l'appareil reste inutilisé pendant 10 minutes après la charge complète, il passe en mode veille. Veuillez redémarrer l'appareil pour l'utiliser.
- La batterie se refroidit automatiquement après une utilisation prolongée afin de prolonger sa durée de vie.

## Remplissage du réservoir d'eau propre

1. Appuyez sur le bouton de libération du réservoir d'eau propre et sale pour retirer le réservoir. Ouvrez le couvercle du réservoir d'eau propre et remplissez le réservoir avec de l'eau propre.
2. Installez le réservoir d'eau propre et sale et assurez-vous qu'il s'enclenche.

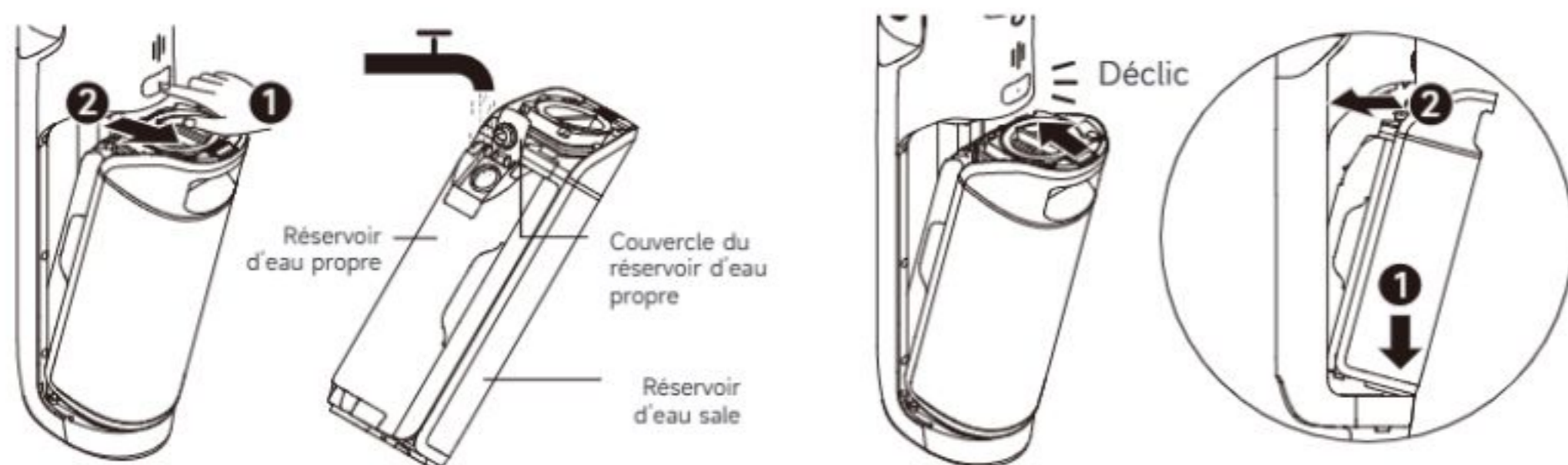

## Démarrage du nettoyage

Appuyez doucement sur le couvercle de la brosse et inclinez l'appareil vers l'arrière. Appuyez sur l'interrupteur d'alimentation  pour démarrer/arrêter le fonctionnement. Si l'appareil est en position verticale pendant son fonctionnement, la tâche en cours sera suspendue. L'appareil est conçu pour être posé à plat à un angle de 180 degrés, ce qui lui permet d'atteindre et de nettoyer sous les meubles bas.

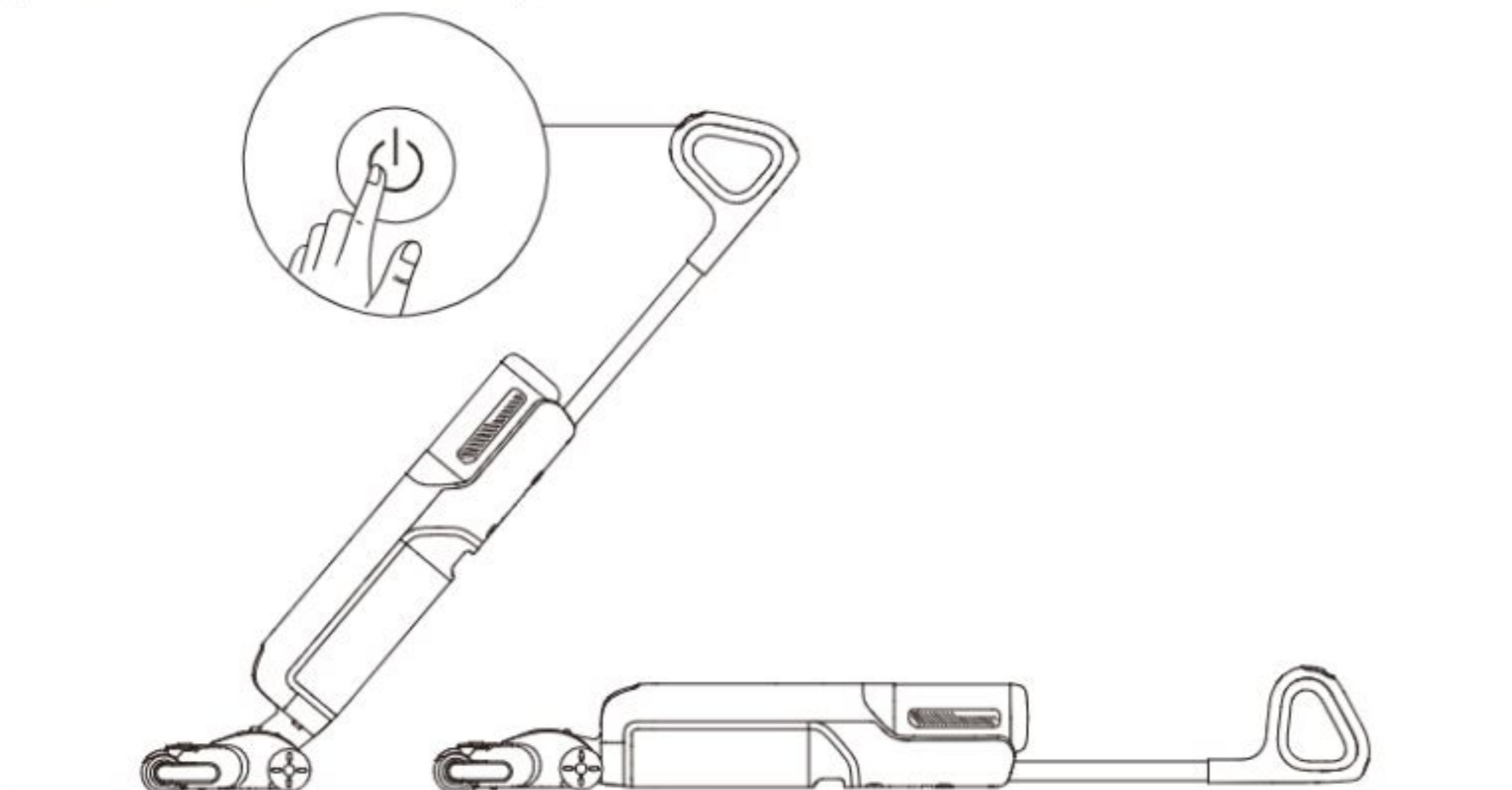

- Remarque :
- N'utilisez pas l'appareil pour nettoyer des liquides mousseux.
  - L'appareil est adapté au nettoyage des sols, du marbre, des carreaux et autres surfaces dures.
  - Pendant le fonctionnement de l'appareil, évitez de le soulever du sol, de le déplacer ou de l'incliner. L'eau sale risque alors de s'écouler dans le moteur.

## Changement de modes

Appuyez sur le commutateur de mode  pour changer de mode selon vos besoins.



**Mode Économie d'eau**  
Ce mode convient au nettoyage quotidien et à une utilisation sur les sols carrelés.



**Mode Standard**  
L'appareil fonctionnera à puissance moyenne, adaptée aux tâches de nettoyage générales.



**Mode Turbo**  
Puissance d'aspiration maximale et débit d'eau accru pour les taches tenaces sur les sols durs.

## Ajout de liquide de nettoyage

**AVERTISSEMENT :** Pour réduire les risques d'incendie et de choc électrique liés à la détérioration des composants internes, utilisez uniquement le liquide de nettoyage AWH10 de XingKuang Innovation Technology (Suzhou) Co., Ltd., destiné à être utilisé avec l'appareil.

1. Retirez le film adhésif avant l'utilisation.
2. Mesurez le nettoyant pour planchers à l'aide du bouchon de la bouteille (\*environ 10 ml/0,34 fl oz par bouchon).
3. Versez-le dans le réservoir d'eau propre et secouez doucement pour mélanger uniformément avant l'utilisation.

Remarque : N'ajoutez pas de liquide autre que le nettoyant officiellement approuvé. Le nettoyant est disponible sur la boutique en ligne officielle.

2. Tirez la poignée du couvercle du réservoir d'eau sale vers le haut, soulevez le couvercle et videz l'eau sale.

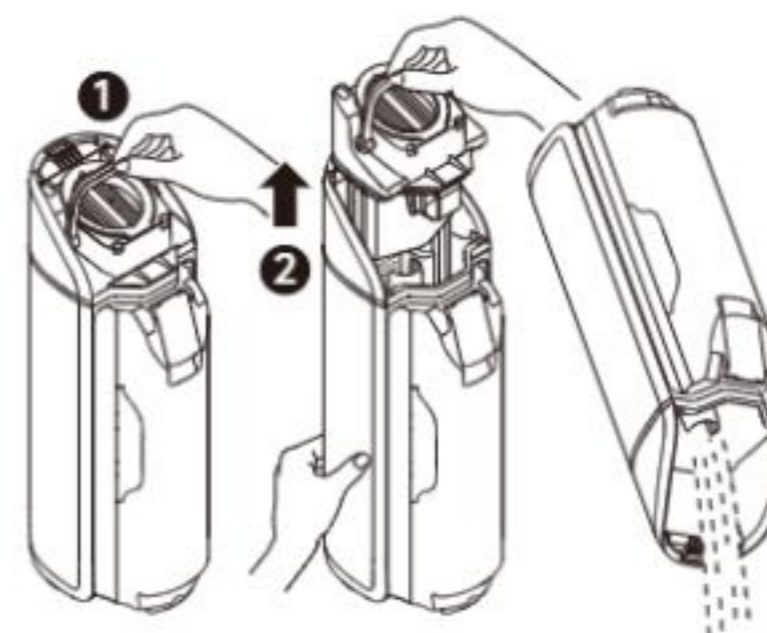

## Vidange du réservoir d'eau sale

1. Appuyez sur le bouton de libération du réservoir d'eau propre et sale pour retirer le réservoir.

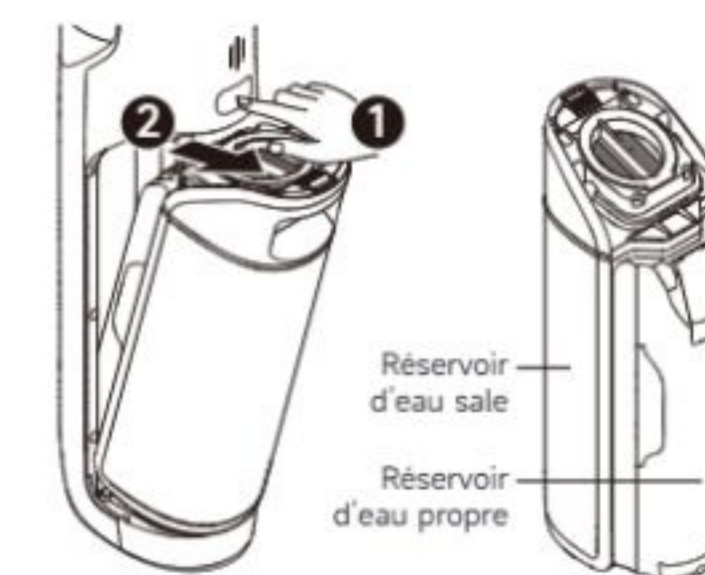

3. Réinstallez le couvercle sur le réservoir d'eau sale, appuyez sur la poignée et fixez le couvercle. Réinstallez le réservoir d'eau propre et sale jusqu'à ce que vous entendiez un déclat.

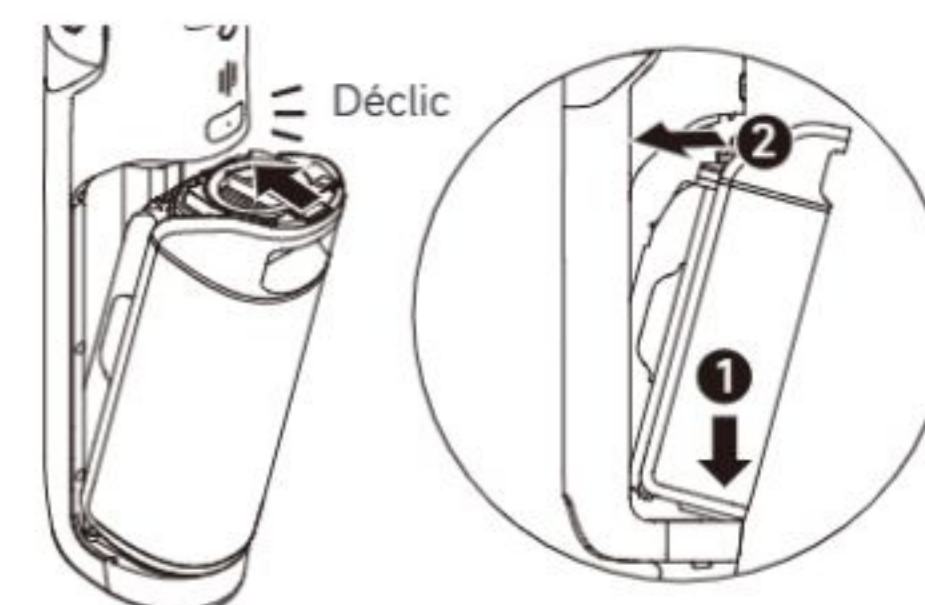

## Mode Nettoyage automatique

1. Reposez l'appareil sur la base. Assurez-vous qu'il y a suffisamment d'eau dans le réservoir d'eau propre pour le nettoyage automatique.
2. Appuyez brièvement sur le bouton de nettoyage automatique en haut du manche pour démarrer/arrêter le nettoyage automatique.
3. Videz le réservoir d'eau sale lorsque le nettoyage automatique est terminé. L'appareil passe ensuite en mode Séchage et commence à sécher la brosse rotative à l'air chaud.

## Mode Séchage

1. Maintenez le bouton de nettoyage automatique enfoncé pendant 3 secondes pour activer le mode Séchage et sécher la brosse rotative à l'air chaud. Le voyant de batterie à 3 segments clignotera lentement en vert.

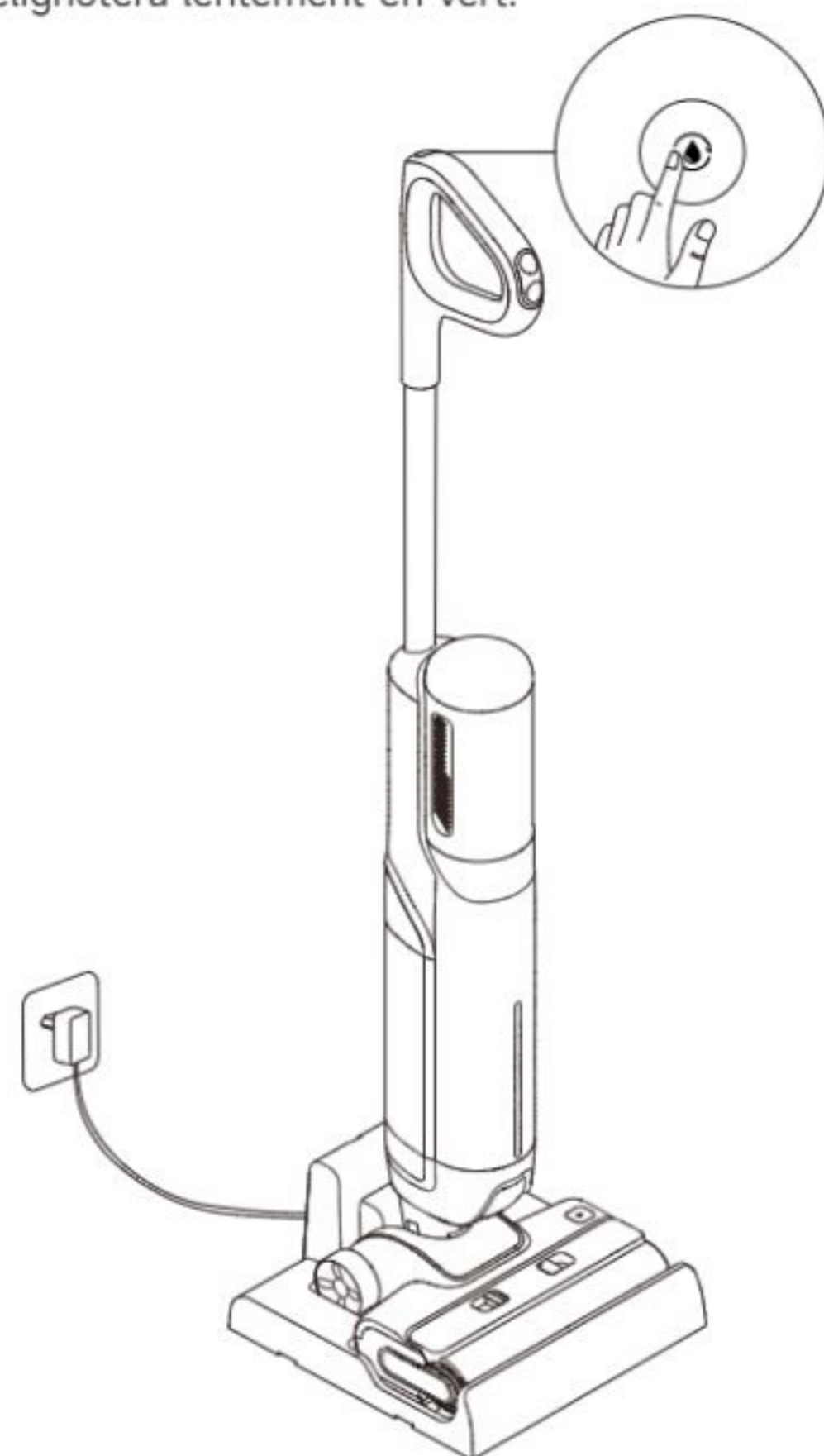

### Remarque:

- La fonction de nettoyage automatique ne peut être activée que lorsque l'appareil est en charge et que le niveau de la batterie est supérieur à 20 %. Si le niveau de la batterie est inférieur, veuillez charger à 20 % avant de commencer le nettoyage automatique.
- Nettoyez le socle de recharge si des taches persistent après le nettoyage automatique.
- Si vous nettoyez la brosse rotative manuellement, veuillez la laisser sécher complètement à l'air libre ou la sécher plusieurs fois en utilisant le mode Séchage.

## Conseils :

- Éteignez l'appareil avant l'entretien. Ne touchez pas l'interrupteur d'alimentation.
- Remplacez les pièces si nécessaire. Les pièces doivent être remplacées par celles disponibles auprès du fabricant ou de son réparateur.
- Si l'appareil n'est pas utilisé pendant une longue période, chargez-le complètement, débranchez la fiche d'alimentation et rangez l'appareil dans un endroit frais, à faible humidité et à l'abri de la lumière du soleil. Pour éviter une décharge excessive de la batterie, rechargez l'appareil au moins une fois tous les 3 mois.

## Nettoyage du réservoir d'eau sale

1. Appuyez sur le bouton de libération du réservoir d'eau propre et sale pour retirer le réservoir.



2. Tirez la poignée du couvercle du réservoir d'eau sale vers le haut et soulevez le couvercle. Retirez le filtre et le panier-filtre pour déchets solides du couvercle du réservoir d'eau sale.



3. Rincez à l'eau le réservoir d'eau sale, le couvercle du réservoir et le panier-filtre pour déchets solides. Utilisez la brosse de nettoyage fournie pour nettoyer les parois intérieures du réservoir.

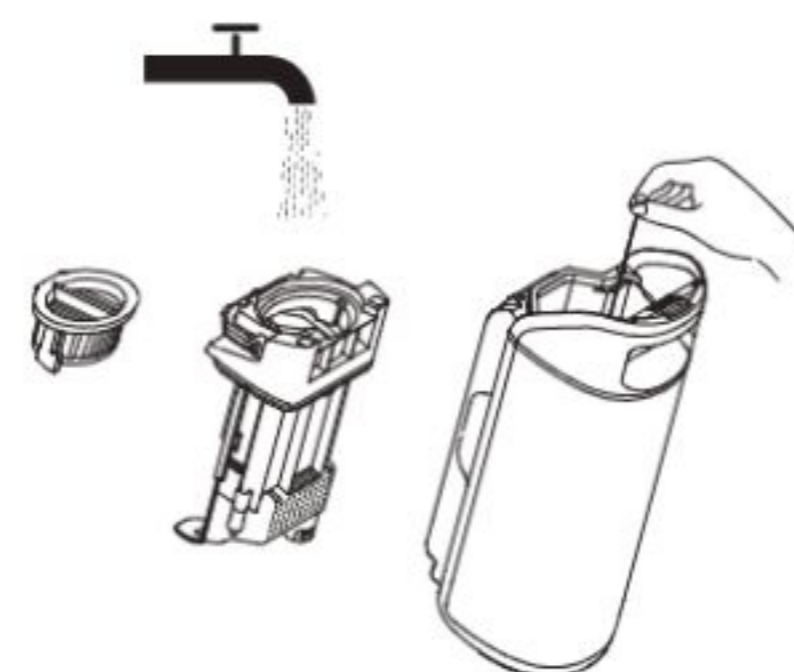

4. Réinstallez le couvercle du réservoir d'eau sale en appuyant sur la poignée et en fixant le couvercle. Puis réinstallez le réservoir d'eau sale jusqu'à ce que vous entendiez un déclic.

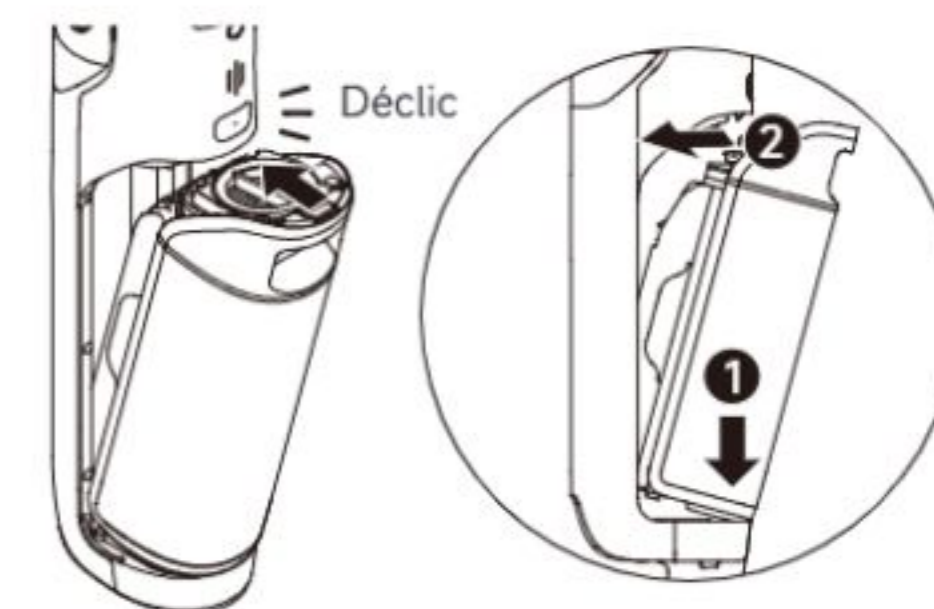

Remarque : Il est recommandé de nettoyer le réservoir d'eau sale après chaque utilisation, ainsi qu'avant et après le nettoyage automatique.

## Nettoyage du filtre

1. Retirez le filtre et éliminez délicatement la poussière flottant sur la surface.



2. Si le filtre est sale et doit être nettoyé, rincez-le à l'eau propre. Le filtre doit être complètement sec avant de l'utiliser.



Remarque : Il est recommandé de remplacer le filtre tous les 3 à 6 mois.

## Nettoyage de l'unité de la brosse

1. Appuyez sur les boutons de déverrouillage du couvercle de la brosse rotative pour retirer le couvercle de la brosse rotative. Appuyez sur le bouton de déverrouillage de la brosse rotative et tirez la poignée pour retirer la brosse rotative.

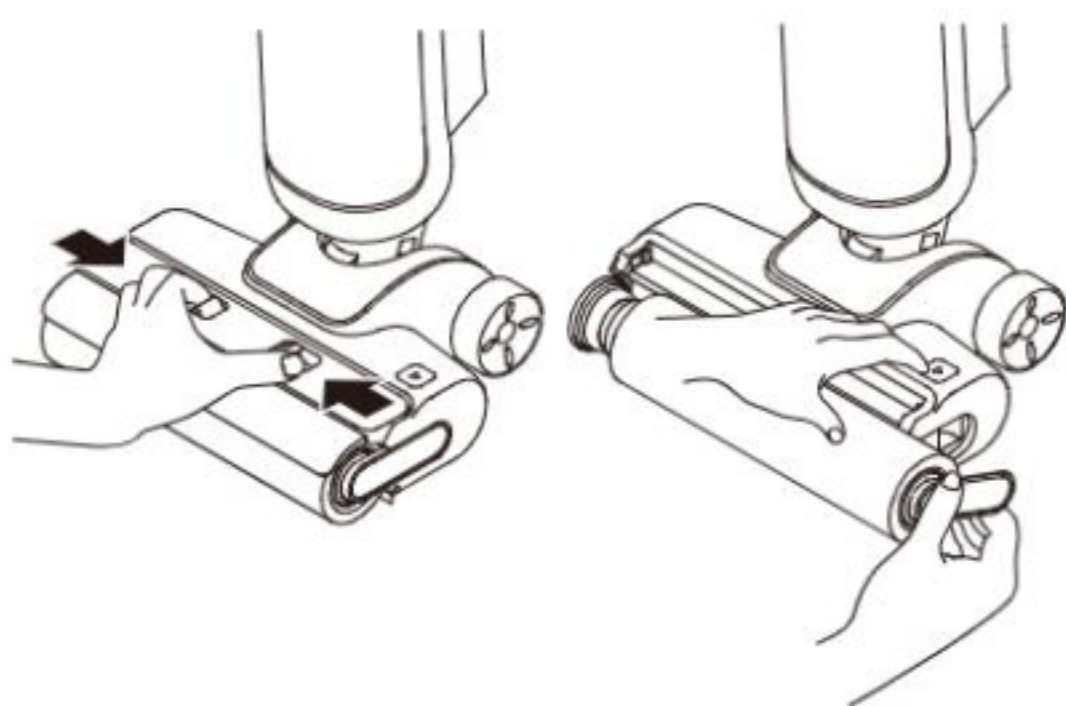

2. Débarrassez la brosse rotative des cheveux et des débris emmêlés à l'aide de la brosse de nettoyage prévue à cet effet. Rincez la brosse rotative et le couvercle à l'eau claire et séchez-les complètement.



3. Essuyez l'orifice d'aspiration avec un chiffon sec ou humide.



4. Réinstallez la brosse rotative et le couvercle de la brosse rotative jusqu'à ce que vous entendiez un déclic.

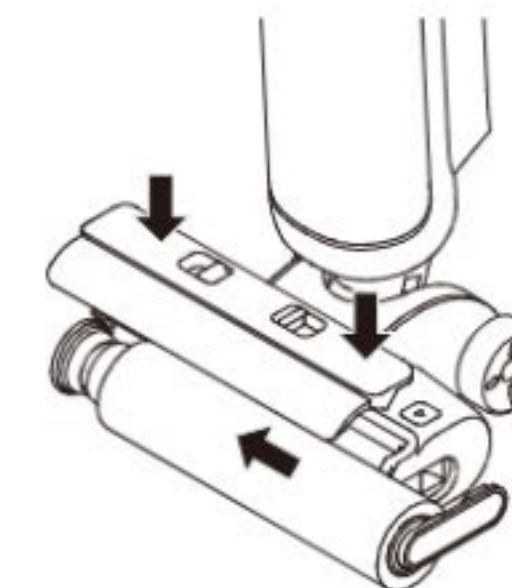

Remarque :

- Ne rincez pas l'unité de la brosse avec de l'eau.
- Nettoyez si nécessaire. Il est recommandé de remplacer la brosse rotative tous les 3 à 6 mois.

## Nettoyage du tube

Retirez le réservoir d'eau propre et sale. Essuyez le tube avec un chiffon humide avant de l'utiliser.

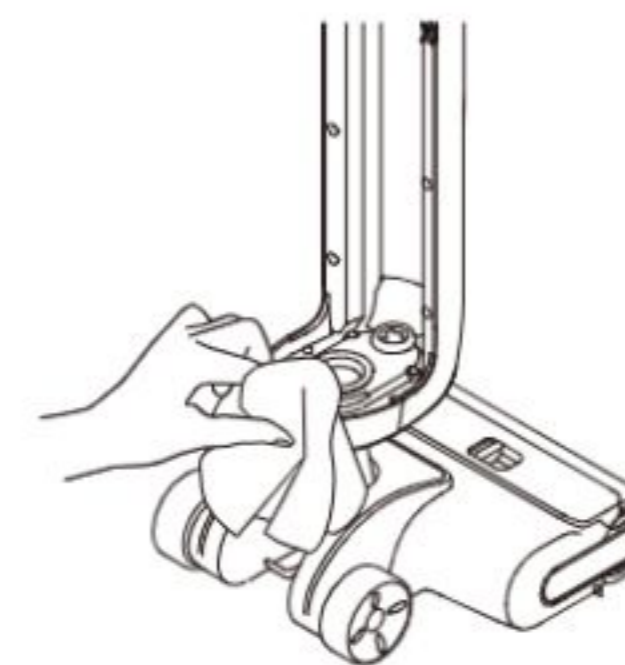

Remarque : Ne rincez pas le tube.

En cas d'erreur, l'appareil s'arrête de fonctionner. Veuillez vous référer au tableau suivant pour le dépannage. Si le problème persiste, contactez le service à la clientèle.

Erreur	Cause possible	Solution
L'appareil ne fonctionne pas.	L'appareil n'a plus de batterie ou son niveau de batterie est faible.	Chargez complètement sa batterie avant de l'utiliser.
	L'appareil est en position verticale.	Inclinez l'appareil vers l'arrière.
	Mode de protection contre la surchauffe activé par blocage.	Éliminez l'obstruction et attendez que la température redevienne normale.
	Le réservoir d'eau sale est plein.	Videz le réservoir d'eau sale.
	Les pièces ne sont pas correctement installées.	Assurez-vous que toutes les pièces sont correctement en place.
L'appareil se charge lentement.	La température de la batterie est trop basse ou trop élevée.	Attendez que la température de la batterie redevienne normale.
La puissance d'aspiration de l'appareil est faible.	Le filtre est bouché.	Nettoyez le filtre.
	L'orifice d'aspiration ou le tube est bloqué par un corps étranger.	Nettoyez le tube et l'orifice d'aspiration.
Le robot fait un bruit étrange.	Il y a trop d'eau sale dans le réservoir d'eau sale.	Videz le réservoir d'eau sale.
	L'orifice d'aspiration est bloqué.	Éliminez tout blocage dans l'orifice d'aspiration.
L'indicateur de niveau de charge de la batterie sur l'écran d'affichage ne s'allume pas pendant la charge.	La fiche du socle de recharge n'est pas insérée correctement dans la prise électrique.	Assurez-vous que la fiche du socle de recharge est bien insérée.
	L'appareil n'est pas placé correctement sur le socle de recharge.	Assurez-vous que l'appareil est placé correctement sur le socle de recharge.
Il n'y a pas d'eau qui sort de l'appareil.	Le réservoir d'eau propre n'est pas correctement installé ou le niveau d'eau dans le réservoir d'eau propre est insuffisant.	Réinstallez ou remplissez le réservoir d'eau propre.
	Il faut 30 secondes pour humidifier la brosse rotative.	Allumez l'appareil et vérifiez à nouveau après un certain temps.
Fuite d'eau par l'orifice.	Un choc ou une traction brutale provoque l'entrée d'eau dans le moteur.	Déplacez doucement l'appareil de l'avant vers l'arrière pendant qu'il est en marche.
	Le filtre n'est pas complètement sec après avoir été nettoyé.	Séchez complètement le filtre avant de l'utiliser.

Échec du nettoyage automatique.	La brosse rotative est peut-être bloquée par de gros débris.	Retirez le couvercle de la brosse rotative pour vérifier et nettoyer la brosse rotative.
	L'appareil n'est pas placé correctement sur le socle de recharge.	Assurez-vous que l'appareil est chargé avant d'activer la fonction de nettoyage automatique.
	Le nettoyage automatique ne peut pas être activé si le niveau de la batterie est inférieur à 20 %.	Le nettoyage automatique ne peut être activé que lorsque l'appareil est en charge et que le niveau de la batterie est supérieur à 20 %.
	Le réservoir d'eau sale n'est pas installé en place ou le réservoir d'eau sale est plein.	Réinstallez ou videz le réservoir d'eau sale.
	Le réservoir d'eau propre n'est pas correctement installé ou le niveau d'eau dans le réservoir d'eau propre est insuffisant.	Réinstallez ou remplissez le réservoir d'eau propre.
Mauvaise performance de séchage.	La sortie et l'entrée d'air du socle de recharge sont peut-être bloquées.	Vérifiez et éliminez l'obstruction à la sortie et à l'entrée d'air

Pour des services supplémentaires, veuillez nous contacter à l'adresse suivante <https://global.mova-tech.com/pages/contact-us>  
Site web : [www.mova-tech.com](http://www.mova-tech.com)

# Messages d'erreur et solutions

En cas de dysfonctionnement de l'appareil, un voyant d'erreur s'affichera à l'écran. Veuillez vous référer au tableau ci-dessous pour corriger le problème.

Icône d'erreur	Description	Cause possible	Solution
	Allumé en continu, avec alarme activée	Tube bouché	Reportez-vous à la section Entretien et maintenance pour nettoyer le tube.
		Brosse rotative bloquée	Nettoyez la brosse rotative.
	Clignote, avec alarme émettant un bip d'une seconde	Autres défauts	Veuillez contacter le service après-vente.

# Caractéristiques techniques

Aspirateur			
Modèle	HMH13A	Puissance nominale	300 W
Tension nominale		25,2 V ===	
Capacité du réservoir d'eau propre	600 ml	Capacité du réservoir d'eau sale	500 ml
Temps de charge	Environ 5 heures		
Socle de recharge			
Modèle	HCBY	Entrée de puissance nominale*	200 W
Entrée nominale	220-240 V ~ 50-60 Hz	Sortie nominale	31 V === 0,76 A

# Caractéristiques techniques

Informations sur le produit en termes de consommation électrique et le temps d'activation de ce mode		
Mode	Consommation électrique maximum	Temps maximum d'activation de ce mode
Mode veille pour le socle de recharge uniquement	≤ 0,5 W	≤ 20 min
Mode veille	≤ 0,5 W	≤ 20 min

\* La puissance d'entrée nominale correspond à la puissance mesurée pendant un cycle normal d'entrée en mode de séchage.

## Retrait et élimination de la batterie

La batterie lithium-ion intégrée contient des substances dangereuses pour l'environnement. Avant d'éliminer la batterie, assurez-vous qu'elle est enlevée par un technicien qualifié et déposée dans un centre de recyclage approprié.

- la batterie doit être retirée de l'appareil avant d'être mise au rebut ;
- l'appareil doit être déconnecté du réseau électrique lors du retrait de la batterie ;
- la batterie doit être mise au rebut en toute sécurité.

### Guide de retrait

1. Retirez le bouchon vissé en haut à l'arrière de l'appareil et retirez la vis à l'aide d'un tournevis.
2. Utilisez un outil approprié pour retirer l'écran et débrancher les câbles.
3. Utilisez un tournevis pour retirer toutes les vis de fixation du boîtier.
4. Retirez les vis de l'assemblage de la batterie, puis retirez le couvercle de la batterie.
5. Débranchez les câbles de connexion de la batterie et retirez la batterie de l'assemblage de la batterie.

### ATTENTION :

- Avant d'enlever la batterie, débranchez l'appareil et déchargez au maximum la batterie.
- Les batteries non utilisées doivent être mises au rebut dans un centre de recyclage approprié.
- N'exposez pas la batterie à un environnement à haute température pour éviter les risques d'explosion.
- En cas de mauvaise manipulation, du liquide peut s'échapper de la batterie. En cas de contact, rincez à l'eau et consultez un médecin.



Points de collecte sur [www.quefairedemesdechets.fr](http://www.quefairedemesdechets.fr)  
Privilégiez la réparation ou le don de votre appareil !

# Istruzioni Importanti per la Sicurezza

Leggere attentamente questo manuale prima dell'uso e conservarlo per riferimento futuro. Quando si utilizza un apparecchio elettrico, è necessario seguire sempre le precauzioni di base, comprese le seguenti:

**LEGGERE TUTTE LE ISTRUZIONI PRIMA DI UTILIZZARE UTILIZZARE QUESTO APPARECCHIO.**

La mancata osservanza delle avvertenze e delle istruzioni può provocare scosse elettriche, incendi e/o gravi lesioni.

**AVVERTENZA** — Per ridurre il rischio di incendi, scosse elettriche o lesioni:

## Restrizioni di utilizzo

- Questo apparecchio non deve essere utilizzato da bambini di età inferiore a 8 anni né da persone con disabilità fisiche, sensoriali, intellettive o con esperienza o conoscenza limitate senza la supervisione di un genitore o di un tutore per garantire un funzionamento sicuro e prevenire qualsiasi rischio. La pulizia e la manutenzione non devono essere eseguite da bambini senza supervisione.
- La pellicola di plastica può essere pericolosa. Per evitare il pericolo di soffocamento, tenerla lontana dalla portata dei bambini. I bambini non devono giocare con l'apparecchio.
- Utilizzare solo in ambienti interni, su superfici senza moquette come vinile, piastrelle, legno sigillato, ecc. Prestare attenzione a non passare su oggetti sparsi o sui bordi dei tappeti. Il blocco della spazzola può causare la rottura prematura della cinghia.
- Utilizzare solo come descritto in questa guida per l'utente. Utilizzare solo gli accessori consigliati dal produttore.
- Non esporre l'apparecchio a fiamme o a temperature eccessive. L'esposizione al fuoco o ad una temperatura eccessiva può provocare un'esplosione.
- Non usare in ambienti estremamente caldi o freddi (sotto 5 °C/41 °F o sopra 40 °C/104 °F). Si prega di ricaricare l'apparecchio a temperature superiori a 5 °C/41 °F e inferiori a 40 °C/104 °F.
- Non immergere l'apparecchio in liquidi.
- Non utilizzare per raccogliere liquidi infiammabili o combustibili, come la benzina. Non usare in aree dove possono essere presenti liquidi infiammabili o combustibili.
- Non inserire alcun oggetto nelle aperture. Non utilizzare l'apparecchio quando una qualsiasi apertura è ostruita. Tenere lontano da polvere, lanugine, capelli e tutto ciò che può ostacolare il flusso d'aria.
- Non raccogliere materiale tossico (candeggina, ammoniaca, detersivi per scarichi, ecc.). Non raccogliere oggetti duri o taglienti come vetro, chiodi, viti, monete, ecc.
- Non utilizzare l'apparecchio in uno spazio chiuso pieno di vapori emessi da vernici a base di olio, diluenti per vernici, alcune sostanze antitarre, polvere infiammabile o altri vapori esplosivi o tossici. Non raccogliere nulla che stia bruciando o fumando, come sigarette, fiammiferi o cenere calda.
- Non utilizzarlo senza filtri in posizione.
- Tenere i capelli, i vestiti larghi, le dita e tutte le parti del corpo lontani dalle aperture e dalle parti in movimento dell'apparecchio e dei suoi accessori.
- Durante l'utilizzo, tenere i cavi di messa a terra lontani dall'apparecchio durante l'uso. Un pericolo potrebbe verificarsi se l'apparecchio passa su un cavo di alimentazione.
- Prestare particolare attenzione durante la pulizia delle scale.

# Istruzioni Importanti per la Sicurezza

## Manutenzione e conservazione

- Prevenire l'avviamento involontario. Assicurarsi che l'interruttore sia in posizione OFF prima di sollevare o trasportare l'apparecchio. Trasportare l'apparecchio con il dito sull'interruttore o accenderlo può causare incidenti.
- Assicurarsi che l'apparecchio sia posizionato su una superficie orizzontale. Non utilizzare l'apparecchio nella stessa posizione se è dotato di spazzola a rullo e il manico non è completamente in posizione verticale. Non riporre l'elettrodomestico in un luogo in cui potrebbe gelare.
- Spegnerlo e scollegare l'apparecchio quando non è in uso, prima di pulirlo, manuttenzionarlo o ripararlo, e prima di collegarlo o scollegarlo con una spazzola mobile.
- Non utilizzare un apparecchio danneggiato o modificato. Un apparecchio danneggiato o modificato può presentare un comportamento imprevedibile con conseguente rischio di incendio, esplosione o lesioni.
- Non modificare o tentare di riparare l'apparecchio salvo quanto indicato nelle istruzioni per l'uso e la cura.
- Non utilizzare l'apparecchio con un accessorio danneggiato (ad es. base di ricarica, cavo di alimentazione, ecc.). Se l'apparecchio o l'accessorio è caduto, è stato danneggiato, è stato lasciato all'aperto, è caduto in acqua o non funziona come dovrebbe, non tentare mai di metterlo in funzione. Si prega di farlo riparare presso un centro di assistenza autorizzato.
- Far eseguire la manutenzione da un tecnico qualificato utilizzando solo parti di ricambio identiche. Ciò garantirà il mantenimento della sicurezza del prodotto.
- Se il cavo di alimentazione è danneggiato, deve essere sostituito dal produttore, dal suo agente di assistenza o da persone analogamente qualificate, al fine di evitare pericoli.

## Batteria e Ricarica

- Per ricaricare l'apparecchio, utilizzare esclusivamente la base di ricarica fornita con lo stesso. Utilizzare solo con la base di ricarica HCBY.
- Seguire tutte le istruzioni per la ricarica e non ricaricare l'apparecchio al di fuori dell'intervallo di temperatura specificato nella batteria, poiché ciò aumenta il rischio di incendio.
- La base di ricarica è dotata di funzione di asciugatura ed è adatta solo per asciugare la spazzola di questo apparecchio.
- Tenere il cavo della base di ricarica lontano da superfici riscaldate. Non maneggiare la spina della base di ricarica o l'apparecchio con le mani bagnate. Per staccare la spina, afferrare la spina della base di ricarica e non il cavo.
- Non tirare o trasportare la base di ricarica tramite il cavo, usare il cavo come maniglia, chiudere la porta sul cavo o tirare il cavo attorno a spigoli vivi o angoli.
- Non utilizzare batterie non ricaricabili. In caso contrario, la batteria agli ioni di litio potrebbe prendere fuoco. Questo prodotto contiene batterie che possono essere sostituite solo da tecnici qualificati o dall'assistenza post-vendita.
- La batteria agli ioni di litio contiene sostanze pericolose per l'ambiente. Prima di smaltire l'apparecchio, rimuovere prima il pacco batteria, quindi smaltirlo o riciclarlo.

# Istruzioni Importanti per la Sicurezza

in conformità con le leggi e le normative locali del paese o della regione in cui è usato.

- L'apparecchio deve essere scollegato dalla rete di alimentazione quando si rimuove la batteria. Tenere le batterie fuori dalla portata dei bambini. Non mettere mai le batterie in bocca. In caso di ingestione, contattare il medico o il centro antiveleni locale.
- In caso di condizioni difficili, non toccare mai la batteria da cui potrebbe fuoriuscire del liquido. In caso di contatto accidentale, sciacquare con acqua. Se il liquido entra in contatto con gli occhi, rivolgersi immediatamente a un medico. Il liquido espulso dalla batteria può causare irritazioni o ustioni.
- La base di ricarica è in grado di caricare il pacco batteria a 7 celle da 2600 mAh. Questa base di ricarica non deve essere utilizzata per caricare batterie non ricaricabili. In caso contrario, la batteria agli ioni di litio potrebbe prendere fuoco.

## Simboli



Apparecchiature di classe II



Fusibile in miniatura temporizzato dove T 3.15A è il simbolo della caratteristica tempo/corrente



Solo per uso interno



Leggere il manuale d'uso



Informazioni RAEE

Tutti i prodotti contrassegnati da questo simbolo sono rifiuti di apparecchiature elettriche ed elettroniche (RAEE come da direttiva 2012/19/UE) che non devono essere mescolati con i rifiuti domestici indifferenziati. Per proteggere la salute umana e l'ambiente, invece, è necessario consegnare i rifiuti di apparecchiature a un punto di raccolta designato per il riciclaggio dei rifiuti di apparecchiature elettriche ed elettroniche, nominato dal governo o dalle autorità locali. Lo smaltimento e il riciclo corretti aiutano a prevenire potenziali conseguenze negative per l'ambiente e la salute umana. Per ulteriori informazioni sull'ubicazione e sui termini e le condizioni di tali punti di raccolta, contattare l'installatore o le autorità locali.

Con la presente, XingKuang Innovation Technology (Suzhou) Co. Ltd. dichiara che questo apparecchio è conforme alle direttive applicabili e alle norme europee, nonché ai relativi emendamenti. Il testo completo della dichiarazione di conformità dell'UE è disponibile al seguente indirizzo internet: [www.mova-tech.com](http://www.mova-tech.com)

Per un manuale elettronico dettagliato, visitare il sito <https://www.mova-tech.com/pages/user-manuals-and-faqs>

# Introduzione al Prodotto

## Contenuto della confezione



Maniglia

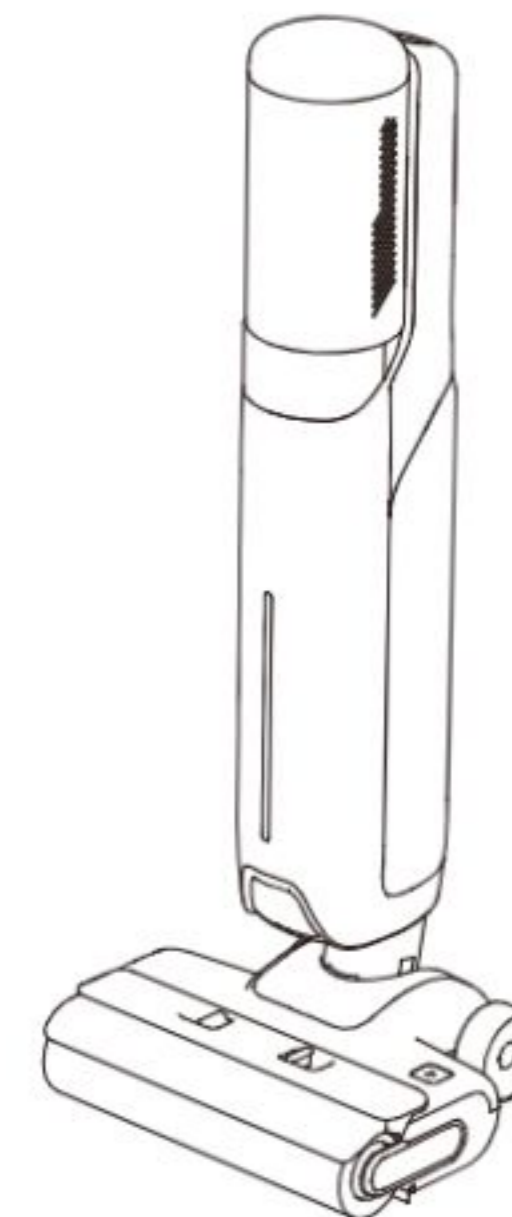

Corpo principale

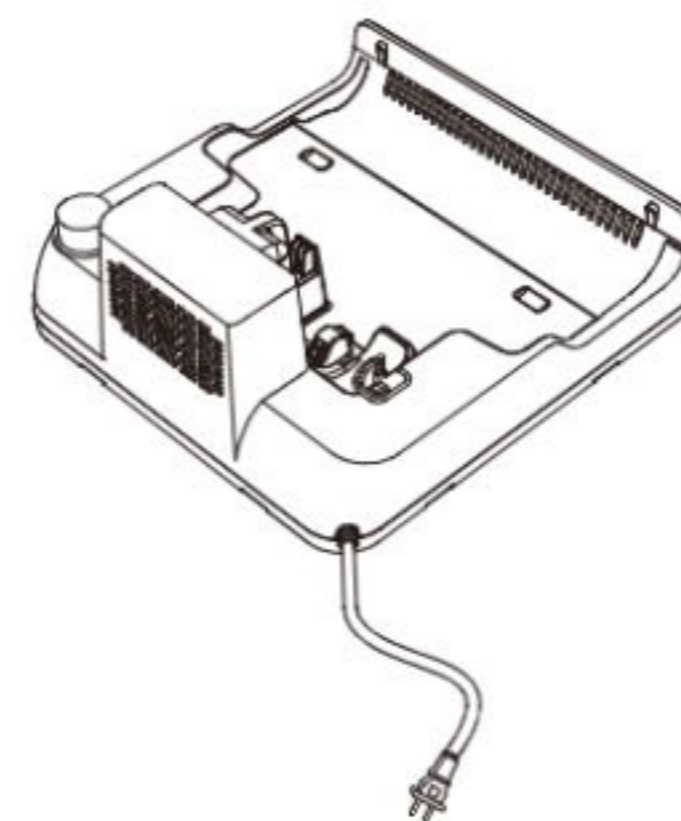

Base di ricarica



Spazzola per la pulizia

Aspirapolvere

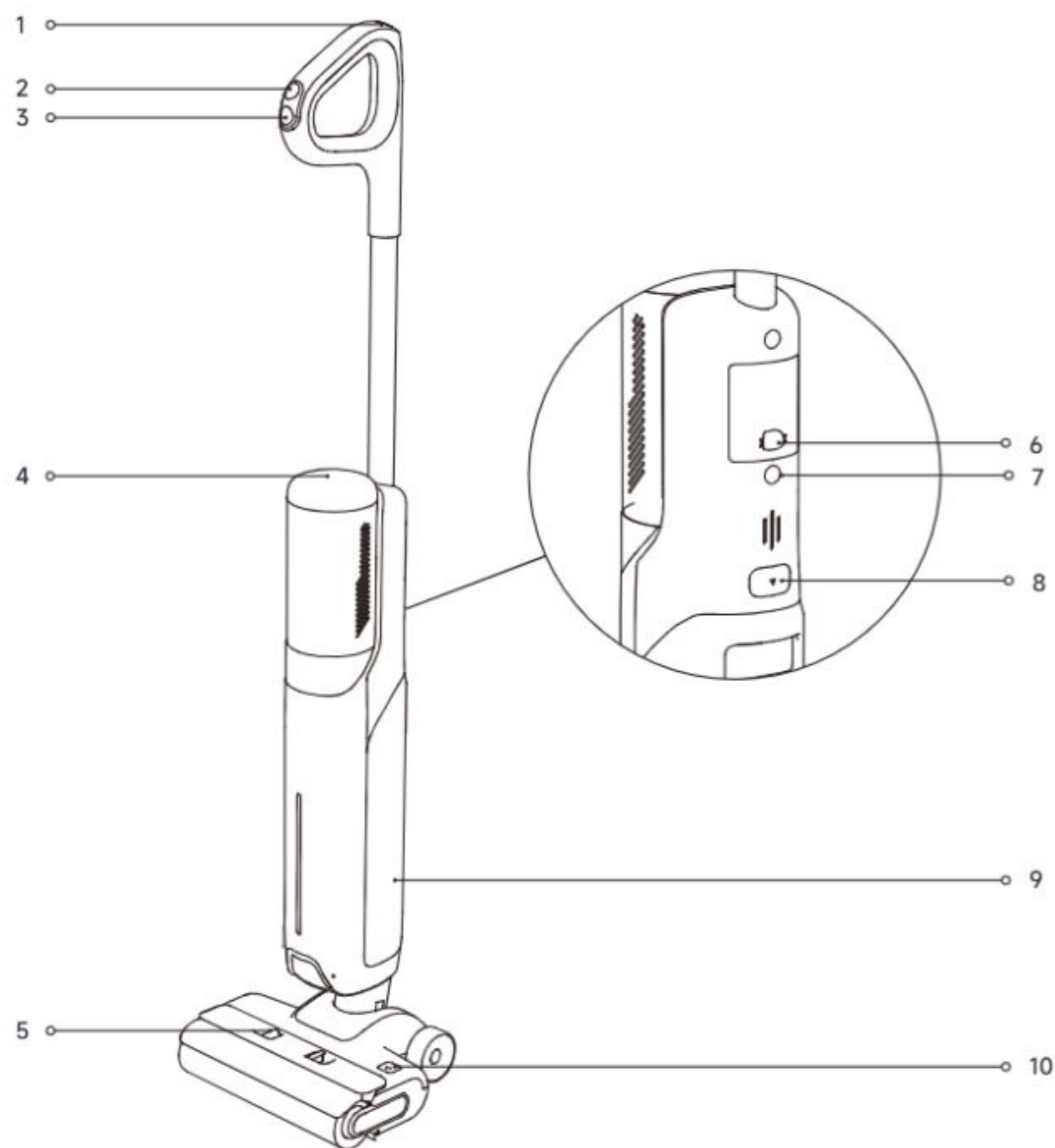

- |                                  |   |  |
|----------------------------------|---|--|
| 1  Pulsante di Autopulizia       | 5 Pulsanti di rilascio del coperchio della spazzola a rullo | 8 Pulsante di rilascio serbatoio acqua pulita e sporca |
| 2  Interruttore di Modalità      | 6 Ruota omnidirezionale                                     | 9 Serbatoio dell'acqua pulita e sporca                 |
| 3  Interruttore di alimentazione | 7 Cicalino  | 10 Pulsanti di rilascio della spazzola a rullo         |
| 4 Schermo di visualizzazione     |   |  |

Base di ricarica

- 1 Ingresso per l'asciugatura con aria
- 2 Uscita per l'asciugatura con aria
- 3 Cavo di alimentazione
- 4 Contatti di Ricarica

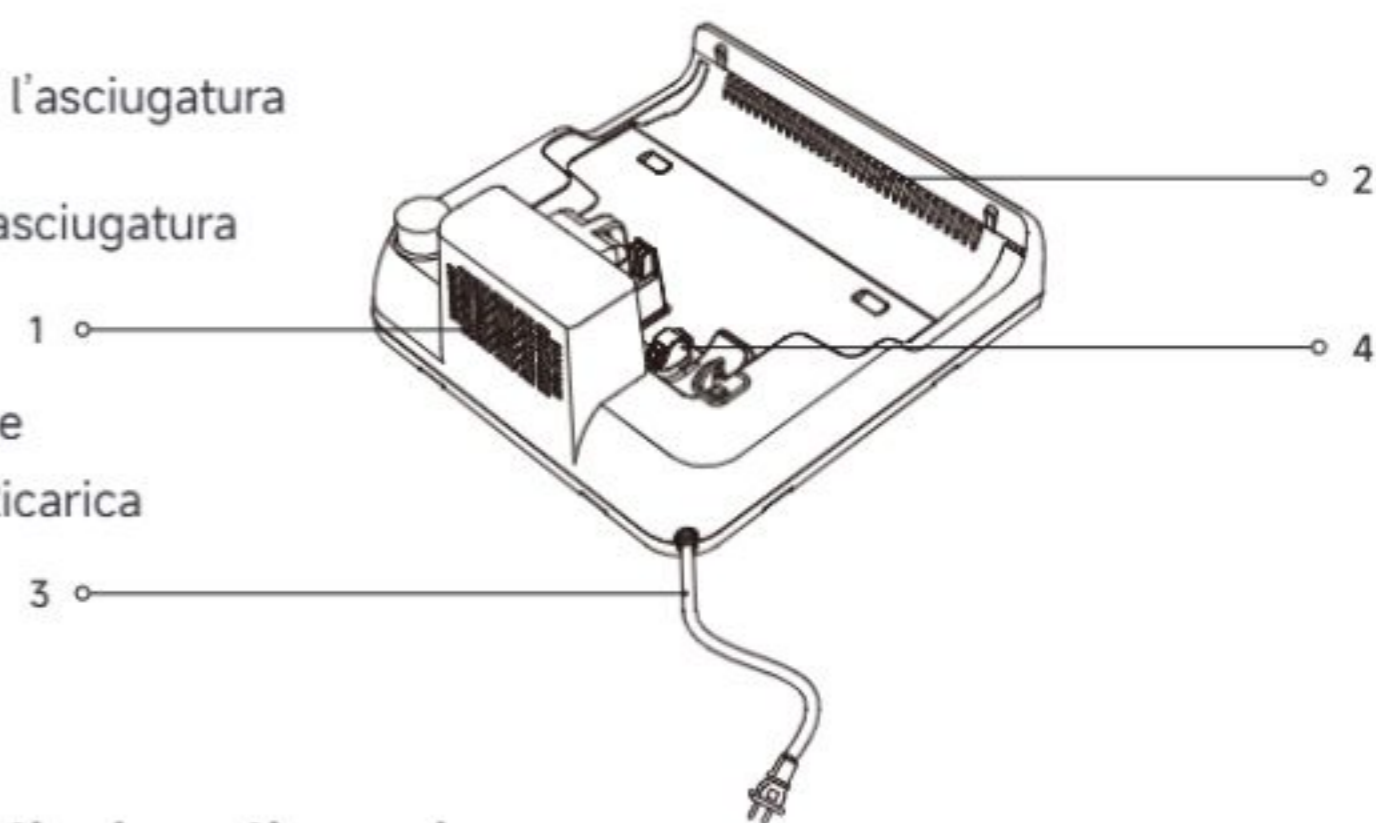

Schermo di visualizzazione



- |                                |   |   |
|--------------------------------|---|---|
| 1 Modalità di risparmio idrico | 4 Indicatore di errore  | 5 Indicatore batteria   |
| 2 Modalità standard            | <ul style="list-style-type: none"> <li>• Rosso fisso:                             <ul style="list-style-type: none"> <li>• Tubo bloccato</li> <li>• Spazzola a rullo bloccata</li> </ul> </li> <li>• Rosso lampeggiante:                             <ul style="list-style-type: none"> <li>• Altri guasti</li> </ul> </li> </ul> | <ul style="list-style-type: none"> <li>• Rosso lampeggiante: Alimentazione spenta</li> <li>• Rosso fisso: Livello della batteria &lt;20%</li> <li>• Verde fisso: Livello della batteria ≥20%</li> </ul> |
| 3 Modalità Turbo               |   |   |

Nota: Se l'apparecchio non funziona correttamente, lo schermo visualizza un indicatore di errore. Per trovare la soluzione, consultare la tabella dei messaggi di errore e delle soluzioni.

Inserire il fondo della maniglia verticalmente nella porta sulla parte superiore dell'aspirapolvere secondo la direzione mostrata nella figura. L'installazione è riuscita quando si sente un clic.

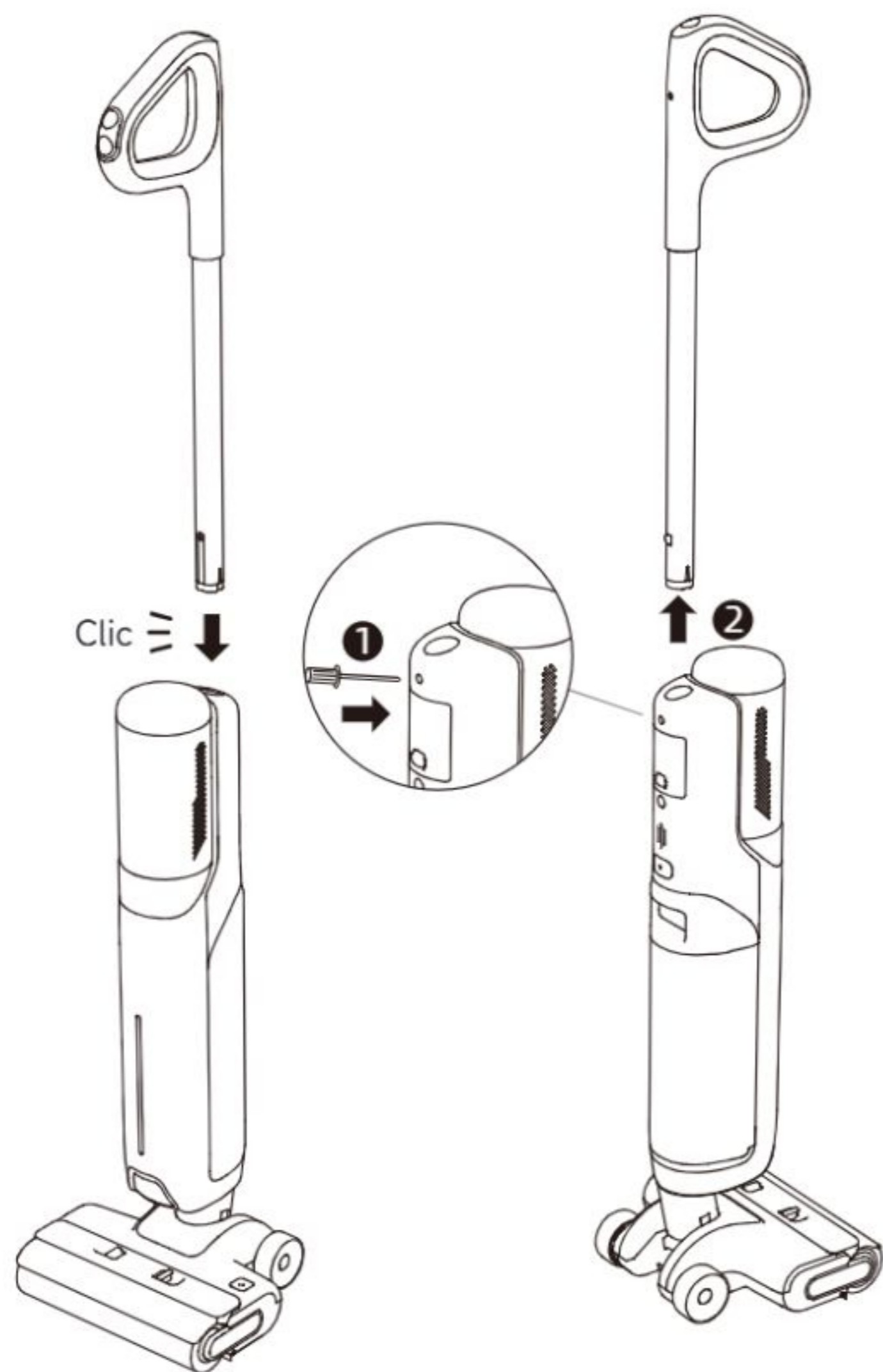

Nota: Per lo smontaggio, inserire un oggetto duro nel foro dell'apparecchio come indicato per premere sui contatti e tirare contemporaneamente l'impugnatura verso l'alto.

1. Posizionare la base di ricarica contro una parete su una superficie piana e collegarla a una fonte di alimentazione tramite l'adattatore. Caricare completamente l'apparecchio prima del primo utilizzo.
2. Posizionare l'apparecchio sulla base di ricarica. La ricarica è completata quando l'indicatore della batteria diventa completamente verde.

Indicatore batteria

- Rosso intermittente: Livello batteria <20% (in carica)
- Verde intermittente: Livello batteria ≥20% (in carica)

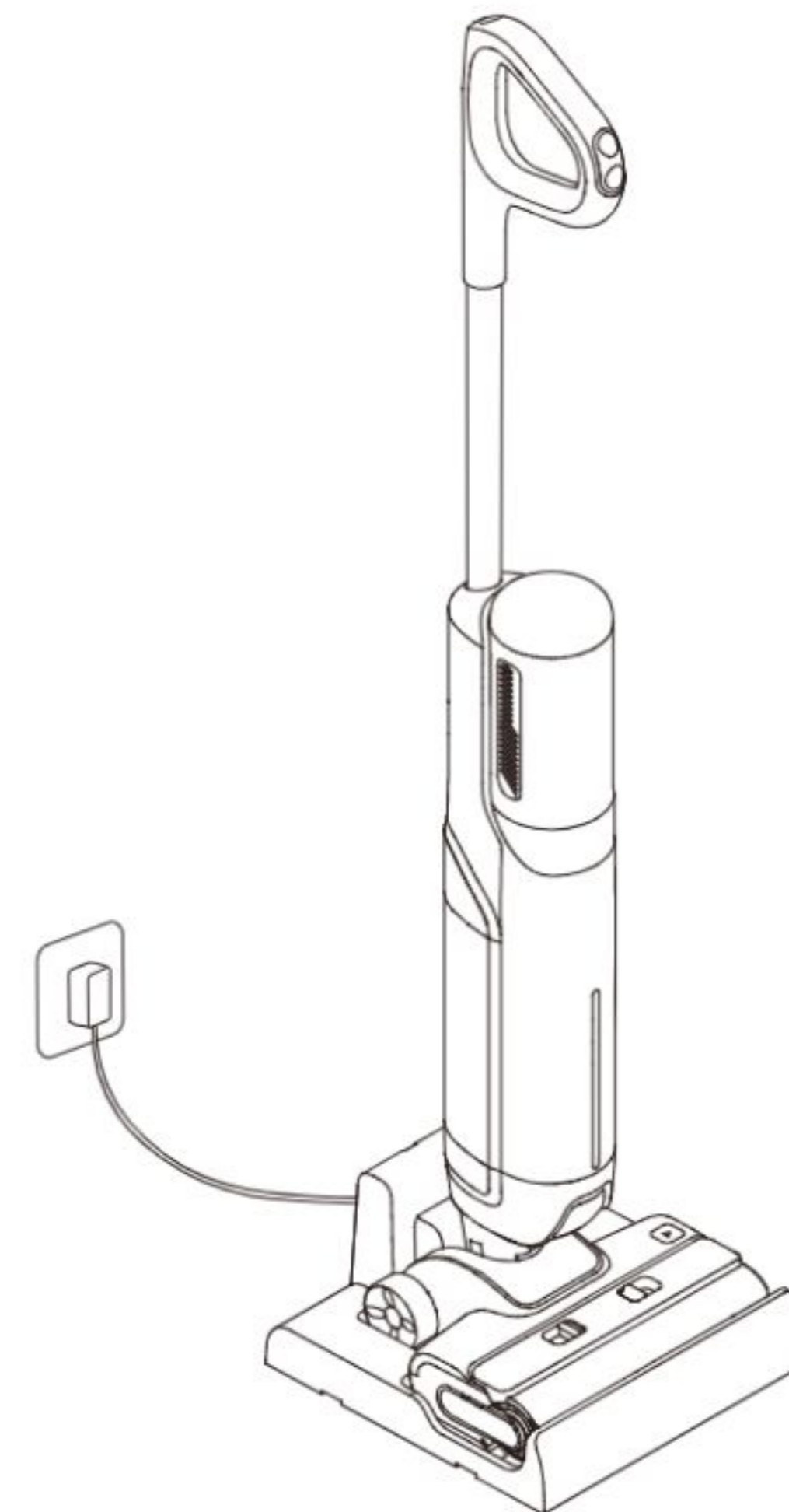

Nota:

- Se non si verificano operazioni entro 10 minuti dalla ricarica completa, l'apparecchio entra in modalità di riposo. Riavviare l'apparecchio se è necessario utilizzarlo.
- Per prolungare la durata della batteria, questa si raffredda automaticamente dopo un uso prolungato dell'apparecchio.

### Riempimento del serbatoio dell'acqua pulita

1. Premere i pulsanti di rilascio del serbatoio dell'acqua pulita e sporca per estrarre il serbatoio. Aprire il coperchio del serbatoio dell'acqua pulita e riempirlo con acqua pulita.

2. Installare il serbatoio dell'acqua pulita e sporca e assicurarsi che scatti in posizione.

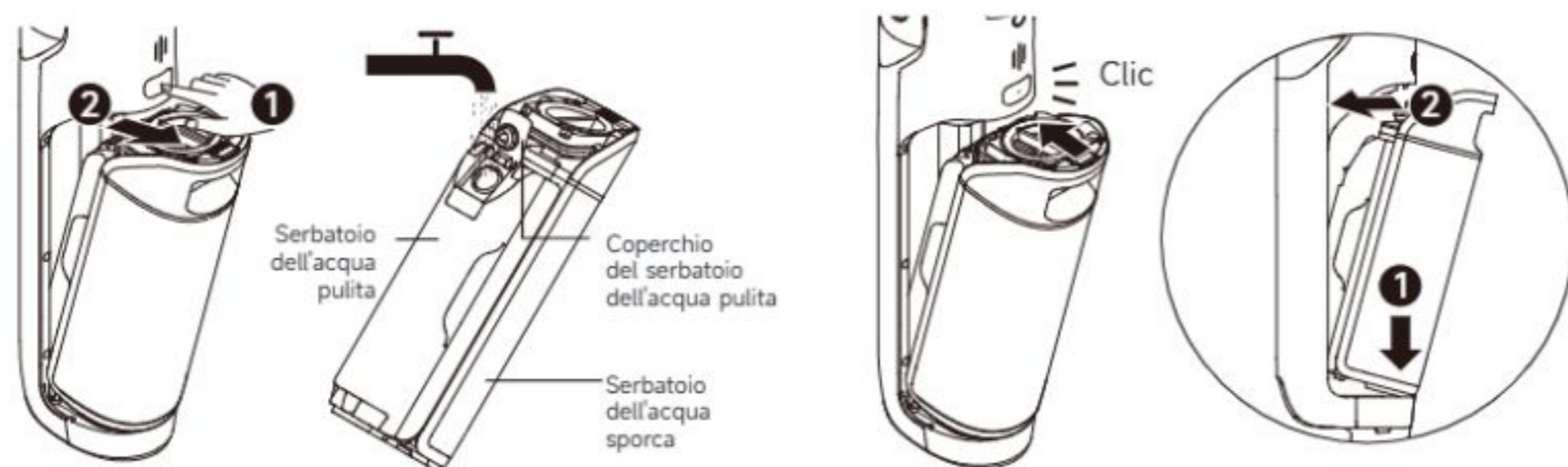

### Avvio della pulizia

Salire delicatamente sul coperchio della spazzola e reclinare l'apparecchio all'indietro. Premere l'interruttore di alimentazione  per avviare/arrestare l'uso. Se l'apparecchio è in posizione verticale durante il funzionamento, l'attività corrente sarà sospesa. L'apparecchio è progettato per essere posizionato in piano con un angolo di 180 gradi, in modo da poter arrivare e pulire sotto i mobili bassi.

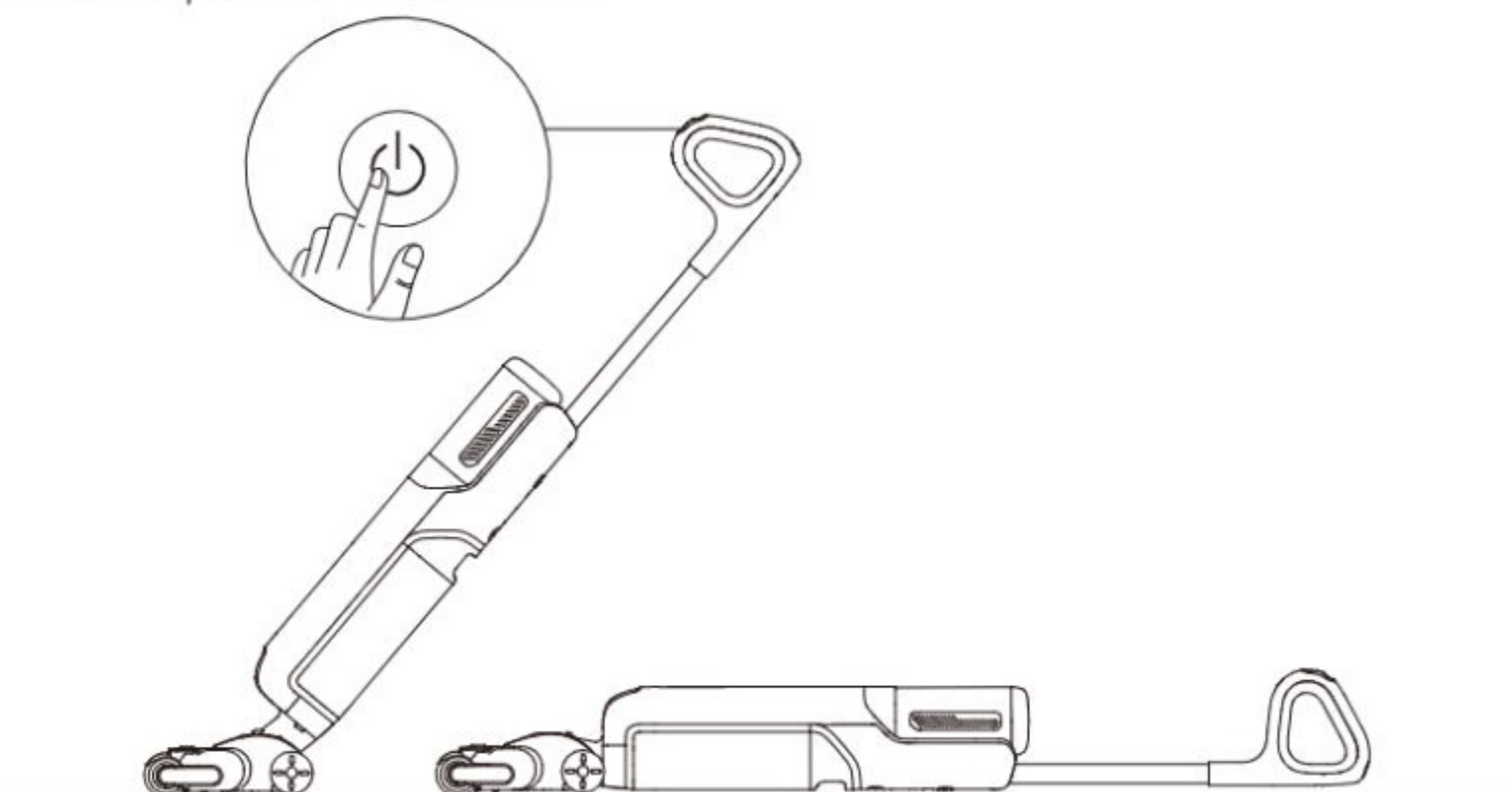

Nota:

- Non usare per pulire liquidi schiumosi.
- L'apparecchio è adatto per la pulizia di pavimenti, marmo, piastrelle e altre superfici dure.
- Quando l'apparecchio è in funzione, non sollevarlo da terra, né muoverlo o inclinarlo. In caso contrario, l'acqua sporca potrebbe penetrare nel motore.

### Cambiare le Modalità

Premere il commutatore di modalità  per cambiare modalità in base alle proprie esigenze.



#### Modalità di risparmio idrico

Questa modalità è adatta per la pulizia quotidiana e l'uso su pavimenti piastrellati.



#### Modalità standard

L'apparecchio funzionerà a media potenza, adatta per le normali operazioni di pulizia.



#### Modalità Turbo

Massima potenza di aspirazione e maggiore flusso d'acqua per le macchie più ostinate su pavimenti duri.

### Aggiunta del detergente

**AVVERTENZA:** Per ridurre il rischio di incendi e scosse elettriche dovuti a danni ai componenti interni, utilizzare esclusivamente il detergente XingKuang Innovation Technology (Suzhou) Co., Ltd. AWH10, specifico per l'uso con questo apparecchio.

1. Rimuovere il sigillo prima dell'uso.
2. Misurare il detergente per pavimenti con il tappo della bottiglia (\*circa 10 ml per tappo).
3. Versarlo nel serbatoio dell'acqua pulita e agitare delicatamente per miscelarlo uniformemente prima dell'uso.

Nota: Non aggiungere altri liquidi oltre al detergente ufficialmente approvato. Il detergente può essere acquistato online sul sito ufficiale del negozio.

2. Tirare la maniglia sul coperchio del serbatoio dell'acqua sporca, sollevare il coperchio e versare l'acqua sporca.

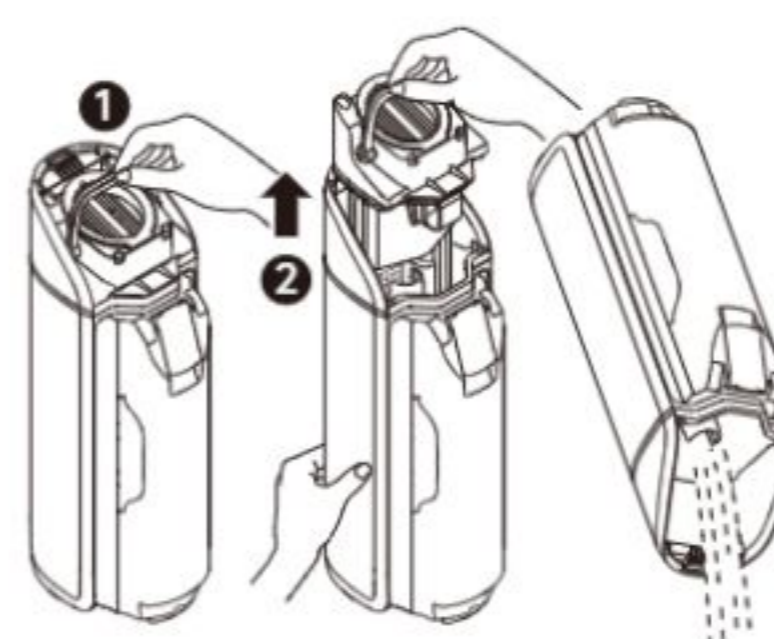

### Svuotamento del serbatoio dell'acqua sporca

1. Premere i pulsanti di rilascio del serbatoio dell'acqua pulita e sporca per estrarre il serbatoio.

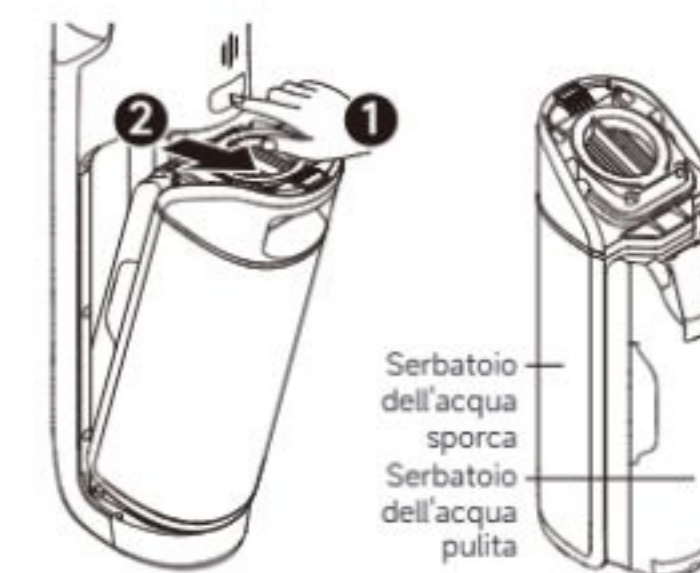

3. Rimontare il coperchio sul serbatoio dell'acqua sporca, premere la maniglia e fissare il coperchio. Rimontare il serbatoio dell'acqua pulita e sporca finché non si sente un clic.

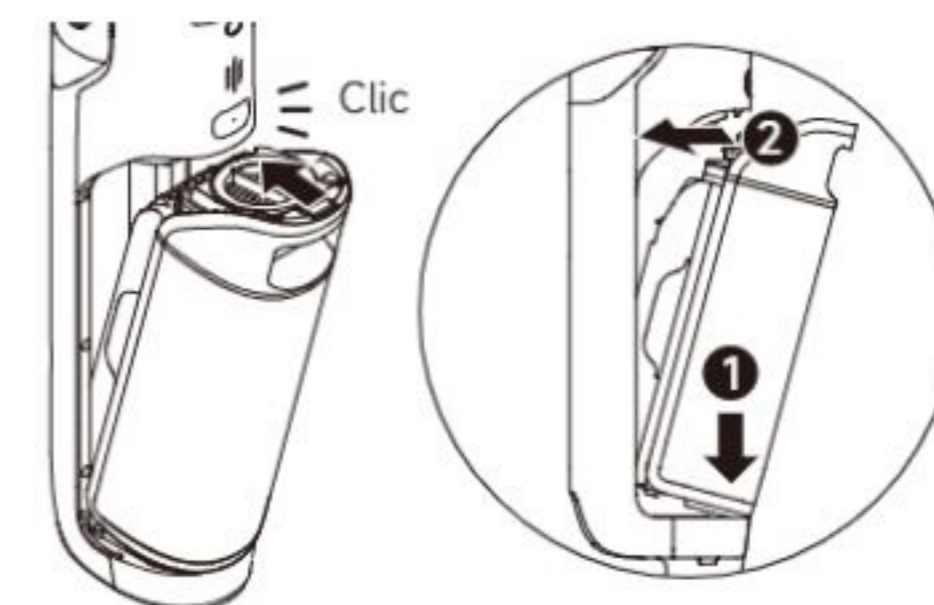

### Modalità di Autopulizia

1. Riposizionare l'apparecchio sulla base. Assicurarsi che l'acqua nel serbatoio dell'acqua pulita sia sufficiente per la pulizia automatica.
2. Premere brevemente il pulsante per la pulizia automatica sulla parte superiore della maniglia per avviare/arrestare la pulizia automatica.
3. Svuotare il serbatoio dell'acqua sporca al termine dell'autopulizia. Quindi l'apparecchio entra in modalità asciugatura e inizia ad asciugare la spazzola a rullo con aria calda.

### Modalità di asciugatura

1. Tenere premuto il pulsante di autopulizia per 3 secondi per attivare la modalità di asciugatura e asciugare la spazzola a rullo con aria calda. L'indicatore della batteria a 3 segmenti sarà verde lampeggiante.

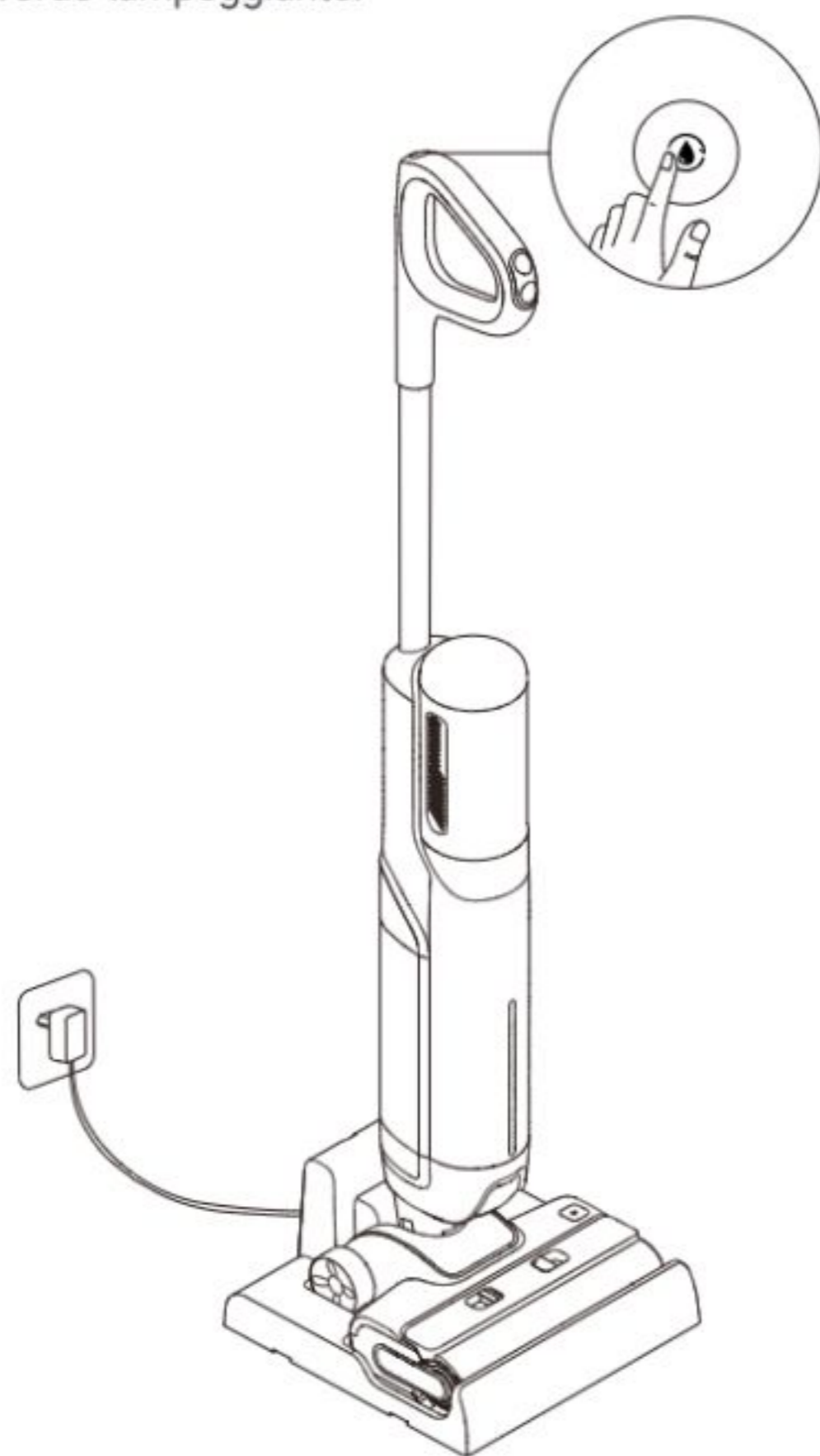

**Nota:**

- La funzione di autopulizia può essere attivata solo quando l'apparecchio è in carica e il livello della batteria è superiore al 20%. Se il livello della batteria è inferiore, caricarla al 20% prima di avviare l'autopulizia.
- Pulire la base di ricarica se dopo l'autopulizia sono rimaste delle macchie.
- Se si pulisce manualmente la spazzola a rullo, lasciarla asciugare completamente all'aria o asciugarla utilizzando più volte la modalità di asciugatura.

### Suggerimenti:

- Spegner l'apparecchio prima di effettuare la manutenzione. Non toccare l'interruttore di alimentazione.
- Sostituire le parti se necessario. Le parti devono essere sostituite con quelle disponibili presso il produttore o il suo agente di assistenza.
- Se l'apparecchio non viene utilizzato per un periodo prolungato, caricarlo completamente, scollegare la spina e conservare l'apparecchio in un ambiente fresco e poco umido, lontano dalla luce solare diretta. Per evitare una scarica eccessiva della batteria, caricare l'apparecchio almeno una volta ogni 3 mesi.

### Pulizia del serbatoio dell'acqua sporca

1. Premere i pulsanti di rilascio del serbatoio dell'acqua pulita e sporca per estrarre il serbatoio.

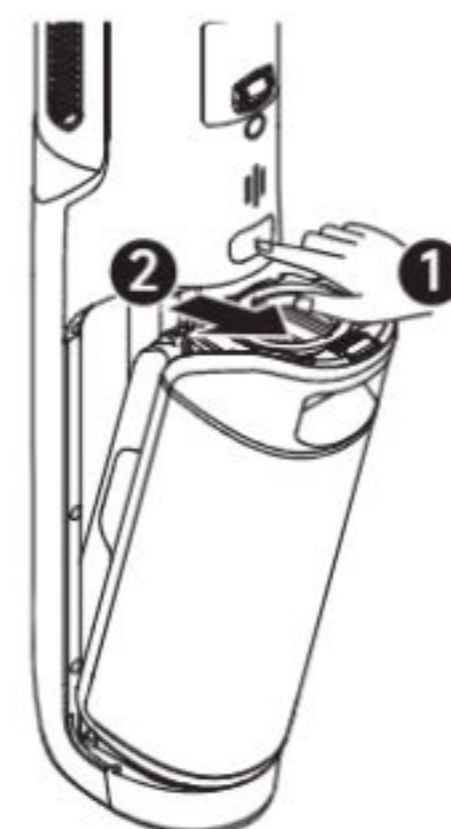

2. Tirare verso l'alto la maniglia del coperchio del serbatoio dell'acqua sporca e sollevare il coperchio. Rimuovere il filtro e il cestello del filtro per i rifiuti solidi dal coperchio del serbatoio dell'acqua sporca.



3. Sciacquare con acqua il serbatoio dell'acqua sporca, il coperchio del serbatoio e il cestello del filtro dei rifiuti solidi. Utilizzare la spazzola di pulizia in dotazione per pulire le pareti interne del serbatoio.



4. Rimontare il coperchio del serbatoio dell'acqua sporca premendo la maniglia e fissando il coperchio. Poi rimontare il serbatoio dell'acqua sporca finché non si sente un clic.

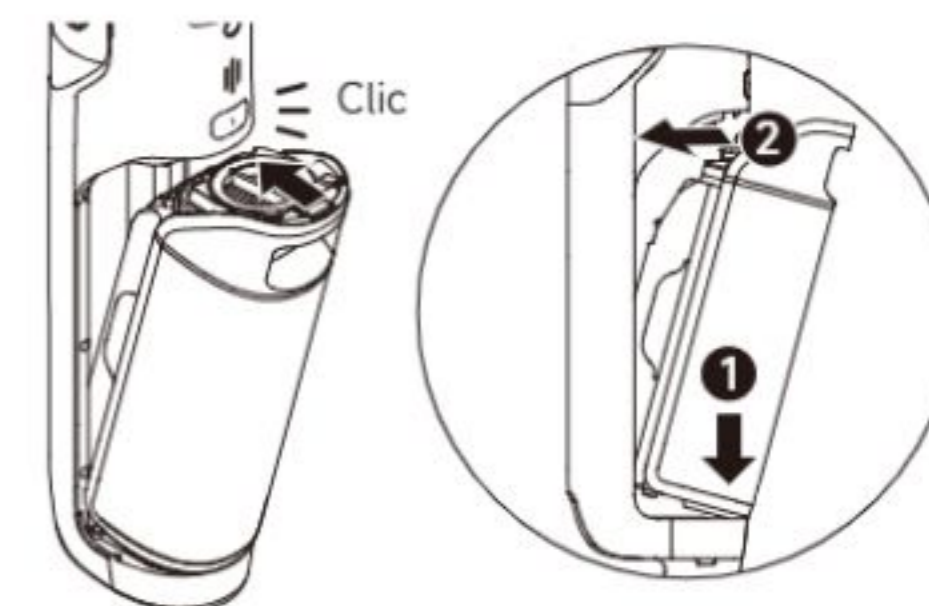

Nota: Si raccomanda di pulire il serbatoio dell'acqua sporca dopo ogni utilizzo, nonché prima e dopo la pulizia automatica.

### Pulizia del filtro

1. Rimuovere il filtro e rimuovere delicatamente la polvere galleggiante in superficie.



2. Quando il filtro è sporco e occorre lavarlo, sciacquarlo con acqua. Prima dell'uso deve essere completamente asciutto.



Nota: Si consiglia di sostituire il filtro ogni 3-6 mesi.

### Pulizia del Gruppo Spazzole

1. Premere i pulsanti di rilascio del coperchio della spazzola a rullo per rimuoverlo. Premere il pulsante di rilascio della spazzola a rullo e tirare la maniglia per estrarre la spazzola.

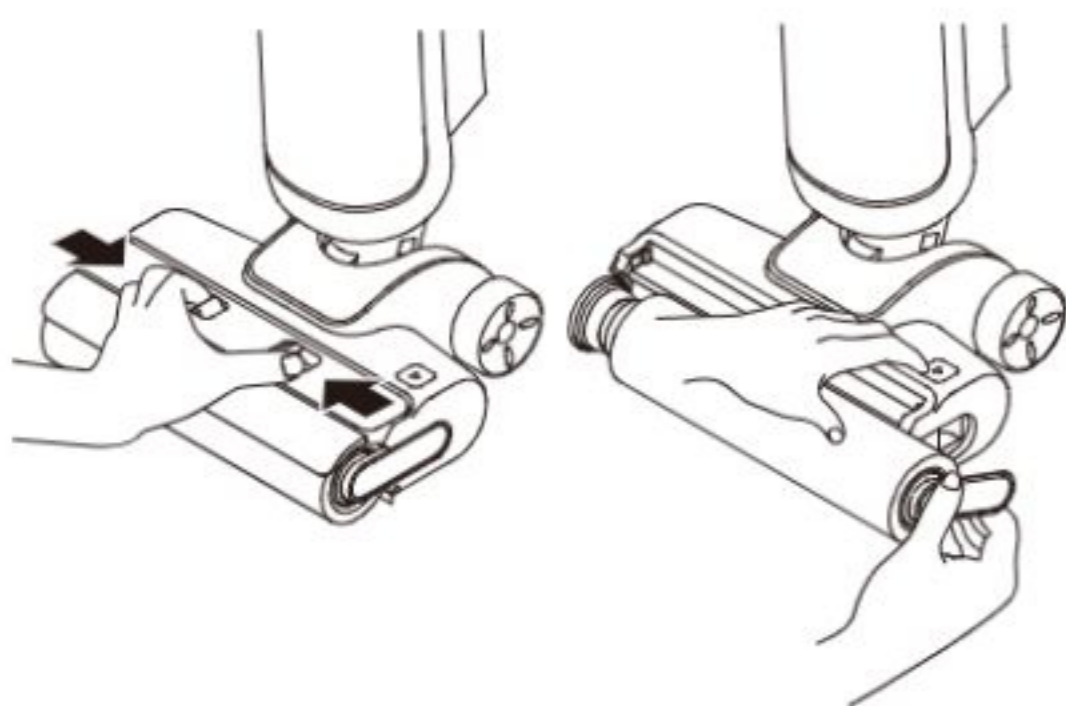

2. Eliminare i capelli e i detriti incastrati nella spazzola a rullo con la spazzola di pulizia in dotazione. Sciacquare la spazzola a rullo e il coperchio con acqua pulita e farli asciugare completamente.



3. Pulire la bocca di aspirazione con un panno asciutto o un fazzoletto di carta bagnato.



4. Rimontare la spazzola a rullo e il coperchio della spazzola finché non si sente un clic.

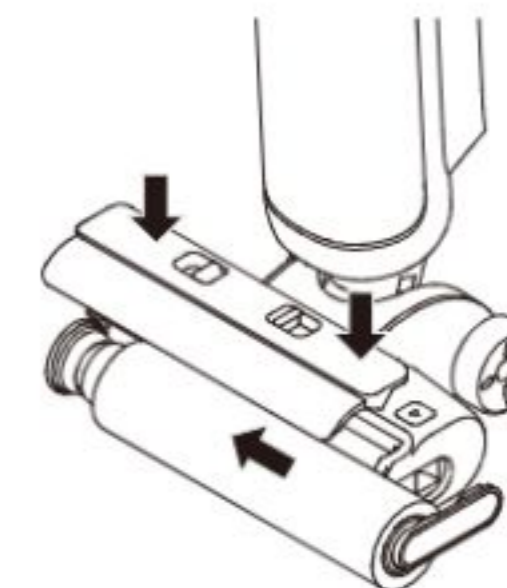

Nota:

- Non sciacquare il gruppo spazzola con acqua.
- Pulire secondo necessità. Si consiglia di sostituire la spazzola a rullo ogni 3-6 mesi.

### Pulizia del tubo

Rimuovere il serbatoio dell'acqua pulita e sporca. Pulire il tubo con un panno umido prima dell'uso.

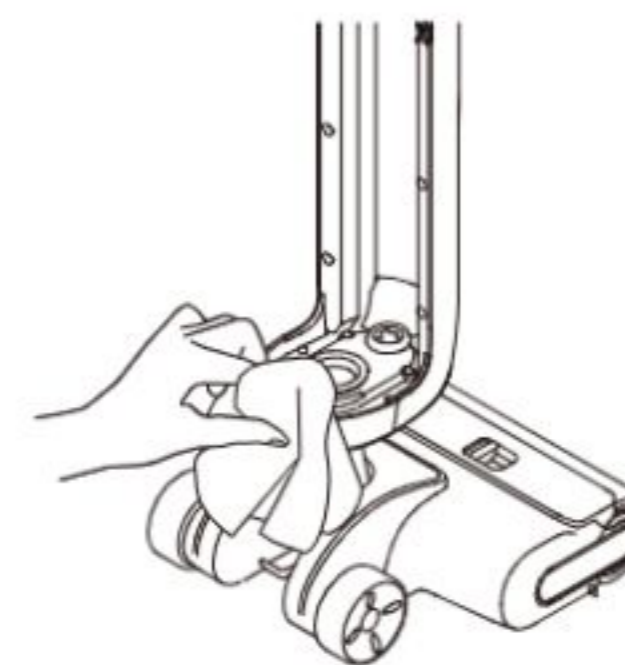

Nota: Non sciacquare il tubo.

Se si verifica un errore, l'apparecchio smette di funzionare. Per trovare la soluzione, consultare la tabella seguente. Se il problema persiste, contattare il servizio clienti.

Errore	Possibile causa	Soluzione
L'apparecchio non funziona.	La batteria dell'apparecchio è scarica o il livello della stessa è basso.	Ricarica completamente la batteria prima dell'uso.
	L'apparecchio è in posizione verticale.	Reclina l'apparecchio all'indietro.
	Un blocco ha attivato la modalità di protezione dal surriscaldamento.	Eliminare il blocco e attendere che la temperatura ritorni normale.
	Il serbatoio dell'acqua sporca è pieno.	Svuotare il serbatoio dell'acqua sporca.
	Le parti non sono in posizione corretta.	Assicurati che tutte le parti siano posizionate correttamente.
L'apparecchio si ricarica lentamente.	La temperatura della batteria è troppo bassa o troppo alta.	Attendi finché la temperatura della batteria non torna normale.
La potenza di aspirazione dell'apparecchio è debole.	Il filtro è ostruito.	Pulire il filtro.
	La bocca o il tubo di aspirazione sono bloccati da un oggetto estraneo.	Pulire il tubo e la bocca di aspirazione.
Il motore fa uno strano rumore.	C'è troppa acqua sporca nel serbatoio dell'acqua sporca.	Svuotare il serbatoio dell'acqua sporca.
	La bocca di aspirazione è bloccata.	Eliminare qualsiasi blocco nella bocca di aspirazione principale.
L'indicatore del livello della batteria sul display non si accende durante la carica.	La spina della base di ricarica non è inserita correttamente nella presa elettrica.	Assicurarsi che la spina della base di ricarica sia inserita in posizione.
	L'apparecchio non è posizionato correttamente sulla base di ricarica.	Assicurati che l'apparecchio sia posizionato correttamente sulla base di ricarica.
Non esce acqua dall'apparecchio.	Il serbatoio dell'acqua pulita non è installato correttamente oppure l'acqua nel serbatoio dell'acqua pulita è insufficiente.	Reinstallare o riempire il serbatoio dell'acqua pulita.
	Ci vogliono 30 secondi per inumidire la spazzola a rullo.	Accendere l'apparecchio e ricontrollare dopo un po'.

Lo sfiato perde acqua.	Una collisione o una forte trazione provoca l'ingresso di acqua nel motore.	Spostare delicatamente avanti e indietro quando l'aspirapolvere è acceso.
	Il filtro non è completamente asciutto dopo essere stato pulito.	Asciuga completamente il filtro prima dell'uso.
Autopulizia non riuscita.	La spazzola a rullo può essere bloccata da detriti di grandi dimensioni.	Rimuovere il coperchio della spazzola a rullo per controllare e pulire il rullo stesso.
	L'apparecchio non è posizionato correttamente sulla base di ricarica.	Assicurarsi che l'apparecchio sia in carica prima di attivare la funzione di pulizia automatica.
	L'autopulizia non può essere avviata se il livello della batteria è inferiore al 20%.	L'autopulizia può essere attivata solo quando l'apparecchio è in carica e il livello della batteria è superiore al 20%.
	Il serbatoio dell'acqua sporca non è installato in sede o il serbatoio dell'acqua sporca è pieno.	Reinstallare o svuotare il serbatoio dell'acqua sporca.
	Il serbatoio dell'acqua pulita non è installato in posizione, oppure l'acqua nel serbatoio dell'acqua pulita è insufficiente.	Reinstallare o riempire il serbatoio dell'acqua pulita.
Scarse prestazioni di asciugatura.	L'uscita dell'aria e l'ingresso dell'aria della base di ricarica potrebbero essere bloccati.	Controllare ed eliminare l'ostruzione dell'uscita e dell'ingresso dell'aria

Per servizi aggiuntivi, è possibile contattarci tramite <https://global.mova-tech.com/pages/contact-us>  
Sito Web: [www.mova-tech.com](http://www.mova-tech.com)

Se l'apparecchio non funziona correttamente, sul display apparirà un indicatore di errore. Per trovare la soluzione, consultare la tabella sottostante.

Icona errore	Descrizione	Possibile causa	Soluzione
	Fisso, con il cicalino	Tubo bloccato	Per la pulizia del tubo consultare la sezione Cura e manutenzione.
		Spazzola a rullo bloccata	Pulire la spazzola a rullo.
	Lampeggiante, con il cicalino che emette un segnale acustico ogni secondo	Altri guasti	Contattare il centro di assistenza post-vendita.

## Specifiche

Aspirapolvere			
Modello	HMH13A	Potenza nominale	300 W
Tensione nominale		25,2 V ===	
Capacità del serbatoio dell'acqua pulita	600 ml	Capacità del serbatoio dell'acqua sporca	500 ml
Tempo di ricarica	5 ore circa		
Base di ricarica			
Modello	HCBY	Potenza nominale in ingresso*	200 W
Ingresso nominale	220-240 V ~ 50-60 Hz	Uscita nominale	31 V === 0,76 A

## Specifiche

Informazioni sul prodotto per il consumo energetico e il tempo di ingresso in questa modalità		
Modalità	Consumo massimo di energia	Tempo massimo di ingresso in questa modalità
Modalità standby solo per la base di ricarica	≤ 0,5 W	≤ 20 min
Modalità standby	≤ 0,5 W	≤ 20 min

\* La potenza nominale in ingresso si riferisce alla potenza misurata durante un ciclo rappresentativo per l'attivazione della modalità di asciugatura.

## Smaltimento e rimozione della batteria

La batteria agli ioni di litio incorporata contiene sostanze pericolose per l'ambiente. Prima di smaltire la batteria, assicurarsi che venga rimossa da tecnici qualificati e smaltita presso un centro di riciclo appropriato.

- la batteria deve essere rimossa dall'apparecchio prima che sia rottamata;
- l'apparecchio deve essere scollegato dalla rete di alimentazione al momento della rimozione della batteria;
- la batteria deve essere smaltita in modo sicuro.

### Guida alla Rimozione

1. Togliere il tappo a vite nella parte superiore del retro dell'apparecchio e rimuovere la vite con un cacciavite.
2. Utilizzare un utensile adeguato per rimuovere il gruppo del display e scollegare i cavi.
3. Con un cacciavite, rimuovere tutte le viti di fissaggio dal corpo.
4. Rimuovere le viti sul gruppo batteria e quindi rimuovere il coperchio della batteria.
5. Scollegare i cavi di collegamento del gruppo batteria e rimuovere la batteria dal gruppo stesso.

### ATTENZIONE:

- Prima di rimuovere la batteria, scollegare l'alimentazione ed esaurire la batteria il più possibile.
- Le batterie non necessarie devono essere smaltite presso un centro di riciclo appropriato.
- Non esporre ad ambienti ad alta temperatura per evitare rischi di esplosione.
- In caso di condizioni difficili, è possibile che il liquido venga espulso dalla batteria. In caso di contatto, sciacquare con acqua e consultare un medico.

Scatola	Manuale	Borsa	Pellicola	Pellicola	Polpa di cellulosa
PAP 20	PAP 22	CPE 7/LDPE 4	LDPE 4/PET 1	LDPE 4/PP 5	PAP 20/21
Carta	Carta	Plastica	Plastica	Plastica	Carta

**RACCOLTA DIFFERENZIATA**

**Verifica le disposizioni del tuo Comune.**

**Separa le componenti e conferiscile in modo corretto.**

# Instrucciones de seguridad importantes

Lea este manual detenidamente antes del uso y guárdelo para futuras consultas.

Al usar un aparato eléctrico, se deben seguir siempre las precauciones básicas, incluidas las siguientes:

**LEA TODAS LAS INSTRUCCIONES ANTES DE USAR (ESTE APARATO).** El incumplimiento de las advertencias e instrucciones puede tener como resultado una descarga eléctrica, un incendio y/o lesiones graves.

## ADVERTENCIA

— Para reducir el riesgo de incendio, descarga eléctrica o lesiones:

## Restricciones de uso

- Este aparato no debe ser usado por niños de menos de 8 años ni personas con deficiencias físicas, sensoriales, intelectuales, o experiencia o conocimiento limitados sin la supervisión de un adulto o tutor para asegurar un uso seguro y evitar riesgos. La limpieza y el mantenimiento no deben ser realizados por niños sin supervisión.
- La película plástica puede suponer peligro. Para evitar asfixia, manténgalo alejado de los niños. Los niños no deben jugar con el aparato.
- Utilícelo únicamente en interiores y sobre suelos sin alfombras, como por ejemplo vinilo, baldosas, madera sellada, etc. Tenga cuidado de no pasar por encima de objetos sueltos o bordes de tapetes. Un cepillo atrapado puede provocar un fallo prematuro de la correa.
- Utilícelo únicamente como se describe en este manual de usuario. Utilice únicamente los accesorios recomendados por el fabricante.
- No exponga el aparato al fuego o temperaturas altas. La exposición al fuego o temperaturas altas puede provocar una explosión.
- No lo utilice en ambientes extremadamente calientes o fríos (inferior a 5 °C/41 °F o superior a 40 °C/104 °F). Recargue el aparato a temperaturas superiores a 5 °C/41 °F e inferiores a 40 °C/104 °F.
- No sumerja el aparato en líquido.
- No lo use para recoger líquidos inflamables o combustibles, como gasolina. No lo use en áreas donde pueda haber líquidos inflamables o combustibles.
- No coloque ningún objeto en las aberturas. No utilice el aparato cuando alguna abertura esté bloqueada. Manténgalo libre de polvo, pelusa, cabello y cualquier cosa que pueda impedir el flujo de aire.
- No recoja material tóxico (blanqueador con cloro, amoníaco, líquido limpiador de desagües, etc.). No recoja objetos duros o afilados como vidrio, clavos, tornillos, piezas metálicas, etc.
- No utilice el aparato en un espacio cerrado lleno de vapor emitido por pintura a base de aceite, disolvente de pintura, sustancias a prueba de polillas, polvo inflamable u otros vapores explosivos o tóxicos. No recoja ningún objeto que se esté quemando o humeando, como cigarrillos, fósforos o cenizas calientes.
- No lo use sin los filtros instalados correctamente.
- Mantenga el cabello, la ropa suelta, los dedos y todas las partes de su cuerpo alejados de las aberturas y las partes móviles del aparato y sus accesorios.
- Mantenga los cables de conexión a tierra alejados del aparato durante el uso. Ya que puede producirse peligro si el aparato atropella un cable de alimentación.
- Tenga especial cuidado al limpiar escaleras.

# Instrucciones de seguridad importantes

## Mantenimiento y Almacenamiento

- Evite el encendido involuntario. Asegúrese de que el interruptor esté en la posición de apagado antes de levantar o transportar el aparato. Transportar el aparato con el dedo puesto en el interruptor o con el interruptor encendido puede provocar accidentes.
- Asegúrese de que el aparato esté colocado sobre una superficie horizontal. No utilice el aparato en la misma posición si el aparato está equipado con un cepillo de rodillo y el mango no está en posición completamente vertical. No guarde el aparato en un lugar donde pueda congelarse.
- Apague y desenchufe el aparato cuando no se use, antes de limpiarlo, realizar algún mantenimiento o reparación, y antes de conectarlo o desconectarlo con un cepillo móvil.
- No utilice electrodomésticos que estén dañados o modificados. Un aparato dañado o modificado puede mostrar un comportamiento imprevisible que resulte en fuego, explosión o riesgo de lesiones.
- No modifique ni intente reparar el aparato salvo que se indique en las instrucciones de uso y cuidado.
- No utilice el aparato con un accesorio dañado (por ejemplo, base de carga, cable de alimentación, etc.). Si el aparato o el accesorio se ha caído al suelo, dañado, dejado en el exterior, ha caído al agua o no funciona, no intente utilizarlo. Haga que lo reparen en un centro de servicio autorizado.
- Haga realizar la reparación por personal cualificado en reparaciones utilizando únicamente piezas de repuesto. Esto asegurará que se mantenga la seguridad del producto.
- Si el cable de alimentación está dañado, debe ser sustituido por el fabricante, su agente de servicio o personas con cualificación similar para evitar peligros.

## Batería y Carga

- Para recargar el aparato, utilice únicamente la base de carga suministrada con el aparato. Utilícelo únicamente con la base de carga HCBY.
- Siga todas las instrucciones de carga y no cargue el aparato fuera del intervalo de temperatura especificado en la batería, ya que hacerlo aumenta el riesgo de incendio.
- La base de carga cuenta con una función de secado y solo es adecuada para secar el cepillo de este aparato.
- Mantenga el cable de la base de carga alejado de las superficies calientes. No manipule el enchufe de la base de carga ni el aparato con las manos mojadas. Para desconectar la base de carga, agarre el enchufe de la misma en lugar del cable.
- No tire ni traslade la base de carga por el cable, no utilice el cable como manija, no cierre la puerta por encima del cable ni tire el cable contra bordes o esquinas afilados.
- No utilice paquetes de baterías no recargables. En caso contrario, puede incendiarse la batería de iones de litio. Este aparato contiene baterías que solo pueden ser sustituidas por técnicos profesionales o el servicio de posventa.
- La batería de iones de litio contiene sustancias que son peligrosas para el medio ambiente. Antes de desechar el electrodoméstico, retire primero el paquete de baterías y luego deséchelo o recíclolo de acuerdo con las leyes y regulaciones locales del país o región en el que se usa.

# Instrucciones de seguridad importantes

- El aparato debe estar desconectado de la fuente de alimentación al retirar la batería. Mantenga las baterías fuera del alcance de los niños. No se meta nunca las baterías en la boca. Si se ingiere, comuníquese con su médico o el centro de control de toxicología local.
- En condiciones abusivas, nunca toque la batería de la que puede salir líquido. Si se produce un contacto accidentalmente, enjuague con agua. Si el líquido entra en contacto con los ojos, busque ayuda médica inmediatamente. El líquido expulsado de la batería puede causar irritación o quemaduras.
- La base de carga puede cargar los paquetes de baterías de 7 células de 2600 mAh. Esta base de carga no se debe usar para cargar baterías no recargables. En caso contrario, puede incendiarse la batería de iones de litio.

## Símbolos



Equipo de Clase II



Eslabón de fusible miniatura de retardo donde T 3.15A es el símbolo característico de tiempo/corriente



Solo para uso en interiores



Lea el manual del operador



Información RAEE

Todos los productos que llevan este símbolo son residuos de aparatos eléctricos y electrónicos (RAEE según la directiva 2012/19/UE) que no deben mezclarse con residuos domésticos sin clasificar. En cambio, debe proteger la salud humana y el medio ambiente entregando sus residuos de aparatos a un punto de recogida designado para el reciclaje de basura de aparatos eléctricos y electrónicos, nombrado por el gobierno o las autoridades locales. La correcta eliminación y reciclaje ayudarán a evitar posibles consecuencias negativas para el medio ambiente y la salud humana. Contacte con el instalador o las autoridades locales para más información acerca de la ubicación así como términos y condiciones de tales puntos de recogida.

Nosotros, XingKuang Innovation Technology (Suzhou) Co., Ltd., por la presente, declaramos que el equipo cumple con las Directivas y Normas Europeas aplicables y sus modificaciones. El texto completo de la declaración de conformidad de la UE está disponible en la siguiente dirección web: [www.mova-tech.com](http://www.mova-tech.com)

Para un manual electrónico detallado, vaya a <https://www.mova-tech.com/pages/user-manuals-and-faqs>

# Descripción general del producto

## Lista de embalaje



Mango

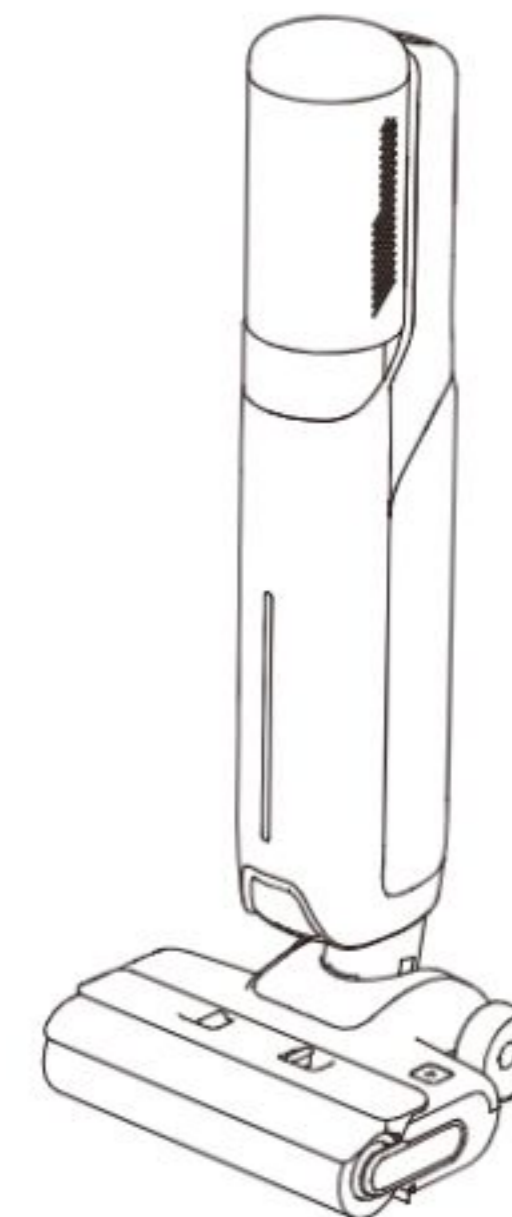

Cuerpo principal

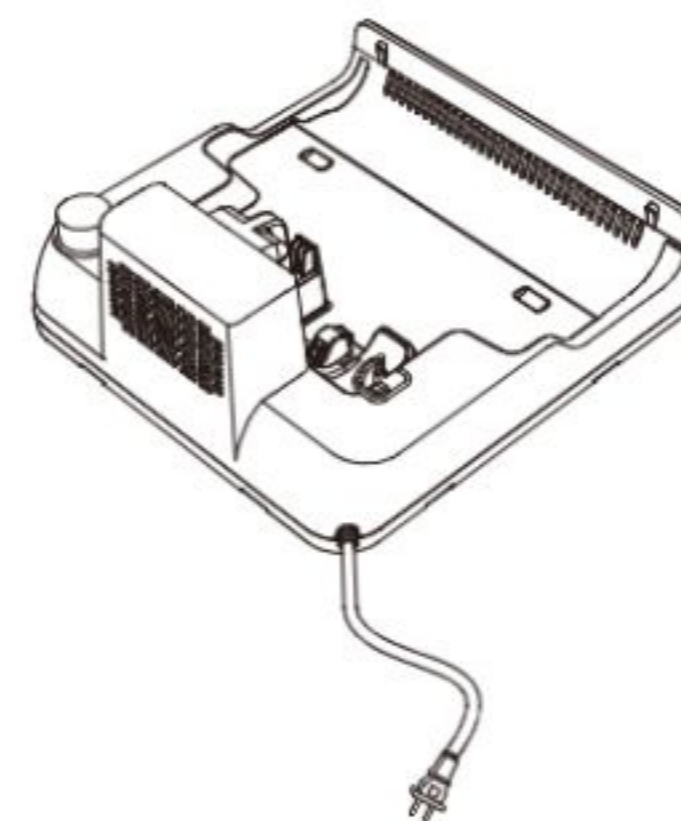

Base de carga



Cepillo de limpieza

Aspiradora

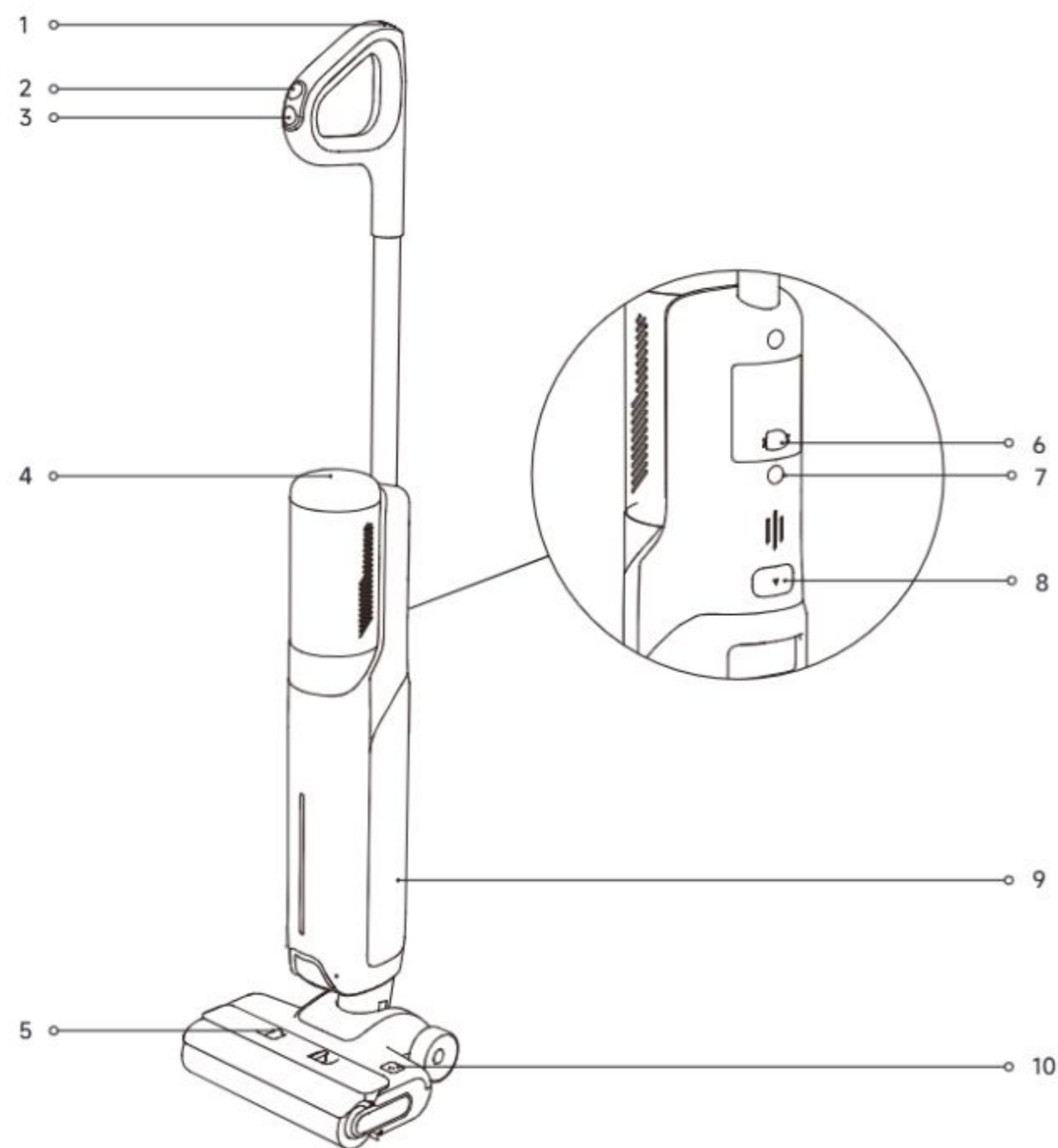

- |                             |   |   |
|-----------------------------|---|---|
| 1  Botón de autolimpieza    | 5 Botones de liberación de la cubierta del cepillo de rodillo | 8 Botón de liberación de los depósitos de agua limpia y usada |
| 2  Interruptor de modo      | 6 Rueda omnidireccional                                       | 9 Depósitos de agua limpia y usada                            |
| 3  Interruptor de encendido | 7 Zumbador  | 10 Botón de liberación de cepillo de rodillo                  |
| 4 Pantalla de visualización |   |   |

Base de carga

- 1 Entrada de aire de secado
- 2 Salida de aire de secado
- 3 Cable de alimentación
- 4 Contactos de carga

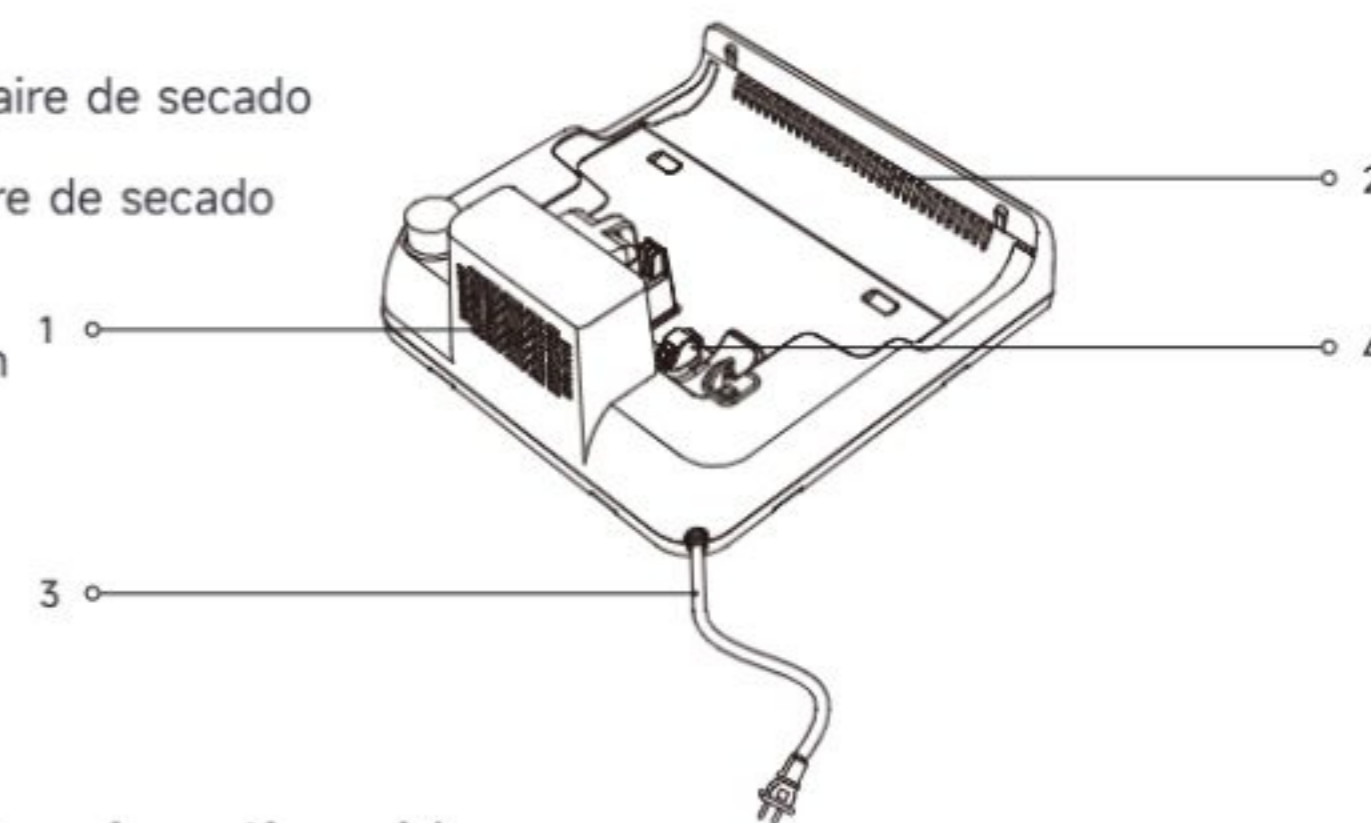

Pantalla de visualización



- |                          |   |  |
|--------------------------|---|--|
| 1 Modo de ahorro de agua | 4 Indicador de error  | 5 Indicador de batería   |
| 2 Modo Estándar          | <ul style="list-style-type: none"> <li>• Rojo fijo:                             <ul style="list-style-type: none"> <li>• Tubo bloqueado</li> <li>• Cepillo de rodillo atascado</li> </ul> </li> <li>• Rojo destellando:                             <ul style="list-style-type: none"> <li>• Otro fallos</li> </ul> </li> </ul> | <ul style="list-style-type: none"> <li>• Rojo destellando: Apagado</li> <li>• Rojo fijo: Nivel de batería ≤ 20 %</li> <li>• Verde fijo: Nivel de batería ≥ 20 %</li> </ul> |
| 3 Modo Turbo             |   |  |

Nota: Si el aparato no funciona bien, la pantalla mostrará un indicador de error. Consulte la tabla de Mensajes de error y Soluciones para encontrar una solución.

Inserte el extremo del mango verticalmente en la conexión en la parte superior del aparato como se indica hasta que escuche un "clic".

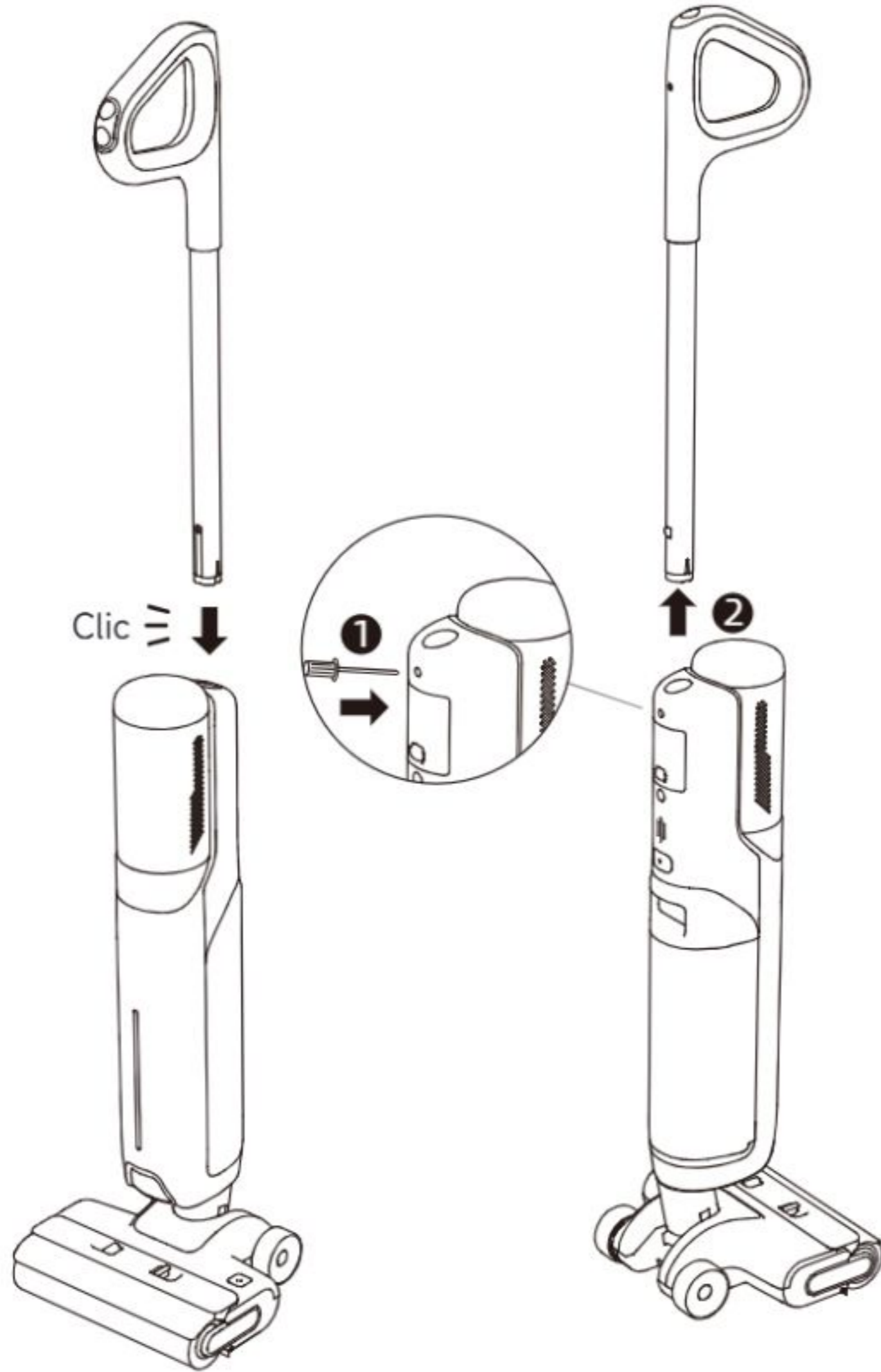

Nota: Para el desmontaje, introduzca un objeto rígido en el agujero del aparato como se indica para presionar los contactos y tire del mango hacia arriba al mismo tiempo.

1. Coloque la base de carga contra la pared en un suelo nivelado y conéctelo a la fuente de alimentación mediante el adaptador. Cargue completamente el aparato antes del primer uso.
2. Coloque el aparato en la base de carga. La carga se ha completado cuando todos los indicadores de batería se ponen en verde fijo.

Indicador de batería

- Parpadeo lento en rojo: Nivel de batería  $\leq 20\%$  (cargando)
- Parpadeo lento en verde: Nivel de batería  $\geq 20\%$  (cargando)

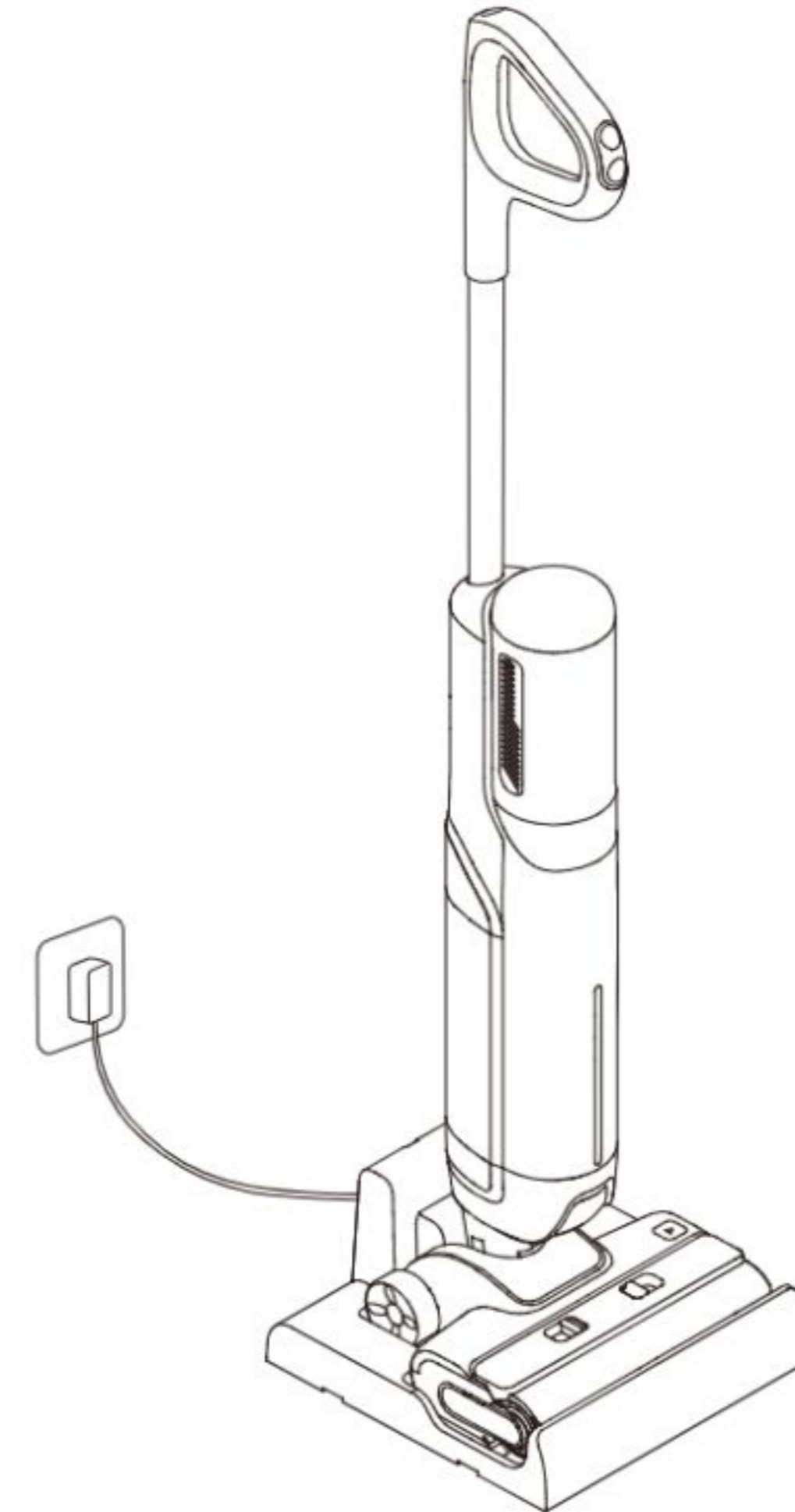

Nota:

- Si no se realiza ninguna operación durante 10 minutos después de haberse cargado completamente, el aparato pasará al modo de reposo. Reinicie el aparato si necesita usarlo.
- Para prolongar la vida útil de la batería, la batería continúa enfriándose automáticamente después de usar el aparato durante mucho tiempo.

## Llenado del depósito de agua limpia

1. Presione el botón de liberación de los depósitos de agua limpia y usada para retirarlos. Abra la tapa del depósito de agua limpia y llene el depósito con agua limpia.



2. Instale los depósitos de agua limpia y usada y asegúrese de que encajen en su lugar.

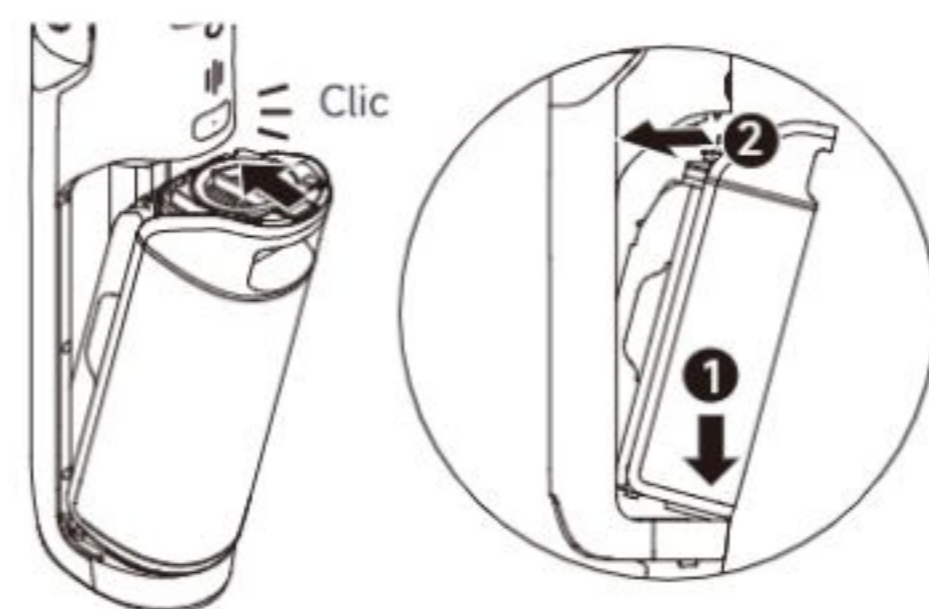

## Empezar a limpiar

Pise suavemente la tapa del cepillo y recline el aparato hacia atrás. Pulse el interruptor de encendido  para iniciar o detener el funcionamiento. Si el aparato está en posición vertical durante el funcionamiento, la tarea actual se suspenderá. El aparato está diseñado para estar recostado en un ángulo de 180 grados, lo que permite que llegue y limpie debajo de los muebles de bajo perfil.

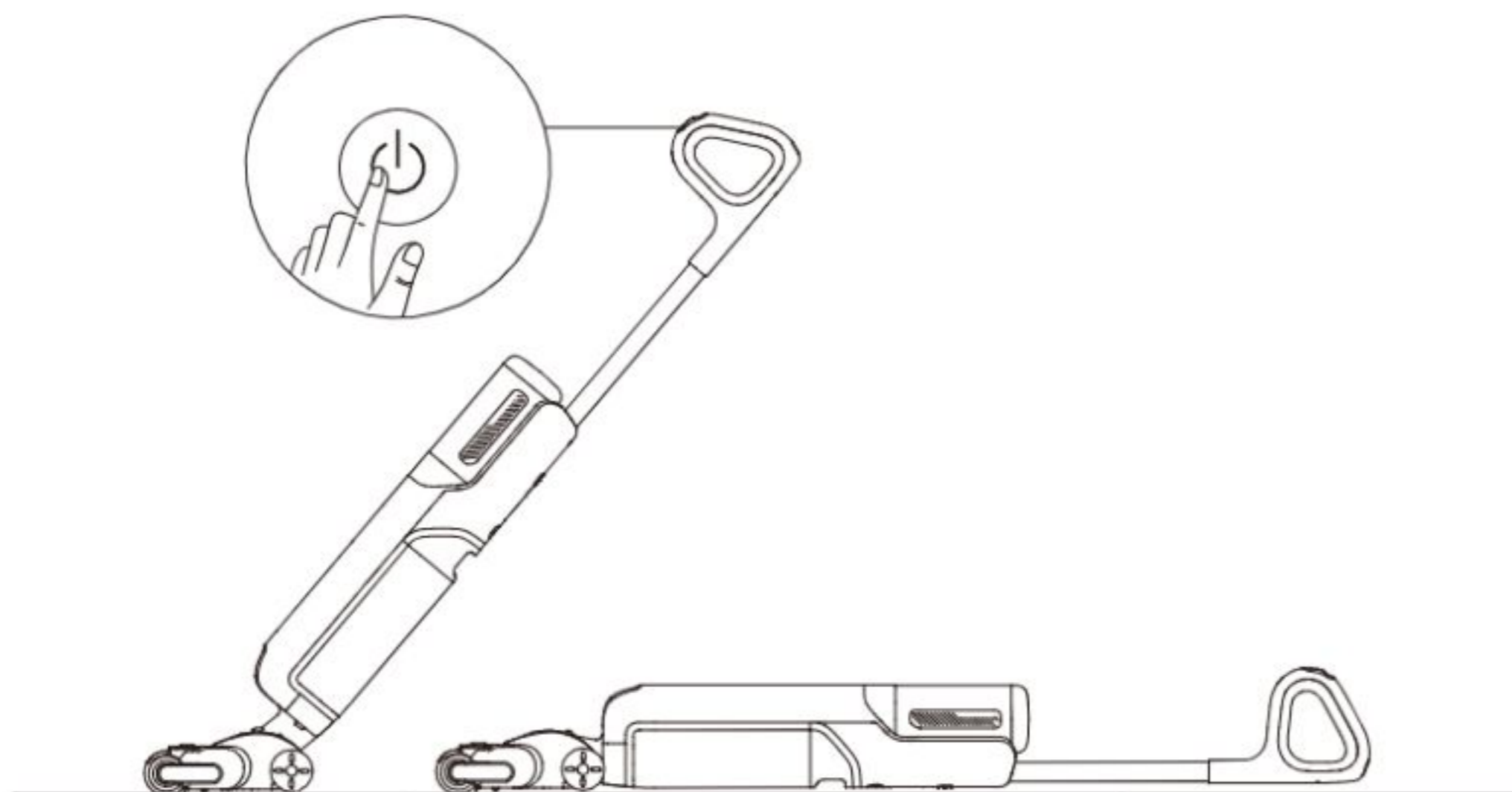

Nota:

- No lo use para limpiar líquidos espumosos.
- El aparato es adecuado para limpiar suelos, mármol, baldosas y otras superficies duras.
- Cuando el aparato esté en funcionamiento, no lo levante del suelo, no lo mueva ni lo incline. De lo contrario, el agua usada puede entrar en el motor.

## Cambiar entre modos

Pulse el interruptor de modo  para cambiar de modo según sus necesidades.



### Modo de ahorro de agua

Este modo es adecuado para limpieza diaria y uso en suelos de baldosa.



### Modo Estándar

El aparato funcionará a media potencia, adecuado para tareas de limpieza general.



### Modo Turbo

Máxima potencia de succión y mayor flujo de agua para manchas difíciles en suelo duros.

## Añadir líquido de limpieza

ADVERTENCIA: Para reducir el riesgo de incendio y descarga eléctrica debido a daños en los componentes internos, use únicamente el líquido de limpieza AWH10 de XingKuang Innovation Technology (Suzhou) Co., Ltd. indicado para su uso con el aparato.

1. Retire el precinto antes del uso.
2. Mida el limpiador de suelos con el tapón de la botella (\*aproximadamente 10 ml / 0,34 fl oz por tapón).
3. Viértalo en el depósito de agua limpia y agítelo suavemente para mezclarlo bien antes de usarlo.

Nota: No añada ningún otro líquido que no sea el limpiador de suelos oficialmente aprobado. El limpiador puede estar disponible en la tienda en línea oficial.

2. Tire del asa de la tapa de depósito del agua usada hacia arriba, levante la tapa y vacíe el agua usada.

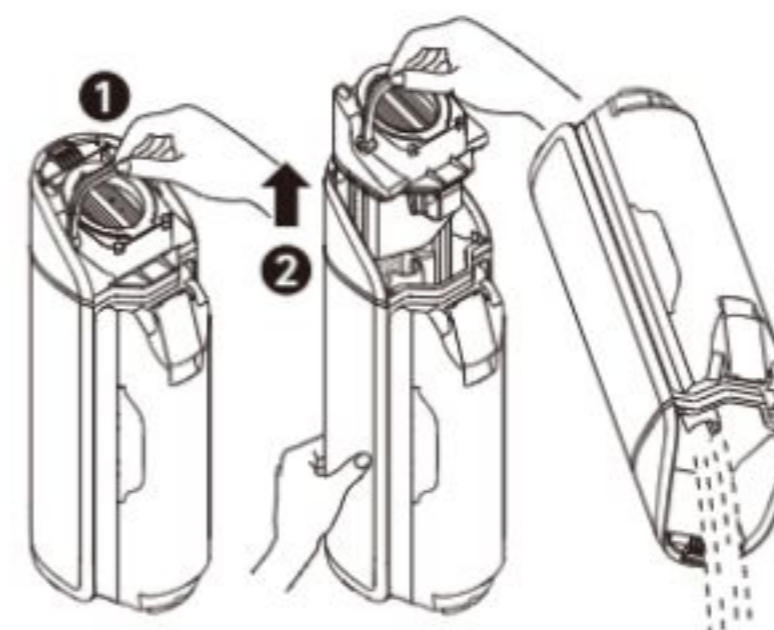

## Vaciado del depósito de agua usada

1. Presione el botón de liberación de los depósitos de agua limpia y usada para retirarlos.

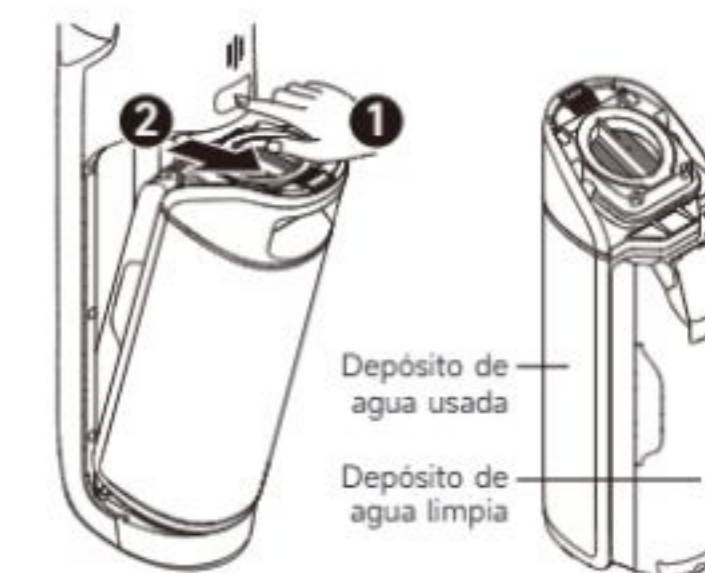

3. Vuelva a instalar la tapa en el depósito de agua usada, presione hacia abajo el asa y asegure la tapa. Vuelva a instalar los depósitos de agua limpia y usada hasta que escuche un chasquido.

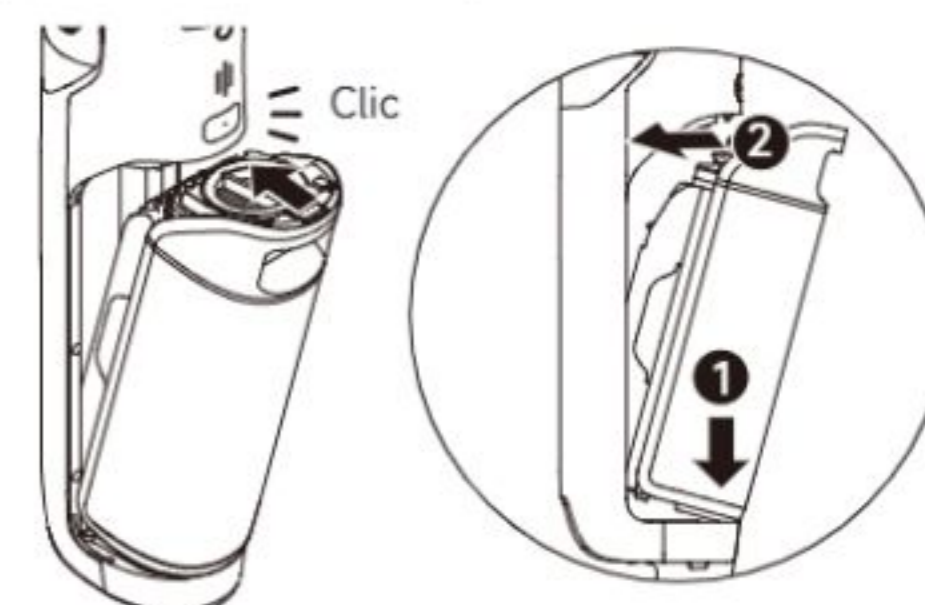

### Modo de autolimpieza

1. Vuelva a colocar el aparato en la base. Asegúrese de que hay suficiente agua en el depósito de agua limpia para la autolimpieza.
2. Pulse brevemente el botón de autolimpieza en la parte superior del asa para iniciar/detener la autolimpieza.
3. Vacíe el depósito de agua usada mientras la autolimpieza se complete. A continuación, el aparato accederá al modo de secado y empezará a secar el cepillo de rodillo con aire caliente.

### Modo de secado

1. Mantenga pulsado el botón de autolimpieza durante 3 segundos para activar el modo de secado y secar el cepillo de rodillo con aire caliente. El indicador de batería de 3 segmentos se pondrá verde con destello lento.

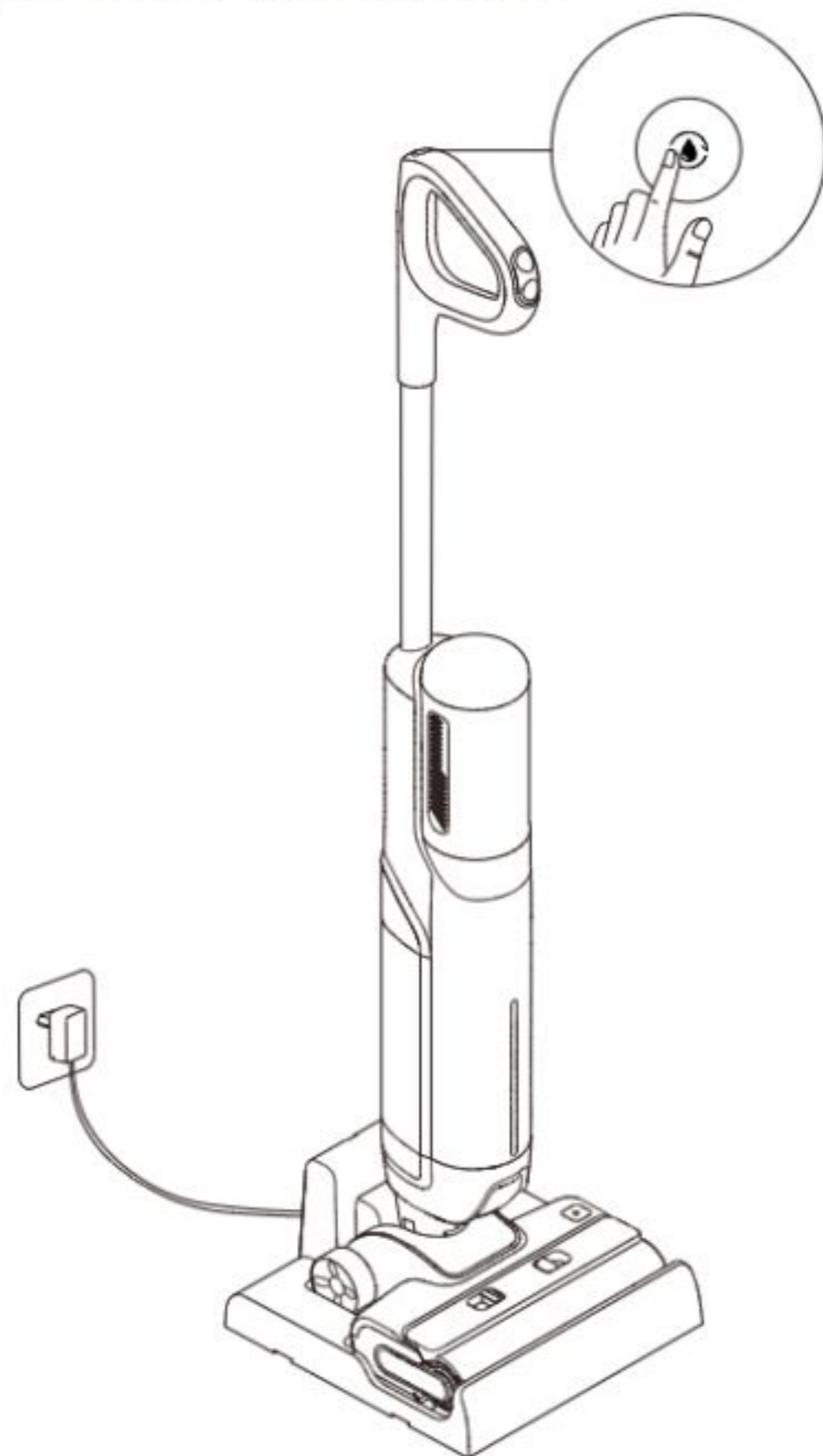

**Nota:**

- La función de autolimpieza puede activarse solo cuando el aparato esté cargando y el nivel de batería sea superior al 20 %. Si el nivel de batería es muy bajo, cargue hasta el 20 % antes de empezar la autolimpieza.
- Limpie la base de carga si quedan manchas en la base después de completarse la autolimpieza.
- Si limpia el cepillo de rodillo manualmente, séquelo bien al aire o usando el modo de secado varias veces.

### Consejos:

- Apague el aparato antes del mantenimiento. No toque el interruptor de encendido.
- Sustituya las piezas si es necesario. Las piezas deben ser sustituidas por aquellas suministradas por el fabricante o su agente de servicio.
- Si el aparato no se utiliza durante un periodo prolongado, cárguelo por completo, desconecte el enchufe de alimentación y guárdelo en un lugar fresco con poca humedad alejado de la luz solar directa. Para evitar que la batería se descargue demasiado, cargue la batería al menos una vez cada 3 meses.

### Limpieza del depósito de agua usada

1. Presione el botón de liberación de los depósitos de agua limpia y usada para retirarlos.

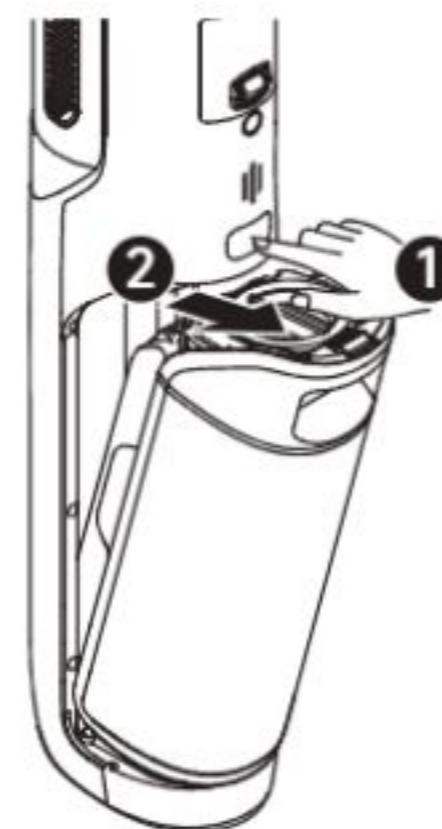

2. Tire del asa de la tapa de depósito del agua usada hacia arriba y levante la tapa. Quite el filtro y la canasta de filtro de residuos sólidos de la tapa del depósito de agua usada.



3. Enjuague el depósito de agua usada, la tapa del depósito y la canasta de filtro de residuos sólidos con agua. Use el cepillo de limpieza suministrado para limpiar la pared interior del depósito.

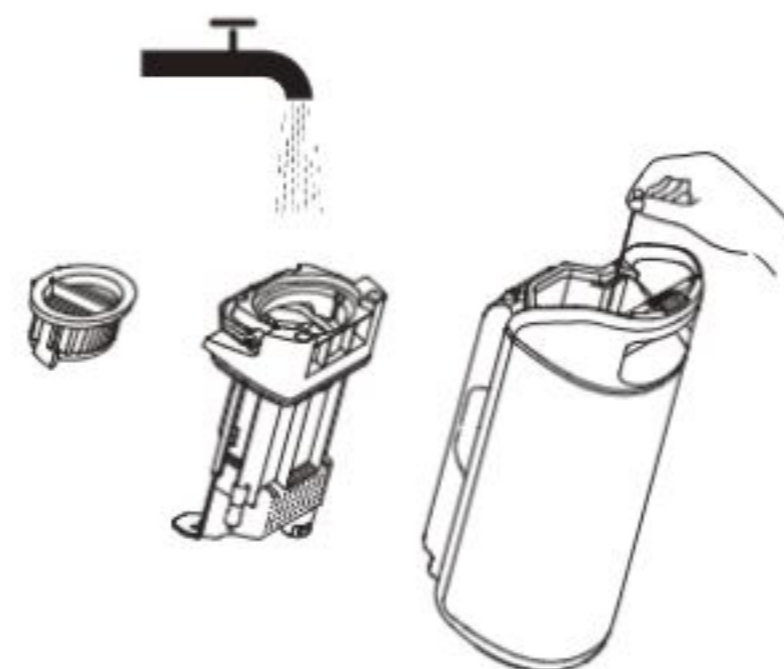

4. Vuelva a instalar la tapa del depósito de agua usada presionando hacia abajo el asa y asegurando la tapa. A continuación, vuelva a instalar el depósito de agua usada hasta que oiga un "clic".

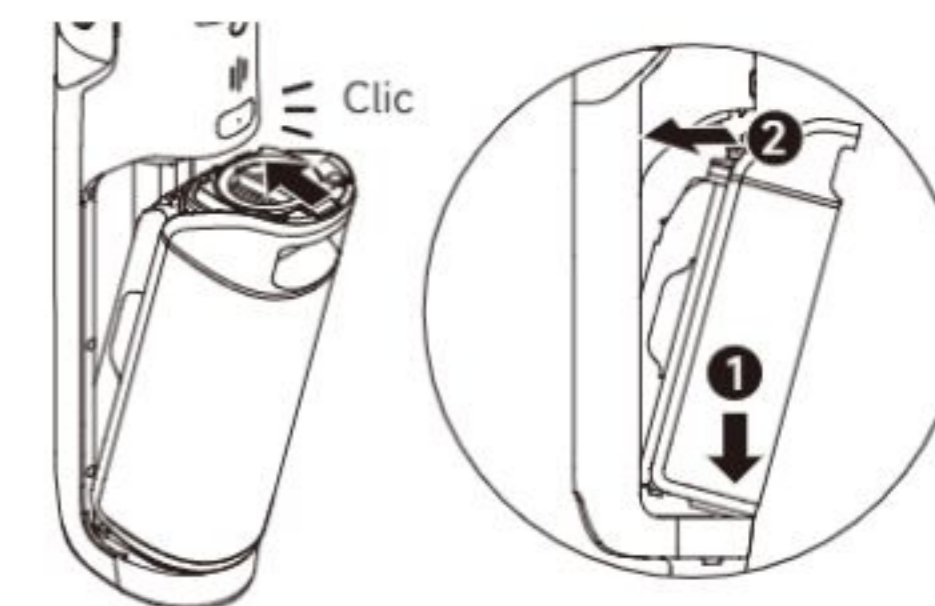

Nota: Se recomienda limpiar el depósito de agua usada oportunamente después de cada uso, y también antes y después de la autolimpieza.

## Limpeza del filtro

1. Quite el filtro y sacuda suavemente el polvo flotante en la superficie.



2. Cuando el filtro esté sucio y necesite lavarse, enjuáguelo con agua. Se debe secar completamente antes de usarlo.



Nota: Se recomienda cambiar el filtro cada 3 a 6 meses.

## Limpeza del conjunto del cepillo

1. Presione los botones de liberación de la tapa del cepillo de rodillo para retirar la tapa. Presione el botón de liberación del cepillo de rodillo y tire del mango para sacar el cepillo de rodillo.

2. Limpie los pelos y la suciedad atrapados en el cepillo de rodillo con el cepillo de limpieza suministrado. Enjuague el cepillo de rodillo y la tapa con agua limpia y séquelos completamente.

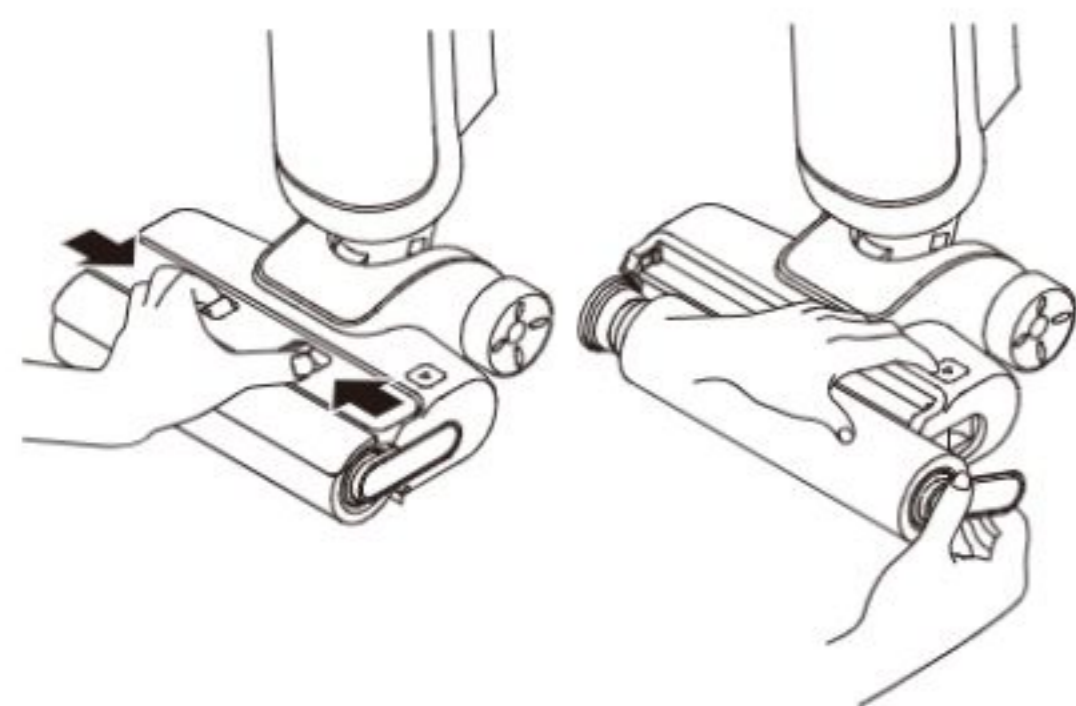

3. Limpie la entrada de succión con un paño seco o una toallita húmeda.



4. Vuelva a instalar el cepillo de rodillo y la tapa del cepillo de rodillo hasta que escuche un chasquido.

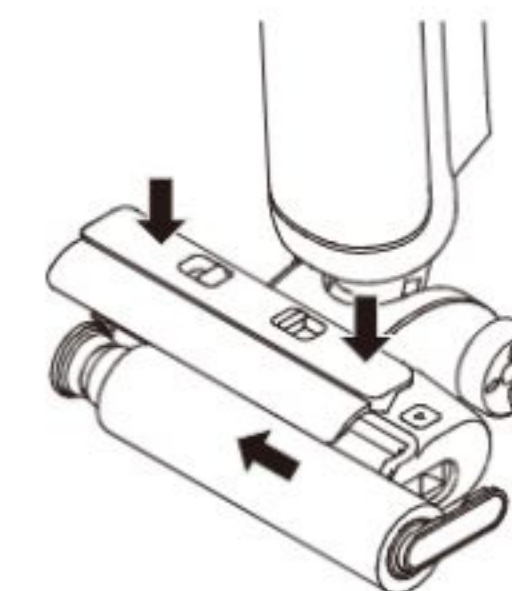

Nota:

- No enjuague el conjunto de cepillo con agua.
- Limpie según sea necesario. Se recomienda sustituir el cepillo de rodillo cada 3 a 6 meses.

## Limpeza del tubo

Retire los depósitos de agua limpia y usada. Limpie el tubo con un paño húmedo antes del uso.

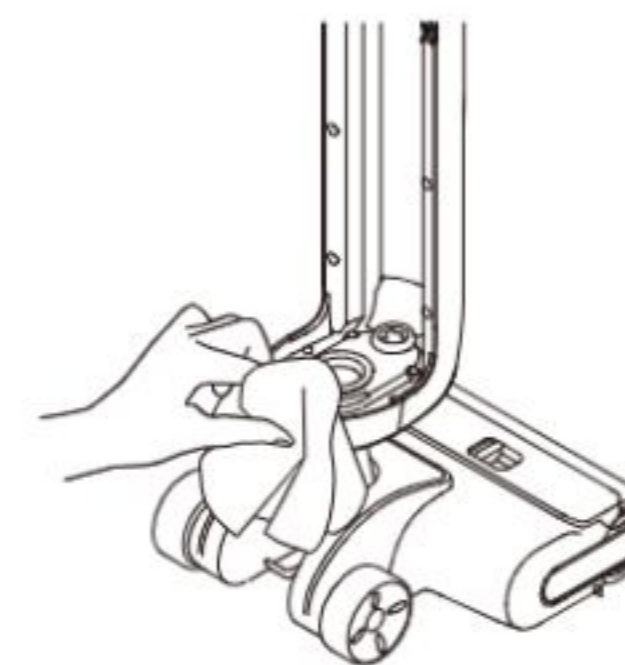

Nota: No enjuague el tubo.

# Resolución de problemas

Si se produce un error, el aparato dejará de funcionar. Consulte la siguiente tabla para resolver problemas. Si el problema persiste, contacte con el servicio al cliente.

Error	Posible causa	Solución
El aparato no funciona.	El aparato no tiene batería o su nivel de batería es bajo.	Cargue completamente la batería antes de usar.
	El aparato está en posición vertical.	Recline el aparato hacia atrás.
	Modo de protección contra sobrecalentamiento por obstrucción activado.	Elimine la obstrucción y espere hasta que la temperatura vuelva a la normalidad.
	El depósito de agua usada está lleno.	Vacíe el depósito de agua usada.
	Las piezas no están instaladas en su lugar.	Asegúrese de que todas las piezas estén bien colocadas.
El aparato carga lentamente.	La temperatura de la batería está demasiado baja o demasiado alta.	Comuníquese con el servicio de atención al cliente.
La potencia de succión del aparato es débil.	El filtro está obstruido.	Limpie el filtro.
	La entrada de succión o el tubo están bloqueados por un objeto extraño.	Limpie el tubo y la entrada de succión.
El motor hace un ruido extraño.	Hay demasiada agua sucia en el depósito de agua usada.	Vacíe el depósito de agua usada.
	La boquilla de succión principal está bloqueada.	Elimine cualquier obstrucción en la boquilla de succión principal.
El indicador de nivel de la batería en la pantalla no se enciende durante la carga.	El enchufe de la base de carga no se ha conectado correctamente a la toma de corriente.	Asegúrese de que el enchufe de la base de carga está correctamente conectado.
	El aparato no está colocado correctamente en la base de carga.	Asegúrese de que el aparato esté colocado en la base de carga correctamente.
No sale agua del aparato.	El depósito de agua limpia no está bien instalado, o no hay suficiente agua en el depósito de agua limpia.	Vuelva a instalar o llenar el depósito de agua limpia.
	Se tarda 30 segundos en humedecer el cepillo de rodillo.	Encienda el aparato y compruebe de nuevo pasado un tiempo.

# Resolución de problemas

El respiradero tiene fuga de agua.	Una colisión o un tirón brusco hacen que entre agua en el motor.	Muévalo suavemente al usar el aspirador.
	El filtro no se ha secado completamente después de limpiarlo.	Seque completamente el filtro antes de usarlo.
La autolimpieza falla.	El cepillo de rodillo puede estar atascado por partículas grandes.	Retire la tapa del rodillo de cepillo para comprobar y limpiar el cepillo de rodillo.
	El aparato no está colocado correctamente en la base de carga.	Asegúrese de que el aparato se esté cargando antes de activar la función de autolimpieza.
	La autolimpieza no se puede activar si el nivel de la batería es inferior al 20 %.	La autolimpieza solo puede activarse cuando el aparato se esté cargando y el nivel de batería sea superior al 20 %.
	El depósito de agua usada no está instalado correctamente o está lleno.	Vuelva a instalar o vacíe el depósito de agua usada.
	El depósito de agua limpia no está instalado en su lugar, o no hay suficiente agua en el depósito de agua limpia.	Vuelva a instalar o llenar el depósito de agua limpia.
Bajo rendimiento de secado.	La salida de aire y la entrada de aire de la base de carga pueden estar bloqueadas.	Compruebe y elimine la obstrucción de la salida y entrada de aire

Para servicios adicionales contacte con nosotros en <https://global.mova-tech.com/pages/contact-us>  
Website: [www.mova-tech.com](http://www.mova-tech.com)

# Mensajes de Error y Soluciones

Si el aparato no funciona bien, la pantalla mostrará un indicador de error. Consulte la siguiente tabla para encontrar una solución.

Icono de error	Descripción	Posible causa	Solución
	Fijo, con el zumbador	Tubo bloqueado	Consulte la sección Mantenimiento y Cuidados para limpiar el tubo.
		Cepillo de rodillo atascado	Limpie el cepillo de rodillo.
	Destello, con pitido del zumbador 1 segundo	Otro fallos	Contacte con el servicio posventa.

## Especificaciones

Aspiradora			
Modelo	HMH13A	Potencia nominal	300 W
Tensión nominal		25,2 V ===	
Capacidad del depósito de agua limpia	600 mL	Capacidad del depósito de agua usada	500 ml
Tiempo de carga	Aprox. 5 horas		
Base de carga			
Modelo	HCBY	Potencia nominal de entrada*	200 W
Entrada nominal	220-240 V ~ 50-60 Hz	Salida nominal	31 V === 0,76 A

## Especificaciones

Información del producto en cuanto a consumo de energía y el tiempo para entrar a este modo		
Modo	Máximo consumo de energía	Máximo tiempo para entrar a este modo
Modo de espera únicamente para la base de carga	≤ 0,5 W	≤ 20 min.
Modo de espera	≤ 0,5 W	≤ 20 min.

\* Por potencia asignada de entrada se entiende la potencia medida durante un ciclo representativo para acceder al modo de secado.

## Eliminación y retirada de la batería

La batería de iones de litio integrada contiene sustancias que son peligrosas para el medio ambiente. Antes de eliminar la batería, asegúrese de que la batería sea retirada por técnicos cualificados y desechada en instalaciones de reciclaje apropiadas.

- se debe quitar la batería del aparato antes de desecharlo;
- el aparato debe estar desconectado de la red de alimentación cuando se quita la batería;
- la batería debe desecharse de forma segura.

### Guía de extracción

1. Quite el tapón roscado en la parte superior de la parte trasera del aparato y retire el tornillo con un destornillador.
2. Use una herramienta adecuada para retirar el conjunto de pantalla y desconectar los cables.
3. Utilice un destornillador para retirar los tornillos de fijación del cuerpo.
4. Retire los tornillos del conjunto de paquete de baterías y quite la tapa de la batería.
5. Desconecte los cables de conexión del paquete de baterías y retire la batería del conjunto de paquete de baterías.

### PRECAUCIÓN:

- Antes de retirar la batería, desconecte la alimentación y agote la batería al máximo.
- Las baterías innecesarias deben desecharse en instalaciones de reciclaje apropiadas.
- No la exponga a ambientes de alta temperatura para evitar riesgos de explosión.
- En condiciones abusivas, el líquido puede ser expulsado de la batería. Si ocurre un contacto, enjuague con agua y busque ayuda médica.

# Belangrijke veiligheidsinstructies

Lees deze gebruiksaanwijzing vóór gebruik aandachtig door en bewaar deze voor toekomstig gebruik.

Wanneer u een elektrisch apparaat gebruikt, moet u altijd de basisvoorzorgsmaatregelen in acht nemen, met inbegrip van de volgende:

**LEES VÓÓR GEBRUIK (VAN DIT APPARAAT) ALLE INSTRUCTIES.** Het niet opvolgen van de waarschuwingen en instructies kan tot elektrische schokken, brand en/of ernstig letsel leiden.

**WAARSCHUWING** — Om het risico op brand, elektrische schokken of letsel te verminderen:

## Gebruiksbeperkingen

- Dit apparaat mag niet zonder toezicht van een ouder of voogd worden gebruikt door kinderen jonger dan 8 jaar of personen met fysieke, zintuiglijke of geestelijke tekortkomingen of met beperkte ervaring of kennis, om een veilige bediening te waarborgen en risico's te vermijden. Schoonmaken en onderhoud mogen niet door kinderen zonder toezicht worden uitgevoerd.
- Plastic folie kan gevaarlijk zijn. Houd het uit de buurt van kinderen om verstikkingsgevaar te voorkomen. Kinderen mogen niet met dit apparaat spelen.
- Alleen binnenshuis gebruiken, op vloeren zonder vloerbedekking, zoals vinyl, tegels, verzegeld hout, enz. Zorg ervoor dat u niet over losse voorwerpen of de randen van vloerkleden stofzuigt. Het blokkeren van de borstel kan leiden tot voortijdige uitval van de aandrijfriem.
- Gebruik het apparaat alleen zoals beschreven in deze handleiding. Gebruik alleen de door de fabrikant aanbevolen hulpstukken.
- Stel het apparaat niet bloot aan vuur of te hoge temperaturen. Blootstelling aan vuur of een te hoge temperatuur kan een explosie veroorzaken.
- Gebruik niet in extreem warme of koude omgevingen (lager dan 5 °C/41 °F of hoger dan 40 °C/104 °F). Laad het apparaat op bij temperaturen hoger dan 5 °C/41 °F en lager dan 40 °C/104 °F.
- Dompel het apparaat niet onder in vloeistof.
- Gebruik het niet om ontvlambare of brandbare vloeistoffen, zoals benzine, op te zuigen. Gebruik het niet op plaatsen waar ontvlambare of brandbare vloeistoffen aanwezig kunnen zijn.
- Steek geen voorwerpen in de openingen. Gebruik het apparaat niet wanneer er een opening geblokkeerd is. Houd vrij van stof, pluizen, haar en alles wat de luchtstroom kan belemmeren.
- Zuig geen giftig materiaal op (chloorbleekmiddel, ammoniak, afvoerreiniger, enz.). Zuig geen harde of scherpe voorwerpen op zoals glas, spijkers, schroeven, munten, enz.
- Gebruik het apparaat niet in een gesloten ruimte met verfdampen op oliebasis, verfverdunner, sommige motwerende stoffen, brandbaar stof of andere explosieve of giftige dampen. Zuig niets op dat brandt of rookt, zoals sigaretten, lucifers of hete as.
- Gebruik het apparaat niet zonder dat er filters zijn geplaatst.
- Houd haar, losse kleding, vingers en alle lichaamsdelen uit de buurt van openingen en bewegende delen van het apparaat en de accessoires ervan.
- Houd grondkabels uit de buurt van het apparaat wanneer u het gebruikt. Er kan gevaar ontstaan als het apparaat over een netsnoer loopt.
- Wees extra voorzichtig bij het schoonmaken op trappen.

# Belangrijke veiligheidsinstructies

## Onderhoud en opslag

- Voorkom onbedoeld starten. Zorg ervoor dat de schakelaar in de UIT-stand staat voordat u het apparaat oppakt of draagt. Als u het apparaat draagt met uw vinger op de schakelaar of als u het apparaat inschakelt, kan dit tot een ongeluk leiden.
- Zorg ervoor dat het apparaat op een horizontaal oppervlak wordt geplaatst. Gebruik het apparaat niet in dezelfde positie als het apparaat uitgerust is met een rolborstel en het handvat niet volledig rechtop staat. Bewaar het apparaat niet op een plaats waar het kan vriezen.
- Schakel het apparaat uit en trek de stekker uit het stopcontact als u het niet gebruikt, voordat u het reinigt, onderhoudt of service uitvoert, en voordat u het aansluit of loskoppelt met een bewegende borstel.
- Gebruik geen apparaat dat beschadigd of aangepast is. Een beschadigd of aangepast apparaat kan onvoorspelbaar reageren, wat kan leiden tot brand, explosie of risico op letsel.
- Pas het apparaat niet aan en probeer het apparaat niet te repareren, behalve zoals aangegeven in de instructies voor gebruik en onderhoud.
- Gebruik het apparaat niet met een beschadigd hulpstuk (bijv. oplaadstation, netsnoer, enz.). Probeer het apparaat of hulpstuk nooit te bedienen als het is gevallen, beschadigd is, buiten is achtergelaten, in het water is gevallen of niet naar behoren werkt. Laat het repareren bij een erkend servicecentrum.
- Laat het onderhoud uitvoeren door een gekwalificeerde monteur en gebruik uitsluitend gelijkwaardige vervangingsonderdelen. Dit zorgt ervoor dat de veiligheid van het apparaat behouden blijft.
- Als het netsnoer beschadigd is, moet het door de fabrikant, zijn serviceagent of gelijk gekwalificeerde personen worden vervangen om gevaar te voorkomen.

## Batterij en opladen

- Gebruik voor het opladen van het apparaat alleen het oplaadstation dat bij dit apparaat is geleverd. Gebruik alleen met het HCBY-oplaadstation.
- Volg alle oplaadinstructies en laad het apparaat niet op buiten het temperatuurbereik dat op de batterij is aangegeven, omdat dit het risico op brand verhoogt.
- Het oplaadstation is uitgerust met een droogfunctie en alleen geschikt voor het drogen van de borstel van dit apparaat.
- Houd de kabel van het oplaadstation uit de buurt van warme oppervlakken. Raak de stekker van het oplaadstation of het apparaat niet aan met natte handen. Om de stekker uit het stopcontact te halen, pakt u de stekker van het oplaadstation vast in plaats van de kabel.
- Trek of draag het oplaadstation niet aan de kabel, gebruik de kabel niet als handvat, sluit de deur niet op de kabel en trek de kabel niet rond scherpe randen of hoeken.
- Gebruik geen niet-oplaadbaar batterijpakket. Anders kan de lithium-ionbatterij in brand vliegen. Dit apparaat bevat batterijen die alleen door gekwalificeerde technici of de klantenservice kunnen worden vervangen.
- De lithium-ionbatterij bevat stoffen die schadelijk zijn voor het milieu. Voordat u het apparaat weggooit, dient u eerst de batterij te verwijderen en vervolgens alles in overeenstemming met de plaatselijke wet- en regelgeving van het land of de regio waar deze wordt gebruikt, weg te gooien of te recyclen.
- Bij het verwijderen van de batterij moet het apparaat van het lichtnet worden losgekoppeld. Houd batterijen buiten het bereik van kinderen. Stop batterijen nooit in de mond. Indien ingeslikt, neem contact op met uw arts of de plaatselijke gifdienst.

# Belangrijke veiligheidsinstructies

- Bij misbruik dient u nooit in contact te komen met de batterij waaruit de vloeistof kan vrijkomen. In geval van toevallig contact, spoel met water. Als vloeistof in de ogen komt, onmiddellijk medische hulp inroepen. Vloeistof die uit de batterij komt kan irritatie of brandwonden veroorzaken.
- Het oplaadstation kan de 7-cellige 2600 mAh batterij opladen. Dit oplaadstation mag niet worden gebruikt om niet-oplaadbare batterijen op te laden. Anders kan de lithium-ionbatterij in brand vliegen.

## Symbolen



Klasse II-apparaat



Miniatuurzekering met tijdvertraging, waarbij T 3.15A het symbool is voor de tijd-stroomkarakteristiek



Alleen voor gebruik binnenshuis



Lees de gebruikershandleiding



AEEA-informatie

Alle producten met dit symbool zijn afgedankte elektrische en elektronische apparatuur (AEEA zoals in richtlijn 2012/19/EU) die niet samengevoegd mogen worden met ongesorteerd huishoudelijk afval. In plaats daarvan moet u de volksgezondheid en het milieu beschermen door uw afgedankte apparatuur in te leveren bij een door de overheid of de plaatselijke autoriteiten aangewezen inzamelpunt voor het recyclen van afgedankte elektrische en elektronische apparatuur. Een correcte verwijdering en recycling zal mogelijke negatieve gevolgen voor het milieu en de volksgezondheid helpen voorkomen. Neem contact op met de installateur of de plaatselijke autoriteiten voor meer informatie over de locatie en de voorwaarden van dergelijke inzamelpunten.

Wij, XingKuang Innovation Technology (Suzhou) Co., Ltd., verklaren hierbij, dat deze apparatuur in overeenstemming is met de betreffende richtlijnen, Europese normen en herzieningen hieraan. De volledige tekst van de EU-conformiteitsverklaring is beschikbaar op het volgende internetadres: [www.mova-tech.com](http://www.mova-tech.com)

Voor een gedetailleerde e-handleiding gaat u naar <https://www.mova-tech.com/pages/user-manuals-and-faqs>

# Productoverzicht

## Verpakkingslijst



Handvat

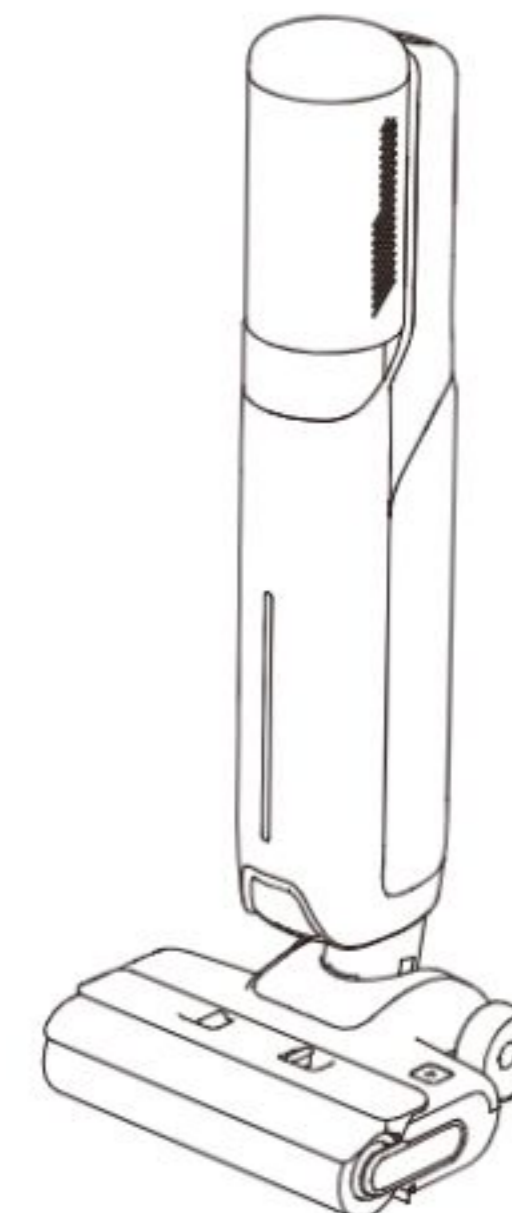

Hoofdbehuizing

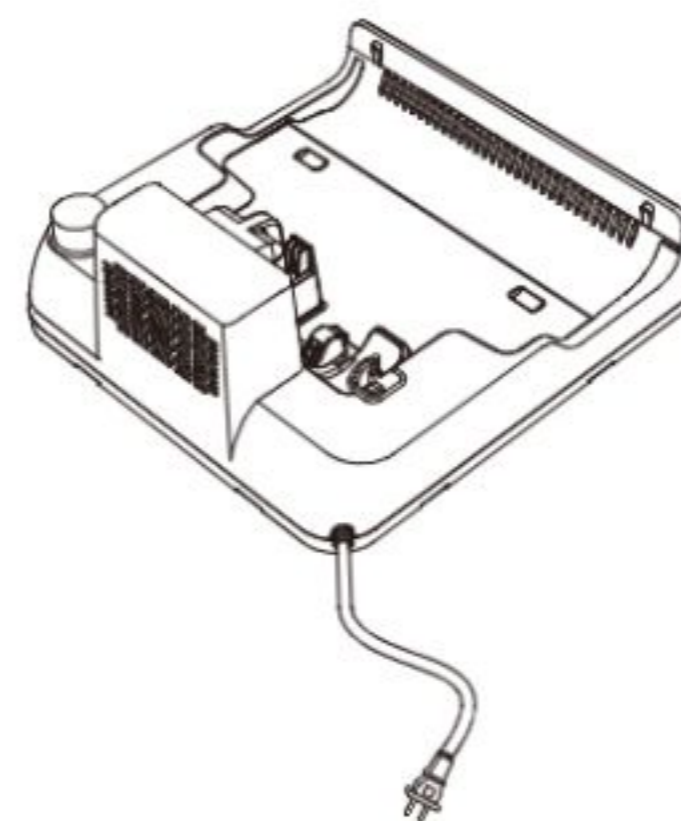

Oplaadstation



Schoonmaakborstel

### Stofzuiger

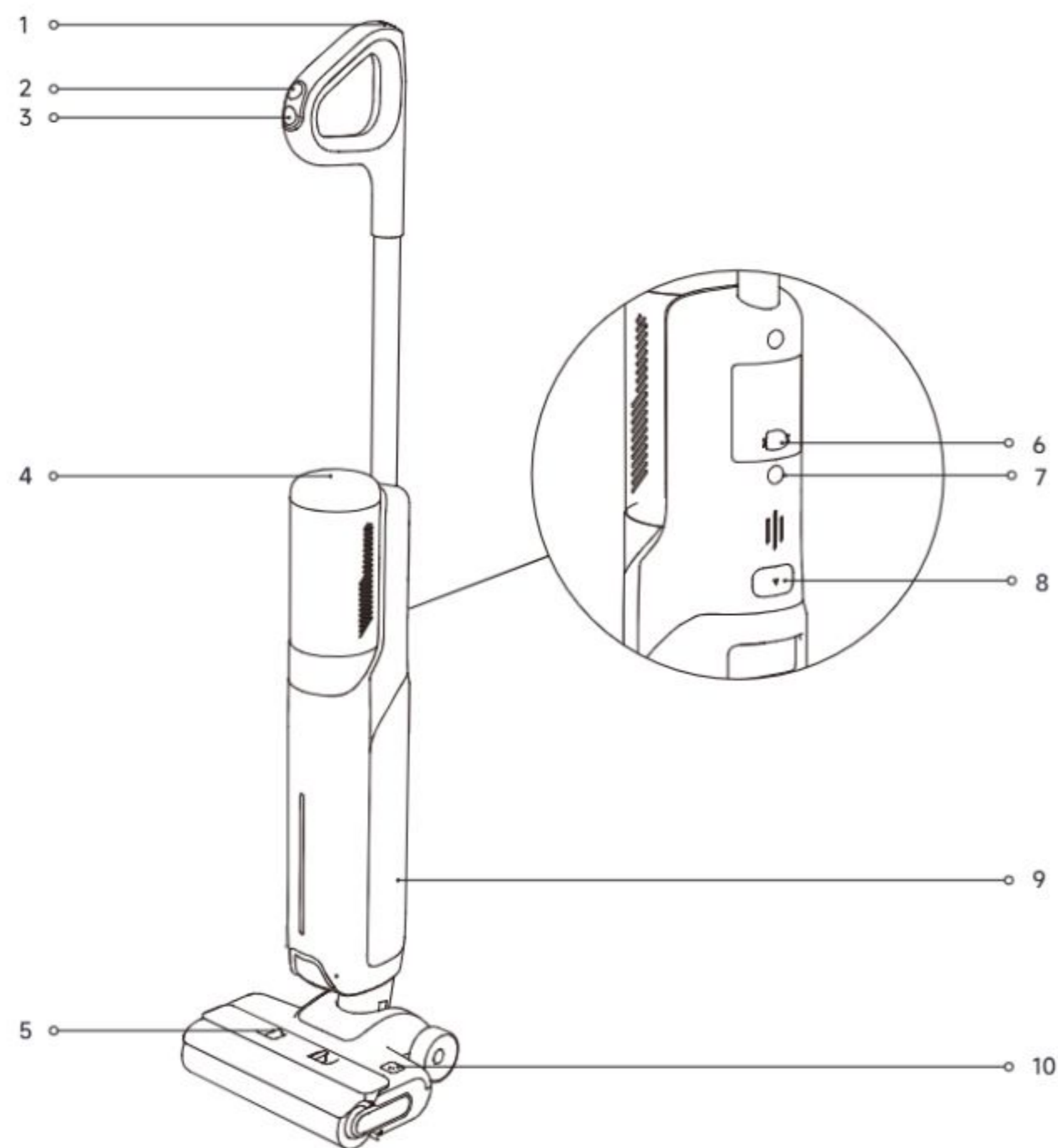

- |                       |  |  |
|-----------------------|--|--|
| 1  Zelfreinigingsknop | 5 Ontgrendelknop voor afdekking van rolborstel | 8 Ontgrendelknop voor schoon- en vuilwatertank |
| 2  Modusschakelaar    | 6 Rondomlopend wiel                            | 9 Schoon- en vuilwatertank                     |
| 3  Aan/Uit-schakelaar | 7 Zoemer                                       | 10 Ontgrendelknop voor rolborstel              |
| 4 Weergavescherm      |  |  |

### Oplaadstation

- 1 Inlaat voor luchtdroging
- 2 Uitlaat voor luchtdroging
- 3 Netsnoer
- 4 Oplaadcontacten

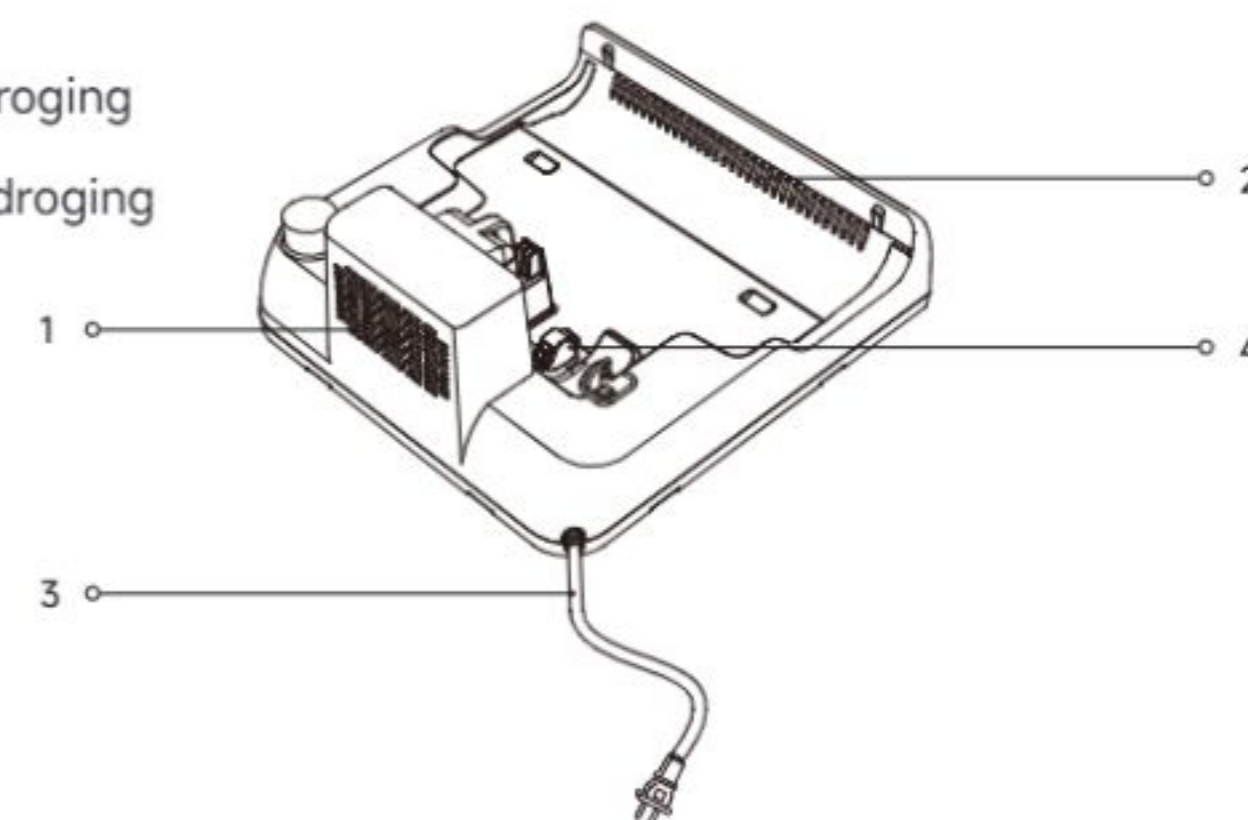

### Weergavescherm



- |                        |  |  |
|------------------------|--|--|
| 1 Waterbesparingsmodus | 4 Foutindicator  | 5 Batterij-indicator   |
| 2 Standaardmodus       | <ul style="list-style-type: none"> <li>• Rood continu:                             <ul style="list-style-type: none"> <li>• Verstopte buis</li> <li>• De rolborstel zit vast</li> </ul> </li> <li>• Rood knipperen:                             <ul style="list-style-type: none"> <li>• Andere storingen</li> </ul> </li> </ul> | <ul style="list-style-type: none"> <li>• Rood knipperen: Uitschakelen</li> <li>• Rood continu: Batterijniveau &lt; 20%</li> <li>• Groen continu: Batterijniveau ≥ 20%</li> </ul> |
| 3 Turbomodus           |  |  |

Opmerking: Als het apparaat niet goed werkt, verschijnt er een foutindicator op het scherm. Raadpleeg de tabel "foutmeldingen en oplossingen" om de oplossing te vinden.

Steek het uiteinde van het handvat verticaal in de opening aan de bovenkant van het apparaat, zoals aangegeven, totdat u een klik hoort.

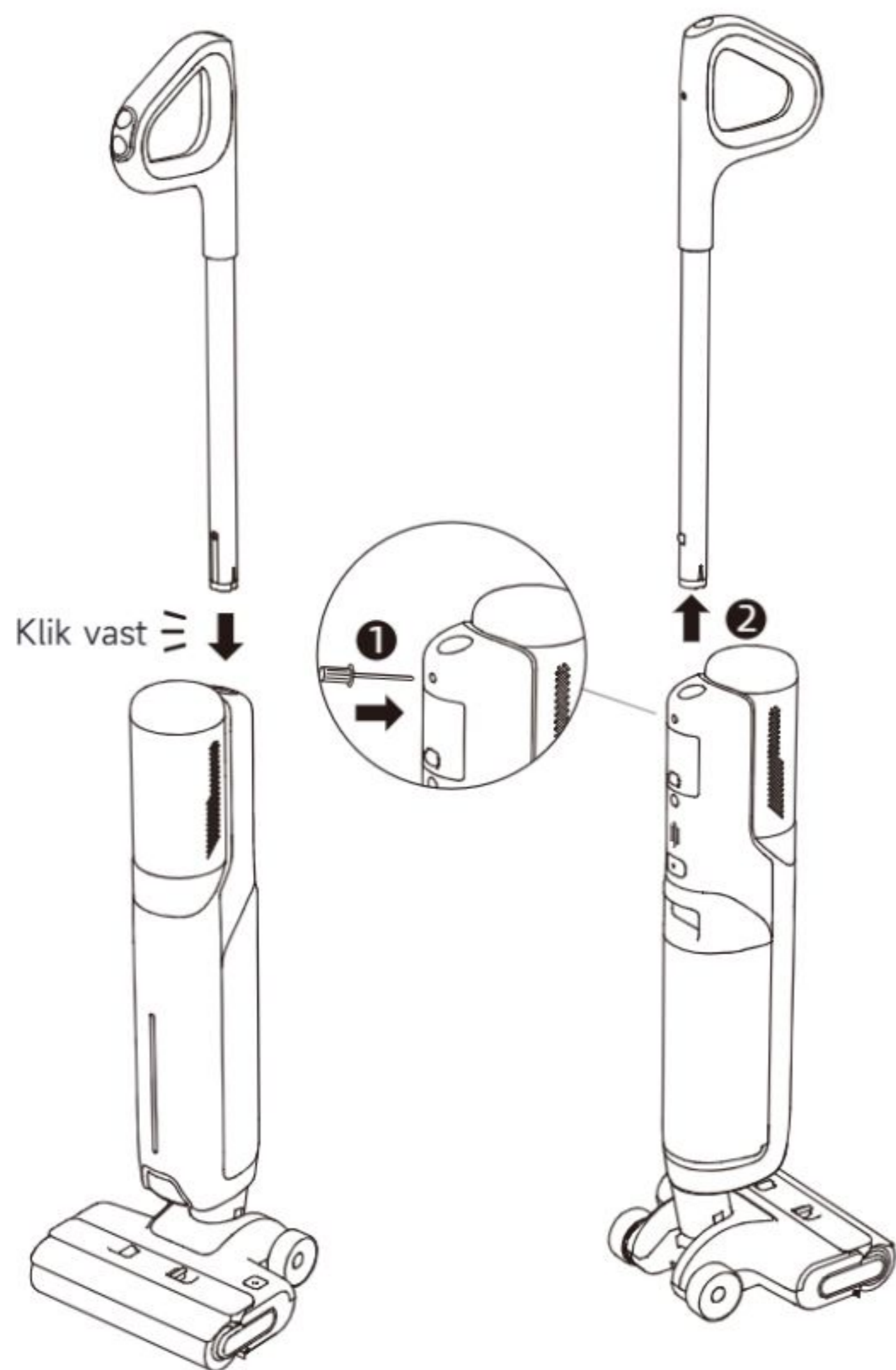

Opmerking: Om het apparaat te demonteren, steekt u een hard voorwerp in het gat van het apparaat zoals aangegeven om de contacten in te drukken en tegelijkertijd het handvat omhoog te trekken.

1. Plaats het oplaadstation tegen een muur op een vlakke ondergrond en sluit het aan op een stroombron via de adapter. Laad het apparaat volledig op voordat u het voor het eerst gebruikt.
2. Plaats het apparaat op het oplaadstation. Het opladen is voltooid wanneer de batterij-indicator continu groen brandt.

**Batterij-indicator**

- Rood pulserend: Batterijniveau < 20% (opladen)
- Groen pulserend: Batterijniveau ≥ 20% (opladen)

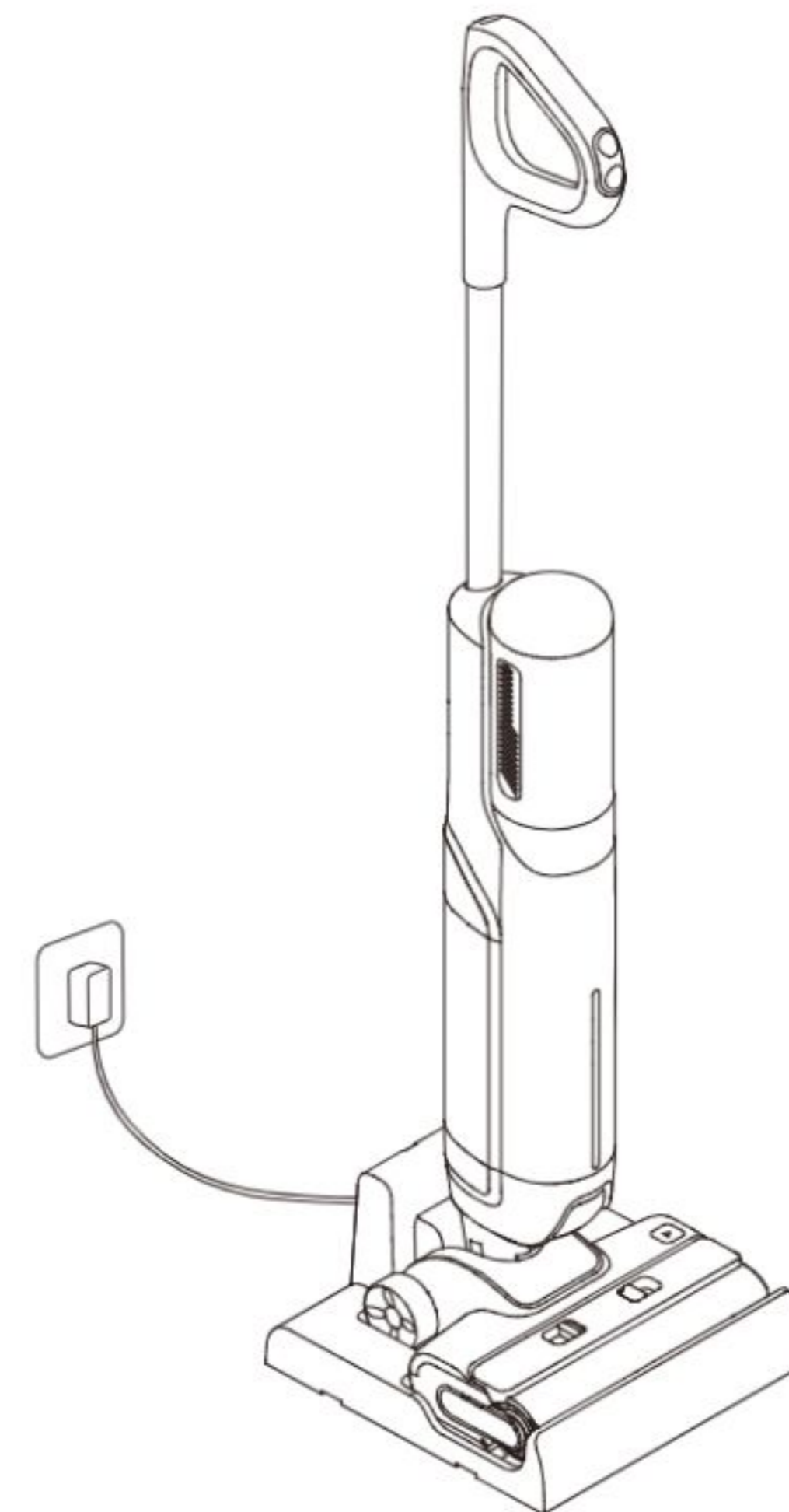

**Opmerking:**

- Als er binnen 10 minuten na volledig opladen geen bediening plaatsvindt, gaat het apparaat in de slaapstand. Start het apparaat opnieuw als u het moet gebruiken.
- Om de levensduur van de batterij te verlengen, koelt de batterij automatisch af nadat u het apparaat lange tijd heeft gebruikt.

## De schoonwatertank vullen

1. Druk op de ontgrendelknop van de schoon- en vuilwatertank om de tank te verwijderen. Open het deksel van de schoonwatertank en vul de tank met schoon water.

2. Installeer de schoon- en vuilwatertank en zorg ervoor dat deze op zijn plaats vastklikt.

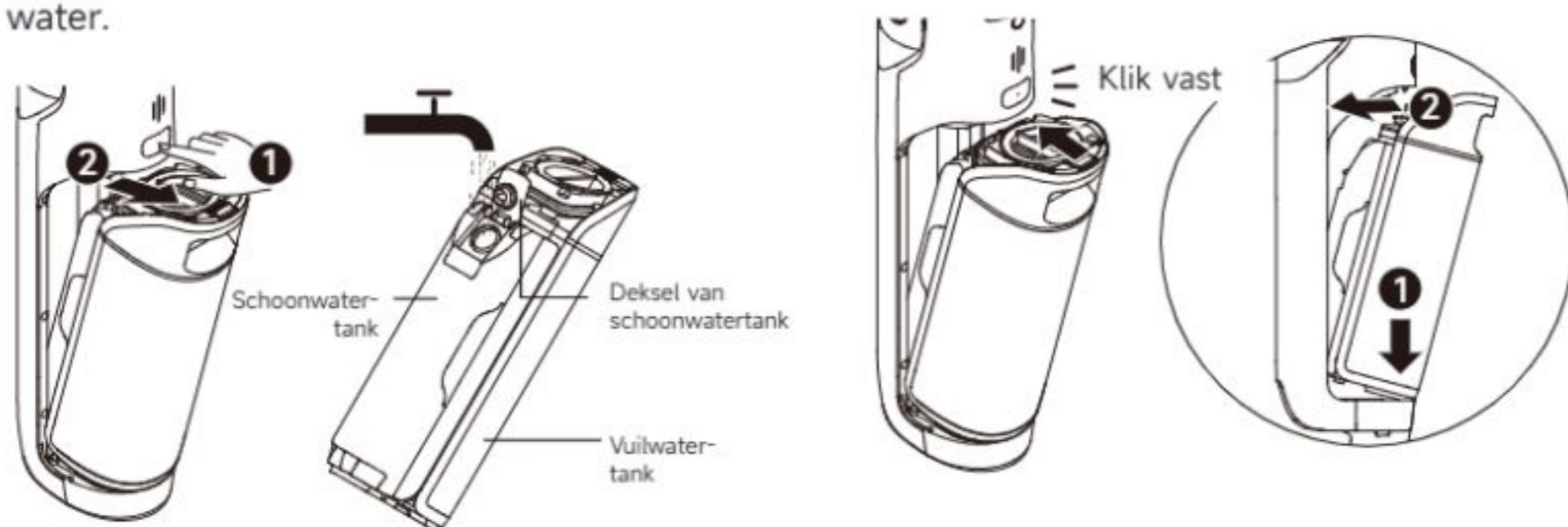

## Beginnen met reinigen

Ga voorzichtig op de afdekking van de borstel staan en kantel het apparaat naar achteren. Druk op de Aan/Uit-schakelaar  om de werking te starten/stoppen. Als het apparaat zich tijdens de werkzaamheden in de rechtopstaande positie bevindt, wordt de huidige taak onderbroken. Het apparaat is ontworpen om plat te liggen in een hoek van 180 graden, zodat het ook onder meubels met een laag profiel kan reiken en reinigen.

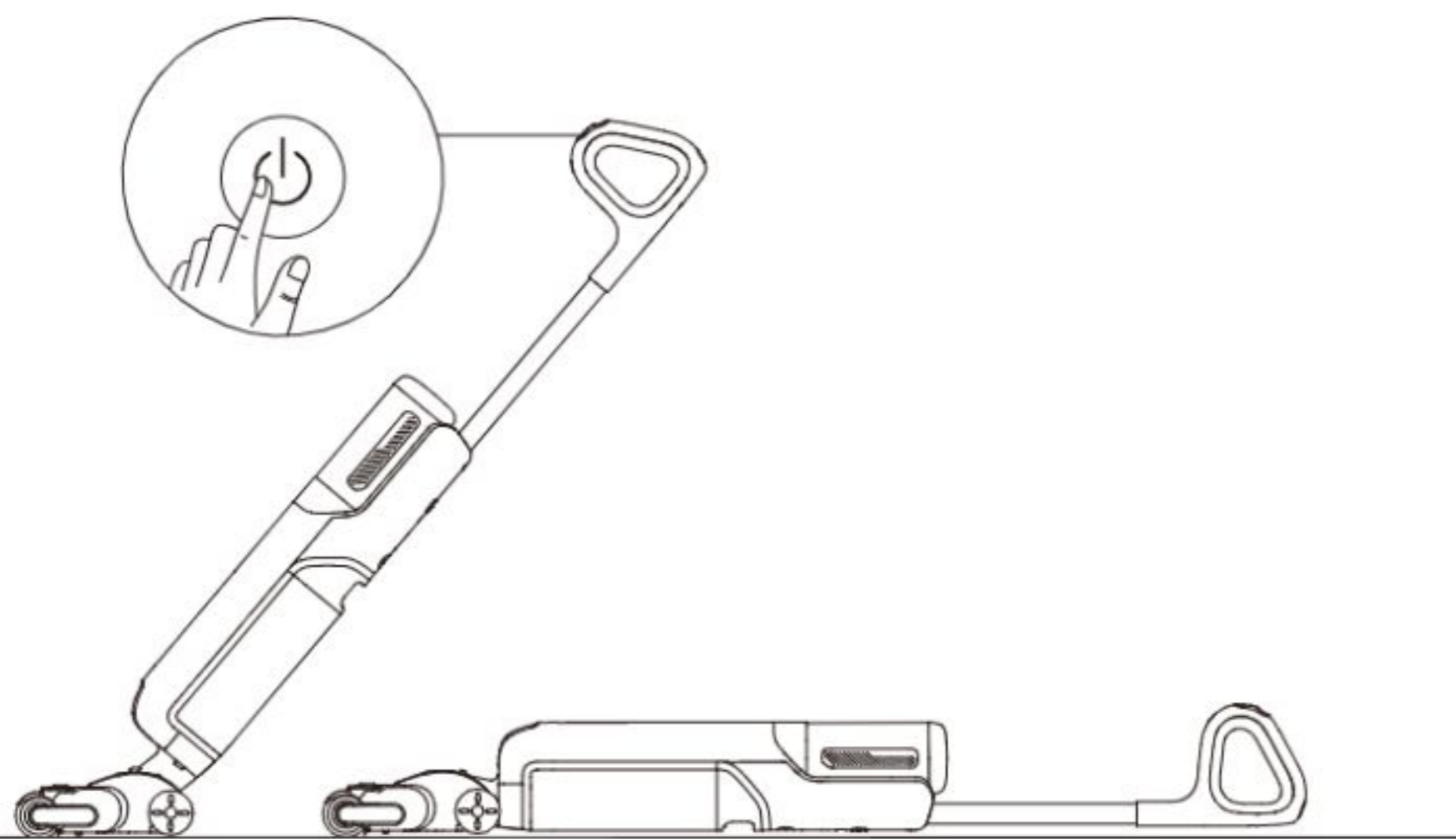

Opmerking:

- Zuig geen schuimende vloeistoffen op.
- Het apparaat is geschikt voor het reinigen van vloeren, marmer, tegels en andere harde oppervlakken.
- Til het apparaat tijdens gebruik niet van de grond, verplaats het niet en kantel het niet. Anders kan het vuile water in de motor stromen.

## Wisselen tussen modi

Druk op de modusschakelaar  om afhankelijk van uw behoeften van modus te wisselen.



### Waterbesparingsmodus

Deze modus is geschikt voor dagelijks reinigen en gebruik op tegelvloeren.



### Standaardmodus

Het apparaat werkt op gemiddeld vermogen, geschikt voor algemene reinigingstaken.



### Turbomodus

Maximale zuigkracht en verhoogde waterstroom voor hardnekkige vlekken op harde vloeren.

## Reinigingsvloeistof toevoegen

WAARSCHUWING: Om het risico op brand en elektrische schokken door beschadiging van de interne onderdelen te beperken, dient u uitsluitend AWH10-reinigingsvloeistof van XingKuang Innovation Technology (Suzhou) Co., Ltd. te gebruiken die bedoeld is voor gebruik met het apparaat.

1. Verwijder de verzegeling vóór gebruik.
2. Meet de vloerreiniger af met de dop van de fles (\*ongeveer 10 ml/0,34 fl oz per dop).
3. Giet het in de schoonwatertank en schud voorzichtig vóór gebruik om gelijkmatig te mengen.

Opmerking: Voeg geen andere vloeistoffen toe dan de officieel goedgekeurde reiniger. De reiniger is verkrijgbaar in de officiële online winkel.

2. Trek de hendel van het deksel van de vuilwatertank omhoog, til het deksel eraf en giet het vuile water eruit.

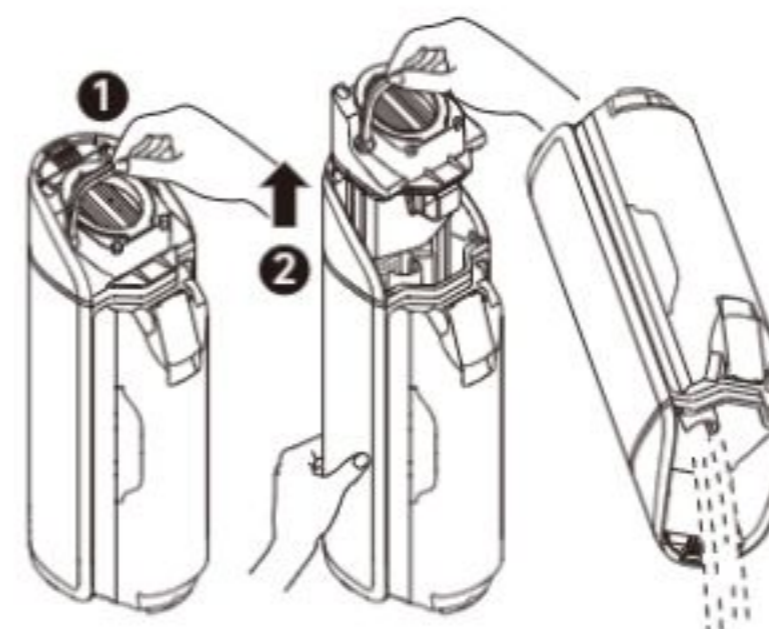

## De vuilwatertank leegmaken

1. Druk op de ontgrendelknop van de schoon- en vuilwatertank om de tank te verwijderen.

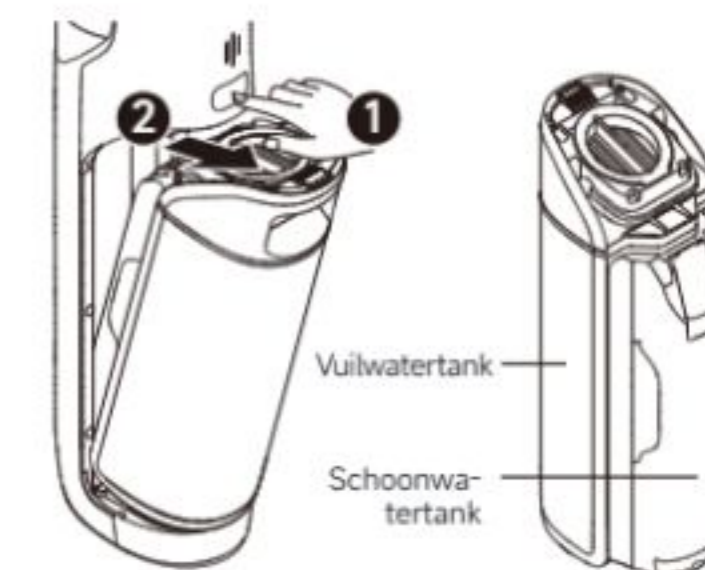

3. Plaats het deksel weer op de vuilwatertank, druk de hendel naar beneden en zet het deksel vast. Plaats de schoon- en vuilwatertank terug totdat u een klik hoort.

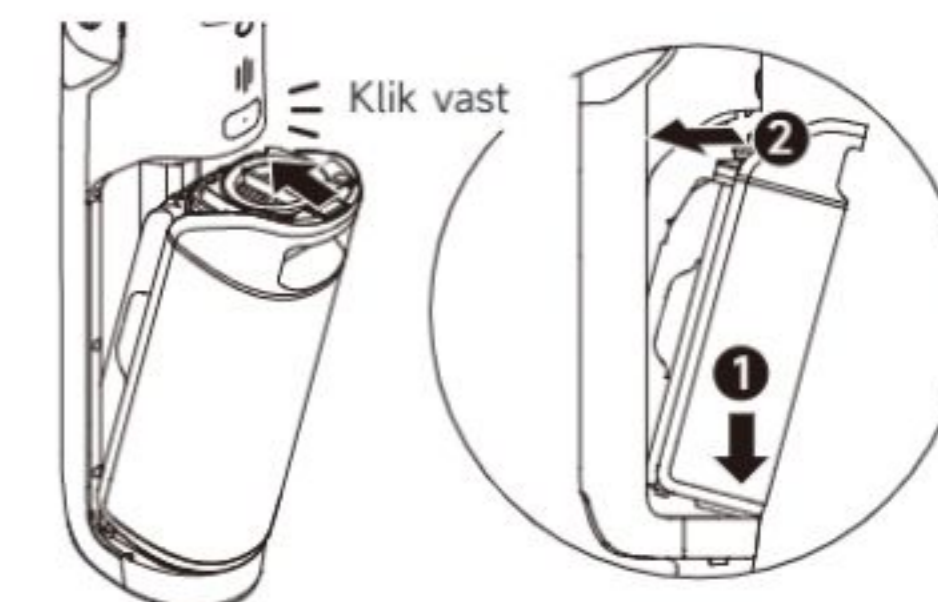

### Zelfreinigingsmodus

1. Plaats het apparaat terug op het oplaadstation. Zorg dat het water in de schoonwatertank voldoende is voor zelfreiniging.
2. Druk kort op de zelfreinigingsknop, bovenaan het handvat, om te starten/stoppen met zelfreiniging.
3. Maak de vuilwatertank leeg terwijl de zelfreiniging wordt voltooid. Vervolgens schakelt het apparaat over naar de droogmodus en begint het de rolborstel met hete lucht te drogen.

### Droogmodus

1. Houd de zelfreinigingsknop 3 seconden ingedrukt om de droogmodus te activeren en de rolborstel met hete lucht te drogen. De batterij-indicator met 3 segmenten zal groen pulseren.

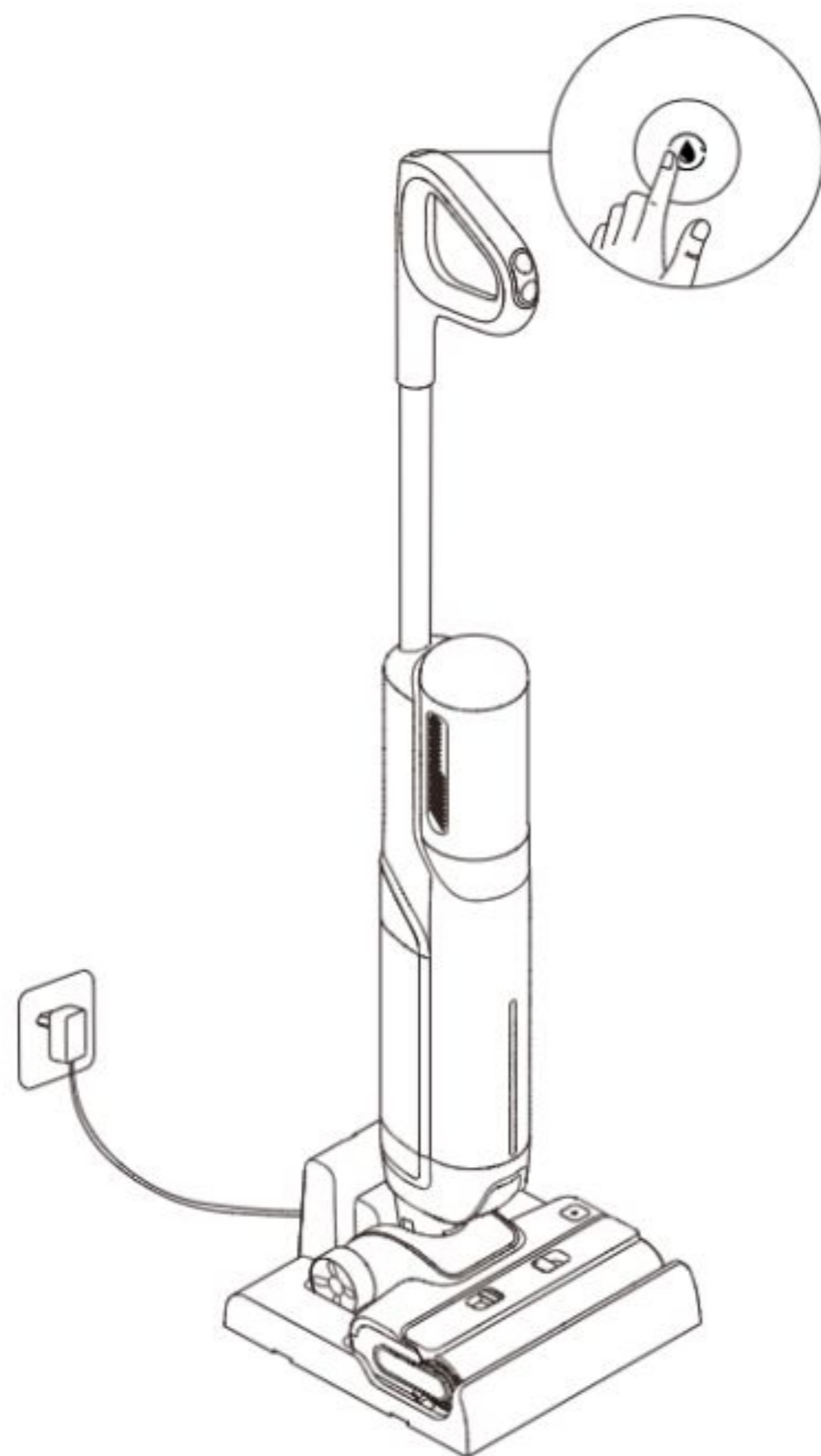

**Opmerking:**

- De zelfreinigingsfunctie kan alleen worden ingeschakeld als het apparaat wordt opgeladen en het batterijniveau meer dan 20% bedraagt. Als het batterijniveau lager is, laad dan op tot 20% voordat u begint met zelfreiniging.
- Reinig het oplaadstation als er vlekken op het station zijn achtergebleven nadat de zelfreiniging is voltooid.
- Als u de rolborstel handmatig schoonmaakt, laat deze dan goed aan de lucht drogen of droog hem meerdere keren in de droogmodus.

### Tips:

- Schakel het apparaat uit vóór het onderhoud. Raak de Aan/Uit-schakelaar niet aan.
- Vervang onderdelen indien nodig. De onderdelen moeten worden vervangen door onderdelen die bij de fabrikant of diens serviceagent verkrijgbaar zijn.
- Als het apparaat voor langere tijd niet wordt gebruikt, laad deze dan volledig op, haal de stekker uit het stopcontact en bewaar het apparaat in een koele, vochtarme omgeving uit de buurt van direct zonlicht. Om overontlading van de batterij te voorkomen dient u het apparaat ten minste eenmaal per 3 maanden op te laden.

### De vuilwatertank reinigen

1. Druk op de ontgrendelknop van de schoon- en vuilwatertank om de tank te verwijderen.

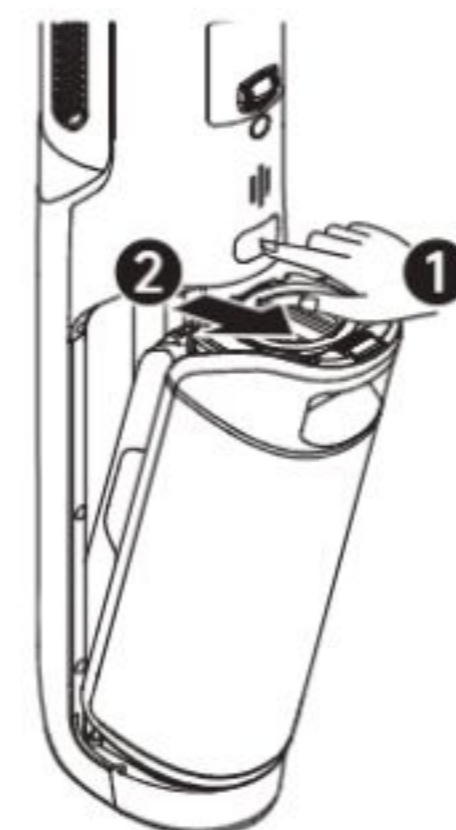

2. Trek de hendel van het deksel van de vuilwatertank omhoog en til het deksel eraf. Verwijder het filter en de filterkorf voor vast afval uit het deksel van de vuilwatertank.



3. Spoel de vuilwatertank, het tankdeksel en de filterkorf voor vast afval af met water. Gebruik de meegeleverde schoonmaakborstel om de binnenwanden van de tank schoon te maken.

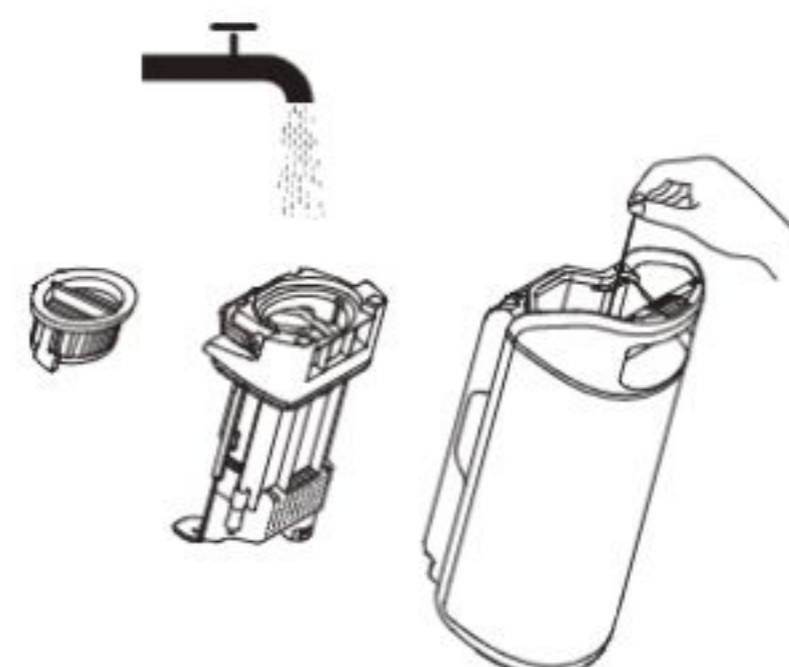

4. Plaats het deksel van de vuilwatertank terug door de hendel omlaag te duwen en het deksel vast te zetten. Plaats dan de vuilwatertank terug totdat u een klik hoort.

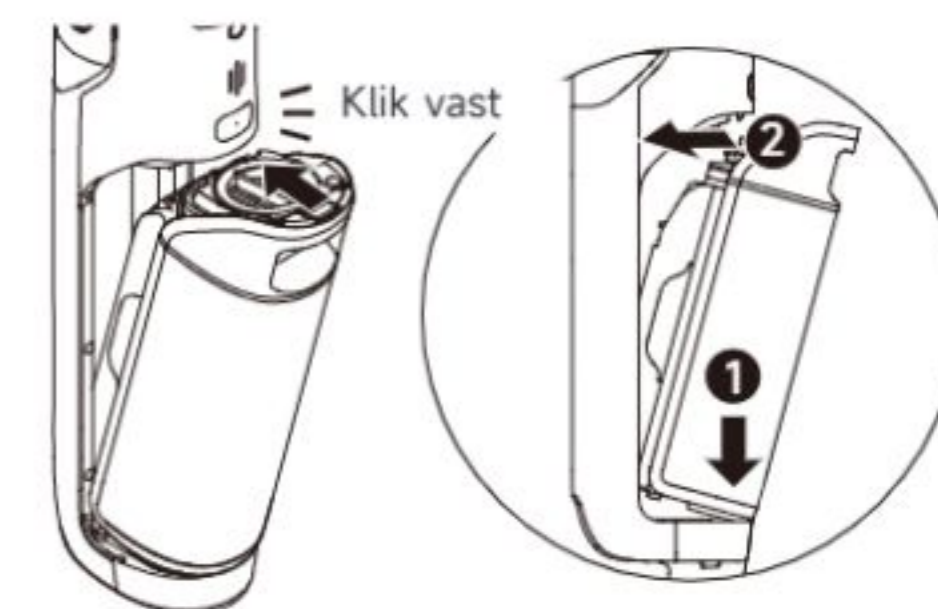

**Opmerking:** Het wordt aanbevolen om de vuilwatertank tijdig schoon te maken na elk gebruik, evenals vóór en na de zelfreiniging.

### Het filter schoonmaken

1. Verwijder het filter en klop voorzichtig het zwevende stof van het oppervlak.



2. Wanneer het filter vuil is, spoel het dan met water af. Het moet volledig droog zijn voordat u het gebruikt.



Opmerking: Het wordt aanbevolen om het filter elke 3 tot 6 maanden te vervangen.

### De borstelconstructie schoonmaken

1. Druk op de ontgrendelknoppen voor de afdekking van de rolborstel om de afdekking van de rolborstel te verwijderen. Druk op de ontgrendelknop van de rolborstel en trek aan de hendel om de rolborstel te verwijderen.

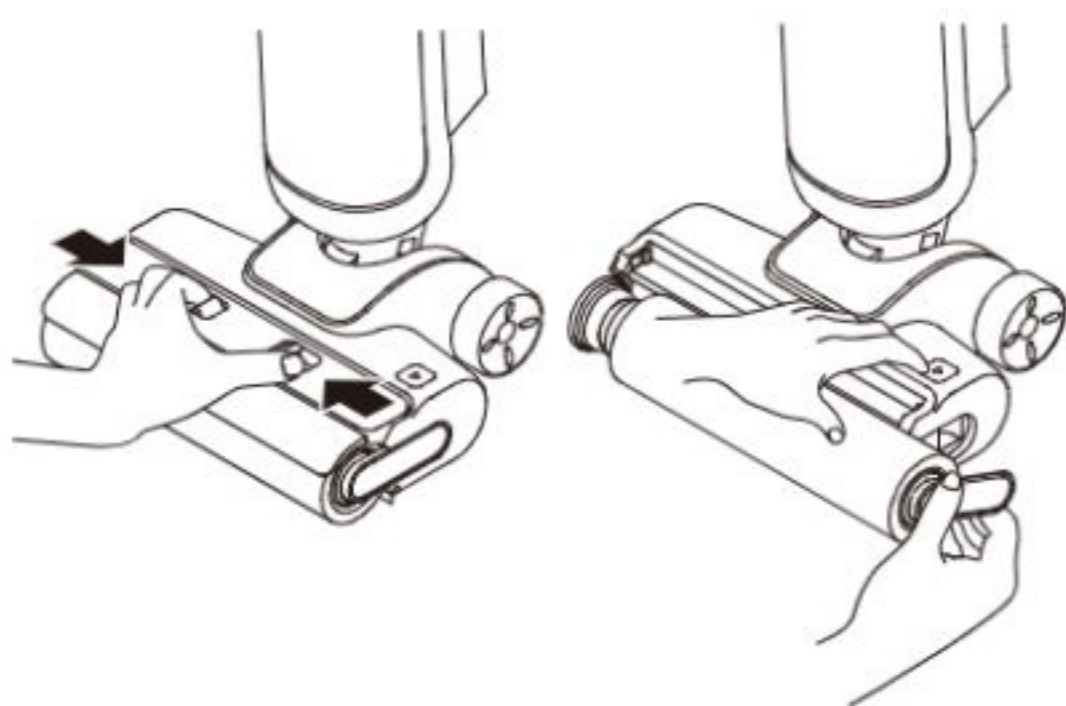

2. Verwijder met de meegeleverde schoonmaakborstel haar en vuil dat op de rolborstel vastzit. Spoel de rolborstel en de afdekking af met schoon water en droog deze volledig.



3. Veeg de aanzuigopening met een droge of natte doek schoon.



4. Plaats de rolborstel en de afdekking van de rolborstel terug totdat u een klik hoort.

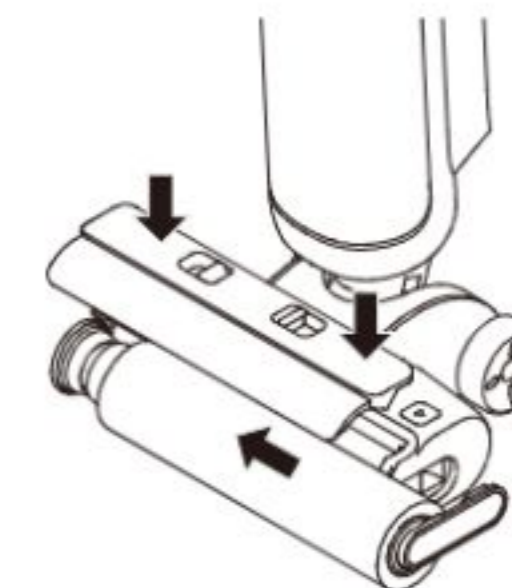

Opmerking:

- Spoel de borstelconstructie niet met water af.
- Maak schoon als dat nodig is. Het wordt aanbevolen om de rolborstel elke 3 tot 6 maanden te vervangen.

### De buis schoonmaken

Verwijder de schoon- en vuilwatertank. Veeg de buis vóór gebruik af met een natte doek.

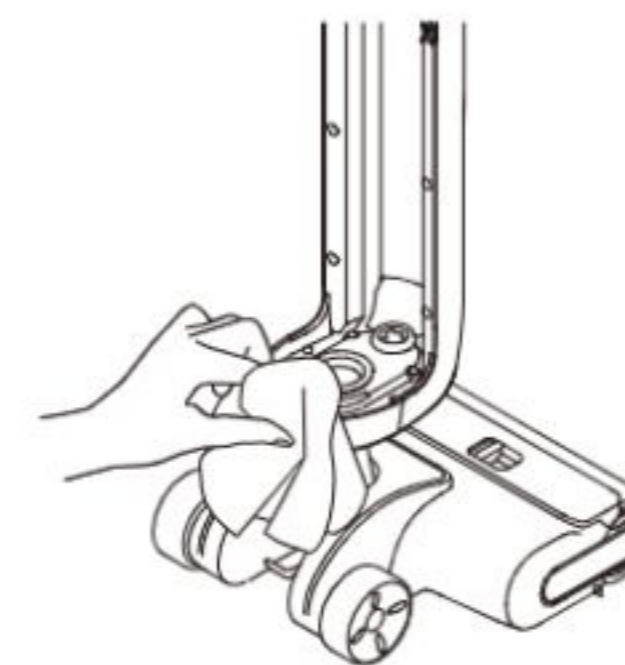

Opmerking: Spoel de buis niet af.

Als er een fout optreedt, stopt het apparaat met werken. Raadpleeg de volgende tabel voor het oplossen van problemen. Als het probleem aanhoudt, neem dan contact op met de klantenservice.

Fout	Mogelijke oorzaak	Oplossing
Het apparaat werkt niet.	De batterij van het apparaat is leeg of het batterijniveau is laag.	Laad de batterij vóór gebruik volledig op.
	Het apparaat staat rechtop.	Kantel het apparaat achterover.
	Een verstopping activeerde de oververhittingsbeveiligingsmodus.	Verwijder de verstopping en wacht tot de temperatuur weer normaal is.
	De vuilwatertank is vol.	Maak de vuilwatertank leeg.
Het apparaat werkt niet.	De onderdelen zijn niet op hun plaats geïnstalleerd.	Zorg ervoor dat alle onderdelen goed op hun plaats zitten.
	Het apparaat laadt langzaam op.	De temperatuur van de batterij is te laag of te hoog.
De zuigkracht van het apparaat is zwak.	Het filter is verstopt.	Reinig het filter.
	De aanzuigopening of -buis is geblokkeerd door een vreemd voorwerp.	Reinig de buis en de aanzuigopening.
De motor maakt een raar geluid.	Er zit te veel vuil water in de vuilwatertank.	Maak de vuilwatertank leeg.
	De aanzuigopening is geblokkeerd.	Verwijder eventuele verstoppingen in de aanzuigopening.
De indicator voor het batterijniveau op het scherm licht niet op tijdens het opladen.	De stekker van het oplaadstation is niet goed in het stopcontact ingestoken.	Zorg ervoor dat de stekker van het oplaadstation goed ingestoken is.
	Het apparaat is niet goed op het oplaadstation geplaatst.	Zorg ervoor dat het apparaat correct op het oplaadstation is geplaatst.
Er komt geen water uit het apparaat.	De schoonwatertank is niet goed op zijn plaats geïnstalleerd of er zit onvoldoende water in de schoonwatertank.	Installeer opnieuw of vul de schoonwatertank opnieuw.
	Het duurt 30 seconden om de rolborstel te bevochtigen.	Schakel het apparaat in en controleer het na enige tijd opnieuw.

De ventilatieopening lekt water.	Een botsing of een stevige ruk veroorzaakt het binnendringen van water in de motor.	Beweeg het apparaat voorzichtig heen en weer terwijl het is ingeschakeld.
	Het filter is niet helemaal droog na het reinigen.	Droog vóór gebruik het filter volledig af.
Zelfreiniging werkt niet.	De rolborstel kan vastgelopen zijn door grote vuildeeltjes.	Verwijder de afdekking van de rolborstel om de rolborstel te controleren en te reinigen.
	Het apparaat is niet goed op het oplaadstation geplaatst.	Zorg ervoor dat het apparaat wordt opgeladen voordat u de zelfreinigingsfunctie inschakelt.
	De zelfreiniging kan niet worden ingeschakeld als het batterijniveau lager dan 20% is.	Zelfreiniging kan alleen worden ingeschakeld als het apparaat wordt opgeladen en het batterijniveau meer dan 20% is.
	De vuilwatertank is niet op zijn plaats geïnstalleerd, of de vuilwatertank is vol.	Installeer opnieuw of maak de vuilwatertank leeg.
Slechte droogprestaties.	De schoonwatertank is niet op zijn plaats geïnstalleerd of er zit onvoldoende water in de schoonwatertank.	Installeer opnieuw of vul de schoonwatertank opnieuw.
	De luchtuitlaat en luchtinlaat van het oplaadstation kunnen mogelijk geblokkeerd zijn.	Controleer en verhelp de verstopping van de luchtuitlaat en luchtinlaat

Neem voor extra service contact met ons op via <https://global.mova-tech.com/pages/contact-us>  
Website: [www.mova-tech.com](http://www.mova-tech.com)

# Foutmeldingen en oplossingen

Als het apparaat niet goed werkt, verschijnt op het scherm een foutindicator. Raadpleeg de onderstaande tabel om de oplossing te vinden.

Foutpictogram	Omschrijving	Mogelijke oorzaak	Oplossing
	Continu brandend, met zoemer	Verstopte buis	Raadpleeg het hoofdstuk Verzorging en onderhoud om de buis te reinigen.
		De rolborstel zit vast	Maak de rolborstel schoon.
	Knipperend, met een zoemer die 1 seconde piept	Andere stringen	Neem contact op met de klantenservice.

## Specificaties

Stofzuigen			
Model	HMH13A	Nominaal vermogen	300 W
Nominale spanning		25,2 V ===	
Capaciteit van schoonwatertank	600 ml	Capaciteit van vuilwatertank	500 ml
Oplaadtijd	Ongeveer 5 uur		
Oplaadstation			
Model	HCBY	Nominaal ingangsvermogen*	200 W
Nominale ingang	220-240 V ~ 50-60 Hz	Nominale uitgang	31 V === 0,76 A

# Specificaties

Productinformatie voor stroomverbruik en het tijdstip waarop deze modus wordt geactiveerd		
Modus	Maximaal stroomverbruik	Maximale tijd voor het openen van deze modus
Stand-bymodus alleen voor oplaadstation	≤ 0,5 W	≤ 20 min
Stand-bymodus	≤ 0,5 W	≤ 20 min

\* Het nominale ingangsvermogen verwijst naar het gemeten vermogen tijdens een representatieve cyclus voor het inschakelen van de droogmodus.

## Verwijdering en afvoer van batterijen

De ingebouwde lithium-ionbatterij bevat stoffen die schadelijk zijn voor het milieu. Voordat u de batterij weggooit, moet u ervoor zorgen dat de batterij door gekwalificeerde technici wordt verwijderd en bij een geschikt recyclingbedrijf wordt ingeleverd.

- de batterij moet uit het apparaat worden verwijderd voordat het wordt weggegooid;
- het apparaat moet van het lichtnet worden losgekoppeld wanneer de batterij wordt verwijderd;
- de batterij moet op veilige wijze worden afgevoerd.

### Verwijderingsgids

1. Verwijder de schroefplug bovenaan de achterkant van het apparaat en verwijder de schroef met een schroevendraaier.
2. Gebruik het juiste gereedschap om het scherm te verwijderen en de kabels los te koppelen.
3. Gebruik een schroevendraaier om alle bevestigingsschroeven uit de behuizing te verwijderen.
4. Verwijder de schroeven van de batterijconstructie en verwijder vervolgens het batterijdeksel.
5. Maak de aansluitdraden van de batterij los en verwijder de batterij uit de batterijconstructie.

### VOORZICHTIG:

- Voordat u de batterij verwijdert, moet u de stroom uitschakelen en de batterij zoveel mogelijk leeg laten lopen.
- Niet-gebruikte batterijen moeten worden afgevoerd naar een geschikt recyclingbedrijf.
- Stel niet bloot aan een omgeving met hoge temperaturen om explosiegevaar te voorkomen.
- Onder extreme omstandigheden kan er vloeistof uit de batterij lekken. Bij aanraking, spoel met water en zoek medische hulp.

# Instruções de segurança importantes

Leia atentamente este manual antes de o utilizar e guarde-o para referência futura.

Quando utilizar um aparelho elétrico, deve seguir sempre as precauções básicas, incluindo as seguintes:

**LEIA TODAS AS INSTRUÇÕES ANTES DE UTILIZAR (ESTE APARELHO).** O não cumprimento dos avisos e instruções pode resultar em choque elétrico, incêndio e/ou ferimentos graves.

**AVISO** — Para reduzir o risco de incêndio, choque elétrico ou ferimentos:

## Restrições de utilização

- Este produto não deve ser utilizado por crianças com menos de 8 anos nem por pessoas com deficiências físicas, sensoriais, intelectuais, ou com experiência, ou conhecimentos limitados sem a supervisão de um progenitor, ou encarregado de educação para garantir um funcionamento seguro e para evitar quaisquer riscos. A limpeza e a manutenção não devem ser efetuadas por crianças sem supervisão.
- As películas de plástico podem ser perigosas. Para evitar o perigo de asfixia, mantenha-as afastadas das crianças. As crianças não devem brincar com este aparelho.
- Utilize apenas em interiores, em superfícies de pavimento não alcatifadas, como vinil, azulejo, madeira impermeabilizada, etc. Tenha cuidado para não passar por cima de objetos soltos ou das extremidades de tapetes. O bloqueio da escova pode resultar numa falha prematura da correia.
- Utilize apenas como descrito neste manual do utilizador. Utilize apenas os acessórios recomendados pelo fabricante.
- Não exponha o aparelho ao fogo ou a temperaturas excessivas. A exposição ao fogo ou a temperaturas excessivas pode provocar uma explosão.
- Não utilize em ambientes extremamente quentes ou frios (abaixo de 5 °C/41 °F ou acima de 40 °C/104 °F). Carregue o aparelho a uma temperatura superior a 5 °C/41 °F e inferior a 40 °C/104 °F.
- Não mergulhe o aparelho em líquido.
- Não utilize para recolher líquidos inflamáveis ou combustíveis, como gasolina. Não utilize em áreas onde possam estar presentes líquidos inflamáveis ou combustíveis.
- Não coloque nenhum objeto nas aberturas. Não utilize o aparelho quando qualquer das suas aberturas estiver bloqueada. Mantenha-o livre de pó, algodão, cabelos e tudo o que possa inibir o fluxo de ar.
- Não apanhe materiais tóxicos (lixívia com cloro, amoníaco, desentupidor de canos, etc.). Não apanhe objetos duros ou afiados, como vidros, pregos, parafusos, moedas, etc.
- Não utilize o aparelho num espaço fechado cheio de vapores libertados por tintas à base de óleo, diluente, algumas substâncias à prova de traça, poeiras inflamáveis ou outros vapores explosivos ou tóxicos. Não apanhe nada que esteja a arder ou a fumar, como cigarros, fósforos ou cinzas quentes.
- Não utilize o aparelho sem os filtros colocados.
- Mantenha o cabelo, a roupa larga, os dedos e todas as partes do corpo afastados das aberturas e das peças móveis do aparelho e dos seus acessórios.
- Mantenha os cabos que estão no chão afastados do aparelho durante a sua utilização. Pode ocorrer um perigo se o aparelho passar por cima de um cabo de alimentação.
- Tenha muito cuidado ao limpar escadas.

# Instruções de segurança importantes

## Manutenção e armazenamento

- Evite um arranque involuntário. Certifique-se de que o interruptor está na posição OFF (Desligado) antes de pegar ou transportar o aparelho. Transportar o aparelho com o dedo no interruptor ou ligar o aparelho durante o transporte, pode provocar um acidente.
- Certifique-se de que o aparelho é colocado numa superfície horizontal. Não utilize o aparelho na mesma posição se este estiver equipado com uma escova rotativa e se a pega não estiver completamente na vertical. Não guarde o aparelho num local onde possa congelar.
- Desligue e retire a ficha da tomada quando não estiver a ser utilizado, antes de proceder à limpeza, manutenção ou conservação do aparelho e antes de o ligar ou desligar com uma escova em movimento.
- Não utilize um aparelho que esteja danificado ou que tenha sido modificado. Um aparelho danificado ou modificado pode apresentar um comportamento imprevisível, resultando em incêndio, explosão ou risco de ferimentos.
- Não modifique nem tente reparar o aparelho, exceto conforme indicado nas instruções de utilização e de cuidados a ter com o mesmo.
- Não utilize o aparelho com um acessório danificado (por exemplo: base de carregamento, cabo de alimentação, etc.). Se o aparelho ou acessório tiver caído, se tiver sido danificado, deixado ao ar livre, se tiver caído na água ou não estiver a funcionar como deveria, nunca o tente utilizar. Mande-o reparar num centro de assistência autorizado.
- Mande efetuar a manutenção por um técnico qualificado, utilizando apenas peças de substituição idênticas. Desta forma, garante a segurança do aparelho.
- Se o cabo de alimentação estiver danificado, deve ser substituído pelo fabricante, pelo seu agente de assistência ou por pessoas com qualificações semelhantes, de modo a evitar riscos.

## Bateria e carregamento

- Para recarregar o aparelho, utilize apenas a base de carregamento fornecida com o mesmo. Utilize apenas com a base de carregamento HCBY.
- Siga todas as instruções de carregamento e não carregue o aparelho fora do intervalo de temperatura especificado na bateria, uma vez que isso aumenta o risco de incêndio.
- A base de carregamento está equipada com uma função de secagem que só é adequada para secar a escova deste aparelho.
- Mantenha o cabo da base de carregamento afastado de superfícies aquecidas. Não pegue na ficha da base de carregamento ou no aparelho com as mãos molhadas. Para desligar, agarre na ficha da base de carregamento e não no cabo.
- Não puxe nem transporte o adaptador pelo cabo, não utilize o cabo como pega, não feche a porta sobre ele nem o puxe à volta de esquinas ou cantos afiados.
- Não utilize qualquer bateria não recarregável. Se não o fizer, pode provocar um incêndio na bateria de iões de lítio. Este produto contém baterias que só podem ser substituídas por técnicos qualificados ou pelo serviço pós-venda.
- A bateria de iões de lítio contém substâncias que são perigosas para o ambiente. Antes de eliminar o aparelho, retire primeiro a bateria, depois descarte-a ou recicle-a de acordo com as leis e regulamentos locais do país ou região em que é utilizada.
- Para retirar a bateria, deve desligar o aparelho da rede elétrica. Mantenha as baterias fora do alcance das crianças. Nunca ponha as baterias na boca. Em caso de ingestão,

# Instruções de segurança importantes

contacte o seu médico ou a unidade de controlo de envenenamento local.

- Em condições de uso abusivo, nunca se coloque em contacto com a bateria, da qual pode ser expelido líquido. Se ocorrer um contacto accidental, lave com água. Se o líquido entrar em contacto com os olhos, procure imediatamente ajuda médica. O líquido projetado da bateria pode causar irritação ou queimaduras.
- A base de carregamento é capaz de carregar a bateria de 7 células de 2600 mAh. Esta base de carregamento não deve ser utilizada para carregar baterias não recarregáveis. Se não o fizer, pode provocar um incêndio na bateria de iões de lítio.

## Símbolos



Equipamento de Classe II



Elo fusível miniatura com desfasamento temporal em que T 3,15A é o símbolo da característica tempo/corrente



Apenas para utilização no interior



Leia o manual do operador



Informação sobre o REEE

Todos os produtos com este símbolo são resíduos de equipamentos elétricos e eletrónicos (REEE, como especificado na Diretiva 2012/19/UE) que não devem ser misturados com resíduos domésticos não selecionados. Em vez disso, deve proteger a saúde humana e o ambiente, entregando os seus resíduos de equipamentos num ponto de recolha designado para a reciclagem de resíduos de equipamentos elétricos e eletrónicos, designado pelo governo ou pelas autoridades locais. A eliminação e reciclagem corretas ajudarão a prevenir potenciais consequências negativas para o ambiente e a saúde humana. Por favor, contacte o instalador ou as autoridades locais para mais informações sobre o local, bem como sobre os termos e condições desses pontos de recolha.

Nós, a XingKuang Innovation Technology (Suzhou) Co., Ltd., declaramos que este equipamento está em conformidade com as Diretivas, Normas Europeias e alterações aplicáveis. O texto integral da declaração de conformidade da UE está disponível no seguinte endereço da Internet: [www.mova-tech.com](http://www.mova-tech.com)

Para obter o manual eletrónico pormenorizado, consulte <https://www.mova-tech.com/pages/user-manuals-and-faqs>

# Visão geral do produto

## Lista da Embalagem



Pega

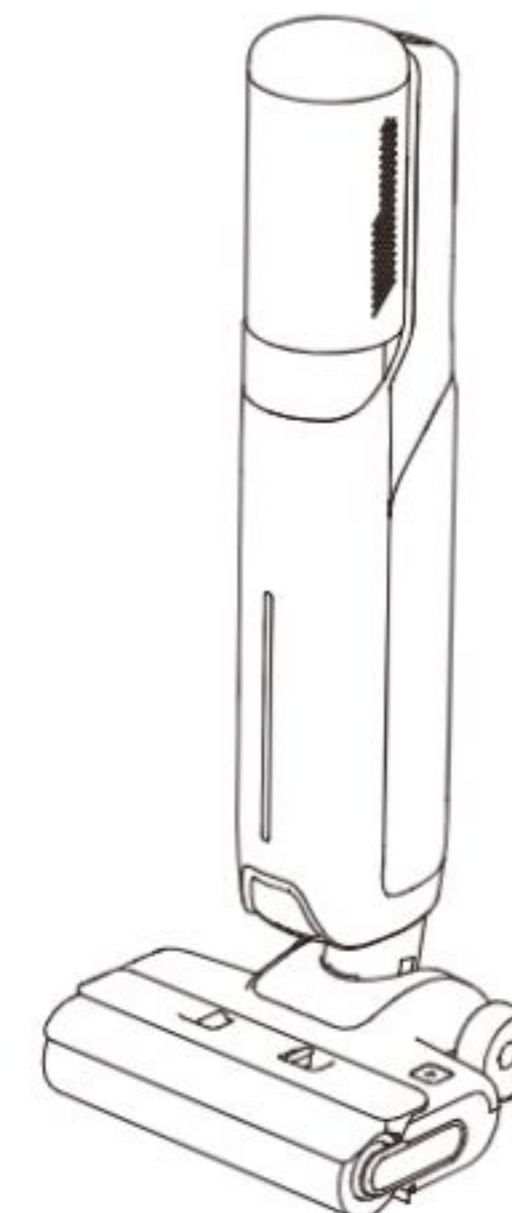

Parte principal do produto

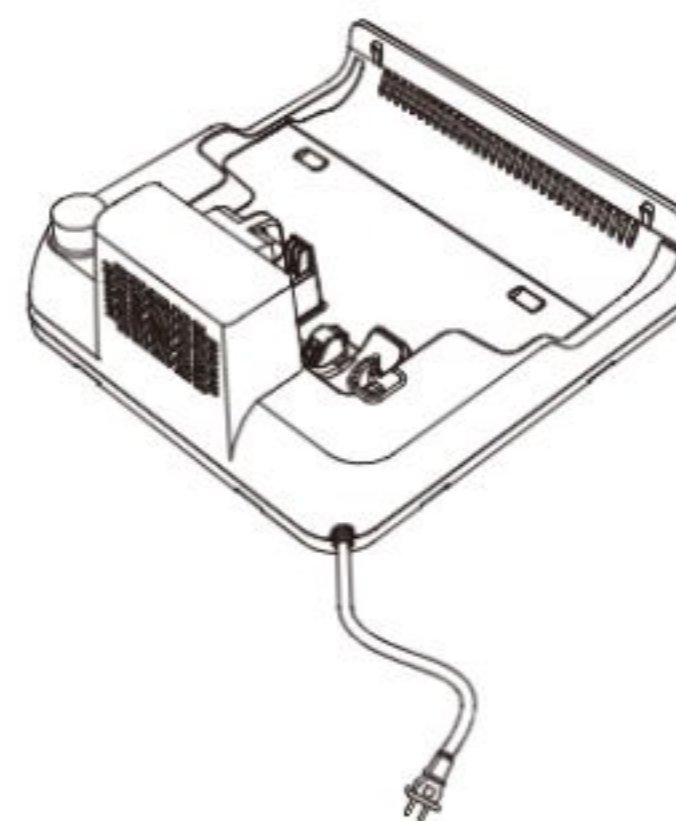

Base de carregamento



Escova de limpeza

Aspirar

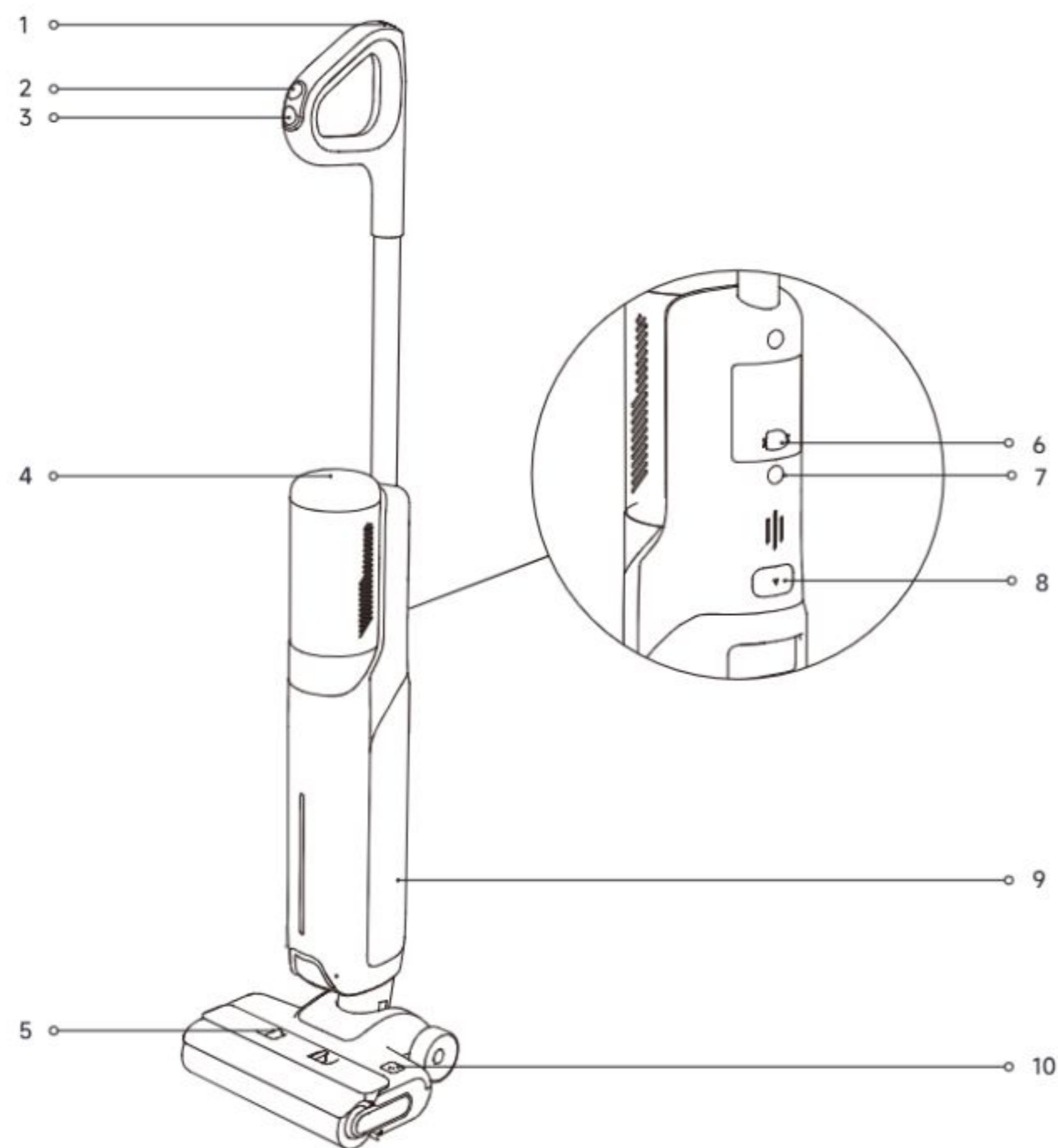

- |                               |  |   |
|-------------------------------|--|---|
| 1 Botão de limpeza automática | 5 Botões de libertação da cobertura da escova rotativa | 8 Botão de libertação do depósito de água usada e limpa |
| 2 Interruptor de modo         | 6 Roda omnidirecional                                  | 9 Depósito de água usada e limpa                        |
| 3 Interruptor de alimentação  | 7 Sinal sonoro   | 10 Botão de libertação da escova rotativa               |
| 4 Visor                       |  |   |

Base de carregamento

- 1 Entrada do ar de secagem
- 2 Saída do ar de secagem
- 3 Cabo de alimentação
- 4 Contactos de carregamento

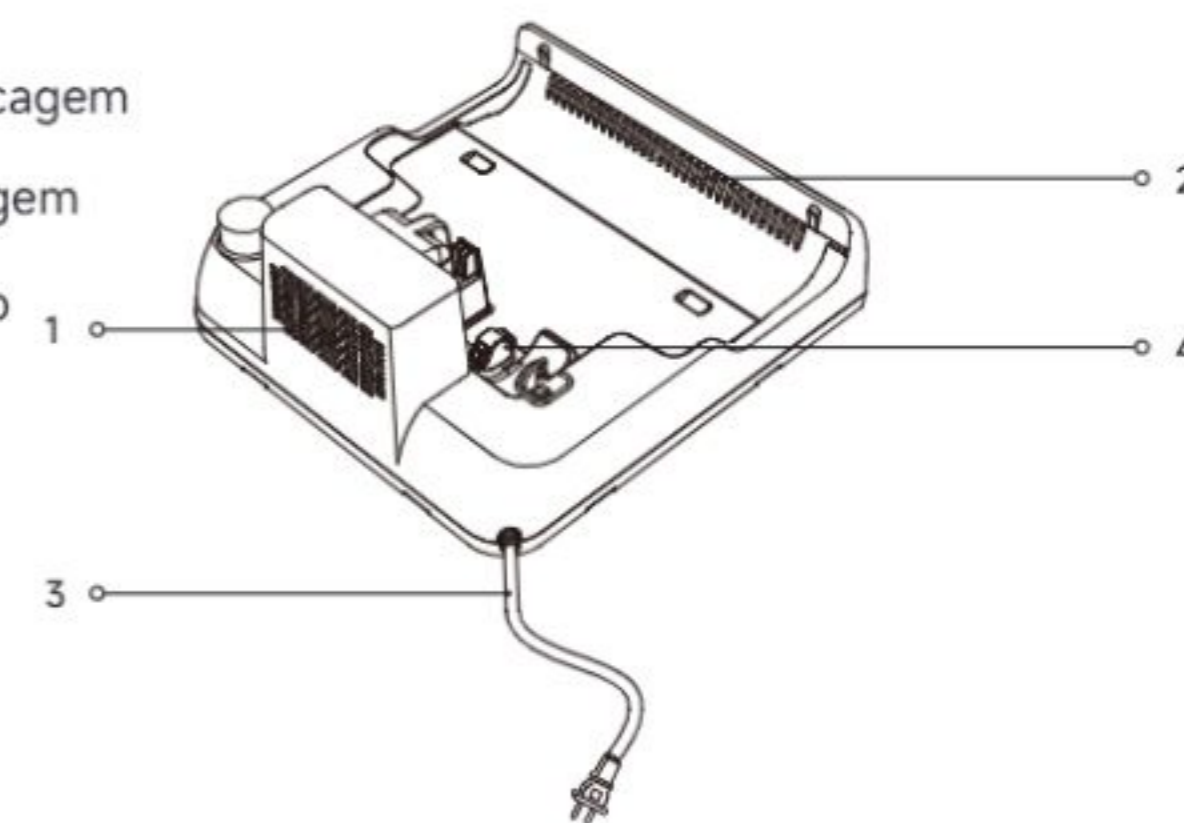

Visor



- |                            |   |   |
|----------------------------|---|---|
| 1 Modo de poupança de água | 4 Indicador de erro   | 5 Indicador da bateria  |
| 2 Modo padrão              | <ul style="list-style-type: none"> <li>• Vermelho fixo:                             <ul style="list-style-type: none"> <li>• Tubo obstruído</li> <li>• A escova rotativa está presa</li> </ul> </li> <li>• Vermelho intermitente:                             <ul style="list-style-type: none"> <li>• Outras falhas</li> </ul> </li> </ul> | <ul style="list-style-type: none"> <li>• Vermelho intermitente: Desligar</li> <li>• Vermelho fixo: Nivel da bateria &lt;20%</li> <li>• Verde fixo: Nivel da bateria ≥20%</li> </ul> |
| 3 Modo turbo               |   |   |

Nota: Se o aparelho não estiver a funcionar corretamente, o ecrã apresenta uma indicação de erro. Consulte a tabela de Avisos de erro e Soluções para encontrar a sua solução.

Introduza a extremidade do cabo verticalmente na porta situada na parte superior do aparelho, como indicado, até ouvir um clique.

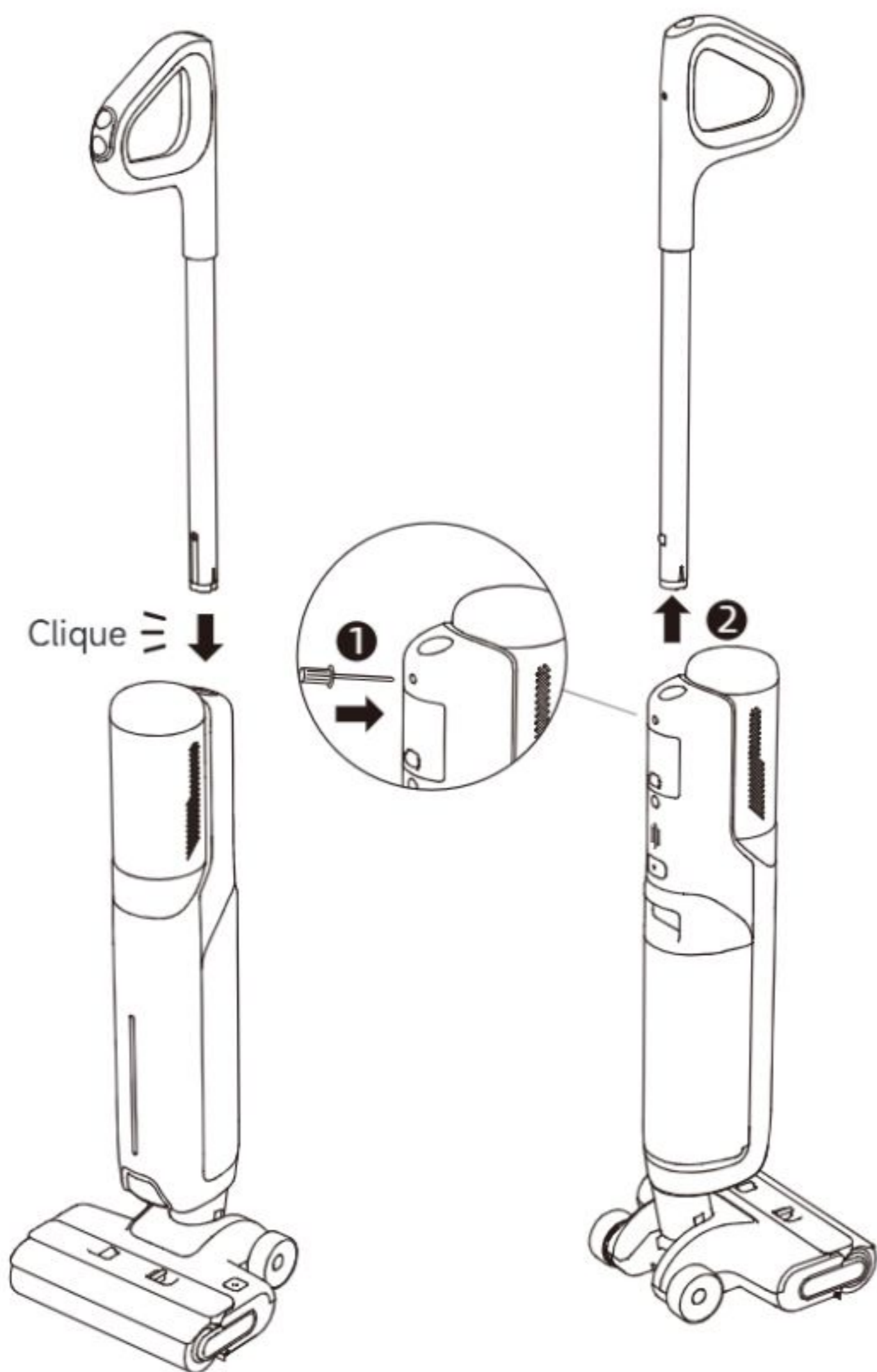

Nota: Para desmontar, introduza um objeto duro no orifício do aparelho, como indicado, para pressionar os contactos e puxe a pega para cima ao mesmo tempo.

1. Coloque a base de carregamento contra uma parede num terreno plano e ligue-a a uma fonte de alimentação através do adaptador. Carregue totalmente o aparelho antes da primeira utilização.
2. Coloque o aparelho sobre a base de carregamento. O carregamento está concluído quando o indicador de bateria completa fica verde sólido.

Indicador da bateria

- Vermelho intermitente: Nível da bateria <20% (a carregar)
- Verde intermitente: Nível da bateria ≥20% (a carregar)

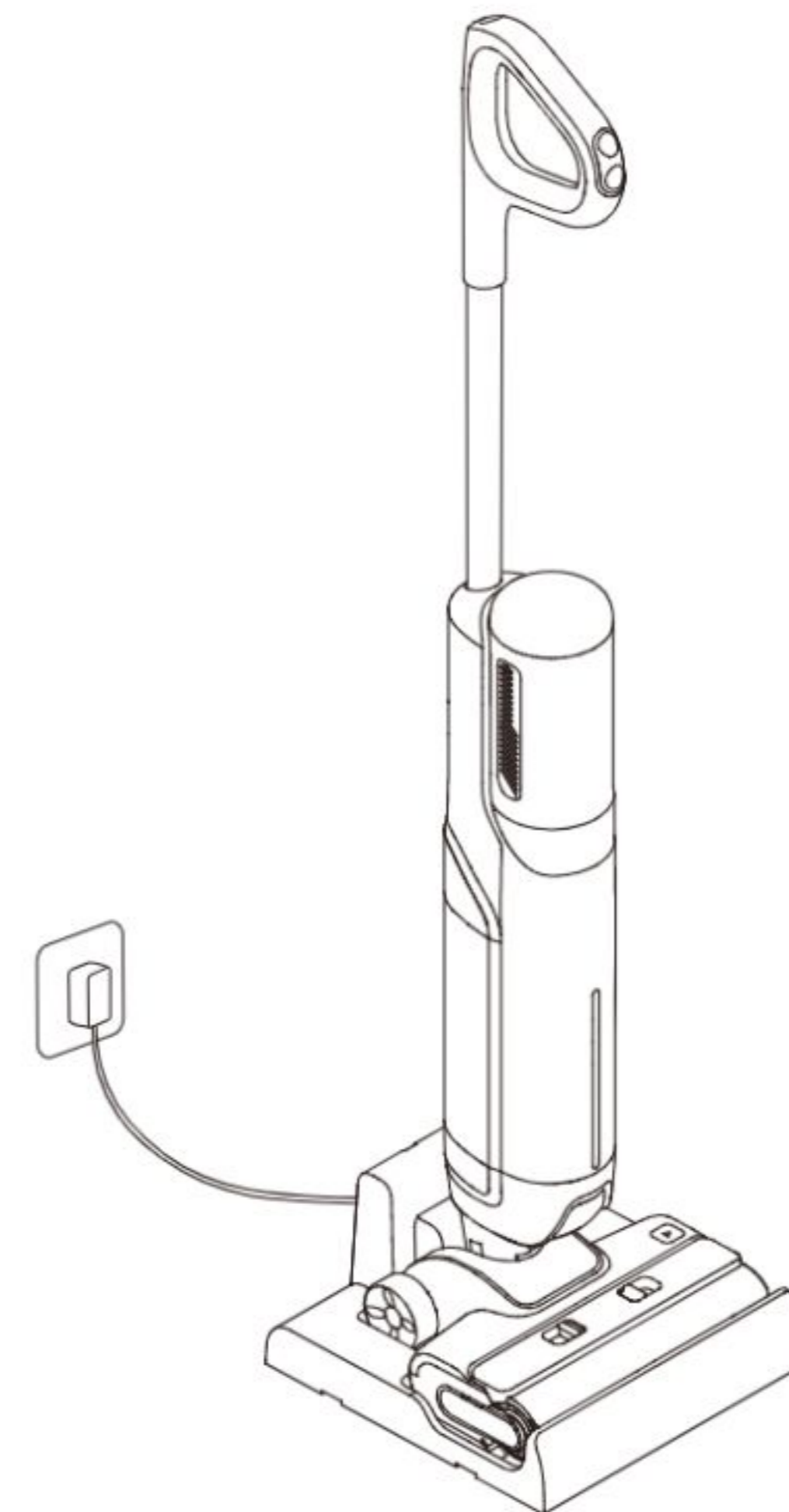

Nota:

- Se não ocorrer qualquer operação durante 10 minutos após o carregamento completo, o aparelho entrará no modo de suspensão. Reinicie o aparelho se precisar de o utilizar.
- Para prolongar a vida útil da bateria, esta arrefece automaticamente depois de ter utilizado o aparelho durante um longo período de tempo.

### Enchimento do depósito de água limpa

1. Prima o botão de libertação do depósito de água usada e limpa para retirar o depósito. Abra a tampa do depósito de água limpa e encha o depósito com água limpa.

2. Instale o depósito de água usada e limpa e certifique-se de que encaixa no lugar.

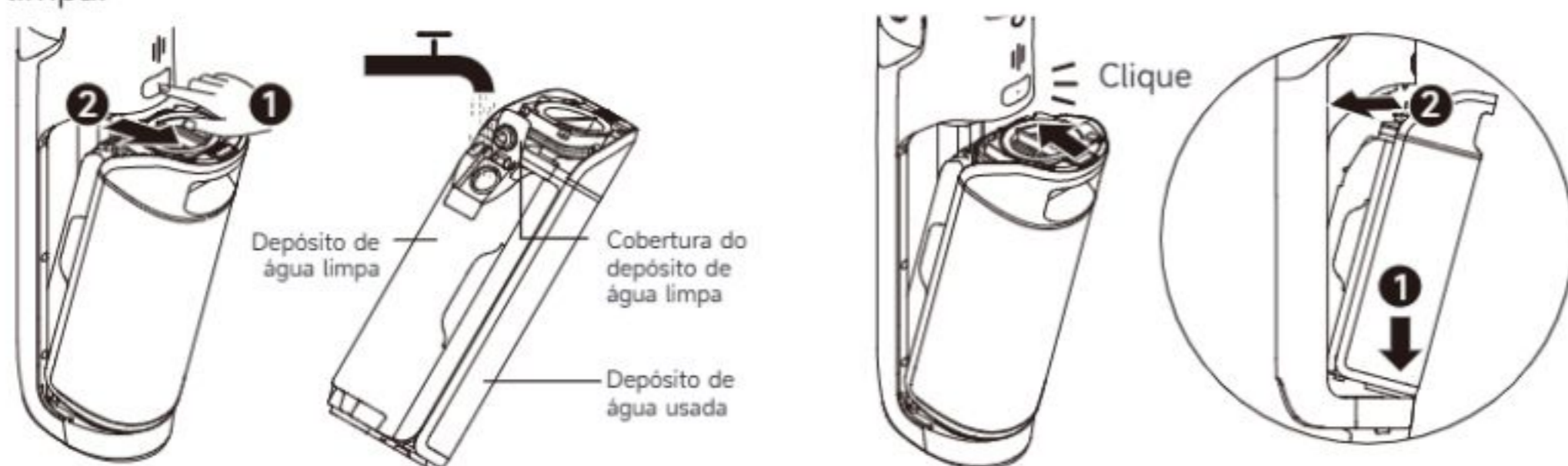

### Iniciar a limpeza

Pise suavemente a cobertura da escova e recline o aparelho para trás. Prima o interruptor de alimentação para iniciar/parar o funcionamento. Se o aparelho estiver na posição vertical durante o trabalho, a tarefa em curso será suspensa. O aparelho foi concebido para estar deitado num ângulo de 180 graus, permitindo-lhe alcançar e limpar por baixo dos móveis de baixo perfil.

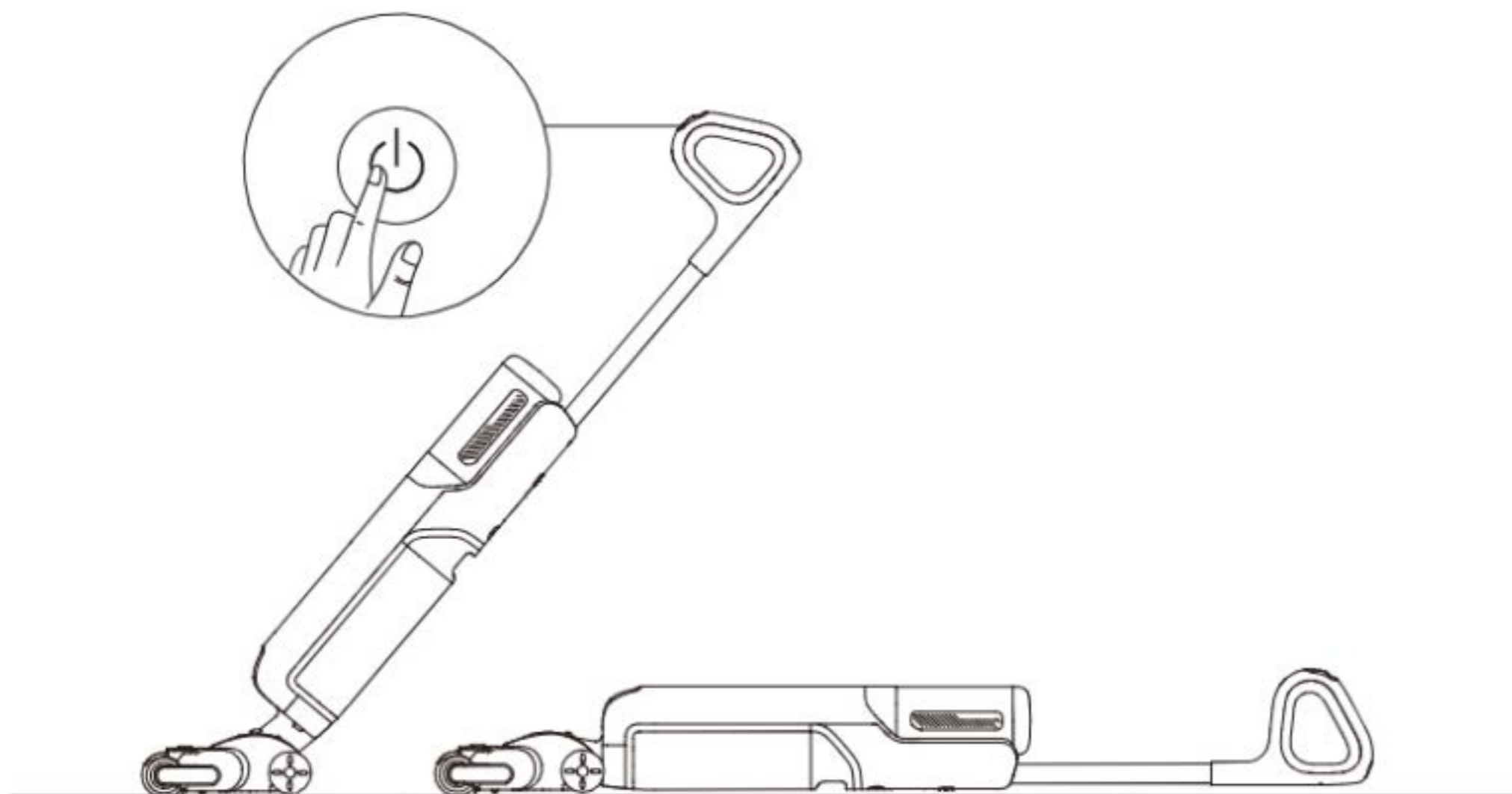

**Nota:**

- Não limpe líquidos com espuma.
- O aparelho é adequado para a limpeza de pavimentos, mármore, azulejos e outras superfícies duras.
- Quando o aparelho estiver em funcionamento, não o levante do chão, não o desloque nem o incline. Caso contrário, a água usada pode escorrer para o motor.

### Mudança de modo

Prima o interruptor de modo para mudar o modo de acordo com as suas necessidades.



#### Modo de poupança de água

Este modo é adequado para a limpeza diária e utilização em pavimentos de azulejo.



#### Modo padrão

O aparelho funciona a uma potência média, adequada para tarefas de limpeza gerais.



#### Modo turbo

Máximo poder de sucção e maior fluxo de água para manchas difíceis em pisos rígidos.

### Adicionar líquido de limpeza

**AVISO:** Para reduzir o risco de incêndio e choque elétrico devido a danos nos componentes internos, utilize apenas o fluido de limpeza AWH10 destinado a ser utilizado com o aparelho da XingKuang Innovation Technology (Suzhou) Co., Ltd.

1. Retire o selo antes de utilizar.
2. Meça o produto de limpeza do pavimento com a cobertura do frasco (\*aproximadamente 10 ml/0,34 fl oz por tampa).
3. Verta no Depósito de água limpa e agite suavemente para misturar uniformemente antes de utilizar.

Nota: Não adicione qualquer outro líquido para além do produto de limpeza oficialmente aprovado. O produto de limpeza pode ser adquirido na loja online oficial.

2. Puxe para cima a pega da tampa do depósito de água usada, levante a tampa e deite fora a água usada.

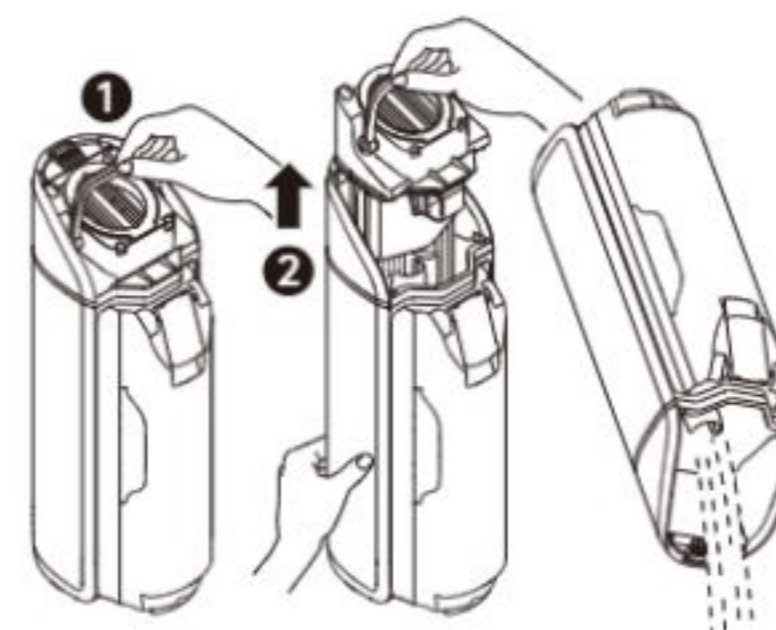

### Esvaziar o depósito de água usada

1. Prima o botão de libertação do depósito de água usada e limpa para retirar o depósito.

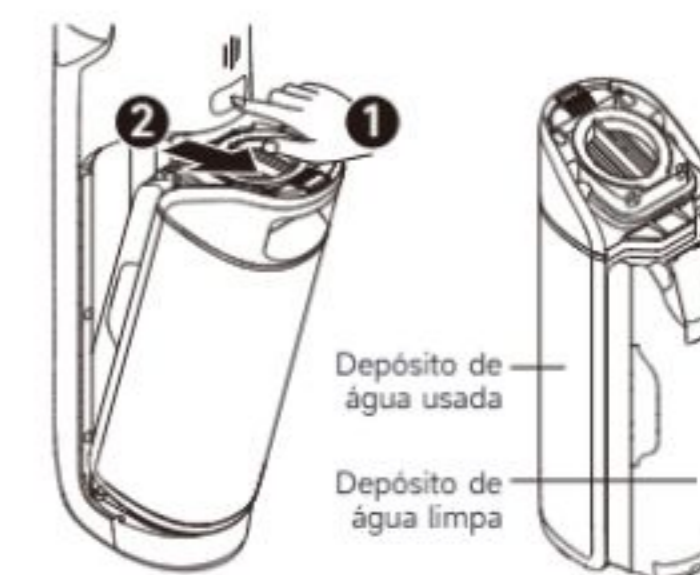

3. Volte a instalar a tampa no depósito de água usada, prima a pega e fixe a tampa. Volte a instalar o depósito de água usada e limpa até ouvir um clique.

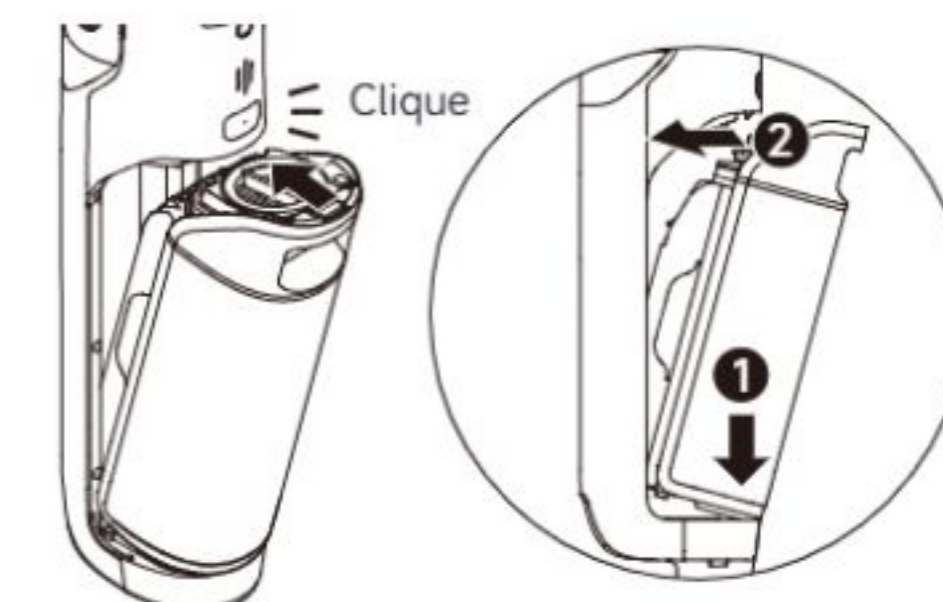

**Modo de limpeza automática**

1. Volte a colocar o aparelho na base. Certifique-se de que a água no depósito de água limpa é suficiente para a limpeza automática.
2. Prima brevemente o botão de limpeza automática na parte superior da pega para iniciar/parar a limpeza automática.
3. Esvazie o depósito de água usada quando a limpeza automática estiver concluída. Em seguida, o aparelho entra no modo de secagem e começa a secar a escova rotativa com ar quente.

**Modo de secagem**

1. Prima sem soltar o botão de limpeza automática durante 3 segundos para ativar o modo de secagem e secar a escova rotativa com ar quente. O indicador de bateria de 3 segmentos ficará verde.

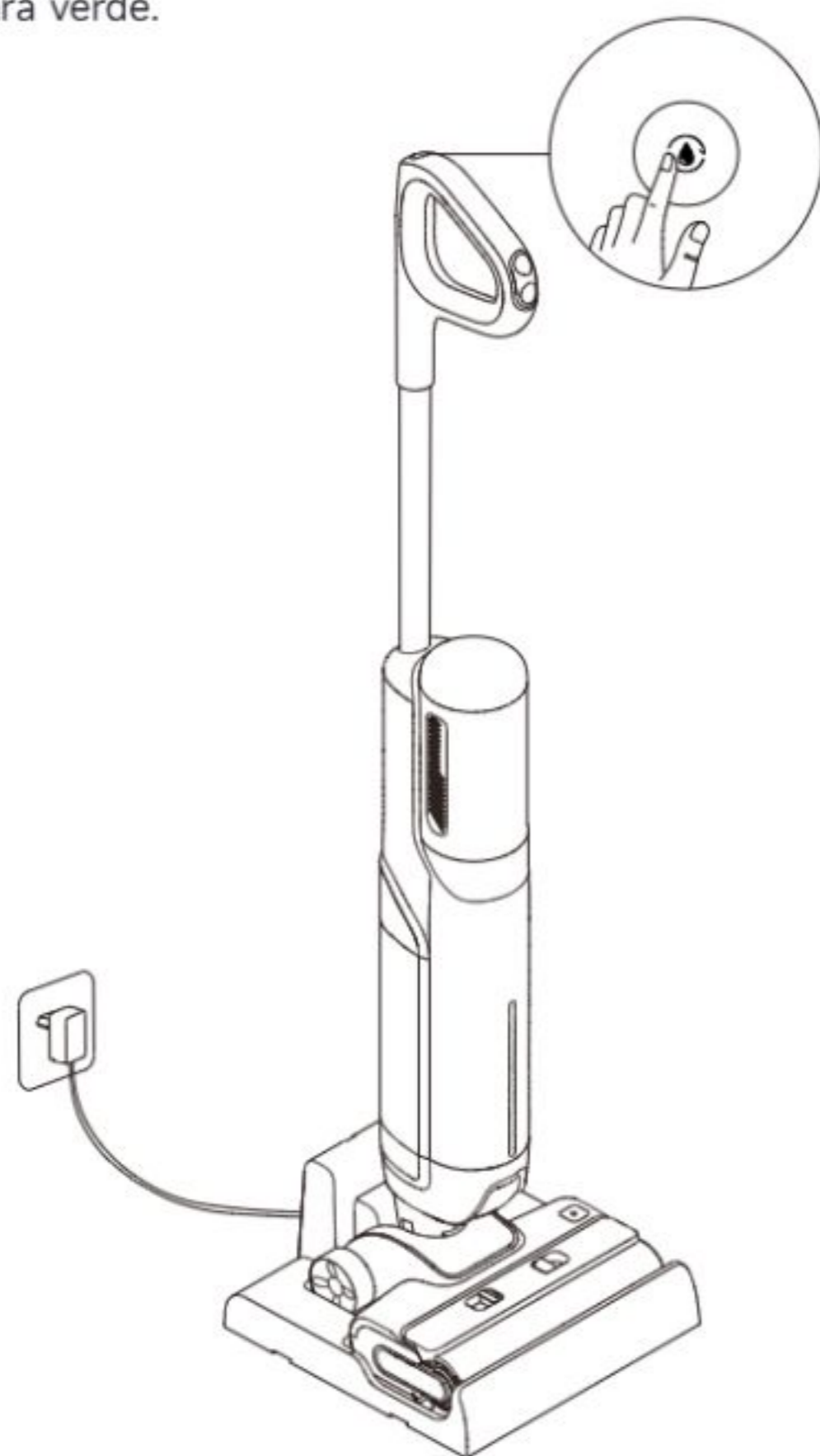
**Nota:**

- A função de limpeza automática só pode ser ativada quando o aparelho está a ser carregado e o nível da bateria é superior a 20%. Se o nível da bateria for inferior, carregue-a até 20% antes de iniciar a limpeza automática.
- Limpe a base de carregamento se existirem manchas na base após a conclusão da limpeza automática.
- Se limpar a escova rotativa manualmente, deixe-a secar ao ar ou utilize o modo de secagem várias vezes.

**Sugestões:**

- Desligue o aparelho antes da manutenção. Não toque no interruptor de alimentação.
- Substitua as peças, se necessário. As peças devem ser substituídas pelas que se encontram disponíveis no fabricante ou no seu agente de assistência.
- Se o aparelho não for utilizado durante um longo período de tempo, carregue-o completamente, desligue a ficha de alimentação e guarde-o num ambiente fresco e com pouca humidade, longe da luz solar direta. Para evitar a descarga excessiva da bateria, carregue o aparelho pelo menos uma vez a cada 3 meses.

**Limpeza do depósito de água usada**

1. Prima o botão de libertação do depósito de água usada e limpa para retirar o depósito.

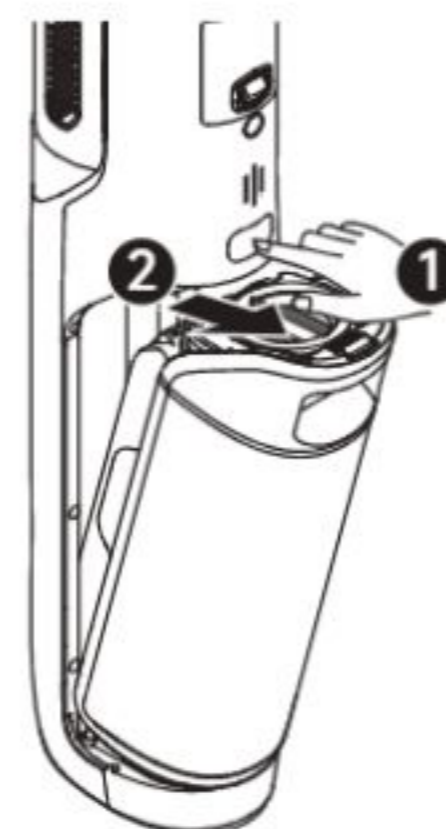

2. Puxe para cima a pega da tampa do depósito de água usada e levante a tampa. Retire o filtro e o cesto do filtro de resíduos sólidos da tampa do reservatório de água usada.



3. Enxague o reservatório de água usada, a tampa do reservatório e o cesto do filtro de resíduos sólidos com água. Utilize a escova de limpeza fornecida para limpar as paredes interiores do depósito.

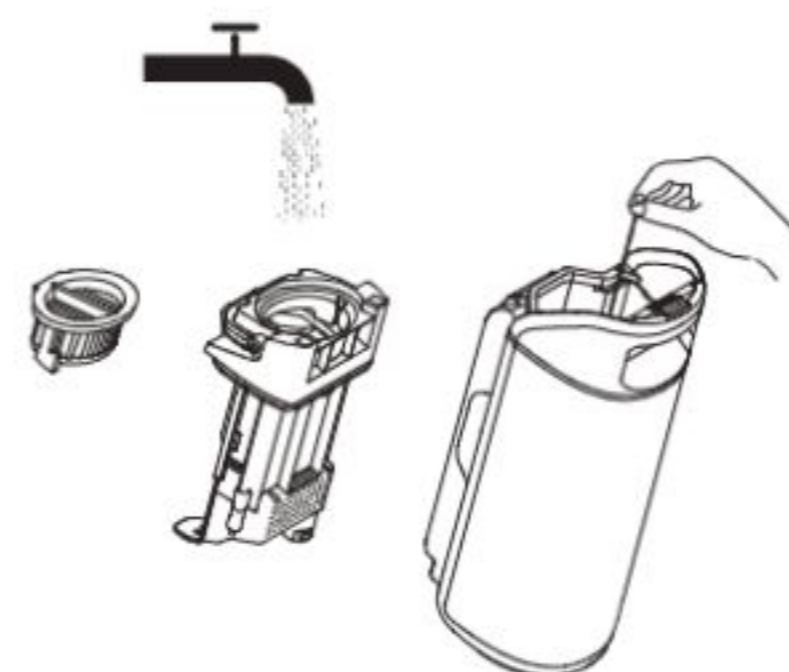

4. Volte a instalar a tampa do reservatório de água usada, premindo a pega para baixo e fixando a tampa. Em seguida, volte a instalar o depósito de água usada até ouvir um clique.

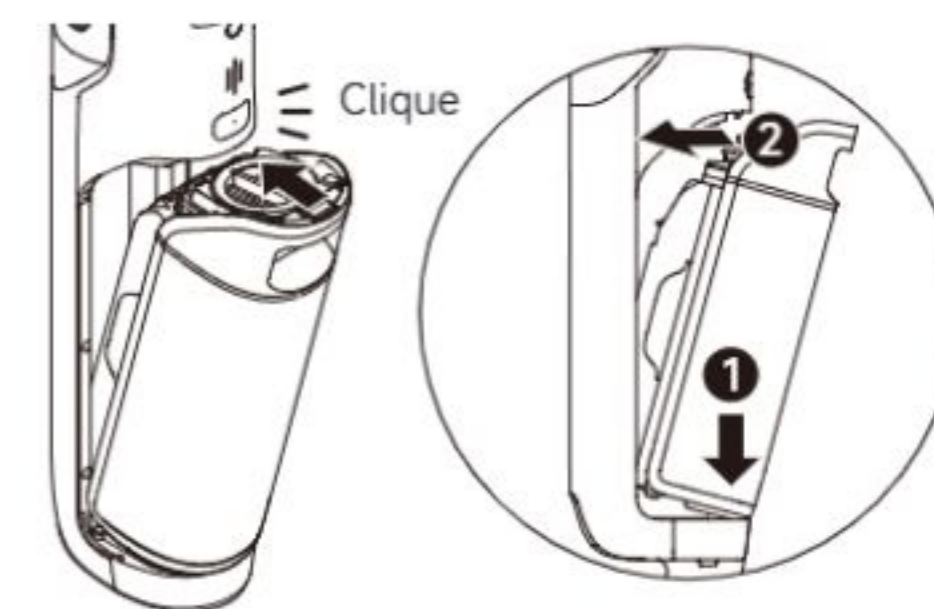

Nota: Recomenda-se que limpe o depósito de água usada atempadamente após cada utilização, bem como antes e depois da limpeza automática.

## Cuidados e manutenção

### Limpar o filtro

1. Retire o filtro e elimine com cuidado o pó que flutua à superfície.



2. Quando o filtro estiver sujo e precisar de ser lavado, passe-o por água. Deve estar completamente seco antes de ser utilizado.



Nota: Recomenda-se a substituição do filtro a cada 3 a 6 meses.

### Limpeza do conjunto da escova

1. Prima os botões de libertação da tampa da escova rotativa para retirar a tampa da escova rotativa. Prima o botão de libertação da escova rotativa e puxe a pega para retirar a escova rotativa.

2. Limpe os cabelos e os detritos presos na escova rotativa com a escova de limpeza fornecida. Lave a escova rotativa e a tampa com água limpa e seque completamente.

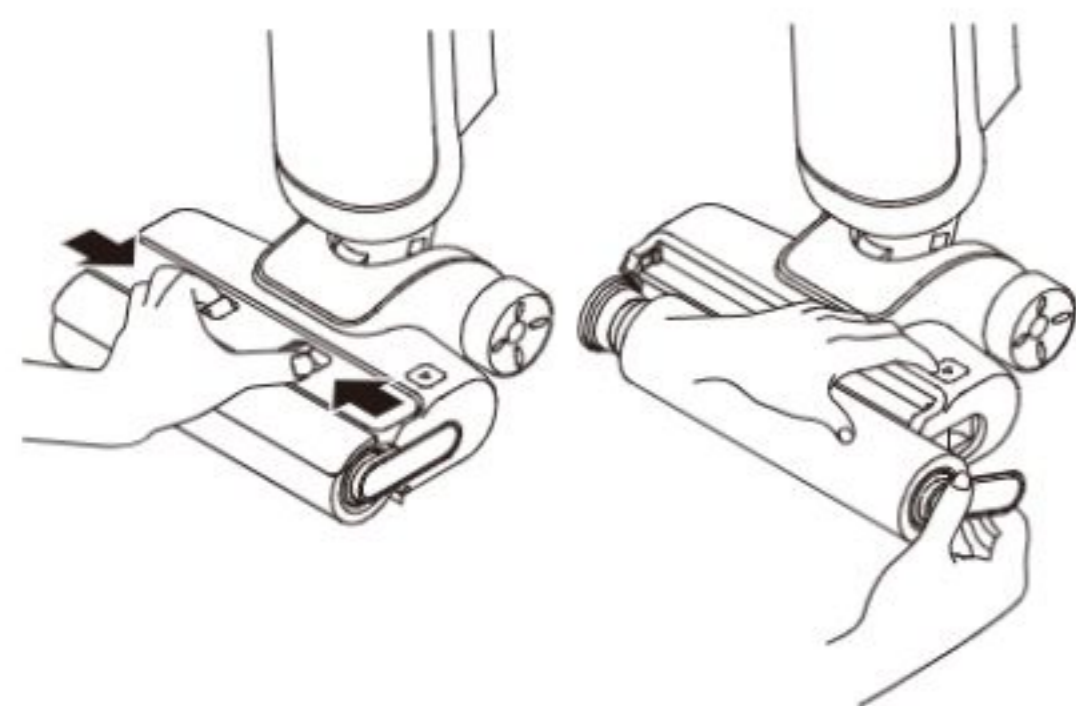

## Cuidados e manutenção

3. Limpe a entrada de sucção com um pano seco ou um lenço de papel húmido.



4. Volte a instalar a escova rotativa e a tampa da escova rotativa até ouvir um clique.

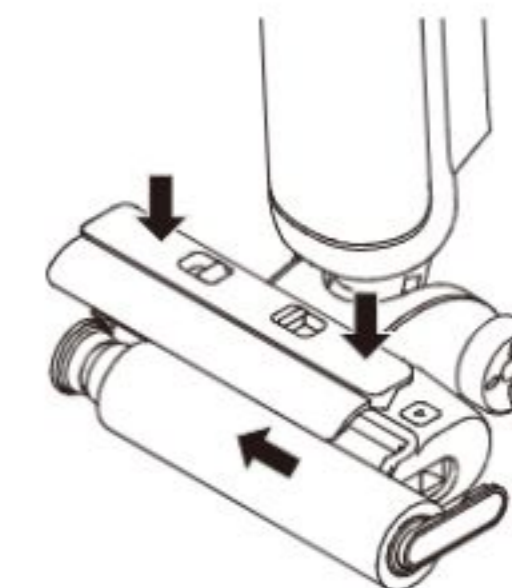

Nota:

- Não lave o conjunto da escova com água.
- Limpe conforme for necessário. Recomenda-se a substituição da escova rotativa a cada 3 a 6 meses.

### Limpar o tubo

Retire o depósito de água limpa e usada. Limpe o tubo com um pano húmido antes de o utilizar.

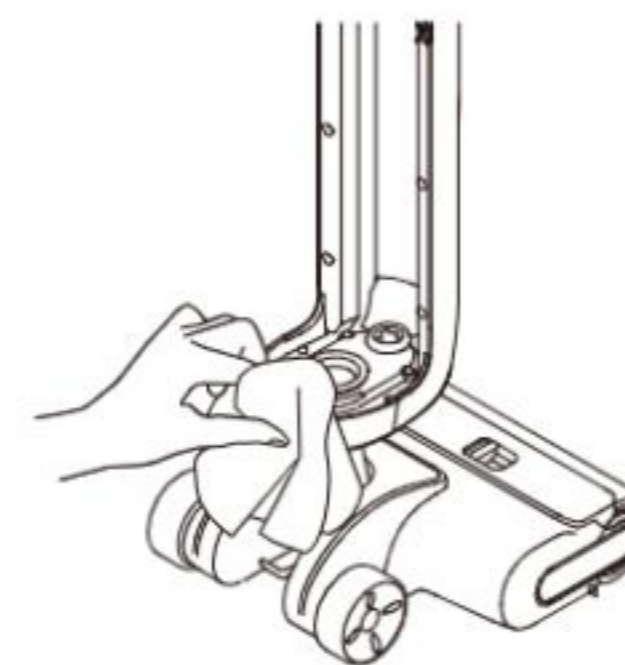

Nota: Não lave o tubo.

## Resolução de problemas

Se ocorrer um erro, o aparelho deixará de funcionar. Consulte a tabela seguinte para a resolução de problemas. Se o problema persistir, contacte o serviço pós-venda.

Erro	Possível causa	Solução
O aparelho não funciona.	O aparelho está sem bateria ou o nível da bateria está baixo.	Carregue totalmente a bateria antes de utilizar.
	O aparelho está na posição vertical.	Recline o aparelho para trás.
	Modo de proteção contra sobreaquecimento ativado por bloqueio.	Elimine o entupimento e aguarde até que a temperatura volte ao normal.
	O depósito de água usada está cheio.	Esvazie o depósito de água usada.
As peças não estão instaladas no seu lugar.	As peças não estão instaladas no seu lugar.	Certifique-se de que todas as peças estão corretamente colocadas.
	O carregamento do aparelho é lento.	A temperatura da bateria é demasiado baixa ou demasiado alta.
O poder de sucção do aparelho é fraco.	O filtro está entupido.	Limpe o filtro.
	A entrada ou o tubo de aspiração está bloqueado por um objeto estranho.	Limpe o tubo e a entrada de aspiração.
O motor está a fazer um ruído estranho.	Há demasiada água suja no depósito de água usada.	Esvazie o depósito de água usada.
	A entrada de aspiração está bloqueada.	Elimine qualquer obstrução na entrada de aspiração.
O indicador do nível da bateria no ecrã do visor não se acende durante o carregamento.	A ficha da base de carregamento não está corretamente inserida na tomada elétrica.	Certifique-se de que a ficha da base de carregamento está inserida no lugar.
	O aparelho não está corretamente colocado na base de carregamento.	Certifique-se de que o aparelho está corretamente colocado na base de carregamento.
Não sai água do aparelho.	O depósito de água limpa não está corretamente instalado no seu lugar, ou a água nele contida é insuficiente.	Volte a instalar ou encha o depósito de água limpa.
	São necessários 30 segundos para humedecer a escova rotativa.	Ligue o aparelho e verifique novamente após algum tempo.

## Resolução de problemas

O respiradouro tem uma fuga de água.	Uma colisão ou um puxão brusco provoca a entrada de água no motor.	Mova o aparelho suavemente para a frente e para trás enquanto está ligado.
	O filtro não ficou completamente seco depois de ter sido limpo.	Seque completamente o filtro antes de o utilizar.
A limpeza automática falha.	A escova rotativa pode estar bloqueada por detritos de grandes dimensões.	Retire a cobertura da escova rotativa para verificar e limpar a mesma.
	O aparelho não está corretamente colocado na base de carregamento.	Certifique-se de que o aparelho está a ser carregado antes de ativar a função de limpeza automática.
	A limpeza automática não pode ser ativada se o nível da bateria for inferior a 20%.	A limpeza automática só pode ser ativada quando o aparelho está a ser carregado e o nível da bateria é superior a 20%.
	O depósito de água usada não está instalado no lugar ou está cheio.	Volte a instalar ou esvazie o depósito de água usada.
Fraco desempenho de secagem.	O depósito de água limpa não está instalado no seu lugar, ou a água nele contida é insuficiente.	Volte a instalar ou encha o depósito de água limpa.
	A saída de ar e a entrada de ar da base de carregamento podem estar bloqueadas.	Verifique e elimine o entupimento da saída e da entrada de ar

Para serviços adicionais, contacte-nos através de <https://global.mova-tech.com/pages/contact-us>  
Website: [www.mova-tech.com](http://www.mova-tech.com)

## Avisos de erro e soluções

Se o aparelho não estiver a funcionar corretamente, o ecrã apresenta uma indicação de erro. Consulte a tabela abaixo para encontrar a sua solução.

Ícone de erro	Descrição	Possível causa	Solução
	Fixo, com o sinal sonoro	Tubo obstruído	Consulte a secção Cuidados & Manutenção para limpar o tubo.
		A escova rotativa está presa	Limpe a escova rotativa.
	Intermitente, com um sinal sonoro de 1 segundo	Outras falhas	Contacte o serviço pós-venda.

## Especificações

Aspirar			
Modelo	HMH13A	Potência nominal	300 W
Tensão Nominal		25,2 V ===	
Capacidade do depósito de água limpa	600 ml	Capacidade do depósito de água usada	500 ml
Tempo de carregamento	Aproximadamente 5 horas		
Base de carregamento			
Modelo	HCBY	Entrada de potência nominal*	200 W
Entrada nominal	220-240 V ~ 50-60 Hz	Saída nominal	31 V === 0,76 A

## Especificações

Informação do produto sobre o consumo de energia e o tempo de permanência deste modo		
Modo	Consumo de energia máximo	Tempo máximo de permanência deste modo
Modo de espera para apenas a base de carregamento	≤ 0,5 W	≤ 20 min
Modo de espera	≤ 0,5 W	≤ 20 min

\* A potência nominal de entrada refere-se à potência medida durante um ciclo representativo para entrar no modo de secagem.

## Descarte e remoção da bateria

A bateria de iões de lítio incorporada contém substâncias que são perigosas para o ambiente. Antes de descartar a bateria, certifique-se de que a bateria é removida por técnicos qualificados e descartada numa instalação de reciclagem apropriada.

- a bateria tem de ser removida do aparelho antes de este ser desmontado;
- o aparelho deve ser desligado da rede de alimentação ao retirar a bateria;
- a bateria deve ser descartada de forma segura.

### Guia de remoção

1. Retire o tampão roscado na parte superior da parte de trás do aparelho e retire o parafuso com uma chave de fendas.
2. Utilize uma ferramenta adequada para retirar o conjunto do ecrã e desligar os cabos.
3. Com uma chave de fendas, retire todos os parafusos de fixação do corpo.
4. Retire os parafusos do conjunto da bateria e, em seguida, retire a tampa da bateria.
5. Desligue os cabos de ligação do conjunto de baterias e retire o conjunto da bateria.

### CUIDADO:

- Antes de remover a bateria, desligue a alimentação e descarregue a bateria o mais possível.
- As baterias que já não são necessárias devem ser descartadas numa instalação de reciclagem apropriada.
- Não exponha a ambientes com altas temperaturas para evitar riscos de explosão.
- Em condições de uso abusivo, pode ser ejetado líquido da bateria. Se ocorrer contacto, enxague com água e procure ajuda médica.

# Σημαντικές οδηγίες ασφαλείας

Διαβάστε προσεκτικά αυτό το εγχειρίδιο πριν από τη χρήση και φυλάξτε το για μελλοντική αναφορά.

Όταν χρησιμοποιείτε μια ηλεκτρική συσκευή, θα πρέπει πάντα να τηρούνται βασικές προφυλάξεις, συμπεριλαμβανομένων των εξής:

**ΔΙΑΒΑΣΤΕ ΟΛΕΣ ΤΙΣ ΟΔΗΓΙΕΣ ΠΡΙΝ ΤΗ ΧΡΗΣΗ (ΤΗΣ ΠΑΡΟΥΣΙΑΣ ΣΥΣΚΕΥΗΣ).** Μη τήρηση των προειδοποιήσεων και των οδηγιών ενδέχεται να οδηγήσει σε ηλεκτροπληξία, πυρκαγιά ή/και σοβαρό τραυματισμό.

**ΠΡΟΕΙΔΟΠΟΙΗΣΗ** — Για τη μείωση του κινδύνου πυρκαγιάς, ηλεκτροπληξίας ή τραυματισμού:

## Περιορισμοί χρήσης

- Η παρούσα συσκευή δεν πρέπει να χρησιμοποιείται από παιδιά κάτω των 8 ετών ή άτομα με σωματικές, αισθητηριακές, διανοητικές ανεπάρκειες ή περιορισμένη εμπειρία ή γνώση χωρίς την επίβλεψη γονέα ή κηδεμόνα για τη διασφάλιση της ασφαλούς λειτουργίας και την αποφυγή τυχόν κινδύνων. Ο καθαρισμός και η συντήρηση δεν πρέπει να πραγματοποιούνται από παιδιά χωρίς επίβλεψη.
- Η πλαστική μεμβράνη μπορεί να είναι επικίνδυνη. Για να αποφύγετε τον κίνδυνο ασφυξίας, κρατήστε τη μακριά από παιδιά. Τα παιδιά δεν επιτρέπεται να παίζουν με τη συσκευή.
- Χρησιμοποιήστε τη μόνο σε εσωτερικούς χώρους, σε επιφάνειες δαπέδου χωρίς μοκέτα, όπως βινύλιο, πλακάκια, σφραγισμένο ξύλο, κ.λπ. Προσέξτε να μην περάσετε πάνω από χαλαρά αντικείμενα ή τις άκρες των χαλιών της περιοχής. Η εμπλοκή της βούρτσας μπορεί να οδηγήσει σε πρόωρη βλάβη του ιμάντα.
- Χρησιμοποιήστε μόνο όπως περιγράφεται σε αυτόν τον οδηγό χρήστη. Χρησιμοποιήστε μόνο τα εξαρτήματα που προτείνει ο κατασκευαστής.
- Μην εκθέτετε τη συσκευή σε φωτιά ή υπερβολική θερμοκρασία. Η έκθεση σε φωτιά ή υπερβολική θερμοκρασία μπορεί να προκαλέσει έκρηξη.
- Μην τη χρησιμοποιείτε σε εξαιρετικά ζεστά ή κρύα περιβάλλοντα (κάτω από 5°C/41°F ή πάνω από 40°C/104°F). Φορτίστε τη συσκευή σε θερμοκρασία πάνω από 5°C/41°F και κάτω από 40°C/104°F.
- Μη βυθίζετε τη συσκευή σε υγρό.
- Μην τη χρησιμοποιείτε για τη συλλογή εύφλεκτων ή καύσιμων υγρών, όπως η βενζίνη. Μην τη χρησιμοποιείτε σε χώρους όπου μπορεί να υπάρχουν εύφλεκτα ή καύσιμα υγρά.
- Μη βάζετε κανένα αντικείμενο στα ανοίγματα. Μη χρησιμοποιείτε τη συσκευή όταν οποιοδήποτε άνοιγμα είναι φραγμένο. Διατηρείτε τη συσκευή καθαρή από σκόνη, χνούδι, τρίχες και οτιδήποτε μπορεί να εμποδίζει τη ροή του αέρα.
- Μη μαζεύετε τοξικά υλικά (χλωρίνη, αμμωνία, καθαριστικό αποχέτευσης κ.λπ.). Μη μαζεύετε σκληρά ή αιχμηρά αντικείμενα όπως γυαλί, καρφιά, βίδες, κέρματα κ.λπ.
- Μη χρησιμοποιείτε τη συσκευή σε κλειστό χώρο γεμάτο με ατμούς που εκπέμπονται από βαφές με βάση το λάδι, διαλυτικό χρωμάτων, ορισμένες αντισκωρικές ουσίες, εύφλεκτη σκόνη ή άλλους εκρηκτικούς ή τοξικούς ατμούς. Μη μαζεύετε οτιδήποτε καίει ή καπνίζει, όπως τσιγάρα, σπύρτα ή καυτή στάχτη.
- Μη χρησιμοποιείτε τη συσκευή χωρίς τα φίλτρα στη θέση τους.
- Κρατήστε τα μαλλιά, τα χαλαρά ρούχα, τα δάχτυλα και όλα τα μέρη του σώματος μακριά από ανοίγματα και κινούμενα μέρη της συσκευής και των αξεσουάρ της.
- Κρατήστε τα καλώδια γείωσης μακριά από τη συσκευή όταν τη χρησιμοποιείτε. Μπορεί να προκύψει κίνδυνος εάν η συσκευή περάσει πάνω από ένα καλώδιο τροφοδοσίας.
- Να είστε ιδιαίτερα προσεκτικοί όταν καθαρίζετε τις σκάλες.

# Σημαντικές οδηγίες ασφαλείας

## Συντήρηση και αποθήκευση

- Αποτρέψτε την ακούσια εκκίνηση. Βεβαιωθείτε ότι ο διακόπτης είναι στη θέση OFF πριν σηκώσετε ή μεταφέρετε τη συσκευή. Η μεταφορά της συσκευής με το δάχτυλό σας στον διακόπτη ή η ενεργοποίηση της συσκευής μπορεί να οδηγήσει σε ατύχημα.
- Βεβαιωθείτε ότι η συσκευή είναι τοποθετημένη σε οριζόντια επιφάνεια. Μη χρησιμοποιείτε τη συσκευή στην ίδια θέση εάν η συσκευή είναι εξοπλισμένη με κύλινδρο βούρτσας και η λαβή δεν είναι τελείως όρθια. Μην αποθηκεύετε τη συσκευή σε μέρος όπου μπορεί να παγώσει.
- Απενεργοποιήστε και αποσυνδέστε τη συσκευή όταν δεν τη χρησιμοποιείτε, πριν την καθαρίσετε, τη συντηρήσετε ή την επισκευάσετε και πριν τη συνδέσετε ή αποσυνδέσετε με κινούμενη βούρτσα.
- Μη χρησιμοποιείτε μια συσκευή που είναι κατεστραμμένη ή τροποποιημένη. Μια κατεστραμμένη ή τροποποιημένη συσκευή μπορεί να παρουσιάσει απρόβλεπτη συμπεριφορά με αποτέλεσμα φωτιά, έκρηξη ή κίνδυνο τραυματισμού.
- Μην τροποποιήσετε ή επιχειρήσετε να επισκευάσετε τη συσκευή, εκτός εάν αυτό αναφέρεται στις οδηγίες χρήσης και φροντίδας.
- Μη χρησιμοποιείτε τη συσκευή με κατεστραμμένο εξάρτημα (π.χ.: βάση φόρτισης, καλώδιο τροφοδοσίας κ.λπ.). Εάν η συσκευή ή το εξάρτημα έχει πέσει, έχει υποστεί ζημιά, έχει μείνει σε εξωτερικό χώρο, έχει πέσει στο νερό ή δεν λειτουργεί όπως θα έπρεπε, μην επιχειρήσετε ποτέ να το χρησιμοποιήσετε. Αναθέστε την επισκευή του σε εξουσιοδοτημένο κέντρο σέρβις.
- Αναθέστε τη συντήρησή του σε εξειδικευμένο τεχνικό χρησιμοποιώντας μόνο πανομοιότυπα ανταλλακτικά. Αυτό θα εξασφαλίσει τη διατήρηση της ασφάλειας της συσκευής.
- Εάν το καλώδιο τροφοδοσίας έχει υποστεί ζημιά, πρέπει να αντικατασταθεί από τον κατασκευαστή, τον αντιπρόσωπο σέρβις του ή από εξίσου εξειδικευμένο άτομο για την αποφυγή κινδύνου.

## Μπαταρία και φόρτιση

- Για τον σκοπό της επαναφόρτισης της συσκευής, χρησιμοποιείτε μόνο τη βάση φόρτισης που παρέχεται με αυτήν τη συσκευή. Χρησιμοποιήστε μόνο με βάση φόρτισης HCBY.
- Ακολουθήστε όλες τις οδηγίες φόρτισης και μη φορτίζετε τη συσκευή εκτός του εύρους θερμοκρασίας που καθορίζεται στην μπαταρία, καθώς κάτι τέτοιο αυξάνει τον κίνδυνο πυρκαγιάς.
- Η βάση φόρτισης είναι εξοπλισμένη με λειτουργία στεγνώματος και είναι κατάλληλη μόνο για το στέγνωμα της βούρτσας αυτής της συσκευής.
- Κρατήστε το καλώδιο της βάσης φόρτισης μακριά από θερμαινόμενες επιφάνειες. Μη χειρίζεστε το βύσμα της βάσης φόρτισης ή τη συσκευή με βρεγμένα χέρια. Για αποσύνδεση, πιάστε το βύσμα της βάσης φόρτισης και όχι το καλώδιο.
- Μην τραβάτε ή μεταφέρετε τη βάση φόρτισης από το καλώδιο, μη χρησιμοποιείτε το καλώδιο ως λαβή, μην κλείνετε την πόρτα στο καλώδιο και μην τραβάτε το καλώδιο γύρω από αιχμηρές άκρες ή γωνίες.
- Μη χρησιμοποιείτε καμία μη επαναφορτιζόμενη μπαταρία. Η μη τήρηση αυτού ενδέχεται να προκαλέσει πυρκαγιά στην μπαταρία ιόντων λιθίου. Αυτή η συσκευή περιέχει μπαταρίες που μπορούν να αντικατασταθούν μόνο από ειδικευμένους τεχνικούς ή από το σέρβις μετά την πώληση.
- Η μπαταρία ιόντων λιθίου περιέχει ουσίες που είναι επικίνδυνες για το περιβάλλον. Πριν από την απόρριψη της συσκευής, αφαιρέστε πρώτα την μπαταρία και, στη συνέχεια, απορρίψτε την ή ανακυκλώστε τη σύμφωνα με τους τοπικούς νόμους και κανονισμούς της χώρας ή της περιοχής στην οποία χρησιμοποιείται.

## Σημαντικές οδηγίες ασφαλείας

- Η συσκευή πρέπει να αποσυνδέεται από την παροχή ρεύματος κατά την αφαίρεση της μπαταρίας. Κρατήστε τις μπαταρίες μακριά από παιδιά. Μη βάζετε ποτέ τις μπαταρίες στο στόμα. Σε περίπτωση κατάποσης, επικοινωνήστε με τον γιατρό σας ή τον τοπικό έλεγχο δηλητηριάσεων.
- Σε καταχρηστικές συνθήκες, μην έρθετε ποτέ σε επαφή με την μπαταρία από την οποία μπορεί να εκτοξευθεί το υγρό. Εάν συμβεί κατά λάθος επαφή, ξεπλύνετε με νερό. Εάν το υγρό έρθει σε επαφή με τα μάτια, ζητήστε αμέσως ιατρική βοήθεια. Το υγρό που εκτοξεύεται από την μπαταρία μπορεί να προκαλέσει ερεθισμό ή εγκαύματα.
- Η βάση φόρτισης είναι ικανή να φορτίσει την μπαταρία 7 στοιχείων 2600 mAh. Αυτή η βάση φόρτισης δεν πρέπει να χρησιμοποιείται για τη φόρτιση μη επαναφορτιζόμενων μπαταριών. Η μη τήρηση αυτού ενδέχεται να προκαλέσει πυρκαγιά στην μπαταρία ιόντων λιθίου.

### Σύμβολα



Εξοπλισμός κατηγορίας II

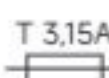

Ασφάλεια μικρομεγέθους βραδείας τήξης, όπου το T 3,15A είναι το σύμβολο που υποδηλώνει τη χαρακτηριστική καμπύλη χρόνου/ρεύματος



Μόνο για εσωτερική χρήση



Διαβάστε το εγχειρίδιο χειριστή



Πληροφορίες ΑΗΗΕ

Όλα τα προϊόντα που φέρουν αυτό το σύμβολο είναι απόβλητα ηλεκτρικού και ηλεκτρονικού εξοπλισμού (ΑΗΗΕ κατά την Οδηγία 2012/19/ΕΕ) που δεν πρέπει να αναμιγνύονται με ασυσκεύαστα οικιακά απόβλητα. Αντ' αυτού, πρέπει να προστατεύετε την ανθρώπινη υγεία και το περιβάλλον παραδίδοντας τα απόβλητα εξοπλισμού σας σε ένα καθορισμένο σημείο συλλογής για ανακύκλωση αποβλήτων ηλεκτρικού και ηλεκτρονικού εξοπλισμού, το οποίο έχει οριστεί από την κυβέρνηση ή τις τοπικές αρχές. Η ορθή απόρριψη και η ανακύκλωση θα συμβάλουν στην αποτροπή ενδεχόμενων αρνητικών επιπτώσεων στο περιβάλλον και την ανθρώπινη υγεία. Επικοινωνήστε με τον εγκαταστάτη ή τις τοπικές αρχές για περισσότερες πληροφορίες σχετικά με την τοποθεσία καθώς και τους όρους και τις προϋποθέσεις των εν λόγω σημείων συλλογής.

Εμείς, η XingKuang Innovation Technology (Suzhou) Co., Ltd., δηλώνουμε με το παρόν ότι ο παρών εξοπλισμός συμμορφώνεται με τις ισχύουσες Οδηγίες, τα ευρωπαϊκά πρότυπα και τις τροποποιήσεις. Το πλήρες κείμενο της δήλωσης συμμόρφωσης ΕΕ διατίθεται στην ακόλουθη διεύθυνση Διαδικτύου: [www.mova-tech.com](http://www.mova-tech.com)

Για λεπτομερές ηλεκτρονικό εγχειρίδιο, μεταβείτε στην ηλεκτρονική διεύθυνση <https://www.mova-tech.com/pages/user-manuals-and-faqs>

## Επισκόπηση προϊόντος

### Λίστα συσκευασίας



Λαβή

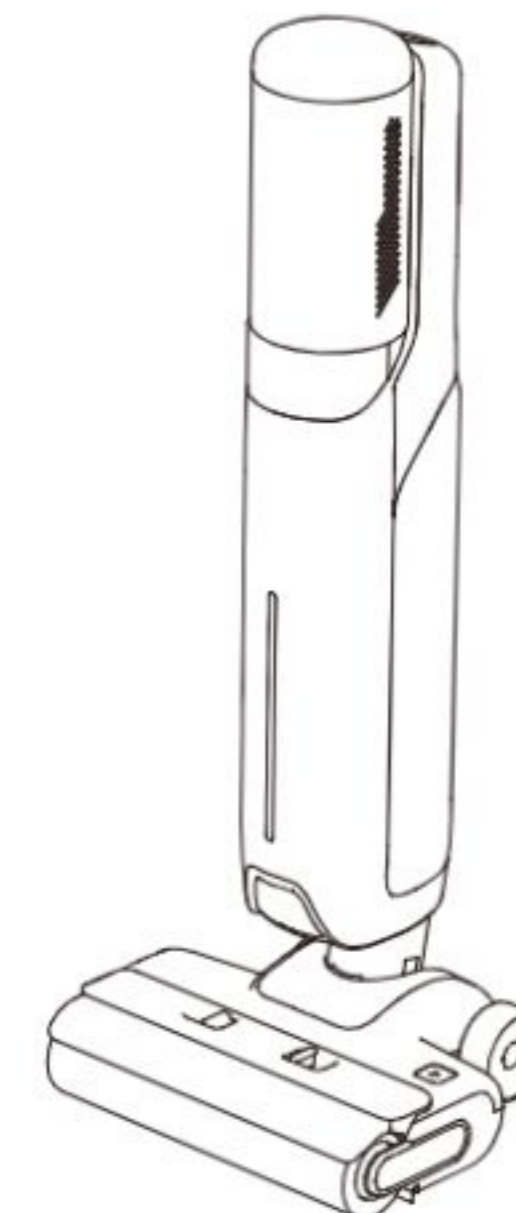

Κύριο σώμα

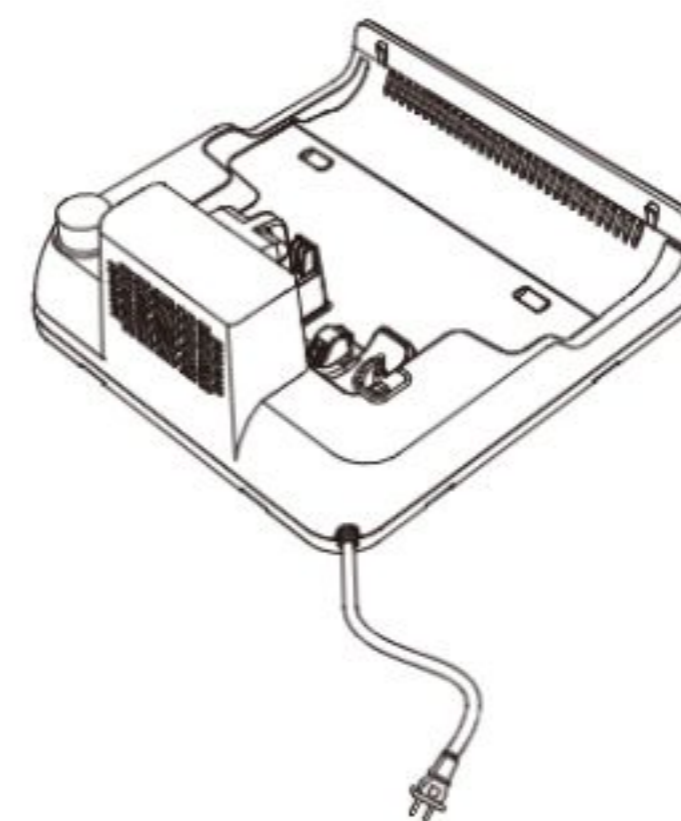

Βάση φόρτισης



Βούρτσα καθαρισμού

Σκούπα

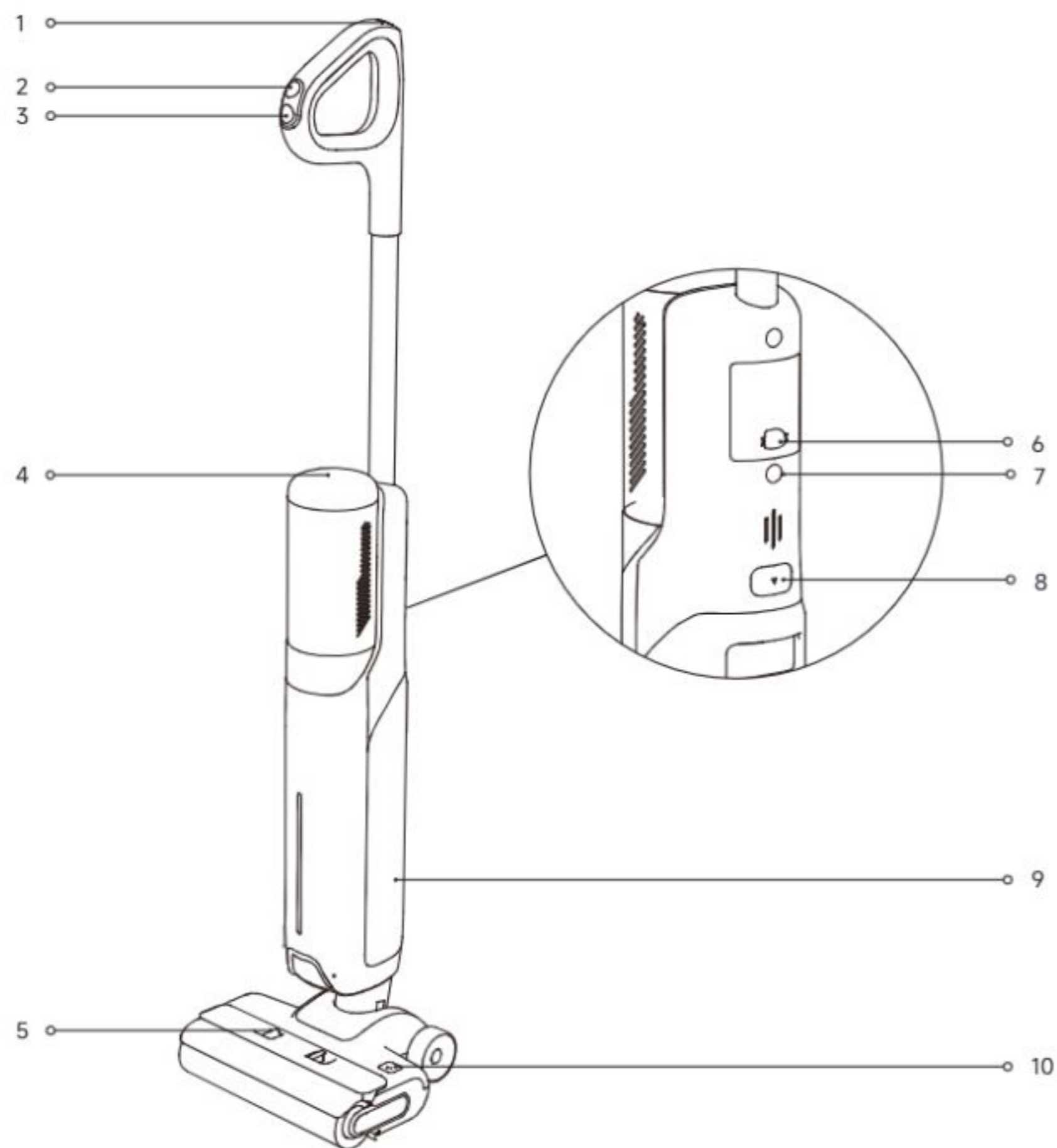

- |                          |   |   |
|--------------------------|---|---|
| 1  Κουμπί αυτοκαθαρισμού | 5 Κουμπιά απελευθέρωσης καλύμματος κυλίνδρου βούρτσας | 8 Κουμπί απελευθέρωσης δοχείου καθαρού και χρησιμοποιημένου νερού |
| 2  Διακόπτης λειτουργίας | 6 Παγκατευθυντικός τροχός                             | 9 Δοχείο καθαρού και χρησιμοποιημένου νερού                       |
| 3  Διακόπτης τροφοδοσίας | 7 Ηχητική ειδοποίηση                                  | 10 Κουμπί απελευθέρωσης κυλίνδρου βούρτσας                        |
| 4 Οθόνη προβολής         |   |   |

Βάση φόρτισης

- 1 Είσοδος στεγνώματος στον αέρα
- 2 Έξοδος στεγνώματος στον αέρα
- 3 Καλώδιο ισχύος
- 4 Επαφές φόρτισης

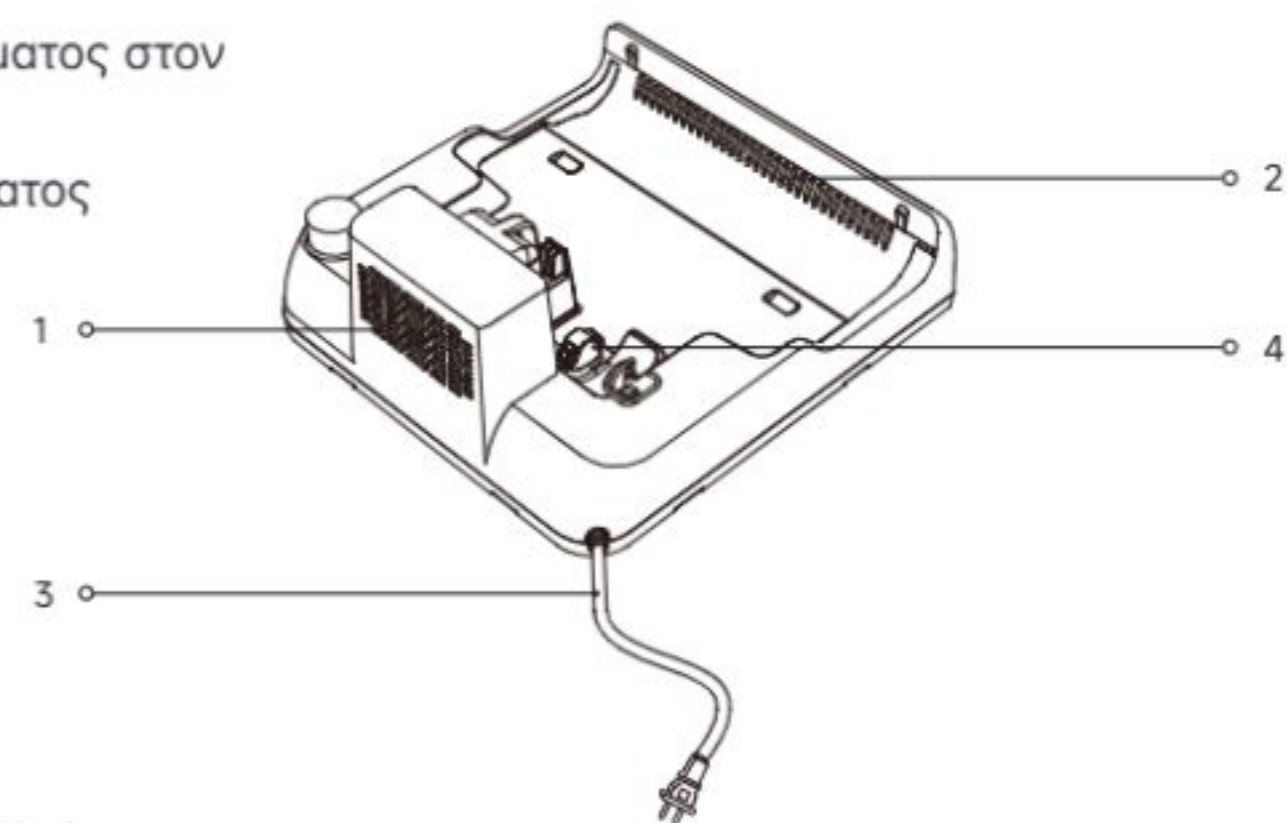

Οθόνη προβολής

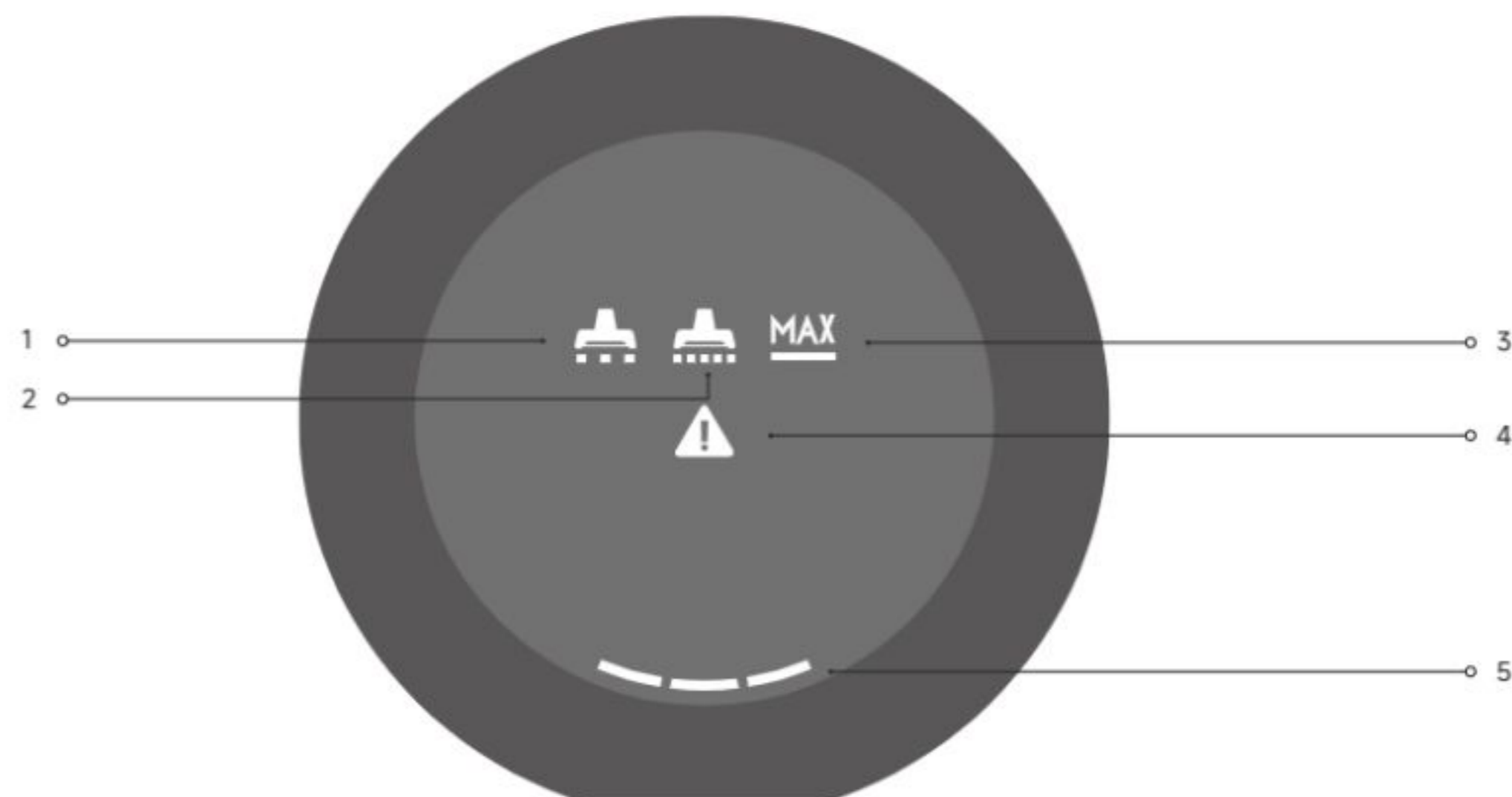

- |                                  |  |  |
|----------------------------------|--|--|
| 1 Λειτουργία εξοικονόμησης νερού | 4 Ένδειξη σφάλματος  | 5 Ένδειξη μπαταρίας  |
| 2 Τυπική λειτουργία              | <ul style="list-style-type: none"> <li>• Σταθερό κόκκινο:                     <ul style="list-style-type: none"> <li>• Μπλοκαρισμένος σωλήνας</li> <li>• Ο κύλινδρος βούρτσας κόλλησε</li> </ul> </li> <li>• Κόκκινο που αναβοσβήνει:                     <ul style="list-style-type: none"> <li>• Άλλες βλάβες</li> </ul> </li> </ul> | <ul style="list-style-type: none"> <li>• Κόκκινο που αναβοσβήνει: Απενεργοποίηση</li> <li>• Σταθερό κόκκινο: Στάθμη μπαταρίας &lt;20%</li> <li>• Σταθερό πράσινο: Στάθμη μπαταρίας ≥20%</li> </ul> |
| 3 Τούρμπο λειτουργία             |  |  |

Σημείωση: Εάν η συσκευή δεν λειτουργεί σωστά, η οθόνη θα εμφανίσει μια ένδειξη σφάλματος. Ανατρέξτε στον πίνακα Μηνύματα σφαλμάτων και Λύσεις για να βρείτε τη λύση σας.

Εισαγάγετε το άκρο της λαβής κατακόρυφα στη θύρα στο επάνω μέρος της συσκευής, όπως υποδεικνύεται μέχρι να ακούσετε ένα κλικ.

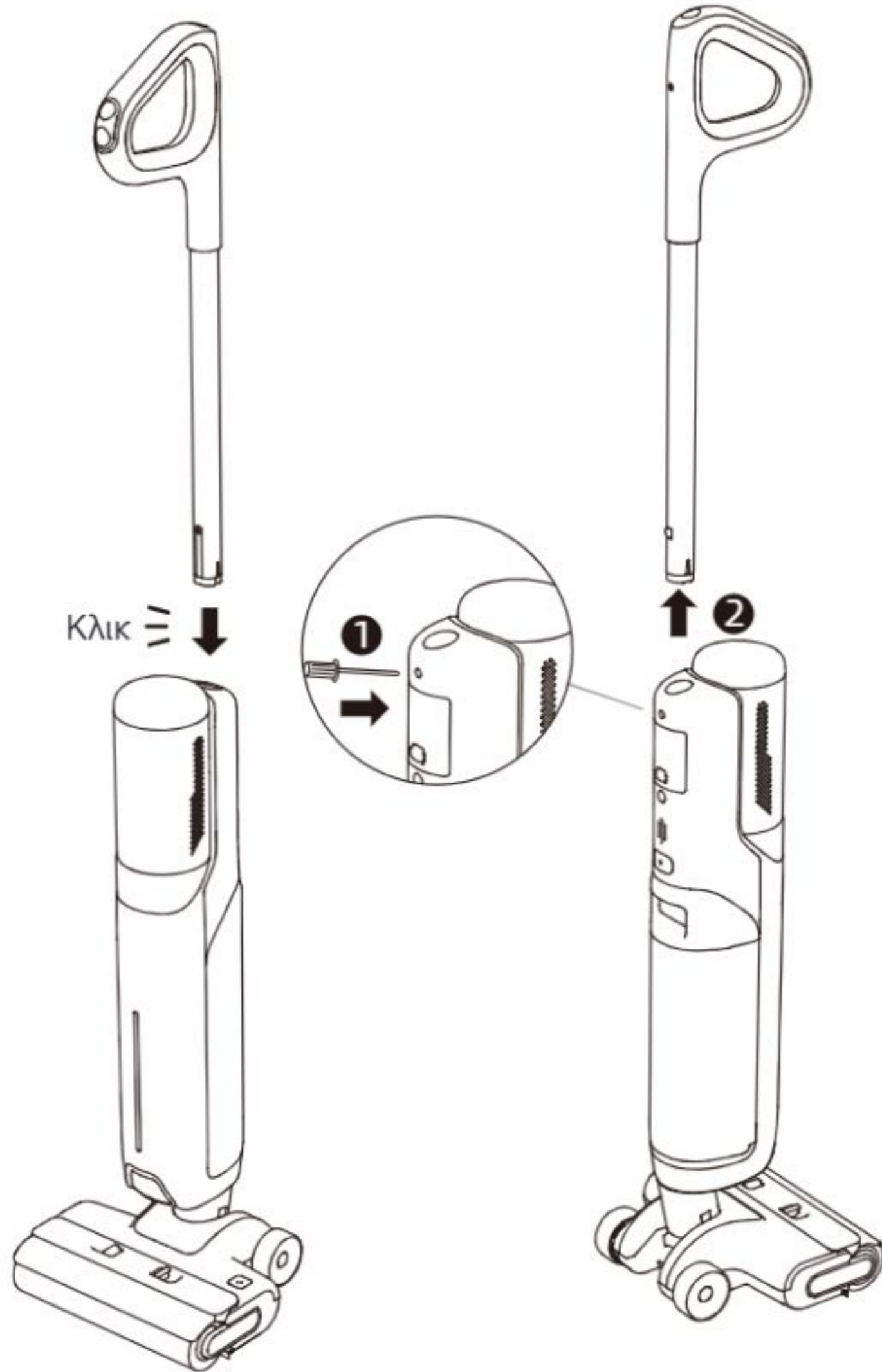

Σημείωση: Για αποσυναρμολόγηση, επεκτείνετε ένα σκληρό αντικείμενο μέσα στην οπή της συσκευής όπως υποδεικνύεται για να πιέσετε τις επαφές και τραβήξετε τη λαβή προς τα πάνω ταυτόχρονα.

1. Τοποθετήστε τη βάση φόρτισης πάνω σε τοίχο σε επίπεδο έδαφος και συνδέστε τη σε μια πηγή τροφοδοσίας μέσω του προσαρμογέα. Φορτίστε πλήρως τη συσκευή πριν από την πρώτη χρήση.
2. Τοποθετήστε τη συσκευή στη βάση φόρτισης. Η φόρτιση ολοκληρώνεται όταν ολόκληρη η ένδειξη μπαταρίας γίνει σταθερά πράσινη.

Ένδειξη μπαταρίας

- Παλλόμενο κόκκινο: Στάθμη μπαταρίας <20% (φόρτιση)
- Παλλόμενο πράσινο: Στάθμη μπαταρίας ≥20% (φόρτιση)

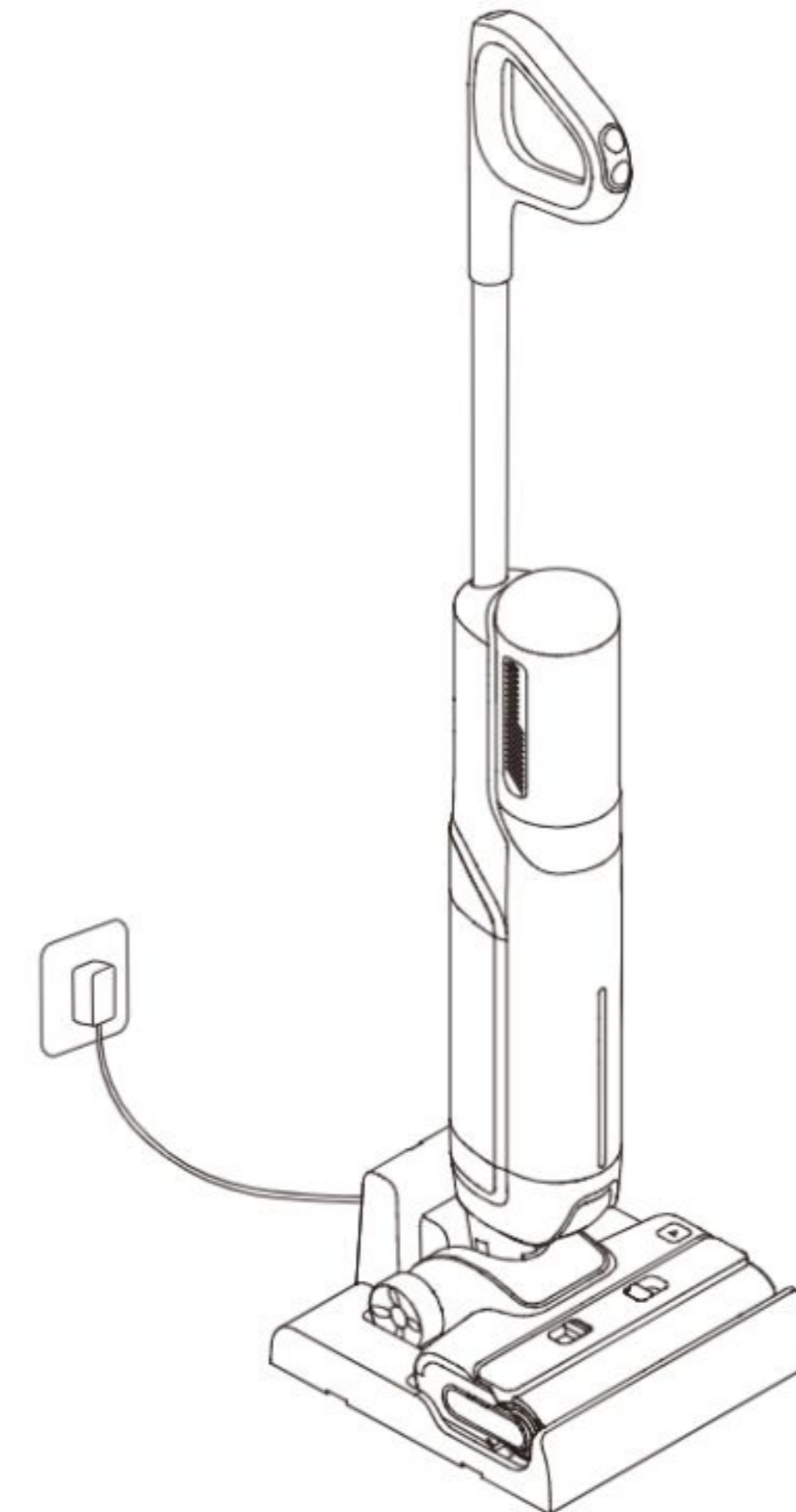

Σημείωση:

- Εάν δεν υπάρξει λειτουργία εντός 10 λεπτών από την πλήρη φόρτιση, η συσκευή θα εισέλθει σε κατάσταση αναμονής. Επανεκκινήστε τη συσκευή εάν πρέπει να τη χρησιμοποιήσετε.
- Για να παρατείνετε τη διάρκεια ζωής της μπαταρίας, η μπαταρία συνεχίζει να κρυώνει αυτόματα αφού έχετε χρησιμοποιήσει τη συσκευή για μεγάλο χρονικό διάστημα.

### Γέμισμα του δοχείου καθαρού νερού

1. Πατήστε το κουμπί απελευθέρωσης του δοχείου καθαρού και χρησιμοποιημένου νερού για να αφαιρέσετε το δοχείο. Ανοίξτε το κάλυμμα του δοχείου καθαρού νερού και γεμίστε το δοχείο με καθαρό νερό.

2. Εγκαταστήστε το δοχείο καθαρού και χρησιμοποιημένου νερού και βεβαιωθείτε ότι έχει ασφαλίσει στη θέση του.

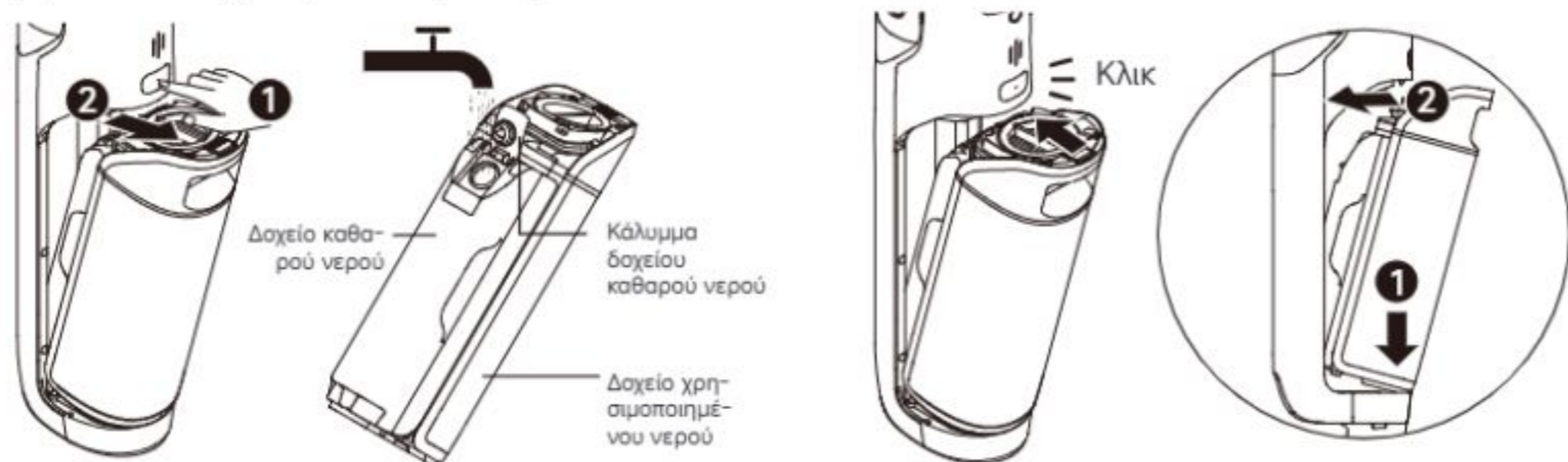

### Έναρξη καθαρισμού

Πατήστε απαλά το κάλυμμα της βούρτσας και γείρετε τη συσκευή προς τα πίσω. Πατήστε τον διακόπτη τροφοδοσίας για έναρξη/διακοπή λειτουργίας. Εάν η συσκευή βρίσκεται σε όρθια θέση κατά τη λειτουργία, η τρέχουσα εργασία θα ανασταλεί. Η συσκευή έχει σχεδιαστεί για να τοποθετείται επίπεδη σε γωνία 180 μοιρών, επιτρέποντας την πρόσβαση και τον καθαρισμό κάτω από έπιπλα με χαμηλό προφίλ.

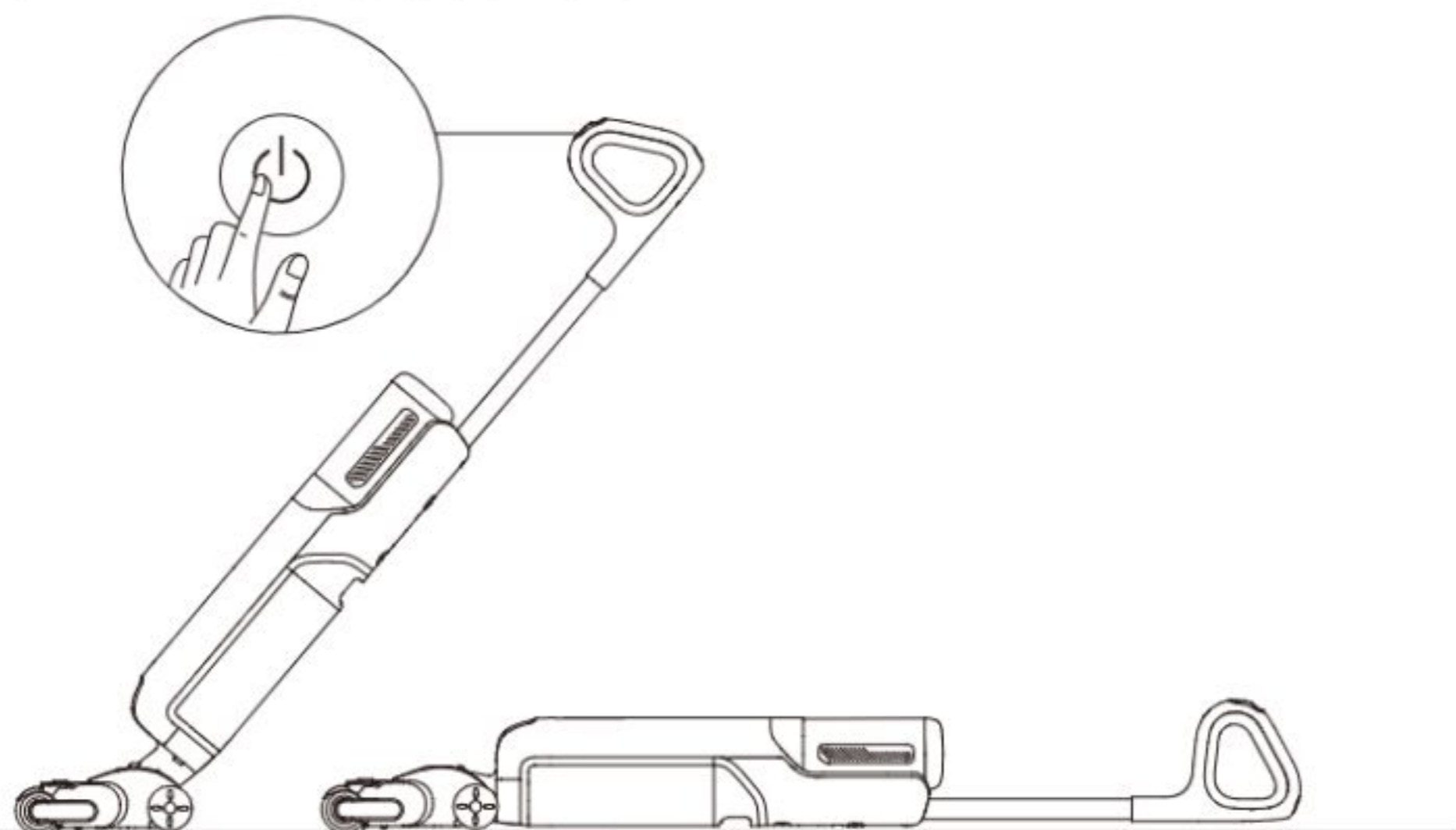

- Σημείωση:
- Μην καθαρίζετε αφρώδη υγρά.
  - Η συσκευή είναι κατάλληλη για τον καθαρισμό δαπέδων, μαρμάρων, πλακιδίων και άλλων σκληρών επιφανειών.
  - Όταν η συσκευή είναι σε λειτουργία, μην τη σηκώνετε από το έδαφος, μην τη μετακινείτε ή τη γέρνετε. Διαφορετικά, το χρησιμοποιημένο νερό μπορεί να ρέει στο μοτέρ.

### Εναλλαγή λειτουργιών

Πατήστε τον διακόπτη λειτουργίας για να αλλάξετε λειτουργία ανάλογα με τις ανάγκες σας.



**Λειτουργία εξοικονόμησης νερού**  
Αυτή η λειτουργία είναι κατάλληλη για καθημερινό καθαρισμό και χρήση σε πλακάκια δαπέδου.



**Τυπική λειτουργία**  
Η συσκευή θα λειτουργεί σε μέτρια ισχύ, κατάλληλη για γενικές εργασίες καθαρισμού.



**Τούρμπο λειτουργία**  
Μέγιστη ισχύς αναρρόφησης και αυξημένη ροή νερού για επίμονους λεκέδες σε σκληρά δάπεδα.

### Προσθήκη υγρού καθαρισμού

**ΠΡΟΕΙΔΟΠΟΙΗΣΗ:** Για να μειώσετε τον κίνδυνο πυρκαγιάς και ηλεκτροπληξίας λόγω ζημιάς στα εσωτερικά εξαρτήματα, χρησιμοποιείτε μόνο το υγρό καθαρισμού XingKuang Innovation Technology (Suzhou) Co., Ltd.AWH10 που προορίζεται για χρήση με τη συσκευή.

1. Αφαιρέστε το σφραγιστικό πριν από τη χρήση.
2. Μετρήστε το καθαριστικό δαπέδου με το καπάκι του μπουκαλιού (\*περίπου 10 ml/0,34 fl oz ανά καπάκι).
3. Ρίξτε το στο δοχείο καθαρού νερού και ανακινήστε απαλά για ομοιόμορφη ανάμιξη πριν τη χρήση.

Σημείωση: Μην προσθέτετε άλλα υγρά εκτός από το επίσημο εγκεκριμένο καθαριστικό. Το προϊόν καθαρισμού μπορεί να είναι διαθέσιμο στο επίσημο ηλεκτρονικό κατάστημα.

2. Τραβήξτε προς τα πάνω τη λαβή στο κάλυμμα του δοχείου χρησιμοποιημένου νερού, σηκώστε το κάλυμμα και αδειάστε το χρησιμοποιημένο νερό.

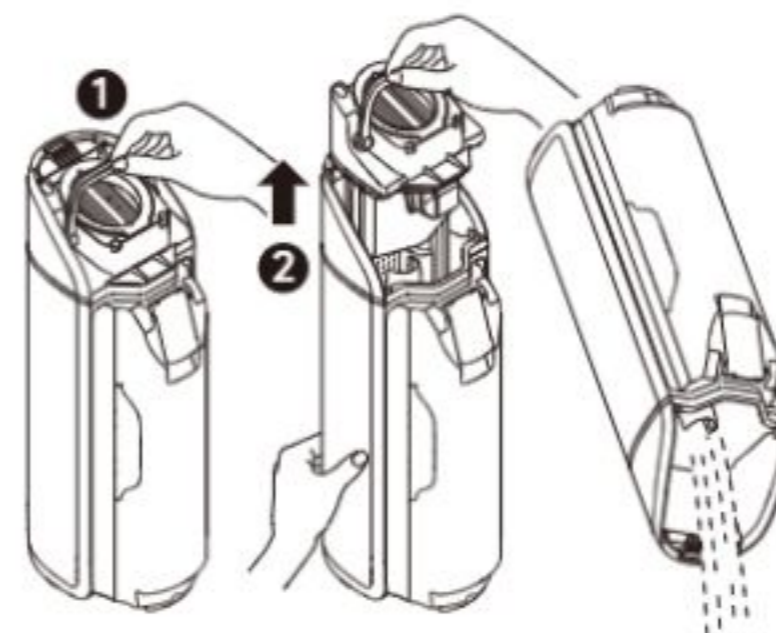

### Άδειασμα του δοχείου χρησιμοποιημένου νερού

1. Πατήστε το κουμπί απελευθέρωσης του δοχείου καθαρού και χρησιμοποιημένου νερού για να αφαιρέσετε το δοχείο.

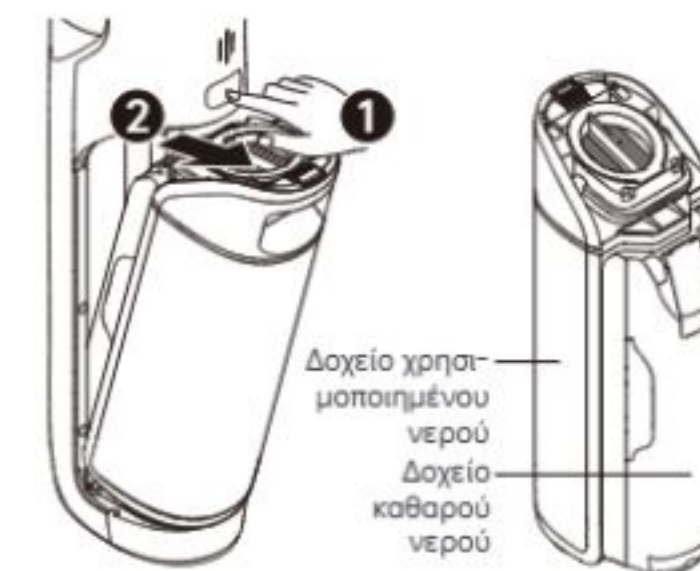

3. Επανατοποθετήστε το κάλυμμα στο δοχείο χρησιμοποιημένου νερού, πιέστε προς τα κάτω τη λαβή και ασφαλίστε το κάλυμμα. Επανατοποθετήστε το δοχείο καθαρού και χρησιμοποιημένου νερού μέχρι να ακούσετε ένα κλικ.

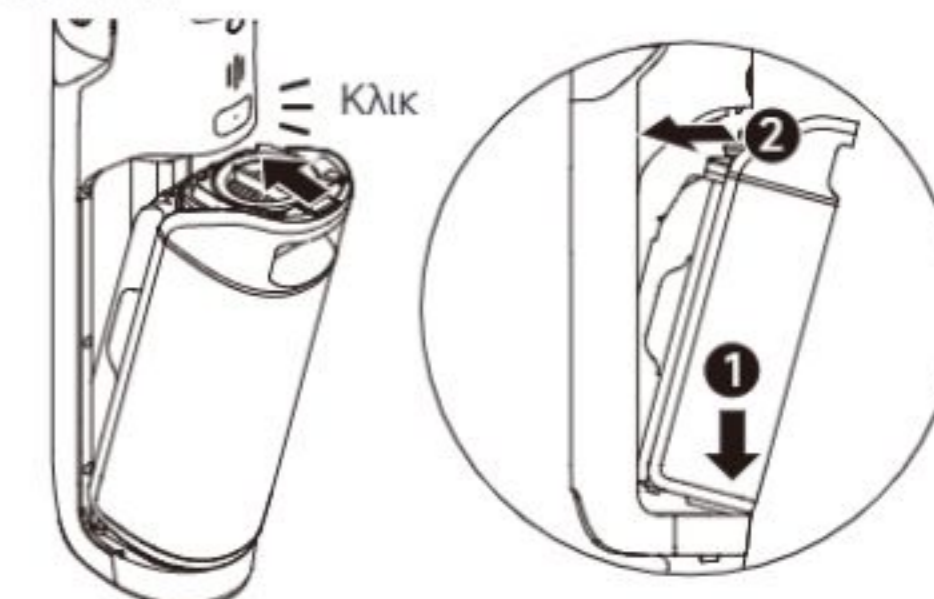

### Λειτουργία αυτοκαθαρισμού

1. Τοποθετήστε ξανά τη συσκευή στη βάση. Βεβαιωθείτε ότι το νερό στο δοχείο καθαρού νερού είναι επαρκές για αυτοκαθαρισμό.
2. Πατήστε στιγμιαία το κουμπί αυτοκαθαρισμού στο επάνω μέρος της λαβής για να ξεκινήσετε/διακόψετε τον αυτοκαθαρισμό.
3. Αδειάστε το δοχείο χρησιμοποιημένου νερού όταν ολοκληρωθεί ο αυτοκαθαρισμός. Στη συνέχεια, η συσκευή εισέρχεται σε λειτουργία στεγνώματος και αρχίζει να στεγνώνει τον κύλινδρο βούρτσας με ζεστό αέρα.

### Λειτουργία στεγνώματος

1. Πατήστε παρατεταμένα το κουμπί αυτοκαθαρισμού για 3 δευτερόλεπτα για να ενεργοποιήσετε τη λειτουργία στεγνώματος και να στεγνώσετε τον κύλινδρο βούρτσας με ζεστό αέρα. Η ένδειξη μπαταρίας 3 τμημάτων θα ανάψει με παλλόμενο πράσινο χρώμα.

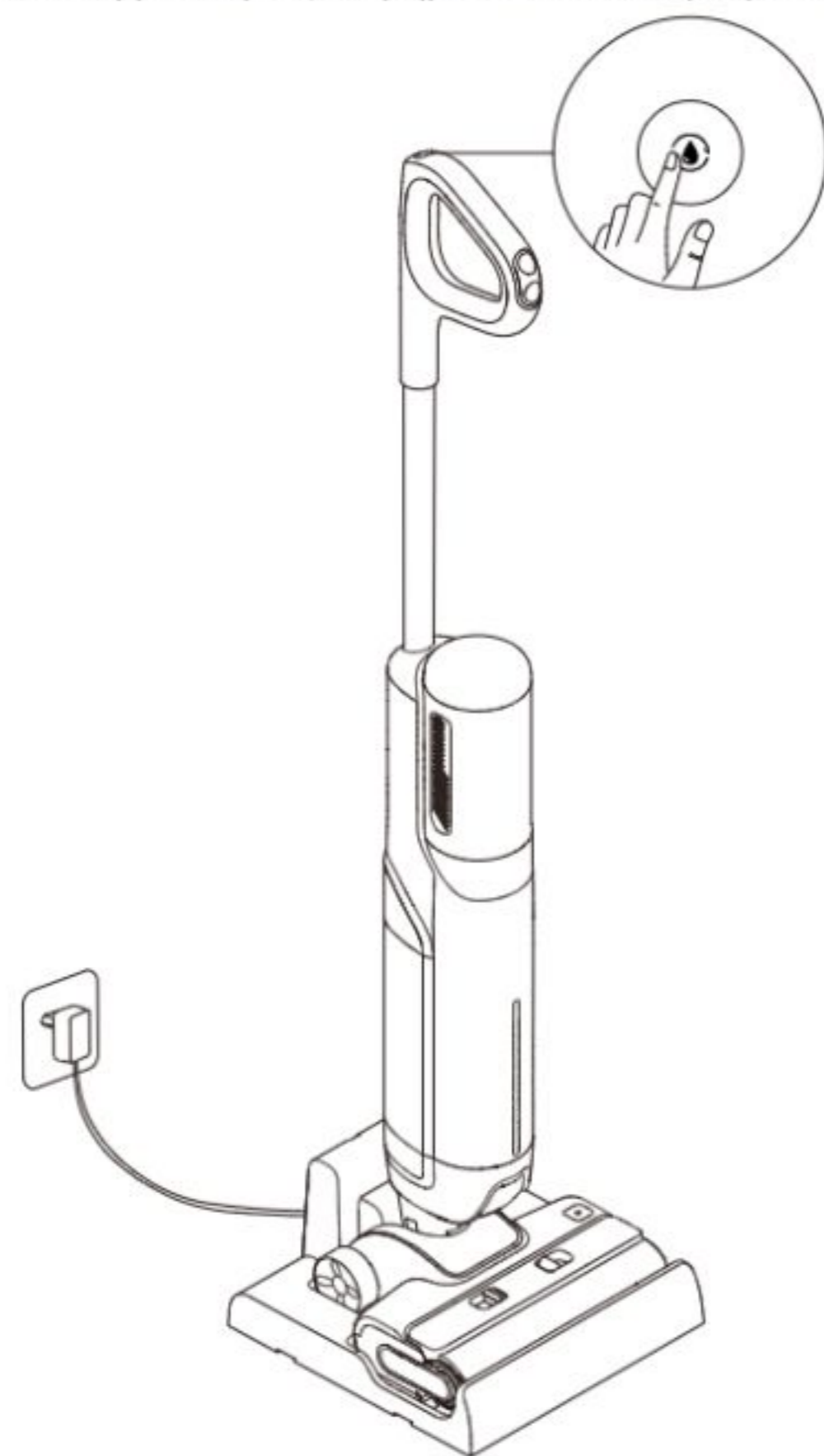

#### Σημείωση:

- Η λειτουργία αυτοκαθαρισμού μπορεί να ενεργοποιηθεί μόνο όταν η συσκευή φορτίζεται και η στάθμη μπαταρίας είναι πάνω από 20%. Εάν η στάθμη φόρτισης της μπαταρίας είναι χαμηλότερη, φορτίστε τη στο 20% πριν ξεκινήσετε τον αυτοκαθαρισμό.
- Καθαρίστε τη βάση φόρτισης εάν έχουν απομείνει λεκέδες στη βάση μετά την ολοκλήρωση του αυτοκαθαρισμού.
- Εάν καθαρίζετε τον κύλινδρο βούρτσας χειροκίνητα, στεγνώστε τον καλά στον αέρα ή στεγνώστε τον χρησιμοποιώντας τη λειτουργία στεγνώματος αρκετές φορές.

### Συμβουλές:

- Απενεργοποιήστε τη συσκευή πριν από τη συντήρηση. Μην αγγίζετε τον διακόπτη λειτουργίας.
- Αντικαταστήστε τα εξαρτήματα εάν χρειάζεται. Τα εξαρτήματα πρέπει να αντικατασταθούν από αυτά που διατίθενται από τον κατασκευαστή ή τον αντιπρόσωπο σέρβις του.
- Εάν η συσκευή δεν χρησιμοποιείται για μεγάλο χρονικό διάστημα, φορτίστε την πλήρως, αποσυνδέστε το βύσμα τροφοδοσίας και αποθηκεύστε τη συσκευή σε δροσερό περιβάλλον με χαμηλή υγρασία, μακριά από το άμεσο ηλιακό φως. Για να αποφύγετε την υπερβολική αποφόρτιση της μπαταρίας, φορτίζετε τη συσκευή τουλάχιστον μία φορά κάθε 3 μήνες.

### Καθαρισμός του δοχείου χρησιμοποιημένου νερού

1. Πατήστε το κουμπί απελευθέρωσης του δοχείου καθαρού και χρησιμοποιημένου νερού για να αφαιρέσετε το δοχείο.



2. Τραβήξτε προς τα πάνω τη λαβή στο κάλυμμα του δοχείου χρησιμοποιημένου νερού και σηκώστε το κάλυμμα. Αφαιρέστε το φίλτρο και το καλάθι φίλτρου στερεών αποβλήτων από το κάλυμμα του δοχείου χρησιμοποιημένου νερού.



3. Ξεπλύνετε το δοχείο χρησιμοποιημένου νερού, το κάλυμμα του δοχείου και το καλάθι φίλτρου στερεών αποβλήτων με νερό. Χρησιμοποιήστε την παρεχόμενη βούρτσα καθαρισμού για να καθαρίσετε το εσωτερικό τοίχωμα του δοχείου.

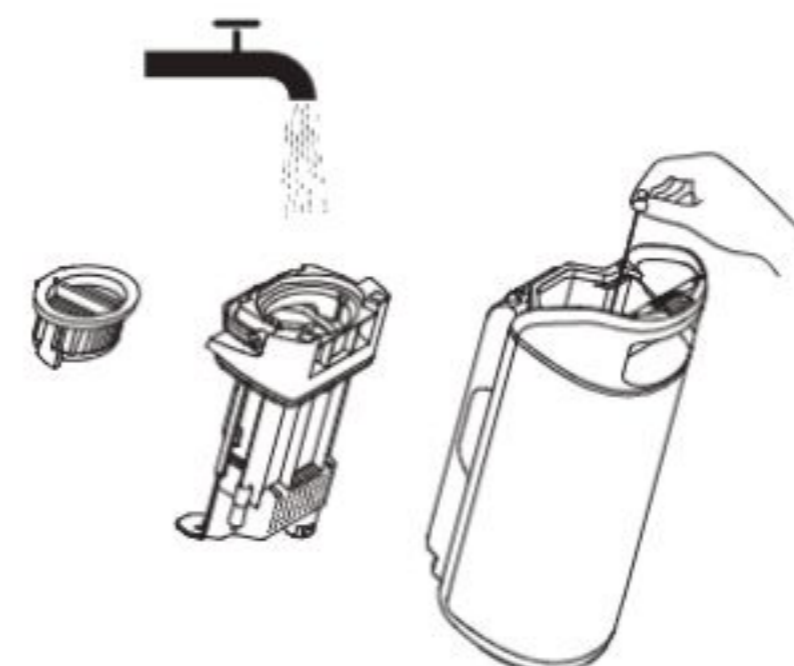

4. Επανατοποθετήστε το κάλυμμα του δοχείου χρησιμοποιημένου νερού πιέζοντας προς τα κάτω τη λαβή και ασφαλίζοντας το κάλυμμα. Στη συνέχεια, εγκαταστήστε ξανά το δοχείο χρησιμοποιημένου νερού μέχρι να ακούσετε ένα κλικ.

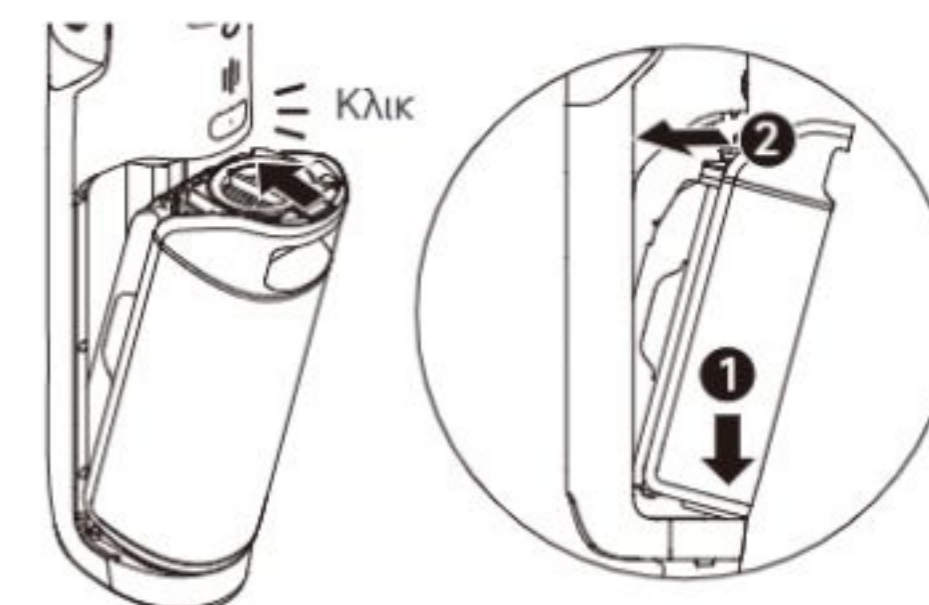

Σημείωση: Συνιστάται να καθαρίζετε έγκαιρα το δοχείο χρησιμοποιημένου νερού μετά από κάθε χρήση, καθώς και πριν και μετά τον αυτοκαθαρισμό.

## Φροντίδα και συντήρηση

### Καθαρισμός του φίλτρου

1. Αφαιρέστε το φίλτρο και χτυπήστε απαλά για να απομακρύνετε τη σκόνη που αιωρείται στην επιφάνεια.



2. Όταν το φίλτρο είναι βρώμικο και χρειάζεται πλύσιμο, ξεπλύνετε το με νερό. Πρέπει να είναι εντελώς στεγνό πριν από τη χρήση.



Σημείωση: Συνιστάται η αντικατάσταση του φίλτρου κάθε 3 έως 6 μήνες.

### Καθαρισμός της μονάδας βούρτσας

1. Πατήστε τα κουμπιά απελευθέρωσης του καλύμματος του κυλίνδρου βούρτσας για να αφαιρέσετε το κάλυμμα του κυλίνδρου βούρτσας. Πατήστε το κουμπί απελευθέρωσης του κυλίνδρου βούρτσας και τραβήξτε τη λαβή για να αφαιρέσετε τον κύλινδρο βούρτσας.

2. Καθαρίστε τυχόν τρίχες και υπολείμματα που έχουν πιαστεί στον κύλινδρο βούρτσας με την παρεχόμενη βούρτσα καθαρισμού. Ξεπλύνετε τον κύλινδρο βούρτσας και το κάλυμμα με καθαρό νερό και στεγνώστε το εντελώς.

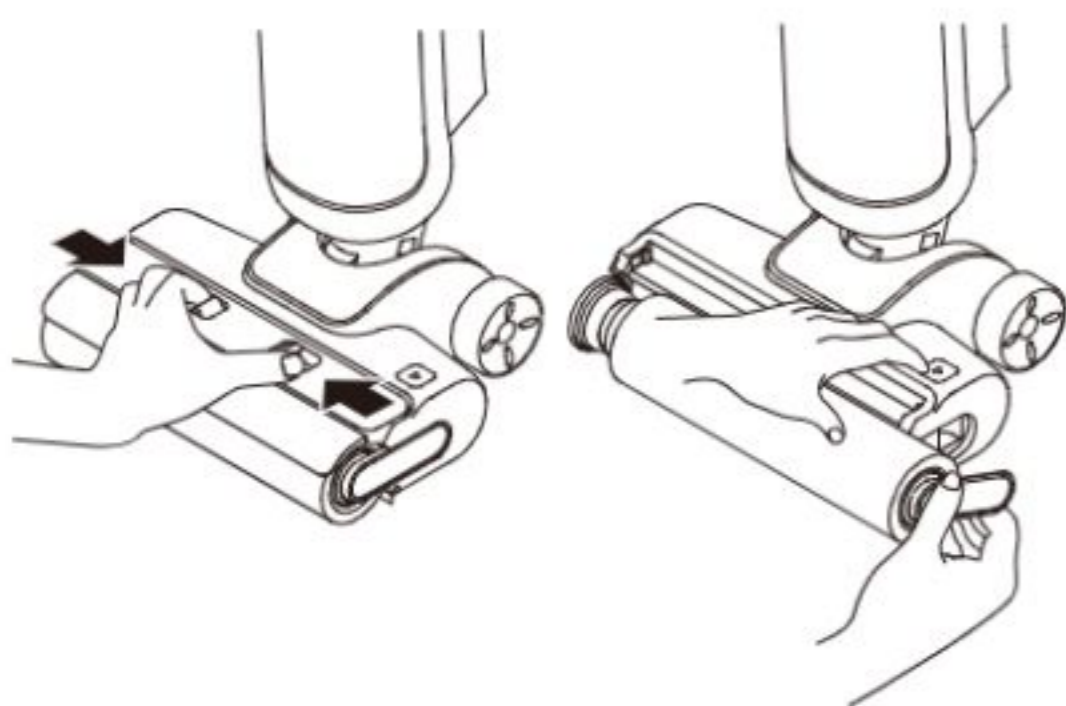

## Φροντίδα και συντήρηση

3. Σκουπίστε την είσοδο αναρρόφησης με ένα στεγνό ή υγρό πανί.



4. Επανατοποθετήστε τον κύλινδρο βούρτσας και το κάλυμμα του κυλίνδρου βούρτσας μέχρι να ακούσετε ένα κλικ.

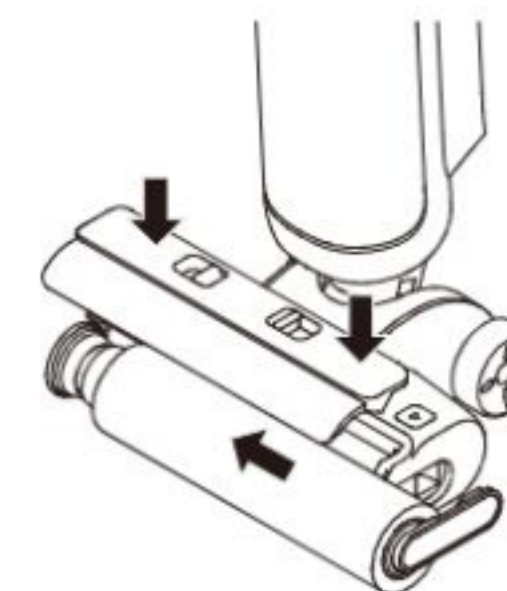

Σημείωση:

- Μην ξεπλένετε τη μονάδα βούρτσας με νερό.
- Καθαρίστε όπως απαιτείται. Συνιστάται η αντικατάσταση του κυλίνδρου βούρτσας κάθε 3 έως 6 μήνες.

### Καθαρισμός του σωλήνα

Αφαιρέστε το δοχείο καθαρού και χρησιμοποιημένου νερού. Σκουπίστε τον σωλήνα με ένα υγρό πανί πριν από τη χρήση.

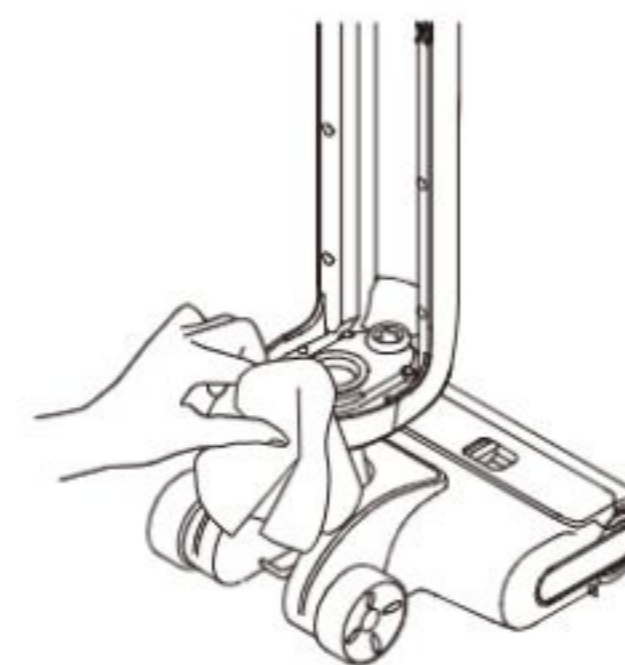

Σημείωση: Μην ξεπλένετε τον σωλήνα.

Εάν παρουσιαστεί σφάλμα, η συσκευή θα σταματήσει να λειτουργεί. Ανατρέξτε στον παρακάτω πίνακα για την αντιμετώπιση προβλημάτων. Εάν το πρόβλημα παραμένει, επικοινωνήστε με την εξυπηρέτηση πελατών.

Σφάλμα	Πιθανή αιτία	Λύση
Η συσκευή δεν λειτουργεί.	Η μπαταρία της συσκευής έχει εξαντληθεί ή η στάθμη της μπαταρίας της είναι χαμηλή.	Φορτίστε πλήρως την μπαταρία της πριν από τη χρήση.
	Η συσκευή βρίσκεται σε όρθια θέση.	Γείρετε τη συσκευή προς τα πίσω.
	Η λειτουργία προστασίας από υπερθέρμανση ενεργοποιήθηκε από την απόφραξη.	Εκκαθαρίστε την απόφραξη και περιμένετε έως ότου η θερμοκρασία επανέλθει κανονικά.
	Το δοχείο χρησιμοποιημένου νερού είναι πλήρες.	Αδειάστε το δοχείο χρησιμοποιημένου νερού.
	Τα εξαρτήματα δεν είναι τοποθετημένα στη θέση τους.	Βεβαιωθείτε ότι όλα τα εξαρτήματα είναι τοποθετημένα σωστά στη θέση τους.
Η συσκευή φορτίζει αργά.	Η θερμοκρασία της μπαταρίας είναι πολύ χαμηλή ή πολύ υψηλή.	Περιμένετε έως ότου η θερμοκρασία της μπαταρίας επανέλθει κανονικά.
Η ισχύς αναρρόφησης της συσκευής είναι ασθενής.	Το φίλτρο είναι βουλωμένο.	Καθαρίστε το φίλτρο.
	Η είσοδος ή ο σωλήνας αναρρόφησης φράσσεται από ξένο αντικείμενο.	Καθαρίστε τον σωλήνα και την είσοδο αναρρόφησης.
Το μοτέρ κάνει έναν περίεργο θόρυβο.	Υπάρχει πάρα πολύ βρώμικο νερό στο δοχείο χρησιμοποιημένου νερού.	Αδειάστε το δοχείο χρησιμοποιημένου νερού.
	Η είσοδος αναρρόφησης είναι φραγμένη.	Εκκαθαρίστε τυχόν απόφραξη στην είσοδο αναρρόφησης.
Η ένδειξη στάθμης μπαταρίας στην οθόνη ενδείξεων δεν ανάβει κατά τη φόρτιση.	Το βύσμα της βάσης φόρτισης δεν έχει εισαχθεί σωστά στην πρίζα.	Βεβαιωθείτε ότι το βύσμα της βάσης φόρτισης είναι τοποθετημένο στη θέση του.
	Η συσκευή δεν έχει τοποθετηθεί σωστά στη βάση φόρτισης.	Βεβαιωθείτε ότι η συσκευή έχει τοποθετηθεί σωστά στη βάση φόρτισης.
Δεν βγαίνει νερό από τη συσκευή.	Το δοχείο καθαρού νερού δεν έχει τοποθετηθεί σωστά στη θέση του ή το νερό στο δοχείο καθαρού νερού είναι ανεπαρκές.	Επανεγκαταστήστε ή γεμίστε το δοχείο καθαρού νερού.
	Χρειάζονται 30 δευτερόλεπτα για να υγρανθεί ο κύλινδρος βούρτσας.	Ενεργοποιήστε τη συσκευή και ελέγξτε ξανά μετά από λίγο.

Ο αεραγωγός στάζει νερό.	Μια σύγκρουση ή ένα απότομο τράβηγμα προκαλεί την είσοδο νερού στο μοτέρ.	Μετακινήστε τη συσκευή απαλά μπρος-πίσω ενώ είναι ενεργοποιημένη.
	Το φίλτρο δεν είναι τελείως στεγνό μετά τον καθαρισμό.	Στεγνώστε το φίλτρο εντελώς πριν από τη χρήση.
Ο αυτοκαθαρισμός αποτυγχάνει.	Ο κύλινδρος βούρτσας μπορεί να μπλοκαριστεί από μεγάλα υπολείμματα.	Αφαιρέστε το κάλυμμα του κυλίνδρου βούρτσας για να ελέγξετε και να καθαρίσετε τον κύλινδρο βούρτσας.
	Η συσκευή δεν έχει τοποθετηθεί σωστά στη βάση φόρτισης.	Βεβαιωθείτε ότι η συσκευή φορτίζεται πριν ενεργοποιήσετε τη λειτουργία αυτοκαθαρισμού.
	Ο αυτοκαθαρισμός δεν μπορεί να ενεργοποιηθεί εάν η στάθμη της μπαταρίας είναι χαμηλότερη από 20%.	Ο αυτοκαθαρισμός μπορεί να ενεργοποιηθεί μόνο όταν η συσκευή φορτίζεται και η ένδειξη στάθμης μπαταρίας είναι πάνω από 20%.
	Το δοχείο χρησιμοποιημένου νερού δεν είναι εγκατεστημένο στη θέση του ή το δοχείο χρησιμοποιημένου νερού είναι πλήρες.	Επανεγκαταστήστε ή αδειάστε το δοχείο χρησιμοποιημένου νερού.
	Το δοχείο καθαρού νερού δεν είναι εγκατεστημένο στη θέση του ή το νερό στο δοχείο καθαρού νερού είναι ανεπαρκές.	Επανεγκαταστήστε ή γεμίστε το δοχείο καθαρού νερού.
Κακή απόδοση στεγνώματος.	Η έξοδος και η είσοδος αέρα της βάσης φόρτισης ενδέχεται να είναι φραγμένες.	Ελέγξτε και καθαρίστε την απόφραξη της εξόδου και της εισόδου αέρα

Για πρόσθετες υπηρεσίες, επικοινωνήστε μαζί μας μέσω <https://global.mova-tech.com/pages/contact-us> Ιστότοπος: [www.mova-tech.com](http://www.mova-tech.com)

## Μηνύματα σφάλματος και λύσεις

Εάν η συσκευή δεν λειτουργεί σωστά, η οθόνη θα εμφανίσει μια ένδειξη σφάλματος. Ανατρέξτε στον παρακάτω πίνακα για να βρείτε τη λύση σας.

Εικονίδιο σφάλματος	Περιγραφή	Πιθανή αιτία	Λύση
	Αναμμένο σταθερά, με την ηχητική ειδοποίηση	Μπλοκαρισμένος σωλήνας	Ανατρέξτε στην ενότητα Φροντίδα και συντήρηση για να καθαρίσετε τον σωλήνα.
		Ο κύλινδρος βούρτσας κόλλησε	Καθαρίστε τον κύλινδρο βούρτσας.
	Αναβοσβήνει, με την ηχητική ειδοποίηση να ηχεί για 1 δευτερόλεπτο	Άλλες βλάβες	Επικοινωνήστε με την εξυπηρέτηση μετά την πώληση.

## Προδιαγραφές

Σκούπα			
Μοντέλο	HMH13A	Ονομαστική ισχύς	300 W
Ονομαστική τάση		25,2 V ===	
Χωρητικότητα δοχείου καθαρού νερού	600 mL	Χωρητικότητα δοχείου χρησιμοποιημένου νερού	500 mL
Χρόνος φόρτισης	Περίπου 5 ώρες		
Βάση φόρτισης			
Μοντέλο	HCBY	Είσοδος ονομαστική ισχύς*	200 W
Ονομαστική είσοδος	220-240 V ~ 50-60 Hz	Ονομαστική έξοδος	31 V === 0,76 A

## Προδιαγραφές

Πληροφορίες προϊόντος για την κατανάλωση ενέργειας και τον χρόνο εισόδου σε αυτήν τη λειτουργία		
Λειτουργία	Μέγιστη κατανάλωση ενέργειας	Μέγιστος χρόνος εισόδου σε αυτήν τη λειτουργία
Λειτουργία αναμονής μόνο για τη βάση φόρτισης	≤ 0,5 W	≤ 20 λεπ.
Κατάσταση αναμονής	≤ 0,5 W	≤ 20 λεπ.

\* Η ονομαστική ισχύς εισόδου αναφέρεται στην ισχύ που μετρείται κατά τη διάρκεια ενός αντιπροσωπευτικού κύκλου για την είσοδο στη λειτουργία στεγνώματος.

## Απόρριψη και αφαίρεση μπαταριών

Η ενσωματωμένη μπαταρία ιόντων λιθίου περιέχει ουσίες που είναι επικίνδυνες για το περιβάλλον. Πριν την απόρριψη της μπαταρίας, βεβαιωθείτε ότι η μπαταρία αφαιρείται από εξειδικευμένους τεχνικούς και απορρίπτεται σε κατάλληλη μονάδα ανακύκλωσης.

- η μπαταρία πρέπει να αφαιρεθεί από τη συσκευή πριν αποσυρθεί,
- η συσκευή πρέπει να έχει αποσυνδεθεί από το δίκτυο τροφοδοσίας κατά την αφαίρεση της μπαταρίας,
- η μπαταρία πρέπει να απορρίπτεται με ασφάλεια.

### Οδηγός αφαίρεσης

1. Αφαιρέστε το βιδωτό πώμα στο πάνω μέρος του πίσω μέρους της συσκευής και αφαιρέστε τη βίδα με ένα κατσαβίδι.
2. Χρησιμοποιήστε ένα κατάλληλο εργαλείο για να αφαιρέσετε τη μονάδα της οθόνης και να αποσυνδέσετε τα καλώδια.
3. Χρησιμοποιήστε ένα κατσαβίδι για να αφαιρέσετε όλες τις βίδες στερέωσης από το σώμα.
4. Αφαιρέστε τις βίδες από τη μονάδα μπαταρίας και, στη συνέχεια, αφαιρέστε το κάλυμμα της μπαταρίας.
5. Αποσυνδέστε τα καλώδια σύνδεσης της μπαταρίας και αφαιρέστε την μπαταρία από τη μονάδα της.

### ΠΡΟΣΟΧΗ:

- Πριν την αφαίρεση της μπαταρίας, αποσυνδέστε την ισχύ και εξαντλήστε την μπαταρία όσο το δυνατόν περισσότερο.
- Οι άχρηστες μπαταρίες πρέπει να απορρίπτονται σε κατάλληλη μονάδα ανακύκλωσης.
- Μην τις εκθέτετε σε περιβάλλον με υψηλή θερμοκρασία για την αποφυγή κινδύνου έκρηξης.
- Υπό καταχρηστικές συνθήκες, ενδέχεται να εκτιναχθεί υγρό από την μπαταρία. Σε περίπτωση επαφής, ξεπλύνετε με νερό και ζητήστε ιατρική βοήθεια.